

COULEUR	PT#SUFFIX
NOIR	-BK
BLANC	-WH
GRIS	-GY

NO.	DESSIN/ FOURNISSEUR	CFG/NO. FOURNISSEUR	DESCRIPTION	QTÉ
1	3862-202	(21")	PANNEAU ARRIERE	1
2	3862-201	(19) x 21	DESSUS & DESSOUS	2
3	3862-210	(21")	MONTANT VERTICAL	4
4	3862-100	(21")	RAIL DE MONTAGE CAGE-NUTS 1.25" - 16 GA.	2
5	4012-003	Default	PANNEAU LATÉRAL 12RU (21") x 21"	2
6	4013-003	Default	PORTE PLEXIGLAS 12RU (19 x 21)	1
7	1305023791	Default	CHARNIÈRE DISSIMULÉE, FEMELLE	2
8	FASTENAL	*10-32 x 0.500	VIS TÊTE PLAT 10-32 x 1/2 TARAUDANTE	36
9	SPAENAU	10-32 x .625	VIS À FILETAGE ROULANT 10-32 x 5/8	2
10	TECHNI-VIS	.375-16 x .750	BOULON DE CARROSSERIE 3/8-16 x 3/4	4
11	TECHNI-VIS	.375	RONDELLE PLAT 3/8"	4
12	TECHNI-VIS	*.375	RODELLE DE BLOCAGE FENDU 3/8"	4
13	FASTENAL	.375-16	ÉCROU HEX 3/8-16	4

D

D

B

B

A

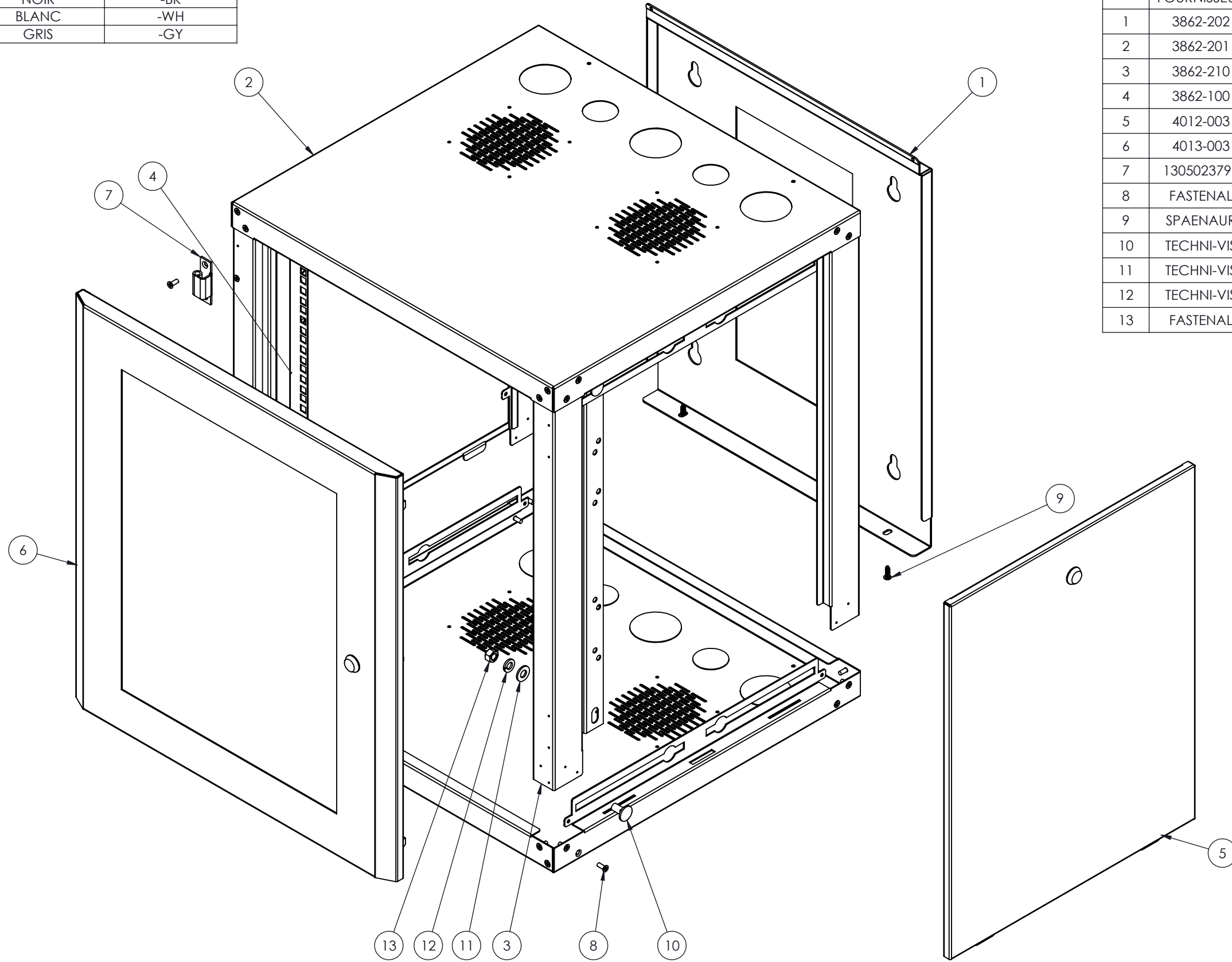

NOTES:

- 1 - POID APPROX.: 58.9 LB
- 2 - CAPACITÉ: 150 LB
- 3 - FINITION: PEINTURE EN POUDRE NOIR TEXTURÉ
- 4 - INCLUANT (EMBALLÉ A PART):
 - 24 VIS TÊTE BOMBÉE LARGE QUADREX 10-32 x 5/8 NOIR
 - 24 CAGE-NUTS 10-32

RÉV.	DESCRIPTION	DATE	APPR.	INV.
RÉVISIONS				

electron METAL FABRIQUÉ AVEC FIERTÉ AU QUÉBEC.

CONFIDENTIEL
L'INFORMATION CONTENUE DANS CE DESSIN EST L'ENTIÈRE PROPRIÉTÉ D'ELECTRON METAL A.I.G. INC. TOUTE REPRODUCTION PARTIELLE OU EXHAUSTIVE SANS PERMISSION ÉCRITE D'ELECTRON METAL A.I.G. INC. EST INTERDITE.

DESSIN PAR/DRAWN BY: E.D.	TITRE/TITLE: CABINET MURAL 12RU (19 x 21) x 21 DÉMONTABLE 22 x 24 x 21			
VÉRIFIER PAR/CHECKED BY: E.D.	FICHER/FILE: CabinetMuralEcono19x21x21_4011-003			
NO. DE PIÈCE/PART NO.:	NO. DESSIN/DWG NO.:	RÉV./REV.:	ÉCHELLE/SCALE:	DATE:
WMCECO-191221-BK	4011-002		3:16	2024-06-17
APPROUVÉ PAR: T.M.		NO. DE PIÈCE/PART NO.:	NO. DESSIN/DWG NO.:	RÉV./REV.:
		WMCECO-191221-BK	4011-002	
			ÉCHELLE/SCALE:	DATE:
			3:16	2024-06-17
				PAGE/SHEET:
				1 / 2

8 7 6 5 4 3 2 1

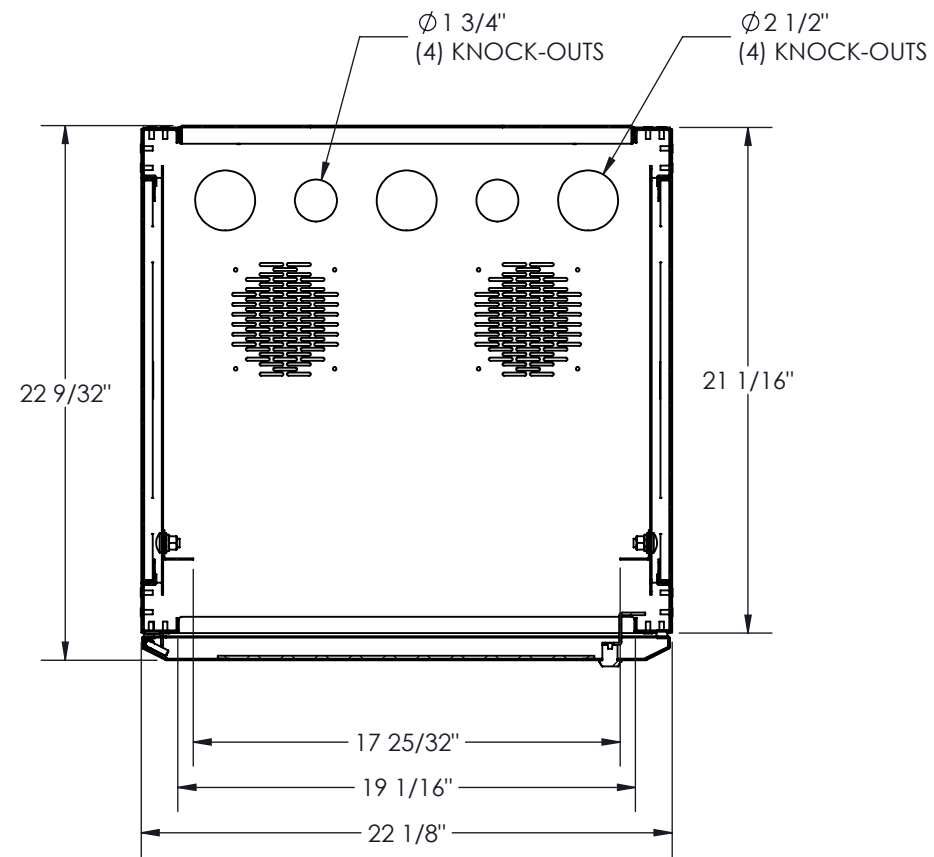

COUPE B-B

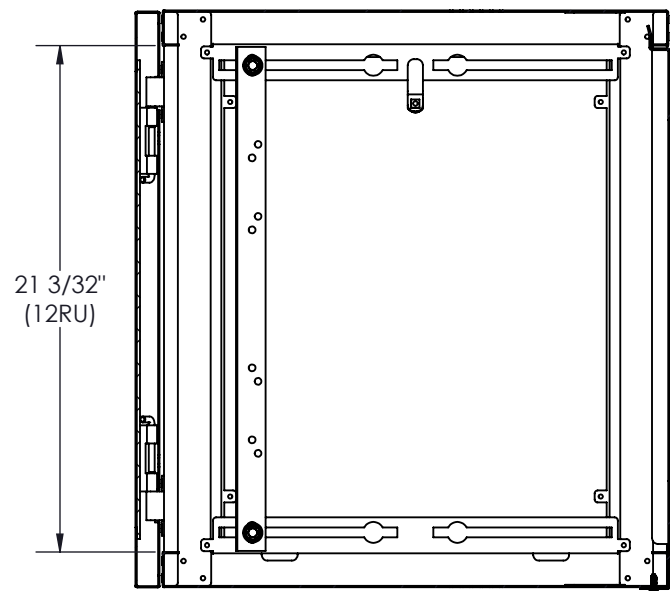
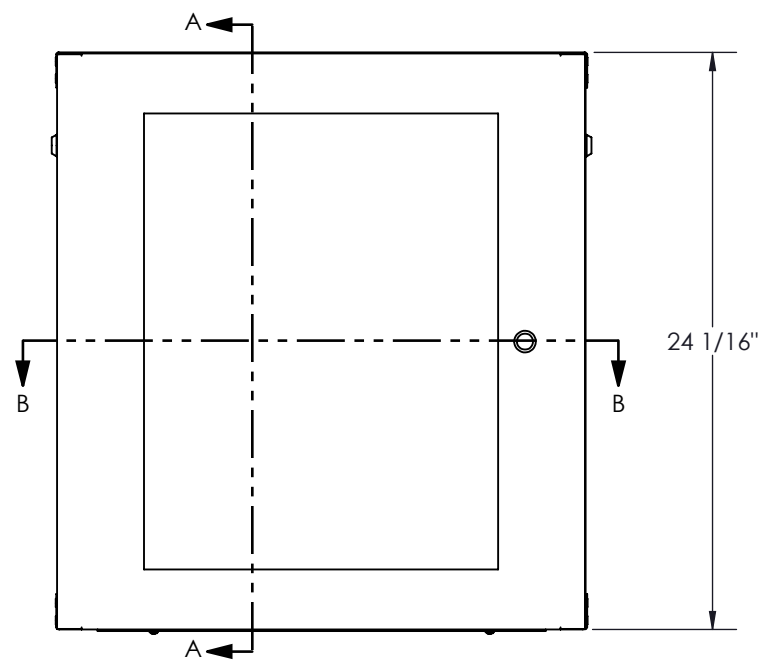

COUPE A-A

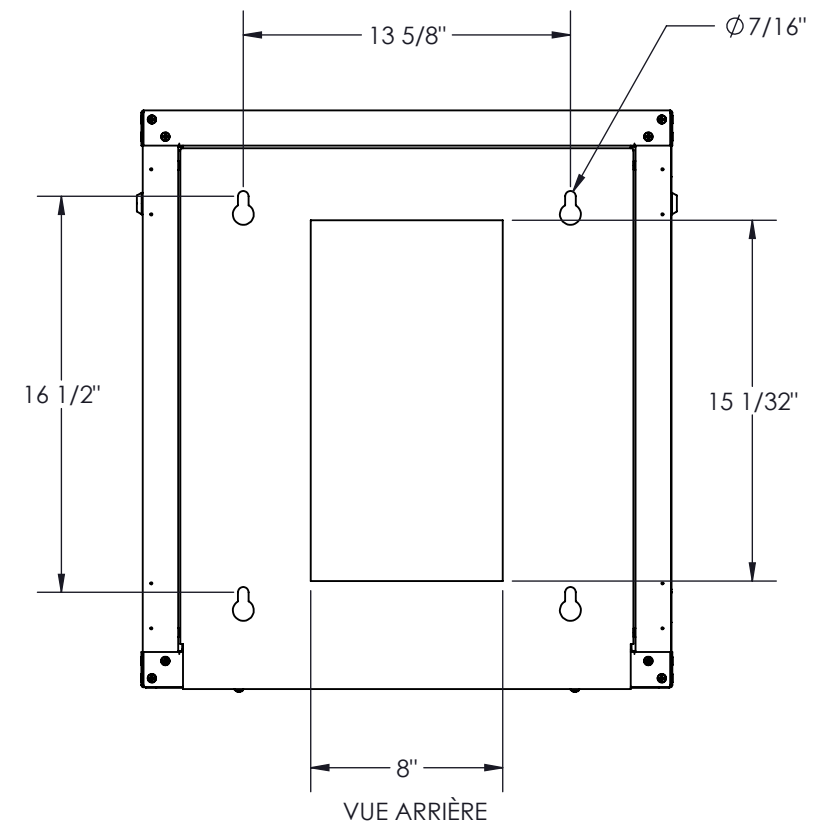

D

D

B

B

A

8 7 6 5 4 3 2 1

APPROUVÉ PAR:
T.M.

<p>FABRIQUÉ AVEC FIERTÉ AU QUÉBEC.</p> <p>CONFIDENTIEL L'INFORMATION CONTENUE DANS CE DESSIN EST L'ENTIÈRE PROPRIÉTÉ D'ELECTRON METAL A.I.G. INC. TOUTE REPRODUCTION PARTIELLE OU EXHAUSTIVE SANS PERMISSION ÉCRITE D'ELECTRON METAL A.I.G. INC. EST INTERDITE.</p>	DESSINÉ PAR/DRAWN BY: E.D.	TITRE/TITLE: CABINET MURAL 12RU (19 x 21) x 21 DÉMONTABLE 22 x 24 x 21			
	VÉRIFIÉ PAR/CHECKED BY: E.D.				
FICHER/FILE: CabinetMuralEcono19x21x21_4011-003		NO. DE PIÈCE/PART NO.: WMCECO-191221-BK	NO. DESSIN/DWG NO.: 4011-002	RÉV./REV.: 	ÉCHELLE/SCALE: 1:8
		DATE: 2024-06-17	PAGE/SHEET: 2 / 2		