

安全上のご注意

※ご使用前に、この《安全上のご注意》をよくお読みのうえ、正しくお使いください。
 ※この取扱説明書及び製品への表示では、製品を安全に正しくお使い頂き、あなたや他の人々への危害や財産損害を未然に防止するために、いろいろな絵表示をしています。
 絵表示の意味と内容は次のようになっています。



- 警告**
 - 表示を無視して誤った取扱いをした場合、人が死亡または重傷を負う可能性が想定される内容を示しています。
- 注意**
 - 表示を無視して誤った取扱いをした場合、人が傷害を負う可能性が想定される内容および物的損害のみの発生が想定される内容を示しています。

- しては
いけない
- さわっては
いけない
- して
ください
- 分解しては
いけない
- 水場で
使わない

施工上の 注意点	警告	<ul style="list-style-type: none"> 器具の取付けは、取扱説明書に従い確実に行ってください。取付けに不備があると、器具の落下によるケガや火災、感電事故の原因になることがあります。 器具の取付け方向が指定されている場合、取扱説明書や本体の表示に従い、正しい方向に取付けてください。誤った向きに取付けると、火災や感電、器具落下によるケガの原因になることがあります。 必ず補強材のある場所に取付けてください。補強材の無い場所に取付けた場合、器具の落下事故の原因となります。 	<ul style="list-style-type: none"> プラスチック製のアウトレットボックスには取付けしないでください。器具落下の原因となります。 M形埋め込み器具は、断熱材をかぶせて使用しないでください。断熱材をかぶせて使用すると火災の原因となります。 カーテンなどの燃えやすい物の近くに取付けしないでください。火災の原因となる場合があります。
	注意	<ul style="list-style-type: none"> 本製品は一般屋内用器具です。屋外や浴室など湿気が多い場所や器具に水滴がかかる状態では使用しないでください。器具の破損、感電事故、漏電の原因となります。 器具の改造や部品の組み替えはしないでください。感電や漏電等の事故、故障の原因となります。 	<ul style="list-style-type: none"> 温度の高くなる物(ガスレンジやエアコンの吹き出し口など)の近くに設置しないでください。異常過熱による火災の原因となります。 表示された電源電圧以外では絶対に使用しないでください。間違った場合、感電や火災の原因となることがあります。 特に断わりの無い限り、調光器(ライトコントロール)との併用はできません。(放電灯、ローボルトハロゲン器具)チラつきや立ち消え等の点灯不良や調光器、照明器具の故障の原因となります。
ご使用上の 注意点	警告	<ul style="list-style-type: none"> 修理技術者以外の方が器具を分解したり、修理・改造は絶対に行わないでください。感電や漏電等の事故、故障の原因となります。 	<ul style="list-style-type: none"> 器具のすきまや放電穴等に金属類を差し込まないでください。感電事故の原因となります。
	注意	<ul style="list-style-type: none"> ご使用中、万が一器具の異常(発煙、異臭)が認められましたら直ちに使用を中止して電源スイッチを切り、異常状態のおさまったことを確かめてから、工事店、販売店又は当社のサービスに修理をご依頼ください。異常のまま使用すると火災や感電の原因となります。 濡れた手でさわらないでください。感電の原因となります。 点灯中や消灯直後のLEDとセードにはさわらないでください。火傷の原因となります。 	<ul style="list-style-type: none"> 殺虫剤・防水等のスプレーなどをかけないでください。器具の変色、変質の原因となります。 器具や電球を布、紙など燃えやすい物でおおわないでください。過熱して器具の焼損、故障、変形、火災の原因となります。 温度の高くなる物(ストーブなど)の近くで使用しないでください。器具の変形や火災の原因となります。 器具を回転させたり、電源コードを無理に曲げたり、ねじったり、引っ張ったりしないでください。コードを損傷し、火災や感電事故の原因となります。
お手入れの 注意点	注意	<ul style="list-style-type: none"> 明るく安全に使用していただくために、定期的な清掃と点検をしてください。器具の汚れは乾いた柔らかい布、又は中性洗剤を浸した柔らかい布をよく絞って拭き取ってください。 器具をお手入れするときは、必ず電源スイッチを切ってから取りかかってください。通電のまま行くと感電事故の原因となります。 消灯直後のLEDは熱いので、絶対に素手でさわらないでください。火傷の原因となります。 	<ul style="list-style-type: none"> 濡れた手でさわらないでください。感電事故の原因となります。 器具は水洗いしないでください。火災、感電事故の原因となります。 シンナーやベンジンなど揮発性の薬品やカビ取り剤、クレンザー等は使用しないでください。器具に傷をつけたり、変色、変質の原因となります。

保証書

持込修理

品番 PE-308

保証期間	ご購入日より1年間	ご購入年月日	年 月 日
お客様	お名前		
	ご住所	〒	TEL
販売店	販売店・住所・TEL		

※お客様へ 保証書の記載内容をよくお読みいただき、販売店発行の領収書と合わせて大切に保管してください。保証期間経過後の修理等についてご不明の場合はお買上げ販売店、または弊社までお問い合わせください。

■無償修理保証範囲

- 取扱説明書、本体貼付ラベル等の注意に従った正常な使用状態で保証期間内に故障した場合は、無償修理させていただきます。
- 修理の必要が生じた場合は、製品に本書を添えてお買上げ販売店、または弊社にご持参の上修理をお申し付けください。
- 修理ご依頼で送られる場合、発送時の送料はお客様のご負担となります。(弊社よりの送料は弊社負担)
- 本書は日本国内のみにて有効です。
- 次のような場合には保証期間内でも修理費用を申し受けます。
 - (イ) 過った取り扱い、不当な修理改造を受けた製品、並びにご使用者に責任があると考えられる故障又は破損。
 - (ロ) 火災・地震・水害・落雷などの天災、並びに公害や異常電圧などの外部要因による故障又は破損。
 - (ハ) 通常の使用をはるかに超える酷使状態に起因する修理。(業務用用途に使用、車両・船舶への搭載など一般家庭用以外に使用された場合の故障又は破損)
- 移転、贈答品にてお買上げ販売店に修理依頼が出来ない場合は、弊社にお問い合わせください。

LEDシーリングペンダント 取扱説明書

品番 PE-308

お買い上げいただき、まことにありがとうございます。
 【安全にご使用いただくためのお願い】
 ご使用になる前に、重要事項が記載されている4ページの『安全上のご注意』をよくお読みください。
 あわせて本文の取扱説明内容もよくお読みになり、正しくお使いください。

保存用

後々お役に立ちます。大切に保存してください。

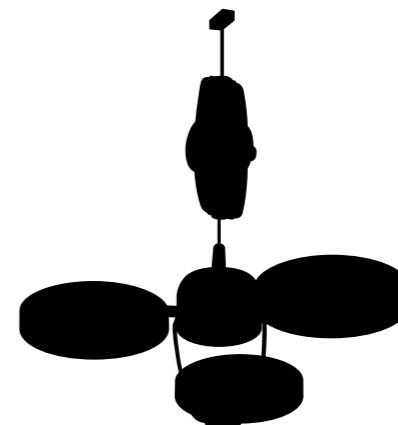

スリム電器株式会社
www.slimac.co.jp

〒277-0931 千葉県柏市藤ヶ谷1830
TEL. 04-7191-5088

※製品改良の為、予告なく変更することがあります。

各部の名称

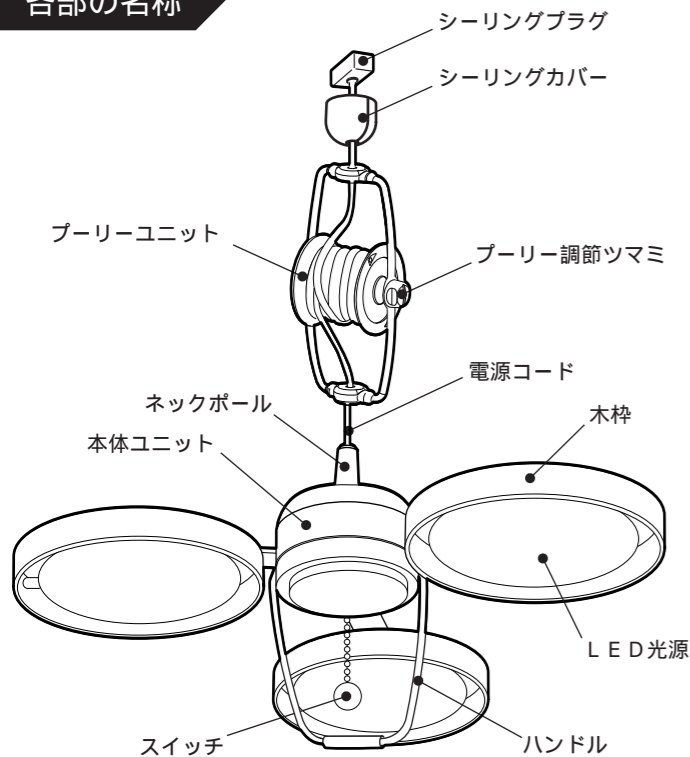

定格

LED色	器具光束	消費電力	器具サイズ	器具重量
電球色 (3000K)	3600lm	38W	W460x D460x H420mm(最大)	約 1.5kg

器具の取付前の確認

壁付調光器 (ライトコントロール) との併用はできません。チラつきや立ち消え等の点灯不良や調光器、照明器具の故障の原因になります。

1 天井の配線器具を確認する。必ず電源を切ってください。

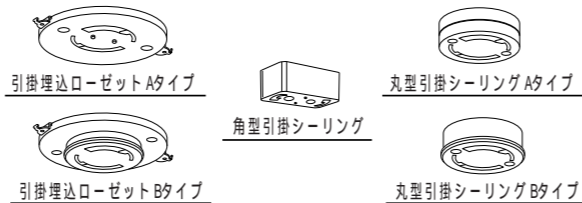

天井にシーリングコンセントが付いていない場合、電気工事に取付けを依頼ください。

器具の取付けをする際は、必ずシーリングプラグをはずした状態で、床など安全な場所で行ってください。

器具の取付方法

1 本体ユニットにハンドルを取り付ける。

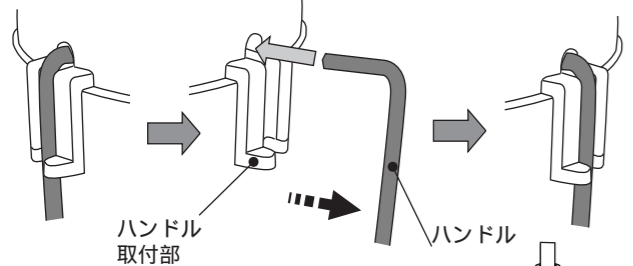

片側の取り付け穴にハンドルを差し込んでください。カチッと奥まで差し込んでください。

反対側の取り付け穴にも同じように差し込んでください。入れづらい場合は、ハンドルを少し外に開くようにして入れてください。

2 本体ユニットの照明部に木枠を取り付ける。

木枠から内側に出ているピンが照明部の上面に乗るように取り付けてください。

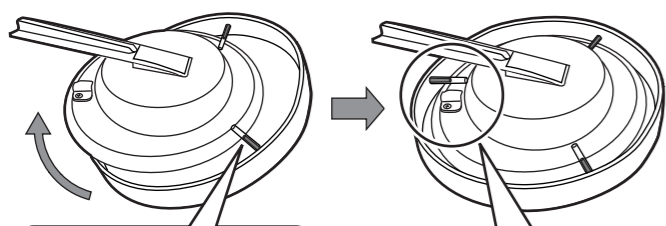

取付ピンが上になるように本体に取付けてください。

取付ピン (3箇所)

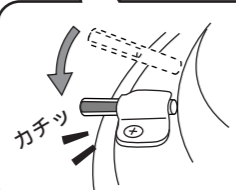

木枠固定ピンを爪部へ取り付けてください。その際、木枠を持って取り付けないでください。木枠がゆがんだり破損したりします。木枠の落下防止の為、かためになっております。

3 配線器具を取り付ける。

器具を取付ける際は、壁スイッチ等で電源を切ってから行ってください。

取り付ける場合は時計回りに回してカチッと音がするまできちんと回してください。

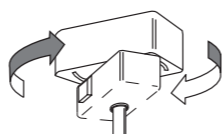

【取付ける場合】

はずす場合は解除ボタンを押しながら反時計回りに回してください。器具の落下に気をつけてください。

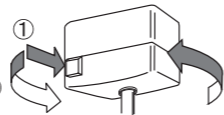

【はずす場合】

4 シーリングカバーを取付ける。

付属のシーリングカバー 2 枚の間にコードを入れカバーの上下のガイド穴の中にそれぞれカバーの突起部を入れ強く押し込みカバー 2 枚を嵌合させた後、シーリングカバーを引き上げてください。

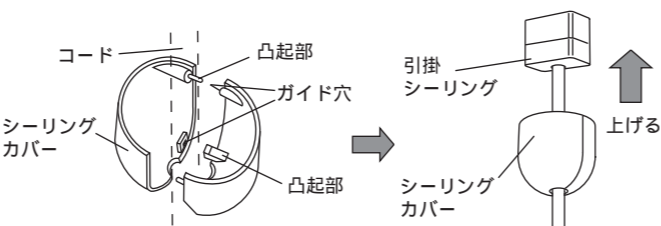

5 ネックポールを取り付ける。

出荷時は本体ユニットから離れた状態です。

ネックポールを本体ユニット側へ下げてください。

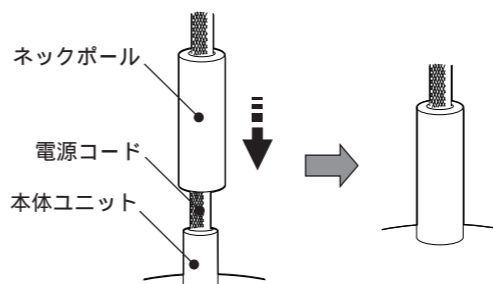

6 プーリーの調整をする。

出荷時は調整をしておりますが、輸送時にゆるむ場合がございます。その際は、下記のように調整してください。

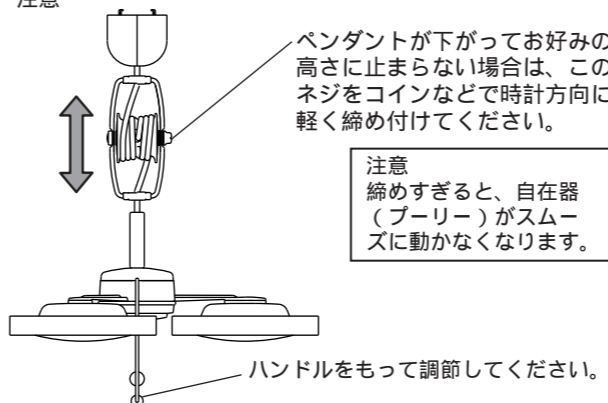

ペンダントが下がって好みの高さには止まらない場合は、このネジをコインなどで時計方向に軽く締め付けてください。

注意 締めすぎると、自在器 (プーリー) がスムーズに動かなくなります。

7 スイッチを入れて点灯を確認する。

スイッチを引く毎に次の順で点灯、消灯を繰り返します。

3灯点灯 → 1灯点灯 → 常夜灯点灯 → 消灯

【保証について】

ご購入頂いた製品に不良・破損があった場合、製品違いの場合、ご購入より一週間以内のご連絡をお願いいたします。迅速に部品または製品の交換をさせていただきます。まずはご購入日の分かる保証書等をお持ちになりご購入店へご連絡をお願いいたします。到着より一週間を超えた製品破損のご連絡の場合、お預かりしての修理対応となります。送料等の費用は全てお客様のご負担となりますのでご了承ください。使用法の誤り、乱用、不当な修理、改造、分解による故障、天災火災、保存上の不備による故障および損傷の修理等につきましては、保証期間内でも有料となります。保証対象外の修理品の運賃等の諸掛かり費用はお客様ご負担をお願いいたします。ご購入店・ご購入日の記入、レシート等が無い場合、またご購入から一年以上経過している場合、有料となりますので、お買い上げのレシート領収書とともに大切に保管してください。保証は日本国内でのみ有効です。

【アフターサービスについて】

LEDの寿命等により点灯しなくなった場合、その他の故障につきましてもお預かりしての修理とさせていただきます。まずはご購入店へご相談ください。当社へ送って頂いても修理対応させていただきますが、当社までの送料はお客様のご負担となります。お見積もり等は、ご確認させて頂いてからとなりますので、まずは、製品名と故障内容をご連絡の上、お問い合わせください。

ご使用上の注意

警告 安全上、LEDモジュールを直視することはおやめください。

禁止 カーテンなど、可燃物の近くで使用しないでください。火災の原因になります。

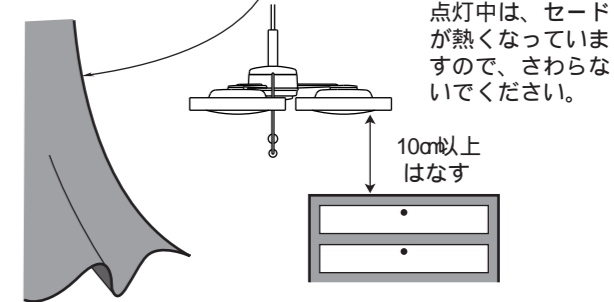

点灯中は、セードが熱くなっていますので、さわらないでください。

10cm以上はなす

禁止 本体ユニットやハンドルにぶら下がらないでください。特に小さなお子様がいらっしゃるご家庭では、保護者の方のご注意をお願いします。配線器具の脱落や電源コードが断線して器具が落下した場合、ケガ、家財の損傷、器具破損、火災の原因になります。

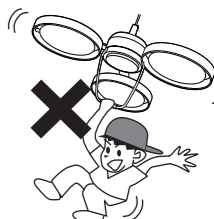

注意 可動部分・取付部分を無理な方向へ強く引っ張ったり、曲げたりしないようにご注意ください。器具の破損や故障につながります。

注意 木製の部品は、カタログ掲載写真や展示品と、若干色合いが異なる場合がございます。あらかじめご了承ください。

《ご注意ください》

表示された電源電圧 (AC100V)、周波数 (50/60Hz) 以外で使用しないでください。本製品をご使用中、ラジオ等の音響機器への雑音や他の家電製品の赤外線リモコンが作動しない場合がございます。この場合はトラブルが発生しなくなる距離まで離れてご使用ください。調光機能のついたコンセント器具では絶対に使用しないでください。(破損や発煙の原因となります。)

お問い合わせ先

〒277-0931 千葉県柏市藤ヶ谷 1830
TEL: 04-7191-5088 / FAX: 04-7191-7774
営業時間 月～金曜日 午前10時～午後5時
スワン電器株式会社 サービス部

製品改良の為、予告なく変更することがあります。