

本製品（付属品を含む）は日本国内専用器具です

このたびは弊社の照明器具をお買い上げいただき、まことに有難うございます。裏面の『安全上の注意』は、よくお読みください。この取扱説明書は、ご覧になった後も大切に保存してください。

取扱説明書

ご使用前に必ずお読みの上
正しくご使用ください。

LED流し元灯

品番 KL-152/KL-202

お客様へ

器具の取り付けの際、電気工事は工事店・電器店へ依頼してください。一般の方の電気工事は法律で禁止されています。

工事店様へ

施工前には、この説明書をよくご覧の上、正しく施工してください。この説明書は必ずお客様へお渡しください。

安全上のご注意

※ご使用前に、この《安全上のご注意》をよくお読みのうえ、正しくお使いください。
※この取扱説明書及び製品への表示では、製品を安全に正しくお使い頂き、あなたや他の人々への危害や財産損害を未然に防止するために、いろいろな絵表示をしています。絵表示の意味と内容は次のようになっています。



警告

表示を無視して誤った取扱いをした場合、人が死亡または重傷を負う可能性が想定される内容を示しています。



〇〇してはいけません



さわっては
いけません



〇〇して
ください



注意

表示を無視して誤った取扱いをした場合、人が傷害を負う可能性が想定される内容および物的損害のみの発生が想定される内容を示しています。



分解しては
いけません



水場で
使わない

ご使用上の 注意点	警告 修理技術者以外の人が器具を分解したり、修理・改造は絶対に行わないでください。感電や漏電等の事故、故障の原因となります。 器具のすきまに金属類を差し込まないでください。感電事故の原因となります。
	注意 ご使用中、万が一器具の異常(発煙、異臭)が認められましたら直ちに使用を中止して電源スイッチを切り、異常状態のおさまったことを確かめてから、工事店、販売店又は当社のサービスに修理をご依頼ください。異常のまま使用すると火災や感電の原因となります。 濡れた手でさわらないでください。感電の原因となります。 点灯中や消灯直後の器具にはさわらないでください。火傷の原因となります。 コンセントは1400Wを超えて使用しないでください。火災の原因となります。 殺虫剤・防水等のスプレーなどをかけないでください。器具の変色、変質の原因となります。 器具を布、紙など燃えやすい物でおおわないでください。過熱して器具の焼損、故障、変形、火災の原因となります。 温度の高くなる物(ストーブなど)の近くで使用しないでください。器具の変形や火災の原因となります。

お手入れの 注意点	注意 明るく安全に使用していただくために、定期的な清掃と点検をしてください。器具の汚れは乾いた柔らかい布、又は中性洗剤を浸した柔らかい布をよく絞って拭き取ってください。 器具をお手入れするときは、必ず電源スイッチを切ってから取りかかってください。通電のまま行くと感電事故の原因となります。 消灯直後の器具は熱いので、絶対に素手でさわらないでください。火傷の原因となります。 濡れた手でさわらないでください。感電事故の原因となります。 器具は水洗いしないでください。火災、感電事故の原因となります。 シンナーやベンジンなど揮発性の薬品やカビ取り剤、クレンザー等は使用しないでください。器具に傷をつけたり、変色、変質の原因となります。
--------------	--

保証書

持込修理

品番 KL-152/KL-202

保証期間	ご購入日より1年間		ご購入年月日	年	月	日
お客様	お名前					
	ご住所	〒	TEL			
販売店	販売店・住所・TEL					

※お客様へ 保証書の記載内容をよくお読みいただき、販売店発行の領収書と合わせて大切に保管してください。保証期間経過後の修理等についてご不明の場合はお買上げ販売店、または弊社までお問い合わせください。

■ 無償修理保証範囲

- 取扱説明書、本体貼付ラベル等の注意に従った正常な使用状態で保証期間内に故障した場合は、無償修理させていただきます。
- 修理の必要が生じた場合は、製品に本書を添えてお買上げ販売店、または弊社にご持参の上修理をお申し付けください。
- 修理ご依頼で送られる場合、発送時の送料はお客様のご負担となります。(弊社よりの送料は弊社負担)
- 本書は日本国内のみにて有効です。
- 次のような場合には保証期間内でも修理費用を申し受けます。
 - 過った取り扱い、不当な修理改造を受けた製品、並びにご使用者に責任があると考えられる故障又は破損。
 - 火災・地震・水害・落雷などの天災、並びに公害や異常電圧などの外部要因による故障又は破損。
 - 通常の使用をはるかに超える酷使状態に起因する修理。(業務用途に使用、車両・船舶への搭載など一般家庭用以外に使用された場合の故障又は破損)
- 移転、贈答品等にてお買上げ販売店に修理依頼が出来ない場合は、弊社にお問い合わせください。

施工上の注意点



警告

- 器具の取付けは、取扱説明書に従い確実に行ってください。取付けに不備があると、器具の落下によるケガや火災、感電事故の原因になることがあります。
- 器具の取付け方向が指定されている場合、取扱説明書や本体の表示に従い、正しい方向に取付けてください。誤った向きに取付けると、火災や感電、器具落下によるケガの原因になることがあります。
- 必ず補強材のある場所に取付けてください。補強材の無い場所に取付けた場合、器具の落下事故の原因となります。
- プラスチック製のアウトレットボックスには取付けしないでください。器具落下の原因となります。
- カーテンなどの燃えやすい物の近くに取付けしないでください。火災の原因となることがあります。



注意

- 本製品は一般屋内用器具です。屋外や浴室など湿気が多い場所や器具に水滴がかかる状態では使用しないでください。器具の破損、感電事故、漏電の原因となります。
- 器具の改造や部品の組み替えはしないでください。感電や漏電等の事故、故障の原因となります。
- 温度の高くなる物(ガスレンジやエアコンの吹き出し口など)の近くに設置しないでください。異常過熱による火災の原因となります。
- 表示された電源電圧以外では絶対に使用しないでください。間違った場合、感電や火災の原因となることがあります。
- 特に断わりの無い限り、調光器(ライトコントロール)との併用はできません。チラつきや立ち消え等の点灯不良や調光器、照明器具の故障の原因となります。

〈アフターサービスのお問い合わせ〉

器具本体の器具銘板で品番を確認の上、お買い上げいただきました販売店・工事店、もしくは右記のメーカーまでご連絡ください。

スリマック株式会社
www.slimac.co.jp

〒277-0931 千葉県柏市藤ヶ谷1830
TEL. 04-7191-5088

※製品改良の為、予告なく変更することがあります。

●施工前のご注意

人への危害、財産への損害を防止するため、施工の前によくお読みのうえ、正しく施工してください。
(※ 施工する場合は、電気工事士の資格が必要です。)

注意 器具重量に耐えられるよう、取付部の強度を確保してください。

注意 取付面がクロス貼りの場合は接着剤が十分に乾燥してから器具を取り付けてください。変色やサビの原因になります。

注意 メタルラス張り、ワイヤラス張り、金属板張りの木造の造営材に器具を取り付ける場合は、器具の金属部と絶縁をとり、木ネジ、器具の取付板等とメタルラス、ワイヤラス、金属板とが電氣的に接触しないように取り付けてください。漏電した場合、火災のおそれがあります。

注意 器具の両側に10cm以上、上面又は奥行きに2cm以上のスペースがあることを確認してください。スペースがないとサイドカバーの着脱ができません。

禁止 指定以外の場所に取り付けると、火災・感電・落下によるケガの恐れがあります。

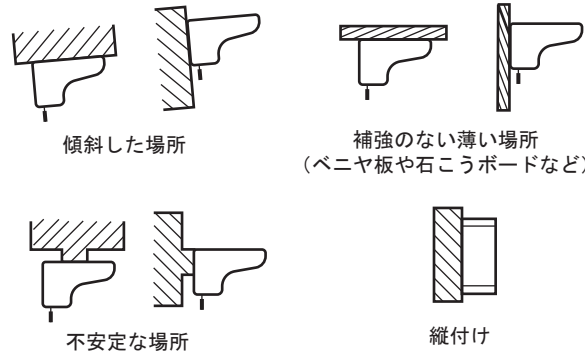

禁止 調光器と組み合わせて使用しないでください。火災の原因となることがあります。

禁止 油煙や湯気が当たるような場所に取り付けしないでください。ガスコンロ、湯沸かし器などの真上に取り付けると、火災・故障の原因となることがあります。

禁止 この器具は非防水ですので、浴室などの湿気の多い場所や屋外で使用しないでください。火災・感電・故障の原因となることがあります。

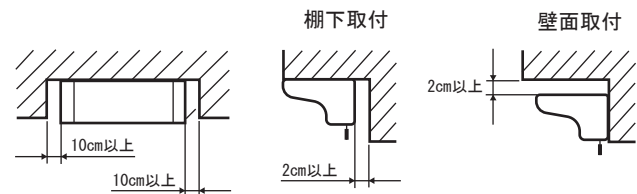

●各部の名称

定 格						
型 番	消費電力	器具光束	LED	定格電圧	LED常夜灯	コンセント容量
KL-152	10W	900lm	LED	AC100V	0.3W	1400Wまで
KL-202	14W	1100lm	昼光色	AC100V	0.3W	1400Wまで

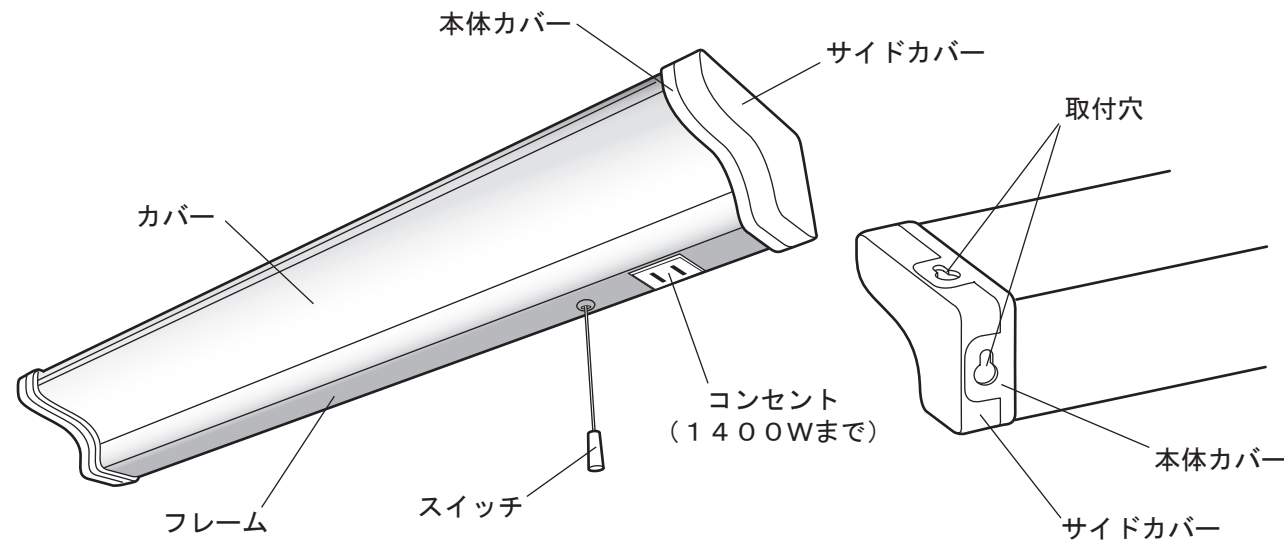

《ご注意ください》

- 表示された電源電圧 (AC100V)、周波数 (50/60Hz) 以外で使用しないでください。
- 本製品をご使用中、ラジオ等の音響機器への雑音や他の家電製品の赤外線リモコンが作動しない場合がごまれにありますが、この場合はトラブルが発生しなくなる距離まで離してご使用ください。
- 調光機能のついたコンセント器具では絶対に使用しないでください。(破損や発煙の原因となります。)



●器具の取付方法

注意 器具を取付ける際は、壁スイッチ等で電源を切ってから行ってください。

1 サイドカバーを取りはずす。

操作 サイドカバーを本体からはずしてください。

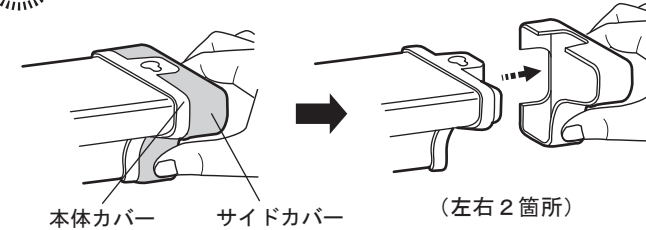

2 電源線を接続する。

操作 本体背面のカバーをあけて接続端子を取り出してください。

カバーのあけ方

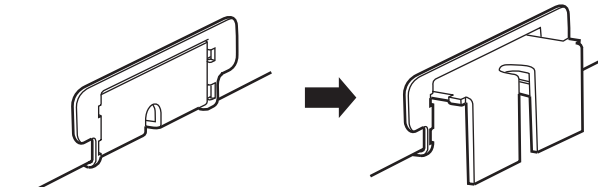

操作 電源線を接続端子に確実に差し込む。

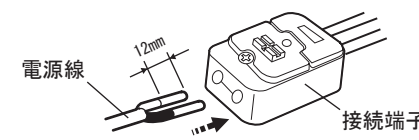

適合電線 CuΦ1.6、Φ2.0単線

操作 接続後、接続端子を本体内に収め、カバーの溝から電源線を出す。

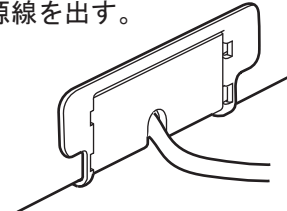

電源線にポリエチレン系絶縁体を使用したEM (エコマテリアル) ケーブルをご使用の場合、表面の劣化を考慮し、端末部付近の絶縁体露出部を黒テープなどで保護してください。

電源線のはずし方

※はずす時は解除ボタンを押しながら矢印の方向に電源線を引き抜いてください。

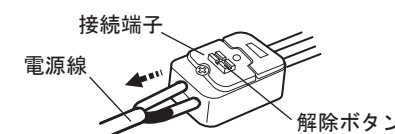

3 本体を取り付ける。

注意 本器具は棚下取付もしくは壁面取付に使用できません。誤った取付は、火災・落下・故障の原因になります。

操作 補強材のある場所に付属の木ネジ (2本) で本体を取り付ける。

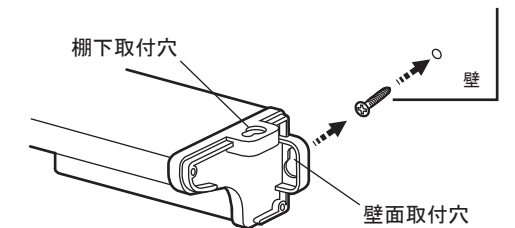
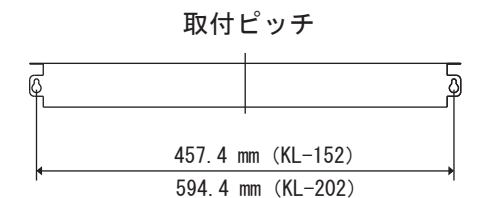

4 サイドカバーを取り付ける。

操作 左右のサイドカバーを本体に取り付ける。

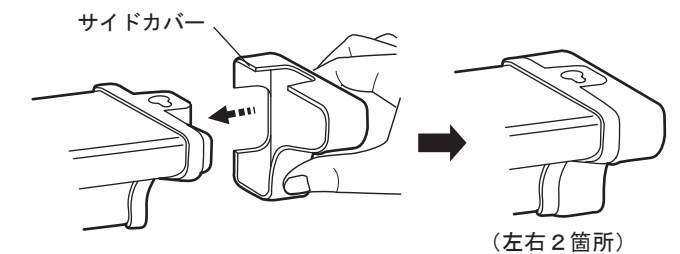

注意 取り付けは確実に行ってください。不完全な場合、落下によるケガの原因となることがあります。

5 点灯の確認を行なう。

操作 壁スイッチのある場合は、あらかじめ壁スイッチをONにしスイッチを操作してください。

●点灯方法

操作 スイッチを引く毎に次の順で点灯、常夜灯、消灯を繰り返します。

点灯 → 常夜灯 → 消灯

