

この度は、当社製品をお買い上げいただき、誠にありがとうございます。ご使用前に本書（取扱説明書）及び器具に添付しております定格シールの注意事項をよくお読みいただき、正しい方法でご使用ください。なお、本書（取扱説明書）はお読みになった後も大切に保管してください。

各部の名称

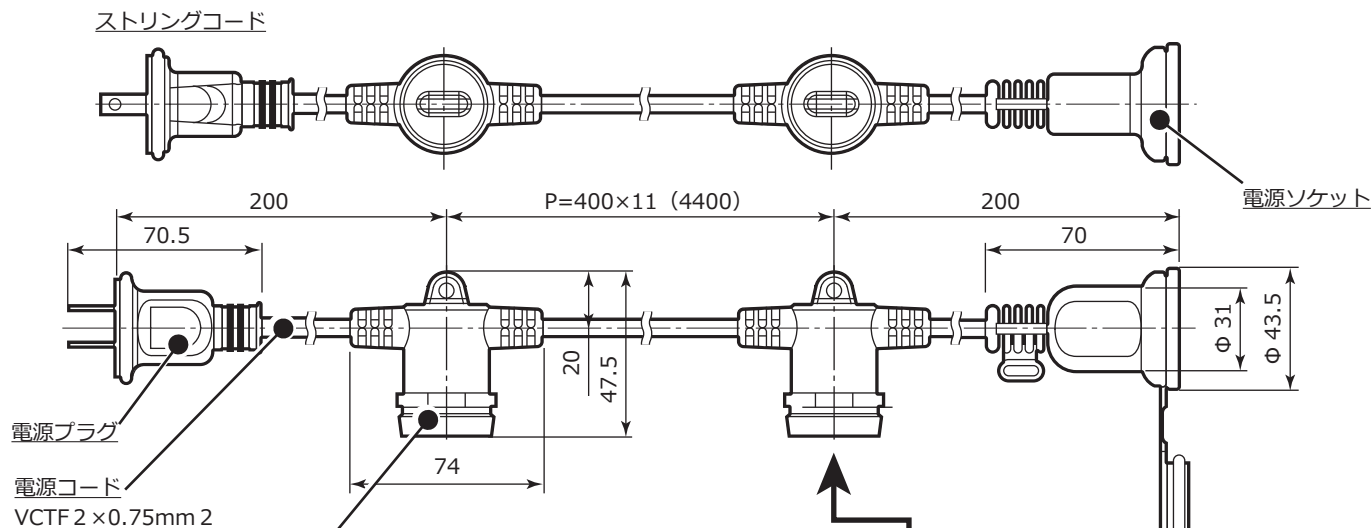

ライティングソケット
指定ランプ：SWB ランプ専用
口金 E26 10W 以下 × 1 2個

【セット内容】 ※内容物をご確認ください。
Stringコード（1本）
LED ランプ（12個）
S字フック（6個）



【器具仕様】

- 器具サイズ：図参照
- 器具重量：1kg
- 消費電力：10W 以下 × 12
- 入力電圧：AC100 50/60Hz
- 動作温度：-10℃～40℃
※ご使用環境によっては、ご使用出来ない場合がございます。
- 使用環境：簡易防滴仕様
※水の中や雨（水）がかかる場所ではご使用出来ません。

LED ランプ

品番：SWB-GG45CL
【ランプ仕様】 **非調光タイプ**
重量：21g/個
消費電力：0.8W、全光束：70lm
色温度：2200K、演色性：Ra81
カバー材質：PS（透明タイプ）

【ランプ取り付け・交換について】

取り付ける際は、時計回りに回して取り付けてください。

! ランプの交換は、必ず電源を切った状態で行ってください。感電の恐れがあります。
注意 また消灯直後は器具が熱くなっていますので、時間が経ち器具が冷めてから交換してください。やけどの原因となります。

! 必ず適合ランプをご使用ください。白熱電球・蛍光灯はご使用になれません。火災の恐れがあります。
注意

【適合ランプ】 LEDランプ：10W以下
品番：SWBランプ（専用）

電源ソケット蓋

●連結しない場合、電源ソケット蓋は図のように必ず取り付けてください。

【連結する場合の注意点】

- 連結してご使用になる場合、接続部はしっかり差し込んでください。差し込みが不十分ですと点灯不良や器具の故障・漏電に繋がります。
- 連結してご使用になる場合は定格の範囲内でご使用ください。

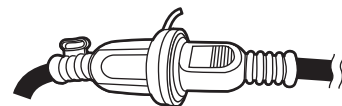

【器具定格】 AC100V 50/60Hz
E26 LEDランプ 10W×12

⚠ 安全上・使用上のご注意

- 本製品は国内専用です。日本以外では使用しないでください。
- 指定ランプ・表示された電源電圧以外では絶対に使用しないでください。
- 直流電流や電圧変動の大きい電源では使用しないでください。
- LED電球の取り付けの際に締めすぎると、口金が破損する恐れがありますので、適度な力で締めてください。
- LED電球の周囲温度が40℃を超える場所では、熱の影響で寿命が短くなりますので、使用しないでください。
- 設置や連結する際、ランプ取り付けの際は、必ず電源を切ってください。
- 本製品は屋内専用器具です。防水ではありません。
- ご使用中は電源コードが温くなる場合がありますが異常ではありません。
- 感電や火災の危険がありますので、分解改造をしないでください。
- 器具本来の用途以外のご使用はお止めください。
- 本製品を袋等に入れて使用しないでください。
- 電源コードを引っ張ったり、傷つけたり、挟んだり、無理に曲げたりしないでください。
- 取り付けの際、落下などの危険がない様に固定してください。
- 取り付けの際、電源コードに釘などを打ち込まないでください。
- 差込口およびソケット内部に金属などの導電性異物を差し込まないでください。発熱、発火、破裂、液漏れ、感電、故障の原因となります。
- 差込口に異物やほこりが付着した状態で使用しないでください。器具の発火、感電、故障の原因となります。
- 泉地等の腐食性ガスが発生する場所や、海上・臨海部等の岩礁隣接地、塩素を使用するプール、水中や湿気の多い場所、器具に水滴がかかる場所では使用出来ません。
- 高温・高湿になる場所やカーテンなどの燃えやすい物の近くに設置しないでください。
- お様が器具で遊ばないようにご注意ください。

安全上のご注意

※ご使用前に、この《安全上のご注意》をよくお読みのうえ、正しくお使いください。
※この取扱説明書及び製品表示では、製品を安全に正しくご使用いただき、あなたや他人への危害や財産損害を未然に防止するため、いろいろな絵表示をしています。絵表示の意味と内容は次のようになっています。



- 警告**：表示を無視して誤った取扱いをした場合、人が死亡または重傷を負う可能性が想定される内容を示しています。
 - 注意**：表示を無視して誤った取扱いをした場合、人が傷害を負う可能性が想定される内容および物的損害のみの発生が想定される内容を示しています。
- してはいけない
○●してください
さわっては
いけない
水場で
使わない
電源プラグ
を抜く
分解しては
いけない

【使用上の注意について】

【保護者の皆さまへ】 お子様のご使用になる場合、安全にご使用いただくため、必ず保護者の方がお子様に付き添って取扱説明書の内容を説明してご使用ください。

- 本器具は簡易防滴仕様です。水の中や、雨がかかるような場所での使用は出来ません。器具の故障の原因となります。
- 本器具は日本国内交流100V専用です。海外では使用できません。過熱し、火災・故障の原因となります。
- 光源部を人や動物の目に直接当てないでください。光を見続けると視力低下や失明の恐れがあります。
- 温泉地等の腐食性ガスが発生する場所や、海上・臨海部等の岩礁隣接地、塩素を使用するプールでは、使用しないでください。器具の故障、火災、感電の原因となります。
- 激しい振動、衝撃の加わる場所、橋脚上などの常時振動のある場所では使用しないでください。器具の故障、破損の原因となります。
- 器具に新雪1mに相当する積雪、氷結のある恐れのある場所では使用しないでください。器具の故障、火災、感電の原因となります。(これに相当する場所で使用する場合は雪、氷の除去を行う必要があります。)
- 器具を密閉した空間に設置しないでください。器具の短寿命の原因となります。
- 強風の吹く恐れのある場所では使用しないでください。器具の落下の原因となり、故障、破損に繋がります。
- 本器具のすきまに金属類(針金など)を絶対に差し込まないでください。感電の危険があります。
- 分解や改造は行わないでください。発熱、発火、破裂、故障、感電、液漏れの原因となります。
- コードを無理に引っ張ったり、曲げたり、重い物を上に乗せたりしないでください。またコードの抜き差しの際には必ずコネクタ部分を持っておこなってください。
- 幼児の手の届かない所で、使用・保管してください。

【お手入れについて】 ※必ず電源を切って行ってください。

- 安全に使用していただくために、定期的に清掃・点検をしてください。不具合がありましたら、そのまま使用せずご購入店・販売店に修理を依頼してください。
- シンナーやベンジン等の揮発性のもの拭いたり、殺虫剤をかけたりしないでください。
- 故障や寿命等により点灯しなくなった場合、何らかの不具合が考えられますのでそのまま使用せずご購入店・販売店に修理を依頼してください。



【保証について】

ご購入頂いた製品に不良・破損があった場合、製品違いの場合、ご購入より一週間以内のご連絡をお願いいたします。迅速に部品または製品の交換をさせていただきます。まずはご購入日の分かる保証書等をお持ちになりご購入店へご連絡をお願いいたします。到着より一週間を超えた製品破損のご連絡の場合、お預かりしての修理対応となります。送料等の費用は全てお客様のご負担となりますのでご了承ください。使用法の誤り、乱用、不当な修理、改造、分解による故障、天災火災、保存上の不備による故障および損傷の修理等につきましては、保証期間内でも有料となります。保証対象外の修理品の運賃等の諸掛かり費用はお客様ご負担をお願いいたします。ご購入店・ご購入日の記入、レシート等が無い場合、またご購入から一年以上経過している場合、有料となりますので、お買い上げのレシート領収書とともに大切に保管してください。保証は日本国内でのみ有効です。

【アフターサービスについて】

器具の寿命等により点灯しなくなった場合や、その他の故障についてもお預かりしての修理とさせていただきます。まずはご購入店へご相談ください。当社へ送って頂いても修理対応させていただきますが、当社までの送料はお客様のご負担となります。お見積もり等は、器具を拝見させて頂いてからとなりますので、まずは製品名と故障内容をご確認の上、お問い合わせください。

〈お問い合わせ先〉

スワン電器株式会社
〒277-0931 千葉県柏市藤ヶ谷1830
TEL: 04-7191-5088 / FAX: 04-7191-7774
受付時間: 月～金 (除く祝日) 9:00～17:00
swan@slimac.co.jp (HPからお問い合わせ可能)

※製品改良の為、予告なく変更することがあります。

保証書

品番 AOL-640/GG45CL

保証期間 (ご購入日より一年間)

販売店名・所在地・電話番号

販売店

※ご購入店様が記入をされるか、販売証明書を添付してください。それ以外のものは無効(保証対象外)となります。

お客様へ 保証書の記載内容をよくお読みいただき、販売店発行の領収書と合わせて大切に保管してください。ご購入されました商品に不具合等がございましたらお手数ですが、まずはご購入された店舗へご連絡をお願い致します。

□無償修理保証範囲

- 取扱説明書、本体貼付ラベル等の注意に従った正常な使用状態で保証期間内に故障した場合は、無償修理させていただきます。
- 修理の必要が生じた場合は、お買上げ販売店の販売証明書と製品をお買上げ販売店へご持参の上修理をお申し付けください。
- 修理ご依頼で送られる場合、発送時の送料はお客様のご負担となります。(弊社からの返送料は弊社負担)
- 本書は日本国内のみにて有効です。
- 次のような場合には保証期間内でも修理費用を申し受けます。
(イ) 過った取り扱い、不当な修理改造を受けた製品、並びにご使用者に責任があると考えられる故障又は破損。
(ロ) 火災・地震・水害・落雷などの天災、並びに公害や異常電圧などの外部要因による故障又は破損。
(ハ) 通常の使用を超える酷使状態に起因する修理。(業務用用途に使用、車両・船舶への搭載など一般家庭用以外に使用された場合の故障又は破損)
- 移転、贈答品等にてお買上げ販売店に修理依頼が出来ない場合は、弊社にお問い合わせください。

この度は、当社製品をお買い上げいただき、誠にありがとうございます。ご使用前に本書（取扱説明書）及び器具に添付しております定格シールの注意事項をよくお読みいただき、正しい方法でご使用ください。なお、本書（取扱説明書）はお読みになった後も大切に保管してください。

各部の名称

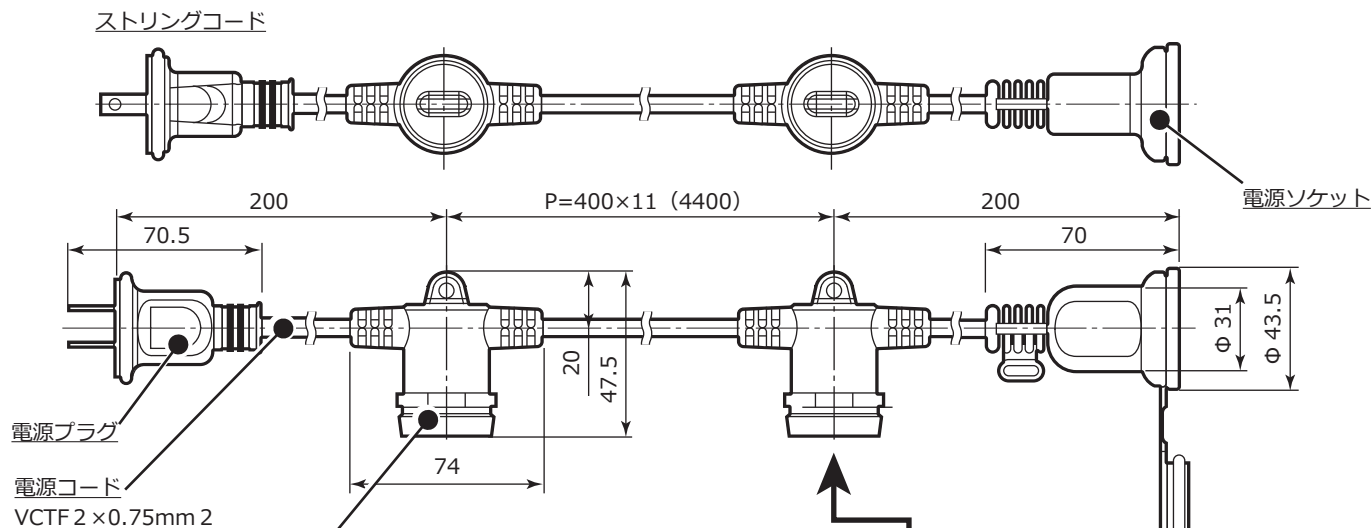

ライティングソケット
指定ランプ：SWB ランプ専用
口金 E26 10W 以下 × 1 2 個

LED ランプ

品番：SWB-GG45WL
【ランプ仕様】**非調光タイプ**
重量：21g/個
消費電力：0.8W、全光束：70lm
色温度：2200K、演色性：Ra80
カバー材質：PS（フロスタタイプ）

【ランプ取り付け・交換について】

取り付ける際は、時計回りに回して取り付けてください。

注意 ランプの交換は、必ず電源を切った状態で行ってください。感電の恐れがあります。また消灯直後は器具が熱くなっていますので、時間が経ち器具が冷めてから交換してください。やけどの原因となります。

注意 必ず適合ランプをご使用ください。白熱電球・蛍光灯はご使用になれません。火災の恐れがあります。

【適合ランプ】 LEDランプ：10W以下
品番：SWBランプ（専用）

電源ソケット蓋

● 連結しない場合、電源ソケット蓋は図のように必ず取り付けてください。

【連結する場合の注意点】

● 連結してご使用になる場合、接続部はしっかり差し込んでください。差し込みが不十分ですと点灯不良や器具の故障・漏電に繋がります。
● 連結してご使用になる場合は定格の範囲内でご使用ください。

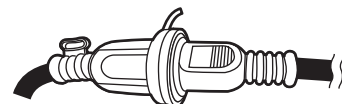

【器具定格】 AC100V 50/60Hz
E26 LEDランプ 10W×12

【セット内容】 ※内容物をご確認ください。

Stringコード（1本）
LED ランプ（12 個）
S 字フック（6 個）



S 字フック

【器具仕様】

- 器具サイズ：図参照
- 器具重量：1kg
- 消費電力：10W 以下 × 12
- 入力電圧：AC100 50/60Hz
- 動作温度：-10℃～40℃
※ご使用環境によっては、ご使用出来ない場合がございます。
- 使用環境：簡易防滴仕様
※水の中や雨（水）がかかる場所ではご使用出来ません。

⚠ 安全上・使用上のご注意

- 本製品は国内専用です。日本以外では使用しないでください。
- 指定ランプ・表示された電源電圧以外では絶対に使用しないでください。
- 直流電流や電圧変動の大きい電源では使用しないでください。
- LED電球の取り付けの際に締めすぎると、口金が破損する恐れがありますので、適度な力で締めてください。
- LED電球の周囲温度が40℃を超える場所では、熱の影響で寿命が短くなりますので、使用しないでください。
- 設置や連結する際、ランプ取り付けの際は、必ず電源を切ってください。
- 本製品は屋内専用器具です。防水ではありません。
- ご使用中は電源コードが温くなる場合がありますが異常ではありません。
- 感電や火災の危険がありますので、分解改造をしないでください。
- 器具本来の用途以外のご使用はお止めください。
- 本製品を袋等に入れて使用しないでください。
- 電源コードを引っ張ったり、傷つけたり、挟んだり、無理に曲げたりしないでください。
- 取り付ける際、落下などの危険がない様に固定してください。
- 取り付ける際、電源コードに釘などを打ち込まないでください。
- 差込口およびソケット内部に金属などの導電性異物を差し込まないでください。発熱、発火、破裂、液漏れ、感電、故障の原因となります。
- 差込口に異物やほこりが付着した状態で使用しないでください。器具の発火、感電、故障の原因となります。
- 泉地等の腐食性ガスが発生する場所や、海上・臨海部等の岩礁隣接地、塩素を使用するプール、水中や湿気の多い場所、器具に水滴がかかる場所では使用出来ません。
- 高温・高湿になる場所やカーテンなどの燃えやすい物の近くに設置しないでください。
- お様が器具で遊ばないようにご注意ください。

安全上のご注意

※ご使用前に、この《安全上のご注意》をよくお読みのうえ、正しくお使いください。
※この取扱説明書及び製品表示では、製品を安全に正しくご使用いただき、あなたや他人への危害や財産損害を未然に防止するため、いろいろな絵表示をしています。絵表示の意味と内容は次のようになっています。



- 警告**：表示を無視して誤った取扱いをした場合、人が死亡または重傷を負う可能性が想定される内容を示しています。
 - 注意**：表示を無視して誤った取扱いをした場合、人が傷害を負う可能性が想定される内容および物的損害のみの発生が想定される内容を示しています。
- してはいけない
○●してください
さわっては
いけない
水場で
使わない
電源プラグ
を抜く
分解しては
いけない

【使用上の注意について】

【保護者の皆さまへ】 お子様のご使用になる場合、安全にご使用いただくため、必ず保護者の方がお子様に付き添って取扱説明書の内容を説明してご使用ください。

- 本器具は簡易防滴仕様です。水の中や、雨がかかるような場所での使用は出来ません。器具の故障の原因となります。
- 本器具は日本国内交流100V専用です。海外では使用できません。過熱し、火災・故障の原因となります。
- 光源部を人や動物の目に直接当てないでください。光を見続けると視力低下や失明の恐れがあります。
- 温泉地等の腐食性ガスが発生する場所や、海上・臨海部等の岩礁隣接地、塩素を使用するプールでは、使用しないでください。器具の故障、火災、感電の原因となります。
- 激しい振動、衝撃の加わる場所、橋脚上などの常時振動のある場所では使用しないでください。器具の故障、破損の原因となります。
- 器具に新雪1mに相当する積雪、氷結のある恐れのある場所では使用しないでください。器具の故障、火災、感電の原因となります。(これに相当する場所で使用する場合は雪、氷の除去を行う必要があります。)
- 器具を密閉した空間に設置しないでください。器具の短寿命の原因となります。
- 強風の吹く恐れのある場所では使用しないでください。器具の落下の原因となり、故障、破損に繋がります。
- 本器具のすきまに金属類(針金など)を絶対に差し込まないでください。感電の危険があります。
- 分解や改造は行わないでください。発熱、発火、破裂、故障、感電、液漏れの原因となります。
- コードを無理に引っ張ったり、曲げたり、重い物を上に乗せたりしないでください。またコードの抜き差しの際には必ずコネクタ部分を持っておこなってください。
- 幼児の手の届かない所で、使用・保管してください。

【お手入れについて】 ※必ず電源を切って行ってください。

- 安全に使用していただくために、定期的に清掃・点検をしてください。不具合がありましたら、そのまま使用せずご購入店・販売店に修理を依頼してください。
- シンナーやベンジン等の揮発性のもの拭いたり、殺虫剤をかけたりしないでください。
- 故障や寿命等により点灯しなくなった場合、何らかの不具合が考えられますのでそのまま使用せずご購入店・販売店に修理を依頼してください。



【保証について】

ご購入頂いた製品に不良・破損があった場合、製品違いの場合、ご購入より一週間以内のご連絡をお願いいたします。迅速に部品または製品の交換をさせていただきます。まずはご購入日の分かる保証書等をお持ちになりご購入店へご連絡をお願いいたします。到着より一週間を超えた製品破損のご連絡の場合、お預かりしての修理対応となります。送料等の費用は全てお客様のご負担となりますのでご了承ください。使用法の誤り、乱用、不当な修理、改造、分解による故障、天災火災、保存上の不備による故障および損傷の修理等につきましては、保証期間内でも有料となります。保証対象外の修理品の運賃等の諸掛かり費用はお客様ご負担をお願いいたします。ご購入店・ご購入日の記入、レシート等が無い場合、またご購入から一年以上経過している場合、有料となりますので、お買い上げのレシート領収書とともに大切に保管してください。保証は日本国内でのみ有効です。

【アフターサービスについて】

器具の寿命等により点灯しなくなった場合や、その他の故障についてもお預かりしての修理とさせていただきます。まずはご購入店へご相談ください。当社へ送って頂いても修理対応させていただきますが、当社までの送料はお客様のご負担となります。お見積もり等は、器具を拝見させて頂いてからとなりますので、まずは製品名と故障内容をご確認の上、お問い合わせください。

〈お問い合わせ先〉
スワン電器株式会社
〒277-0931 千葉県柏市藤ヶ谷1830
TEL: 04-7191-5088 / FAX: 04-7191-7774
受付時間: 月～金 (除く祝日) 9:00～17:00
swan@slimac.co.jp (HPからお問い合わせ可能)

※製品改良の為、予告なく変更することがあります。

保証書

品番 AOL-640/GG45WL

保証期間 (ご購入日より一年間)

販売店名・所在地・電話番号

販売店

※ご購入店様が記入をされるか、販売証明書を添付してください。それ以外の場合は無効(保証対象外)となります。

お客様へ 保証書の記載内容をよくお読みいただき、販売店発行の領収書と合わせて大切に保管してください。ご購入されました商品に不具合等がございましたらお手数ですが、まずはご購入された店舗へご連絡をお願い致します。

□無償修理保証範囲

- 取扱説明書、本体貼付ラベル等の注意に従った正常な使用状態で保証期間内に故障した場合は、無償修理させていただきます。
- 修理の必要が生じた場合は、お買上げ販売店の販売証明書と製品をお買上げ販売店へご持参の上修理をお申し付けください。
- 修理ご依頼で送られる場合、発送時の送料はお客様のご負担となります。(弊社からの返送料は弊社負担)
- 本書は日本国内のみにて有効です。
- 次のような場合には保証期間内でも修理費用を申し受けます。
 - (イ) 過った取り扱い、不当な修理改造を受けた製品、並びにご使用者に責任があると考えられる故障又は破損。
 - (ロ) 火災・地震・水害・落雷などの天災、並びに公害や異常電圧などの外部要因による故障又は破損。
 - (ハ) 通常の使用を超える酷使状態に起因する修理。(業務用用途に使用、車両・船舶への搭載など一般家庭用以外に使用された場合の故障又は破損)
- 移転、贈答品等にてお買上げ販売店に修理依頼が出来ない場合は、弊社にお問い合わせください。

この度は、当社製品をお買い上げいただき、誠にありがとうございます。ご使用前に本書（取扱説明書）及び器具に添付しております定格シールの注意事項をよくお読みいただき、正しい方法でご使用ください。なお、本書（取扱説明書）はお読みになった後も大切に保管してください。

各部の名称

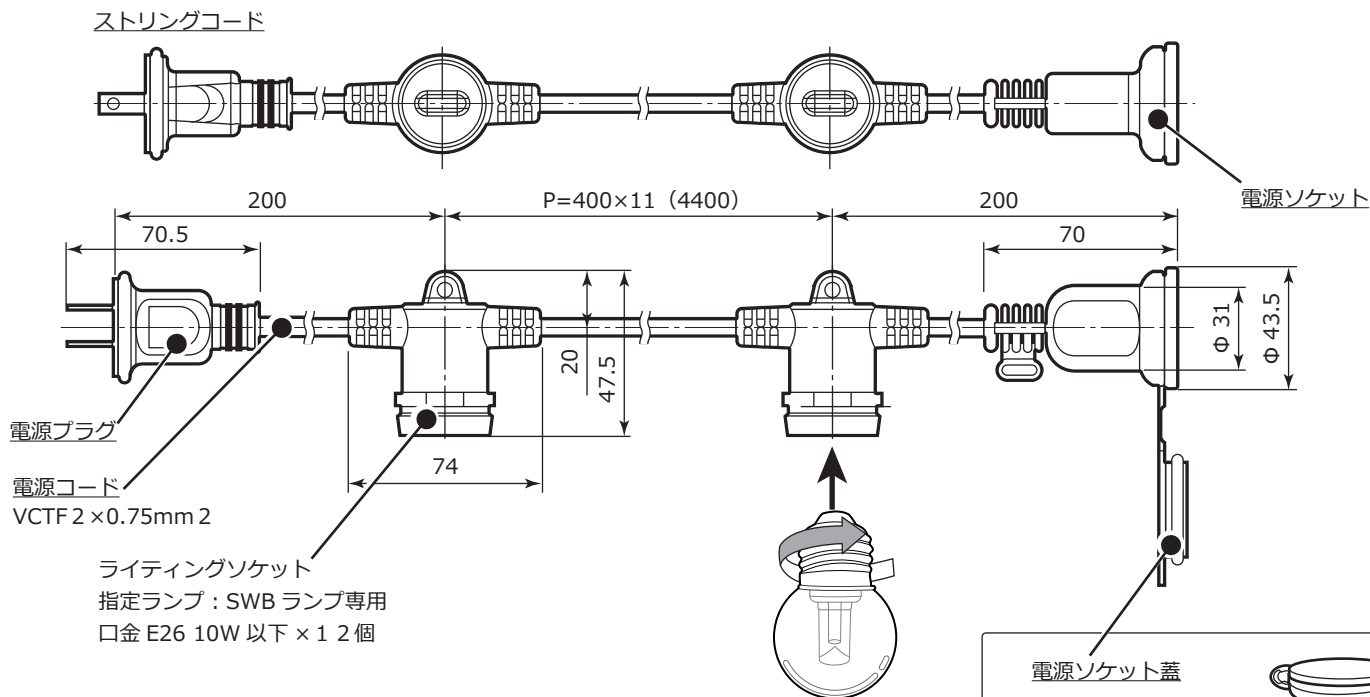

【セット内容】 ※内容物をご確認ください。
ストリングコード（1本）

ランプは付属していません。
必ず適合ランプをご使用ください。

【器具仕様】

- 器具サイズ：図参照
- 器具重量：1kg
- 消費電力：10W 以下 ×12
- 入力電圧：AC100 50/60Hz
- 動作温度：-10℃～40℃
※ご使用環境によっては、ご使用出来ない場合がございます。
- 使用環境：簡易防滴仕様
※水の中や雨（水）がかかる場所ではご使用出来ません。

【ランプ取り付け・交換について】

取り付ける際は、時計回りに回して取り付けてください。



注意

ランプの交換は、必ず電源を切った状態で行ってください。感電の恐れがあります。また消灯直後は器具が熱くなっていますので、時間が経ち器具が冷めてから交換してください。やけどの原因となります。



注意

必ず適合ランプをご使用ください。白熱電球・蛍光灯はご使用になれません。火災の恐れがあります。

【適合ランプ】 LEDランプ：10W以下
品番：SWBランプ（専用）

電源ソケット蓋

- 連結しない場合、電源ソケット蓋は図のように必ず取り付けてください。

【連結する場合の注意点】

- 連結してご使用になる場合、接続部はしっかり差し込んでください。差し込みが不十分ですと点灯不良や器具の故障・漏電に繋がります。
- 連結してご使用になる場合は定格の範囲内でご使用ください。

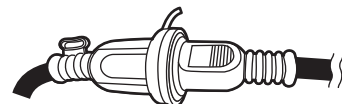

【器具定格】 AC100V 50/60Hz
E26 LEDランプ 10W×12

⚠ 安全上・使用上のご注意

- 本製品は国内専用です。日本以外では使用しないでください。
- 指定ランプ・表示された電源電圧以外では絶対に使用しないでください。
- 直流電流や電圧変動の大きい電源では使用しないでください。
- LED電球の取り付けの際に締めすぎると、口金が破損する恐れがありますので、適度な力で締めてください。
- LED電球の周囲温度が40℃を超える場所では、熱の影響で寿命が短くなりますので、使用しないでください。
- 設置や連結する際、ランプ取り付けの際は、必ず電源を切ってください。
- 本製品は屋内専用器具です。防水ではありません。
- ご使用中は電源コードが温くなる場合がありますが異常ではありません。
- 感電や火災の危険がありますので、分解改造をしないでください。
- 器具本来の用途以外のご使用はお止めください。
- 本製品を袋等に入れて使用しないでください。
- 電源コードを引っ張ったり、傷つけたり、挟んだり、無理に曲げたりしないでください。
- 取り付けの際、落下などの危険がない様に固定してください。
- 取り付けの際、電源コードに釘などを打ち込まないでください。
- 差込口およびソケット内部に金属などの導電性異物を差し込まないでください。発熱、発火、破裂、液漏れ、感電、故障の原因となります。
- 差込口に異物やほこりが付着した状態で使用しないでください。器具の発火、感電、故障の原因となります。
- 泉地等の腐食性ガスが発生する場所や、海上・臨海部等の岩礁隣接地、塩素を使用するプール、水中や湿気の多い場所、器具に水滴がかかる場所では使用出来ません。
- 高温・高湿になる場所やカーテンなどの燃えやすい物の近くに設置しないでください。
- お様が器具で遊ばないようにご注意ください。

安全上のご注意

※ご使用前に、この《安全上のご注意》をよくお読みのうえ、正しくお使いください。
※この取扱説明書及び製品表示では、製品を安全に正しくご使用いただき、あなたや他人への危害や財産損害を未然に防止するため、いろいろな絵表示をしています。絵表示の意味と内容は次のようになっています。



- 警告**：表示を無視して誤った取扱いをした場合、人が死亡または重傷を負う可能性が想定される内容を示しています。
 - 注意**：表示を無視して誤った取扱いをした場合、人が傷害を負う可能性が想定される内容および物的損害のみの発生が想定される内容を示しています。
- してはいけない
○●してください
さわっては
いけない
水場で
使わない
電源プラグ
を抜く
分解しては
いけない

【使用上の注意について】

【保護者の皆さまへ】 お子様のご使用になる場合、安全にご使用いただくため、必ず保護者の方がお子様に付き添って取扱説明書の内容を説明してご使用ください。

- 本器具は簡易防滴仕様です。水の中や、雨がかかるような場所での使用は出来ません。器具の故障の原因となります。
- 本器具は日本国内交流100V専用です。海外では使用できません。過熱し、火災・故障の原因となります。
- 光源部を人や動物の目に直接当てないでください。光を見続けると視力低下や失明の恐れがあります。
- 温泉地等の腐食性ガスが発生する場所や、海上・臨海部等の岩礁隣接地、塩素を使用するプールでは、使用しないでください。器具の故障、火災、感電の原因となります。
- 激しい振動、衝撃の加わる場所、橋脚上などの常時振動のある場所では使用しないでください。器具の故障、破損の原因となります。
- 器具に新雪1mに相当する積雪、氷結のある恐れのある場所では使用しないでください。器具の故障、火災、感電の原因となります。(これに相当する場所で使用する場合は雪、氷の除去を行う必要があります。)
- 器具を密閉した空間に設置しないでください。器具の短寿命の原因となります。
- 強風の吹く恐れのある場所では使用しないでください。器具の落下の原因となり、故障、破損に繋がります。
- 本器具のすきまに金属類(針金など)を絶対に差し込まないでください。感電の危険があります。
- 分解や改造は行わないでください。発熱、発火、破裂、故障、感電、液漏れの原因となります。
- コードを無理に引っ張ったり、曲げたり、重い物を上に乗せたりしないでください。またコードの抜き差しの際には必ずコネクタ部分を持っておこなってください。
- 幼児の手の届かない所で、使用・保管してください。

【お手入れについて】 ※必ず電源を切って行ってください。

- 安全に使用していただくために、定期的に清掃・点検をしてください。不具合がありましたら、そのまま使用せずご購入店・販売店に修理を依頼してください。
- シンナーやベンジン等の揮発性のもの拭いたり、殺虫剤をかけたりしないでください。
- 故障や寿命等により点灯しなくなった場合、何らかの不具合が考えられますのでそのまま使用せずご購入店・販売店に修理を依頼してください。



【保証について】

ご購入頂いた製品に不良・破損があった場合、製品違いの場合、ご購入より一週間以内のご連絡をお願いいたします。迅速に部品または製品の交換をさせていただきます。まずはご購入日の分かる保証書等をお持ちになりご購入店へご連絡をお願いいたします。到着より一週間を超えた製品破損のご連絡の場合、お預かりしての修理対応となります。送料等の費用は全てお客様のご負担となりますのでご了承ください。使用法の誤り、乱用、不当な修理、改造、分解による故障、天災火災、保存上の不備による故障および損傷の修理等につきましては、保証期間内でも有料となります。保証対象外の修理品の運賃等の諸掛かり費用はお客様ご負担をお願いいたします。ご購入店・ご購入日の記入、レシート等が無い場合、またご購入から一年以上経過している場合、有料となりますので、お買い上げのレシート領収書とともに大切に保管してください。保証は日本国内でのみ有効です。

【アフターサービスについて】

器具の寿命等により点灯しなくなった場合や、その他の故障についてもお預かりしての修理とさせていただきます。まずはご購入店へご相談ください。当社へ送って頂いても修理対応させていただきますが、当社までの送料はお客様のご負担となります。お見積もり等は、器具を拝見させて頂いてからとなりますので、まずは製品名と故障内容をご確認の上、お問い合わせください。

〈お問い合わせ先〉

スワン電器株式会社
〒277-0931 千葉県柏市藤ヶ谷1830
TEL: 04-7191-5088 / FAX: 04-7191-7774
受付時間: 月～金 (除く祝日) 9:00～17:00
swan@slimac.co.jp (HPからお問い合わせ可能)

※製品改良の為、予告なく変更することがあります。

保証書

品番 AOL-640

保証期間 (ご購入日より一年間)

販売店名・所在地・電話番号

販売店

※ご購入店様が記入をされるか、販売店発行の領収書を添付してください。それ以外は無効(保証対象外)となります。

お客様へ 保証書の記載内容をよくお読みいただき、販売店発行の領収書と合わせて大切に保管してください。ご購入されました商品に不具合等がございましたらお手数ですが、まずはご購入された店舗へご連絡をお願い致します。

□無償修理保証範囲

- 取扱説明書、本体貼付ラベル等の注意に従った正常な使用状態で保証期間内に故障した場合は、無償修理させていただきます。
- 修理の必要が生じた場合は、お買上げ販売店の販売証明書と製品をお買上げ販売店へご持参の上修理をお申し付けください。
- 修理ご依頼で送られる場合、発送時の送料はお客様のご負担となります。(弊社からの返送料は弊社負担)
- 本書は日本国内のみにて有効です。
- 次のような場合には保証期間内でも修理費用を申し受けます。
 - (イ) 過った取り扱い、不当な修理改造を受けた製品、並びにご使用者に責任があると考えられる故障又は破損。
 - (ロ) 火災・地震・水害・落雷などの天災、並びに公害や異常電圧などの外部要因による故障又は破損。
 - (ハ) 通常の使用を超える酷使状態に起因する修理。(業務用用途に使用、車両・船舶への搭載など一般家庭用以外に使用された場合の故障又は破損)
- 移転、贈答品等にてお買上げ販売店に修理依頼が出来ない場合は、弊社にお問い合わせください。