



- Manuel de l'utilisateur
- Manuel de pièces

- Operator's manual
- Parts manual

Pulvérisateur Commercial

Commercial sprayer

# Hydro-Ensemenceur Hydro-Seeding unit

**Modèles ● Models**  
**HSR200 ● HSR500**

**MS Gregson Inc.**

4300 Vachon  
Drummondville  
Qc, Canada, J2B 6V4

Tel. 819-474-1910  
Fax 819-474-5317  
info@msgregson.com  
www.msgregson.com



## LISTE DES RUBRIQUES

INTRODUCTION

GARANTIE

INSTRUCTIONS GÉNÉRALES

REMISAGE POUR L'HIVER  
ET / OU TRANSPORT PAR  
TEMPS FROID (GEL)

SCHÉMA D'ASSEMBLAGE

SCHÉMAS ET LISTES DES  
COMPOSANTES

VUES EXPLOSÉES DES COMPOSANTES

## LIST OF CONTENTS

INTRODUCTION

WARRANTY

GENERAL INSTRUCTIONS

WINTERIZATION AND / OR  
COLD TEMPERATURE  
TRANSPORTATION (FREEZING)

DRAWING ASSEMBLY

DRAWINGS AND  
COMPONENTS LISTS

PARTS BREAK DOWN

## INTRODUCTION

Merci d'avoir choisi un produit de qualité de **MS Gregson inc.** Nous sommes heureux de vous compter parmi les propriétaires satisfaits de nos pulvérisateurs.

Plusieurs années de recherche ont mené au développement de cette série de modèles et seulement des pièces et matériaux de qualité sont utilisés. Chaque machine est soigneusement testée et inspectée avant de quitter notre usine pour vous assurer des années de performance.

Pour une performance continue, souvenez-vous que cette machine représente un important investissement de votre part mais, bien entretenue, elle vous retournera votre investissement plus d'une fois. Comme pour tous les équipements mécaniques, votre machine requiert une installation adéquate, une bonne opération et l'entretien spécifié dans ce manuel.

Veuillez lire ce manuel très attentivement et au complet avant d'installer et d'opérer votre machine. Examinez votre machine, ses accessoires et la caisse d'emballage pour noter tout dommage ou pièce manquante. Rapportez rapidement au transporteur toute réclamation pour perte ou dommage.

## INTRODUCTION

Thank you for having selected a quality **MS Gregson Inc.** product. We are pleased to have you included among the many satisfied owners of our sprayers.

Years of research have brought into the development of these fine products and only top quality components and materials are used throughout. Every machine is carefully tested and inspected before leaving our plant to ensure you years of performance.

For a continuous performance, remember that this washer is a substantial investment for you, but properly cared and maintained it will return this investment many times. As with all mechanical equipment, your washer requires proper installation, proper operation and maintenance as specified in this manual.

Please read carefully the entire manual before installing and operating this machine. Examine machine, accessories and crate carefully for shipping damage or missing parts. Report promptly any shortages or damage claims to freight carrier.

## **POLITIQUE DE GARANTIE MS GREGSON**

### **GARANTIE LIMITÉE**

Les machines fabriqués par **MS Gregson inc.** sont garantis, à l'acheteur initial au détail, comme étant exempts de vices de matériaux ou de fabrication pour les délais spécifiés ci-dessous. Les conditions d'utilisation normale conformes aux instructions décrites dans le manuel de l'utilisateur s'appliquent. Cette garantie limitée est sujette aux exclusions ci-dessous énumérées. Elle est calculée à partir de la date de livraison à l'acheteur initial et s'applique aux composantes originales seulement. Les pièces remplacées sous cette garantie jouissent du délai restant de la garantie pour les composantes correspondantes.

### **GARANTIE DE 1 AN SUR LES PIÈCES, 1 AN SUR LA MAIN-D'OEUVRE**

Les composantes, excluant les accessoires mentionnés ci-dessous et les items d'entretien courant mentionnés ci-dessous, sont couvertes par une garantie de 1 an sur les pièces et la main-d'oeuvre.

### **GARANTIE OFFERTE PAR D'AUTRES MANUFACTURIERS**

Les moteurs électriques ou à essence, batteries, pneus, jantes, contrôleur de taux ou autres items dont le fabricant offre directement une garantie, sont réparés dans un centre de service autorisé du fabricant correspondant. **MS Gregson inc.** ne peut offrir de garantie sur ces items.

### **EXCLUSIONS DE LA GARANTIE**

- Ajustements de routine et articles d'entretien courant tels que lubrifiants, courroies, boyaux, joints toriques, tamis de filtre, fusibles, systèmes d'étanchéité de pistolets.
- Réparations requises suite à une collision, un accident, un choc, un abus, des modifications apportées à l'équipement sans autorisation, une installation inadéquate, un mauvais entretien, une utilisation contraire aux directives fournies dans ce manuel ou au bon sens commun.
- Réparations requises suite au gel ou à l'exposition à des produits corrosifs.
- Réparation requises suite à des fluctuations de tension électrique d'alimentation.
- Réparations requises suite à une alimentation insuffisante en eau ou à une eau de mauvaise qualité.
- Dommages aux cultures dû à un mauvais calibrage ou usage de l'équipement.
- Dommages aux cultures ou déversement dû à un bris de composante et/ou un accident.
- Frais résultant de l'arrêt de l'unité durant une réparation ou pour toute autre raison.
- Frais de transport et/ou de déplacement.

### **EXÉCUTION DE RÉPARATION PENDANT LA PÉRIODE DE GARANTIE**

Pour obtenir le service de garantie sur des pièces garanties par **MS Gregson inc.** pendant la

## **MS GREGSON WARRANTY POLICY**

### **LIMITED WARRANTY**

The machines manufactured by **MS Gregson Inc.** are warranted, to the original purchaser, to be free from defects in materials and workmanship for the periods specified below. Normal use conditions, according to the instructions in the operator's manual, apply. This limited warranty is subject to the exclusions listed below, is calculated from the date of delivery to the original purchaser, and applies to the original components only. Parts replaced under this warranty will assume the remainder of the corresponding part's warranty period.

### **1 YEAR PARTS, 1 YEAR LABOUR WARRANTY**

The components, excluding accessories listed below and normal wear items listed below, are warranted for 1 year on parts and labour.

### **WARRANTY PROVIDED BY OTHER MANUFACTURERS**

Motors, engines, batteries, wheels, rims, rate controller or other items which are warranted by their respective manufacturers, are serviced through these manufacturer's local authorized service centres. **MS Gregson Inc.** cannot provide warranty on these items.

### **EXCLUSIONS OF WARRANTY**

- Routine adjustments and normal maintenance items such as lubricants, belts, hoses, O-rings, filter screens, fuses, gun seal kits.
- Repairs required as a result of collision, accident, bumping, misuse, modifications made to the equipment without authorization, incorrect installation, lack of required maintenance, use contrary to the instructions included in this manual or to the common sense.
- Repairs required as a result of freezing or exposition to corrosive products.
- Repairs required as a result of voltage fluctuations of the electric supply.
- Repairs required as a result of insufficient water supply or poor quality water.
- Damage to crop due to wrong calibration or incorrect use of the equipment.
- Damage to crop or spill due to components failure and/or accident.
- Additional charge resulting from paralyzation and repair of the equipment.
- Transportation and/or travelling.

### **EXECUTION OF REPAIRS WITHIN THE WARRANTY PERIOD**

In order to obtain warranty service on items warranted by **MS Gregson Inc.** within the warranty

période de garantie, vous devez montrer à votre concessionnaire une preuve d'achat de votre équipement. Si l'équipement est installé de façon permanente, les réparations seront effectuées sur place par le concessionnaire. Pour obtenir le service de garantie sur les composantes garanties par d'autres manufacturiers, votre concessionnaire peut vous aider à obtenir ces services dans un centre local de service autorisé.

Le concessionnaire a la responsabilité d'effectuer les réparations couvertes pendant la durée de la garantie.

Ces réparations se feront à l'atelier du concessionnaire pour les équipements mobiles ou chez le client au choix du concessionnaire ; le client au détail a la responsabilité d'apporter son équipement chez son concessionnaire.

Les pièces changées sous garantie deviennent la propriété de **MS Gregson inc.**

### **LIMITE DE LA RESPONSABILITÉ**

La responsabilité de **MS Gregson inc.** pour les dommages particuliers, accidentels ou conséquents est expressément déniée. En aucun temps, la responsabilité de **MS Gregson inc.** ne peut excéder le prix d'achat du produit en question. LA PRÉSENTE GARANTIE TIENT LIEU DE TOUTE AUTRE GARANTIE, EXPLICITE OU IMPLICITE, Y COMPRIS TOUTE GARANTIE IMPLICITE D'ADAPTATION POUR UNE UTILISATION PARTICULIÈRE. **MS Gregson inc.** n'autorise aucune autre partie, incluant les concessionnaires **MS Gregson** autorisés, à faire toute représentation ou promesse au nom de **MS Gregson inc.** ou à modifier les termes, conditions ou limitations d'aucune façon. Il est de la responsabilité de l'acheteur de s'assurer que l'installation et l'utilisation des produits **MS Gregson** respectent les codes locaux. Bien que **MS Gregson inc.** tente de s'assurer que ses produits rencontrent les codes nationaux, elle ne peut être responsable de la façon dont le client choisit d'installer ou d'utiliser le produit.

## **PRÉPARATION**

La bouillie de l'hydro-ensemencement se prépare selon le tableau de recouvrement de la façon suivante:

- Remplir au  $\frac{3}{4}$  le réservoir d'eau, faire circuler pendant le remplissage.
- Verser l'engrais.
- Verser la semence.
- Vider les sacs de paillis dans le réservoir.
- Verser le liant.
- Remplir complètement le réservoir.
- Faire brasser pendant un minimum de 10 minutes après avoir fini le remplissage.
- Lorsque c'est prêt à appliquer, vous pouvez fermer les valves de contrôle des jets d'agitation projetant vers le haut du

period, you must show to your dealer a proof of purchase. If the equipment is permanently installed, repairs will be carried out on the spot by the dealer. For warranty service on components warranted by other manufacturers, your authorized MS dealer can help you obtain warranty service through these manufacturers' local authorized service centres.

The dealer has the responsibility to carry out repairs within the warranty period.

Repairs will be done at the dealer's repair-shop for mobile equipments ( or at your site upon dealer choice); the purchaser has the responsibility to bring his equipment to his dealer's repair-shop.

The parts changed under warranty become the property of **MS Gregson Inc.**

### **LIMITATION OF LIABILITY**

**MS Gregson Inc.** liability for special, incidental, or consequential damages is expressly disclaimed. In no event shall **MS Gregson Inc.** liability exceed the purchase price of the product in question. THE WARRANTY CONTAINED HEREIN IS IN LIEU OF ALL OTHER WARRANTIES, EXPRESSED OR IMPLIED, INCLUDING ANY IMPLIED WARRANTY OF FITNESS FOR A PARTICULAR PURPOSE. **MS Gregson Inc.** does not authorize any other party, including authorized **MS Gregson** dealers, to make any representation or promise on behalf of **MS Gregson Inc.** or to modify the terms, conditions, or limitations in any way. It is the buyer's responsibility to ensure that the installation and use of **MS Gregson** products conforms to local codes. While **MS Gregson Inc.** attempts to assure that its products meet national codes, it cannot be responsible for how the customer chooses to use or install the product.

## **PREPARATION**

The hydro-seeding mixture is prepared according to the following filling procedure:

- Fill the water tank up to  $\frac{3}{4}$  fill, run the pump with the valves open to have maximum agitation.
- Add the fertilizer.
- Add the seed.
- Empty the mulch bags into the tank.
- Add the tackifier.
- Fill the tank completely with water.
- Mix for at least 10 minutes after filling.
- When ready to spray, close the valves on one side of the manifold (the ones feeding the top tank agitators).
- Check if the mulch forms sediments during the application.

réservoir, si vous voulez avoir une pression maximale au pistolet.

- Vérifier bien si votre paillis n'a pas tendance à se déposer pendant l'application, si c'est le cas, maintenir tous les jets d'agitation en fonction.
- Au besoin, fermer la valve d'agitation près de la succion de la pompe, si à la fin du vidage du réservoir, la pompe siphonne de l'air et a de la difficulté à vider complètement le réservoir.

## APPLICATION

- Toujours commencer au fond des terrains en reculant vers l'hydro-ensemenceur.
- S'il y a du découpage à faire, utiliser la buse de 20 gal/min (no 25200) et contrôler l'ouverture de la valve du pistolet afin de minimiser les éclabousses.
- Sur les terrains privés, où il y a des bâtiments, utiliser la buse 40 gal/min large à 50° (no. 50400), qui projette à environ 10 à 25 pi en avant de nous en couvrant une largeur de 8 à 10 pi.
- Sur les grandes surfaces, on peut utiliser le jet no. 25750 de 75 gal/min ou le jet canon (0 degré) pour atteindre une distance maximale (1000 gal seulement).
- Nous mettons habituellement le boyau sur notre épaule, et nous oscillons le jet de gauche à droite et de droite à gauche en reculant, afin de couvrir le sol d'une couche constante et égale de bouillie. La surface doit être brisée, c'est à dire qu'il faut voir le sol à travers; en mettre trop fera une croûte.
- Reférez-vous aux recommandations d'arrosage de votre fournisseur de paillis ou de semences afin d'arroser adéquatement pour une germination maximum.

## ENTRETIEN

- Lorsque vous avez préparé un réservoir avec du paillis, il doit être maintenu en suspension avec l'agitation et appliqué au plus tôt afin d'éviter les dépôts, spécialement dans les boyaux.
- En fin de journée, veuillez toujours rincer votre hydro-ensemenceur avec de l'eau claire et surtout rincer le boyau allant au pistolet.
- Pour hiverner ou protection de l'unité contre le gel, veuillez drainer la pompe, le réservoir ainsi que tous les boyaux en leur soufflant de l'air.

## BESOIN EN EAU

### IMPLANTATION D'UNE PELOUSE PAR HYDRO-ENSEMENCEMENT

- Il est à conseiller, pour avoir une germination maximale, d'arroser 10 journées à raison de 3 fois par jour pendant 15 minutes pour un total d'arrosage de 450 minutes. Arrosez peu à la fois mais plus souvent. Diminuer l'arrosage s'il pleut, le but est de maintenir un milieu humide pendant 10 jours.

If so, keep all the agitation nozzles in function.

- If required at the end of the tank emptying, close the agitation valve, near the suction point, if the pump pumps air and has difficulties emptying the tank.

## APPLICATION

- Always start at the far end of the area and work back to the hydro-seeder.
- If precise seeding is required, use a 20 GPM nozzle (no 25200) and control the gun valve opening in order to avoid splashing.
- Where buildings are present, use the 40 GPM x 50° nozzle (no 50400), which sprays about 10 to 25 feet ahead and covers a width of 8 to 10 feet.
- On large areas, use the 75 GPM (no 25750) or the canon nozzle (0°) to reach the maximum distance (1000 gal only).
- The hose is normally carried on the operator's shoulder and the nozzle is moved from left to right, right to left while walking backwards to cover the area with an equal density of mix. The surface must be broken up (so that you can see the soil), otherwise a crust will form.
- Refer to the recommendations of your mulch and seed supplier in order to spray adequately for maximum germination.

## MAINTENANCE

- When a tank is prepared with mulch, the mulch must be kept hanging with the agitation and must be applied as soon as possible to avoid mulch sediment, especially into the hoses.
- At the end of the day, rinse your hydro-seeder with clear water and always rinse the hose up to the gun.
- To winterize or protect the unit against freezing, drain the pump, the tank and all hoses by blowing air into them.

## WATER NEEDS

### LAWN PLANTING BY HYDRO-SEEDING

- In order to produce maximum germination, we suggest watering during 15 minutes 3 times a day over a period of 10 days for a total watering time of 450 minutes. Water a little at a time but water often. Cut down on watering if it rains because the objective is to keep the soil humid for 10 days, too much water may create erosion and move seed.

Besoins en eau pour implantation d'une pelouse de 500 m <sup>2</sup> (5400 pi <sup>2</sup> )		
	GAZON EN PLAQUE	HYDRO-ENSEMENCEMENT
- Temps d'arrosage requis	1440 minutes	450 minutes
- Débit d'eau requis par minute	14 gallons 20,160 gallons	14 gallons 6300 gallons ou
- Besoin total en eau	ou 91,500 litres	28,600 litres

Water needs for the planting a 500 sq metre lawn (5400 ft <sup>2</sup> )			
	SOD		HYDRO-SEEDING
- Required watering time	1440 minutes	14 gallons	450 minutes
- Water flow per minute required	20,160 gallons or	6300 gallons or	28,600 litres
- Total water needed	91,500 liters		

#### Paillis à utiliser dans les hydro-ensemenceurs MS

- Les hydro-ensemenceurs MS ont été conçus pour utiliser les paillis faits avec de la cellulose.
- Ils ne peuvent pas utiliser tous les sortes de paillis. Ils nécessitent des paillis de cellulose à fibre courte de ¼ " et moins. Étant donné que le papier flotte sur l'eau, le paillis doit être traité à l'usine avec un agent mouillant.
- De très bon résultats ont été obtenus avec le paillis "JET SPRAY® Pourable Fiber Mulch with FiberMax™ " de PROFILE Products LLC, contenant 78% de fibre de papier et 20% de fibre de bois. Sa présentation en flocons réduit le temps de chargement jusqu'à 90%.

#### Mulch to use in a MS Hydro-seeding unit

- The MS hydro-seeding units have been designed to work specifically with cellulose mulch.
- We cannot use all types of mulch. We need good quality mulch with short fiber less than ¼" long. Since paper floats on water, the mulch must be chemically treated with a wetting agent.
- We also have very good success with "JET SPRAY® Pourable Fiber Mulch with FiberMax™ "from PROFILE Products LLC, which includes 78% paper fibers and 20% wood fiber, presented in fiber mulch flakes which decreases loading time by up to 90%.



## Tableau de paillis approuvés

- Paillis de cellulose testé et recommandé par MS, pour les hydro-ensemenceurs MS
- Voir tableau de remplissage pour mélange adapté à MS

### 1- Paillis "Benover" de Bénolec

- Poids par ballot : 18 kg (40 lb)
- 1 ballot de 18 kg à être mélangé avec 500 litres d'eau (133 gal. us.)

Fabriqué par :

Bénolec Ltée , 1451 rue Noble  
Ste-Julie, Qué, Canada, J3E 1Z4  
Tél. : (800) 363-8500  
Fax : (450) 922-4333

### 2- Paillis JetSpray de Profile Products LLC

- Poids par ballot : 18 kg (40 lb)
- 1 ballot de 18 kg / 40 lb à être mélangé avec 380 litres d'eau (100 gal us).
- En flocons, réduit le temps de chargement jusqu'à 90%.

Fabriqué par :

Profile Products LLC  
Head office  
Buffalo Grove, IL 60089  
Phone: 800-366-1180  
Fax : 847-215-0577  
Web: [www.conwedfibers.com](http://www.conwedfibers.com)

Distributeur Canadien:

Fertilec, (888) 831-1085  
Représentant dans chaque province.

## List of mulch approved by MS

- Cellulose mulch tested and recommended by MS for MS hydro-seeding units
- See filling chart attached for a good mix on MS hydro-seeding units.

### 1- "Benover" mulch from Benolec, Quebec,

- Bale weight : 40 lb or 18 kg
- One 40 lbs bag to be mixed with 133 gal. (500L) of water

Made by :

Bénolec Ltée , 1451 rue Noble  
Ste-Julie, Qué, Canada, J3E 1Z4  
Tél. : (800) 363-8500  
Fax : (450) 922-4333

### 2- JetSpray fiber mulch from Profile Products LLC

- Bale weight : 40 lb or 18 kg
- One 40 lbs bag to be mixed with 100 gal. (380L) of water .
- Fiber mulch flakes reduces loading time by up to 90%.

Made by :

Profile Products LLC  
Head office  
Buffalo Grove, IL 60089  
Phone: 800-366-1180  
Fax : 847-215-0577  
Web: [www.conwedfibers.com](http://www.conwedfibers.com)

Canadian distributor:

Fertilec, (888) 831-1085  
Sales representative in each province.

Us : call Profile Products LLC, 800-366-1180, for local distributor.

## TABLEAU DE REMPLISSAGE POUR PAILLIS DE CELLULOSE

CAPACITÉ RÉSERVOIR	SURFACE PAR RÉSERVOIR	BENOVERT Qté sacs de 18 kg-40lb Taux 1 sac par 500 L-133 gal	JetSpray Qté sacs de 18 kg-40lb Taux 1 sac par 380 L-100 gal
US gal/ LITRES	M <sup>2</sup> (Pi <sup>2</sup> )	Sacs par Réservoir	Sacs par Réservoir
200G/760 L	240 (2,600)	1.5	2
300G/1135 L	360 (3,900)	2.25	3
500G/1900 L	600 (6,500)	3.75	5
1000G/3800 L	1,200 (13,000)	7.5	10

## FILLING CHART FOR FIBER MULCH

TANK CAPACITY	COVERAGE PER TANK	BENOVERT Bags qty of 40 lbs – 18 kg Rate 1 bag / 133 Gal-500 L	JetSpray Bags qty of 40 lbs – 18 kg Rate 1 bag / 100 gal - 380 L
US gal/ LITRES	FT <sup>2</sup> - M <sup>2</sup>	Bags per tank	Bags per tank
200G/760 L	2,600 - 240	1.5	2
300G/1135 L	3,900 - 360	2.25	3
500G/1900 L	6,500 - 600	3.75	5
1000G/3800 L	13,000 - 1,200	7.5	10

### REMISAGE

Rincer et drainer le réservoir, la rampe, les tubes, les boyaux ainsi que la pompe.

Faire fonctionner l'unité en aspirant une solution d'antigel (prestone) de façon à ce qu'elle en soit complètement rempli (boyaux et pompe). NOTE : ne pas utiliser de liquide lave-vitre.

Enlever la base et le tamis du filtre.

Enlever le cadran à pression et remiser au chaud (ne supporte pas le gel).

S'assurer qu'il ne reste plus de liquide dans les filtres.

Avant de mettre à nouveau l'unité en marche, bien vider et laver le réservoir, les boyaux et la pompe.

### STORAGE

Rinse and drain the tank, the boom, the tubes, the hoses and the pump.

Operate the system by sucking an anti-freeze (prestone) solution through the hoses and the pump. NOTE: Do not use windshield washer fluid.

Take-off base and filter screen.

Take-off pressure gage and put it in a warm place (it does not support freezing).

Make sure that no liquid is left into the filters.

Before starting the unit again, be sure that the tank, hoses and pump are well emptied and washed.

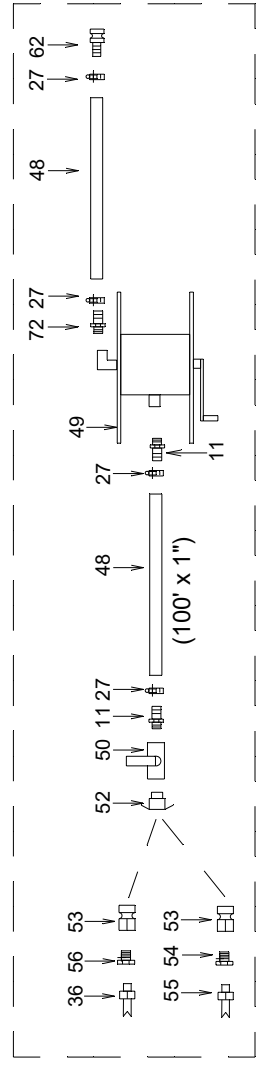
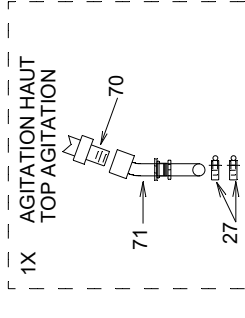
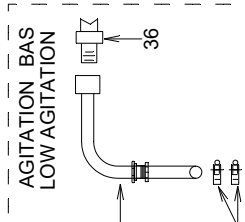
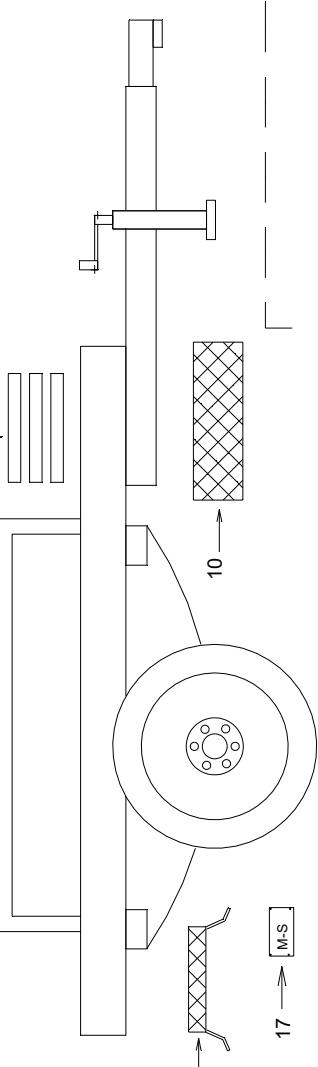
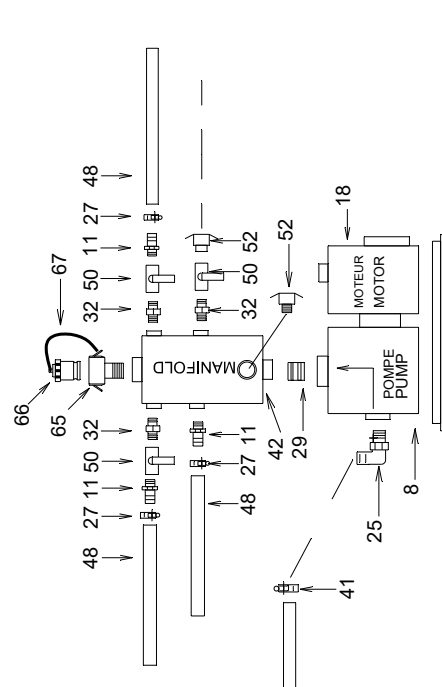
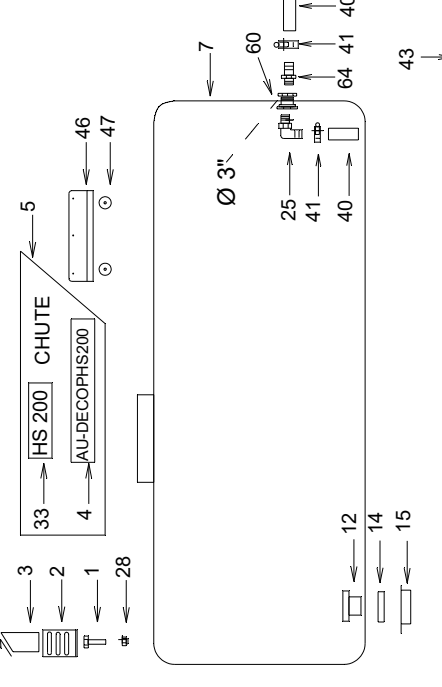
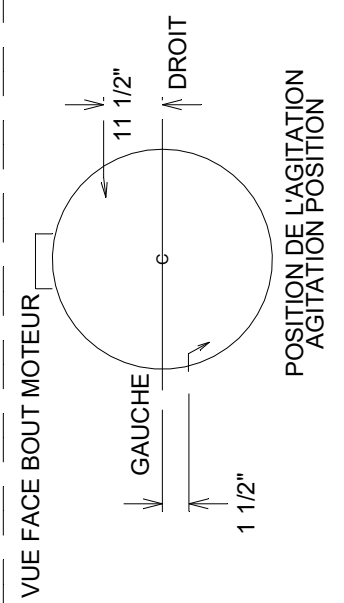
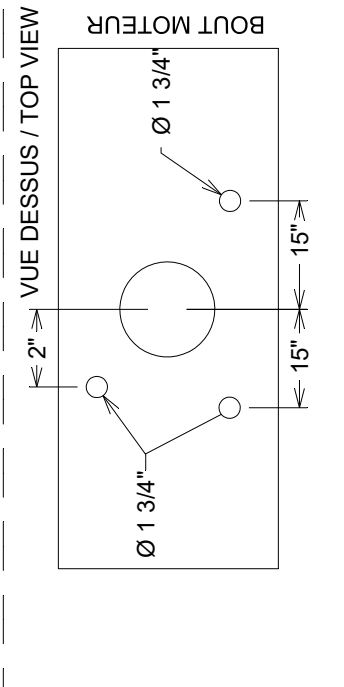

LES VALEURS DONNÉES EN  
POUNCES SAUF SPÉCIFIÉ  
GÉNÉRAL TOLERANCES  
X.XX ± 0.01"  
X.XXX ± 0.005"

MSG INVENTORISERONS LES  
COMPOSANTS ET LES DÉTACHES EN  
DE MS GREGSON qui se réserve tous  
droits réservés. Toute réimpression,  
copie, reproduction, utilisation sans  
autorisation écrite de MS GREGSON  
est formellement interdite.  
MS GREGSON, who reserves all patent  
rights therein.



# FEUILLE / SHEET #	2000-08-14	DATE CREATION	P.B.	CREATEUR / CREATOR	2021-07-14	REVISION DATE	PAGE
DESCRIPTION :	Plomberie-pompe-réservoir-HSR200		REVISION PAR / BY		R.D.	REVISION	3
# DESSIN / DRAWING #	RE-HSR200		ECHELLE / SCALE				

Rev	Description	Date	Approbation
2	100' de boyau dans l'enrouleur au lieu de 150'	2021-06-10	
2	Alout de p-cr came 2" haut du manifold	2020-06-30	

RE-HSR200, rev3			
Ref	Qt	# Pièce	Description
000	1	AU-DECAVER6	Autocollant avertissement combustible
000	2	AU-DECMSLOGOA-G	Autocollant logo MS-Gregson 6"x 2.75"
000	9	AU-SBS612	Rivet 3/16"x5/8"-3/4"standard
000	6	AU-SBS64	Rivet 3/16"x 1/4"-3/8"standard
000	1	AU-SP14112	Goupille à ressort 1/4"x 1 1/2" noir
000	4	BT-1434	Boulon 1/4 x 3/4" nc
000	4	BT-381	Boulon 3/8 x 1" nc
000	4	BT-381SS	Boulon 3/8 x 1" nc acier inoxydable
000	1	BT-382	Boulon 3/8 x 2" nc
000	3	BT-383	Boulon 3/8 x 3" nc
000	16	BT-5161	Boulon 5/16 x 1" nc plaqué
000	9	BT-FW316SS	Rondelle plate 3/16" acier inox.
000	7	BT-FW38	Rondelle plate 3/8"
000	4	BT-FW38SS	Rondelle plate 3/8" acier inox.
000	16	BT-FW516	Rondelle plate 5/16"
000	4	BT-LN14	Écrou freiné nylon 1/4 unc
000	7	BT-LW38	Rondelle frein 3/8 plaquée
000	4	BT-LW38SS	Rondelle frein 3/8" acier inoxydable
000	16	BT-LW516	Rondelle frein 5/16 plaquée
000	7	BT-N38	Écrou 3/8" plaqué
000	4	BT-N38SS	Écrou 3/8" acier inoxydable
000	16	BT-N516	Écrou 5/16" plaqué
001	4	BT-126FL	Boulon de carrosserie 1/2 x 6" fileté en longueur
002	4	MS-AC01	Attache courroie universel
003	16	SN-TS198	Courroie sécurité noire 1 15/16" larg
004	1	AU-DECOPHS200	Autocollant opération / hydro-semeur HS200
005	1	MS-HEC	* Chute d'hydrosemeur trou 10"
007	1	RA-10775	Rés. rond 765 l 200gal. 32"x65" poly
010	1	MS-HSMP06	Marche pied hydrosemeur 200g
011	5	JB-IMB0808NY	Adapt. droit 1"mnpt x 1"hb céd.80 ny
012	1	MP-2200701	Adapt. droit 2"mnpt céd.40 ny
014	1	MP-G40005	Gasket 1 1/4"
015	1	MP-210070	Capuchon 2"fgas céd.40 ny
016	1	MS-HSMP07	Marche pied sur l'aille hs 200g
017	1	AU-PNS3-G	Plaque numéro de série MS Gregson autocollante
018	1	BJ-222PI6PRO	Pompe cent. 2" fonte moteur 6.5hp Intek Pro alerte d'huile
025	2	JB-EL200NY	Adapt. coudé 2"mnpt x 2"hb céd.80 ny
027	13	DA-SHAS16	Collier de serrage en acier inox. 11/16" x 1 1/2"
028	4	BT-LN12	Écrou freiné nylon 1/2 unc
029	1	DA-CN2	Mamelon court 2" galvanisé
032	3	DA-CN1	Mamelon court 1"mnpt x 1"mnpt céd.40 galvanisé
033	3	AU-DECHS200-G	Autocollant MS-Gregson "HS200"
035	2	MS-HSAGITSS2	Agitateur hydrosemeur 50° ss
036	3	JB-3/4U50400	Buse balai 50o#400 3/4"mnpt br
040	3	LV-2PVC	Boyaux aspiration noir PVC 2" 65 lb/po2
041	3	DA-SHAS32	Collier de serrage en acier inox. 1 9/16" x 2 1/2"
042	1	MS-HSMAN6	Manifold 6 trous / hs200gal
043	8	AU-1889825	Ruban antidérapant 1 1/2"
046	2	MS-HSSHEC	Support de chute /hydro-s 500g
047	4	SN-RB115	Bumper rubber 5/8" x 1 1/2"
048	115	LV-12N	Boyaux noir 1" 150 lb/po2 caoutchouc 2 plis uni
049	1	HR-40301718	Enrouleur manuel 1", capacité de 100' x 1"
050	4	DA-BV1	Vanne à bille 2v 1"fnpt 600 lbs/po2 laiton

RE-HSR200, rev3			
Ref	Qt	# Pièce	Description
052	3	JB-B1PG	Qc à came fem. 1" x 1" mnpt ny
053	2	JB-A1PG	Qc à came mâle 1" x 1" fnpt ny
054	1	JB-RB10012NY	Réduit 1" mnpt x 1/2" fnpt céd.80 ny
055	1	JB-12U25200	Buse balai 25o#200 1/2" mnpt br
056	1	JB-RB10034NY	Réduit 1" mnpt x 3/4" fnpt céd.80 ny
060	1	RA-5042P	Adapt. de rés. 2" fnpt x 2" fnpt ny***
062	1	JB-E1PG	Qc à came mâle 1" x 1" hb ny
064	1	JB-IMB1616NY	Adapt. droit 2" mnpt x 2" hb céd.80 ny.
065	1	JB-B2PG	Qc à came fem. 2" x 2" mnpt ny
070	1	JB-3/4U80400	Buse balai 80o#400 3/4" mnpt br
071	1	MS-HSAGITSS3	Agitateur hydrosemeur 15°/20° ss
072	1	JB-IMB0808NY40	Adapt. droit 1" mnpt x 1" hb céd.40 ny
66	1	JB-DP2PG40	Bouchon à came 2" ny 40
67	1	BJ-V20207	Cordon de 11" en poly.(attache) pour raccords rapides

# HYDROSEMEURS HS300 - HS500 HS300 - HS500 HYDROSEEDER

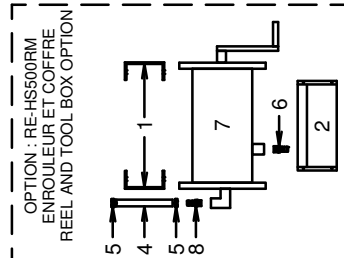
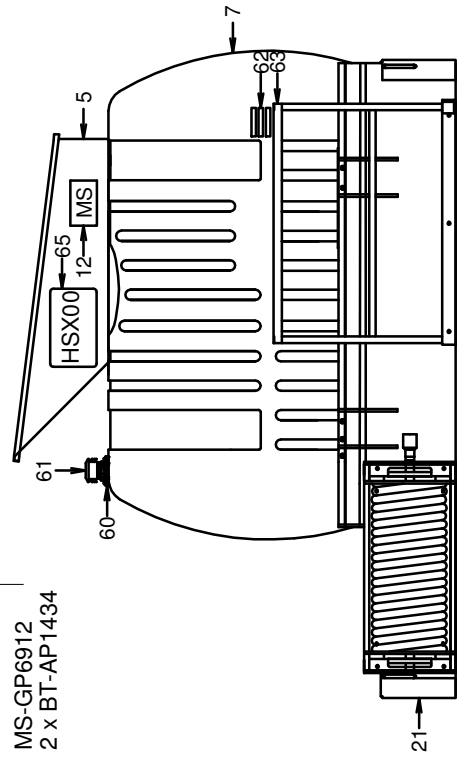
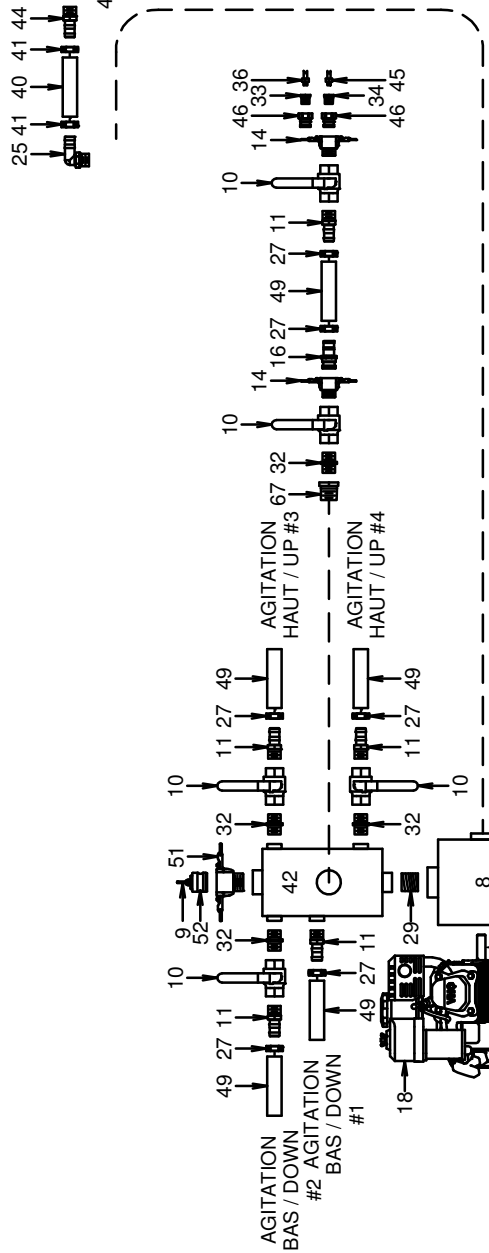
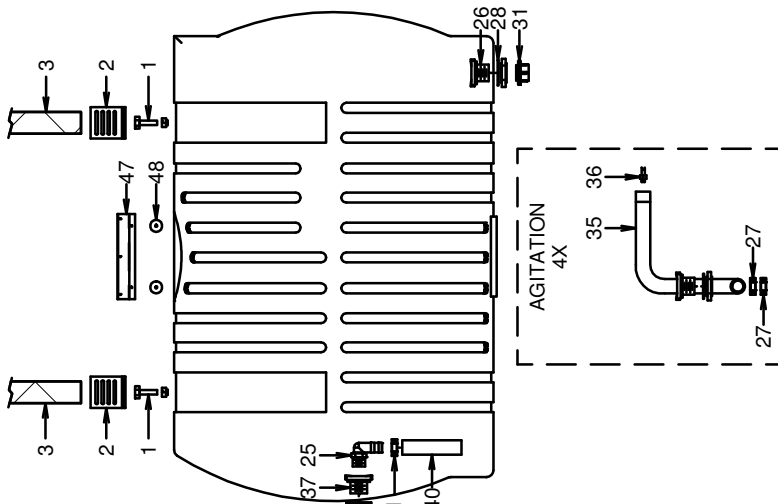

<b>MS</b>		<b>PULVÉRISATEUR MS Inc.</b>	
		<b>MS SPRAYER Inc.</b>	
\PULVCOMYDROS500LR11			
DATE: 2005-09-26	PAR/By: D.T.		
REV: 2018-12-18	PAR/By: P.A.	#REV: 4	
# REC.: RE-HS300LR11			
RE-HS500LR11			
RE-HS500RM			
MS-HS2TF			
APP:			

OPERATION 4  
MS 17

RE-HS500LR11, rev4			
Ref	Qt	#Pièce	Description
000	1	AU-BL6	Palette 48" x 96" 6 planches 1 3/4"
000	1	AU-FICPULCI	Fiche cont. qualité pulv. comm.
000	9	AU-SBS612	Rivet 3/16"x5/8"-3/4"standard
000	6	AU-SBS64	Rivet 3/16"x 1/4"-3/8"standard
000	4	BT-1434	Boulon 1/4 x 3/4" nc
000	3	BT-38114	Boulon 3/8 x 1 1/4" nc plaqué
000	6	BT-5161	Boulon 5/16 x 1" nc plaqué
000	4	BT-516134	Boulon 5/16" x 1 3/4" plaqué
000	9	BT-FW316SS	Rondelle plate 3/16" acier inox.
000	3	BT-FW38	Rondelle plate 3/8"
000	4	BT-LN12	Écrou freiné nylon 1/2 unc
000	4	BT-LN14	Écrou freiné nylon 1/4 unc
000	3	BT-LW38	Rondelle frein 3/8 plaquée
000	6	BT-LW516	Rondelle frein 5/16 plaquée
000	3	BT-N38	Écrou 3/8" plaqué
000	6	BT-N516	Écrou 5/16" plaqué
000	1	AU-SP14112	Goupille à ressort 1/4"x 1 1/2" noir
000	4	BT-LAG516212	Tire-fond 5/16 x 2 1/2" plaqué
001	4	BT-126FL	Boulon de carrosserie 1/2 x 6" fileté en longueur
002	4	MS-AC01	Attache courroie universel
003	18	SN-TS198	Courroie sécurité noire 1 15/16" larg
004	1	AU-DECOPHS	Autocollant opération pour hydro-senseur
005	1	MS-HEC	* Chute d'hydrosemeur trou 10"
007	1	RA-10794	Rés. rond 1915L - 500 gal. 48"x74" poly, couvercle 10"
008	1	BJ-300POI	Pompe centrifuge en fonte 3" x 3", arbre 1" femelle
009	1	BJ-V20207	Cordon de 11" en poly.(attache) pour raccords rapides
010	5	DA-BV1	Vanne à bille 2v 1"fnpt 600 lbs/po2 laiton
011	5	JB-IMB0808NY	Adapt. droit 1"mnpt x 1"hb céd.80 ny
012	2	AU-DECMSLOGOA-G	Autocollant logo MS-Gregson 6"x 2.75"
014	2	JB-B1PG	Qc à came fem. 1" x 1"mnpt ny
016	1	JB-E1PG	Qc à came mâle 1" x 1"hb ny
017	1	AU-PNS3-G	Plaque numéro de série MS Gregson autocollante
018	1	HO-GX3902QAPW	Moteur Honda GX390 QAPW, dém-manuel
021	1	MS-BP1915FV	* Bâti plié pour réservoir rond 48" diam. de 1915 litres
023	1	JB-WMM0004BR	Mamelon 1/2"mnpt x 1/2"mnpt céd.40 br
024	1	DA-BV12	Vanne à bille 2v 1/2"fnpt 600 lbs/po2 laiton
025	2	JB-EL300NY	Adapt. coudé 3"mnpt x 3"hb céd.80 ny
026	1	MP-2200701	Adapt. droit 2"mnpt céd.40 ny
027	14	DA-SHAS16	Collier de serrage en acier inox. 11/16" x 1 1/2"
028	1	MP-G40005	Gasket 1 1/4"
029	1	DA-CN3N	Mamelon court 3"mnpt x 3"mnpt céd.40 npl
031	1	MP-210070	Capuchon 2"fgas céd.40 ny
032	4	DA-CN1	Mamelon court 1"mnpt x 1"mnpt céd.40 galvanisé
033	1	JB-RB10034NY	Réduit 1"mnpt x 3/4"fnpt céd.80 ny
034	1	JB-RB10012NY	Réduit 1"mnpt x 1/2"fnpt céd.80 ny
035	4	MS-HSAGITSS	Ens. agitateur 90° ss / hydros
036	5	JB-3/4U50400	Buse balai 50o#400 3/4"mnpt br
037	1	AC-12528	Adapt. de rés. 3"fnpt x 3"fnpt
040	3	AS-3HDS	Boyau noir 3" , 100 lbs/po2, aspiration corru.
041	3	AS-9197	Collier de serrage mikalor 91-97
042	1	MS-HSMAN7	Manifold 7 trous / hydrosemeur
044	1	BJ-HB300	Raccord droit 3"mnpt x 3"hb céd.80 ny.
045	1	JB-12U25200	Buse balai 25o#200 1/2"mnpt br
046	2	JB-A1PG	Qc à came mâle 1" x 1"fnpt ny
047	2	MS-HSSHEC	Support de chute /hydro-s 500g
048	4	SN-RB115	Bumper rubber 5/8" x 1 1/2"
049	120	LV-12N	Boyau noir 1" 150 lb/po2 caoutchouc 2 plis uni

RE-HS500LR11, rev4			
Ref	Qt	#Pièce	Description
051	1	JB-B3PG	Q-coup 3" fem x 3" mâle npt
052	1	JB-DP3PG40	Bouchon à came 3" ny40
060	1	RA-5042P	Adapt. de rés. 2"fnpt x 2"fnpt ny***
061	1	BJ-VC230	Reniflard 2" avec tamis
062	16	AU-1889825	Ruban antidérapant 1 1/2"
063	1	MS-HSMP02	Marche-pied / hydro-s. 500g
065	3	AU-DECHS500-G	Autocollant MS-Gregson "HS500"
067	1	JB-RB1121NY	Réduit 1 1/2"mnpt x 1"fnpt céd.80 ny, 150 psi
068	1	BJ-SL30090	Coude 3"mnpt x 3"fnpt céd.80 ny
069	1	MS-GP6912	Garde Joint Hydro-ensemenceurs
070	2	BT-AP1434	Vis autotaraudeuse pointe en vrille #14 x 3/4" hexag



RE-HS500RM, rev2			
Ref	Qt	Pièce	Description
000	8	BT-381	Boulon 3/8 x 1" nc
000	4	BT-AP1234	Vis autotaraudeuse pointe en vrille #12 x 3/4" hexag
000	8	BT-FW38	Rondelle plate 3/8"
000	8	BT-LW38	Rondelle frein 3/8 plaquée
000	8	BT-N38	Écrou 3/8" plaqué
001	2	MS-SEBP	Support d'enr. 1718 bâti plié
002	1	MS-CO617	Coffre 3 1/2" x 6" x 17"
004	4	LV-12N	Boyau noir 1" 150 lb/po2 caoutchouc 2 plis uni
005	2	DA-SHAS16	Collier de serrage en acier inox. 11/16" x 1 1/2"
006	1	JB-IMB0808NY	Adapt. droit 1"mnpt x 1"hb céd.80 ny
007	1	HR-40301718	Enrouleur manuel 1", capacité de 100' x 1"
008	1	JB-IMB0808NY40	Adapt. droit 1"mnpt x 1"hb céd.40 ny

REF	DESCRIPTION	Q.	L"
40	AU-1889825	4	8 1/2"

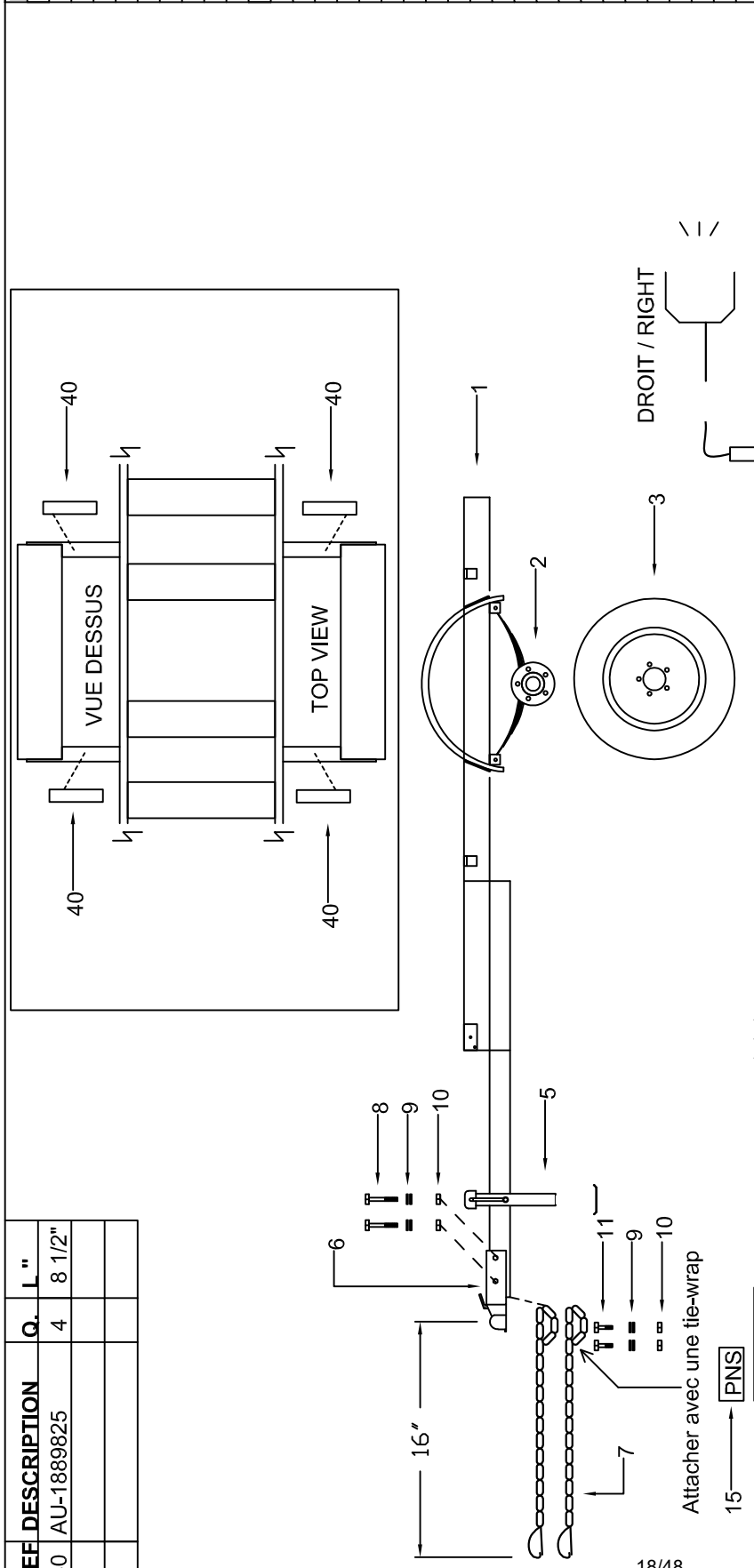

BLANC - WHITE : MISE A TERRE - GROUND  
 BRUN - BROWN : GABARIT - TAIL  
 JAUNE - YELLOW : CLIGNOTANT GAUCHE - LEFT FLASHER  
 VERT - GREEN : CLIGNOTANT DROIT - RIGHT FLASHER  
 NOIR - BLACK : FREIN ELECTRIQUE - ELECTRIC BRAKE  
 BLEU - BLUE : 12V + BATT.

REF	DESCRIPTION	Q.	L"	REF	DESCRIPTION	Q.
1	MS-RR765R1-G	1		1	MS-RR765R1-G	1
2	AU-ESD3555FE25	1		2	AU-ESD3555FE25	1
3	AU-ST205775R14	2		3	AU-ST205775R14	2
4	Vide / Empty			4	Vide / Empty	
5	AU-FR5103	1		5	AU-FR5103	1
6	AU-ER100160	1		6	AU-ER100160	1
7	AU-FR620041	2		7	AU-FR620041	2
8	BT-12412	2		8	BT-12412	2
9	BT-FW12	8		9	BT-FW12	8
10	BT-LN12	4		10	BT-LN12	4
11	BT-12112	2		11	BT-12112	2
12	AU-INNVX3958	1		12	AU-INNVX3958	1
13	SN-C957PC	4		13	SN-C957PC	4
14	BT-AP1234	7		14	BT-AP1234	7
15	AU-PNS3-G	1		15	AU-PNS3-G	1
16	MS-PNSREM	1		16	MS-PNSREM	1
17				17		
18				18		
19				19		
20				20		
21				21		
22				22		
23				23		
24				24		
25				25		
26				26		
27				27		
28				28		
29				29		
30				30		
31				31		
32				32		
33				33		

# FEUILLE / SHEET #	DATE CREATION	CREATEUR / CREATOR	REVISION DATE	PAGE
	2020-10-29	R.D.	2022-06-21	

  

DESCRIPTION	REVISION
Chassis assemblé RR765 freins électrique	J.T.
RR765 frame assembly electric brakes	
# DESSIN / DRAWING # MS-RR765ASSFE	ECHELLE / SCALE
	REVISION
	2

## MS-RR765ASSFE, rev2

Ref	Qt	Pièce	Description
001	1	MS-RR765R1-G	* Bâti pulvérisateur remorqué de route R765 (gris)
002	1	AU-ESD3555FE25	Essieu assemblé, 3.5K, tube 3" 5200 lb, 55" face moyeu, 25"c-c lames, frein électrique
003	2	AU-ST205/75R14	Pneu radial - jante galvanisée ST205/75R14 - 6 plis - 1760 lb - 5 boulons
005	1	AU-FR5103	Cric pivotant 5000 lb, manivelle de côté. Course de 11 à 21 po
006	1	AU-FR100160	Coupleur à boule 2" pour tube 3" capacité de 3500 lb - goupille de sureté incluse
007	2	AU-FR620041	Chaîne sécurité 5/16 po x 30 po x 1 crochet 7600 lb
008	2	BT-12412	Boulon 1/2 x 4 1/2" nc
009	8	BT-FW12	Rondelle plate 1/2"
010	4	BT-LN12	Écrou freiné nylon 1/2 unc
011	2	BT-12112	Boulon 1/2 x 1 1/2" nc
012	1	AU-INNVX3958	Harnais pour RR765/RR1135/HS200 avec frein électrique
013	4	SN-C957PC	Clamp isolé 7/8 trou boulon 1/4
014	7	BT-AP1234	Vis autotaraudeuse pointe en vrille #12 x 3/4" hexag
015	1	AU-PNS3-G	Plaque numéro de série MS Gregson autocollante
016	1	MS-PNSREM	Plaque de # série - étiquette de conformité
040	3	AU-1889825	Ruban antidérapant 1 1/2"

#	REF.	Q.
1	MS-RCU01	1
2	MS-AASRCU01	1
3	AU-1889825	32
4	AU-FR5103	1
5	AU-FR451136K	1
6	AU-QP240SQ	1
7	AU-INNVX3611	1
8	AU-INNVX3612	1
9	AU-EST3557FE36	1
10	AU-205R156PM	4
11	MS-AFLC	2
12	AU-PNSREM	1
13	AU-FR620041	2
14	BT-12412	3
15	BT-FW12	22
16	BT-LN12	11
17	BT-12112	8
18	BT-AP1234	4
19		
20		
21		
22		
23		
24		
25		

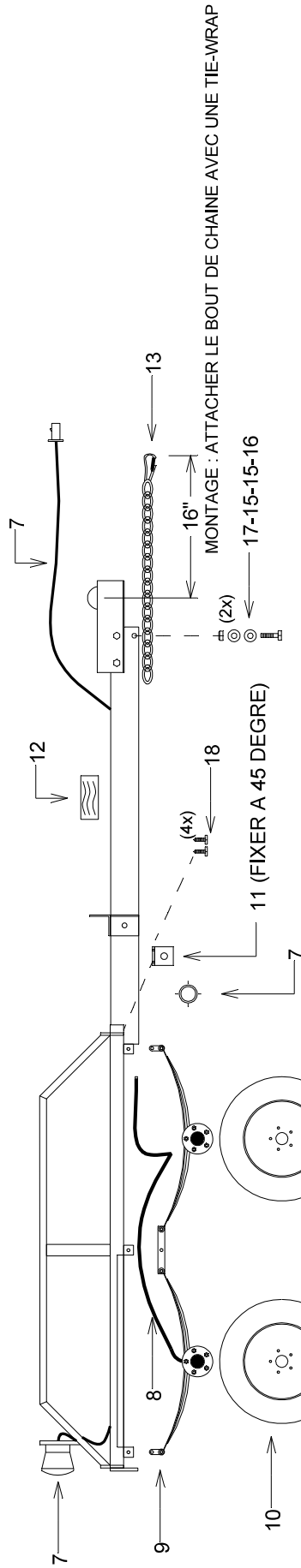
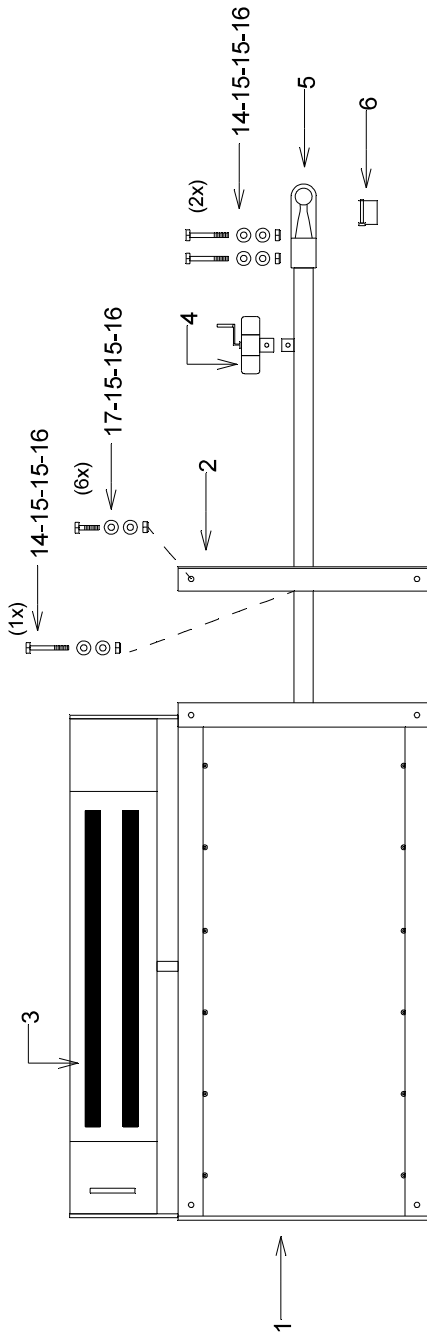

LES VALEURS DONNEES  
 VALUES ARE INCHES  
 UNITS ARE INCHES  
 GENERAL TOLERANCES  
 Figure 1 1/8  
 X.X .0.1"  
 X.XX .1.00"

MS GREGGON s'assume toute la responsabilité pour les erreurs de conception et/ou de fabrication. MS GREGGON ne se réserve tous droits de reproduction, de distribution, de communication, de vente, de fabrication, de commercialisation, de fabrication et/ou de tous droits réservés. MS GREGGON, qui se réserve tous droits de reproduction, de distribution, de communication, de vente, de fabrication, de commercialisation, de fabrication et/ou de tous droits réservés.



MS GREGGON, qui se réserve tous droits de reproduction, de distribution, de communication, de vente, de fabrication, de commercialisation, de fabrication et/ou de tous droits réservés.

# FEUILLE / SHEET #  
 DESCRIPTION : Remorque pour RR1915-FE  
 # DESSIN / DRAWING # MS-RCU01E

DATE CREATION  
 2001-10-23  
 CREATEUR / CREATOR  
 P.B.

REVISION DATE  
 2022-09-12  
 REVISION PAR / BY  
 R.D.  
 REVISION  
 ECHELLE / SCALE  
 REVISION  
 5

Rev / Description

Date

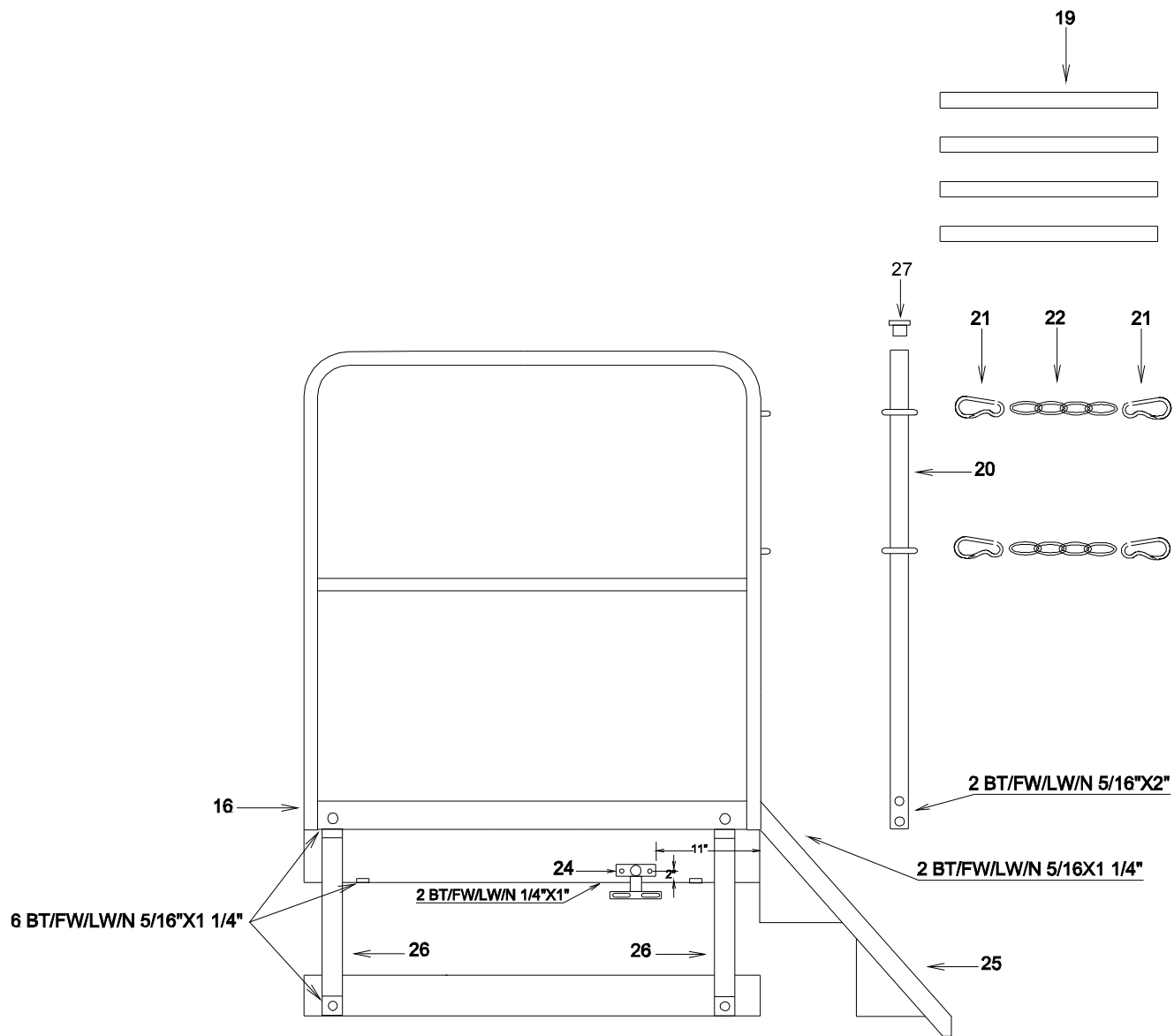



 <b>PULVÉRISATEUR MS Inc.</b>	
\PULVCOMHYDRO\RCUPF	
DATE: 2002-03-19	PAR: P.B
REV: 2010-03-10	PAR: D.T. #REV: 1
TITRE: PLATE FORME D'HYDROSEMEUR	
# REC.: MS-RCUPF	
APP:	

Desc. Française **Plate forme d'hydro-ensemenceur pour remorque MS**  
 English Desc. **Hydroseeder platform for MS trailer**

Réf.	Quantité	Produit	Description française	English Description
16	1.00	MS-HSPFAD	Plate for me arriere / h yd-rem.	Back plate for me/trailer hydro
19	16.00	AU-1889825	Ruban antidérapant 1 1/2" au pied	Non-slip band 1 1/2"
20	1.00	MS-HSSCPFA	Support chaine plate for me arr. h ydrose meur	Back plate for me chaine support / h ydroseeder
21	4.00	AU-SNAP238	Mousqueton 2 3/8 "long***	Snap 2 3/8"***
22	4.00	MO-CH5 MMP	Chaine 5 mm 750 lbs plated 3/16	Chain 5 mm 3/16 750lbs plated
24	1.00	GR-60151	Lumière de licence	Licence light
25	1.00	MS-HSPFAED	Echelle plate-for me hydrose meur	Hydroseeder plat-for m ladder
26	2.00	MS-HSPFABR	Bras renfort plate-for me hydrose meur	Hydroseeder plat-for m support arm
27	1.00	AU-FCP161	Bouchon carré 1" en plastique	Square plug 1" plastic

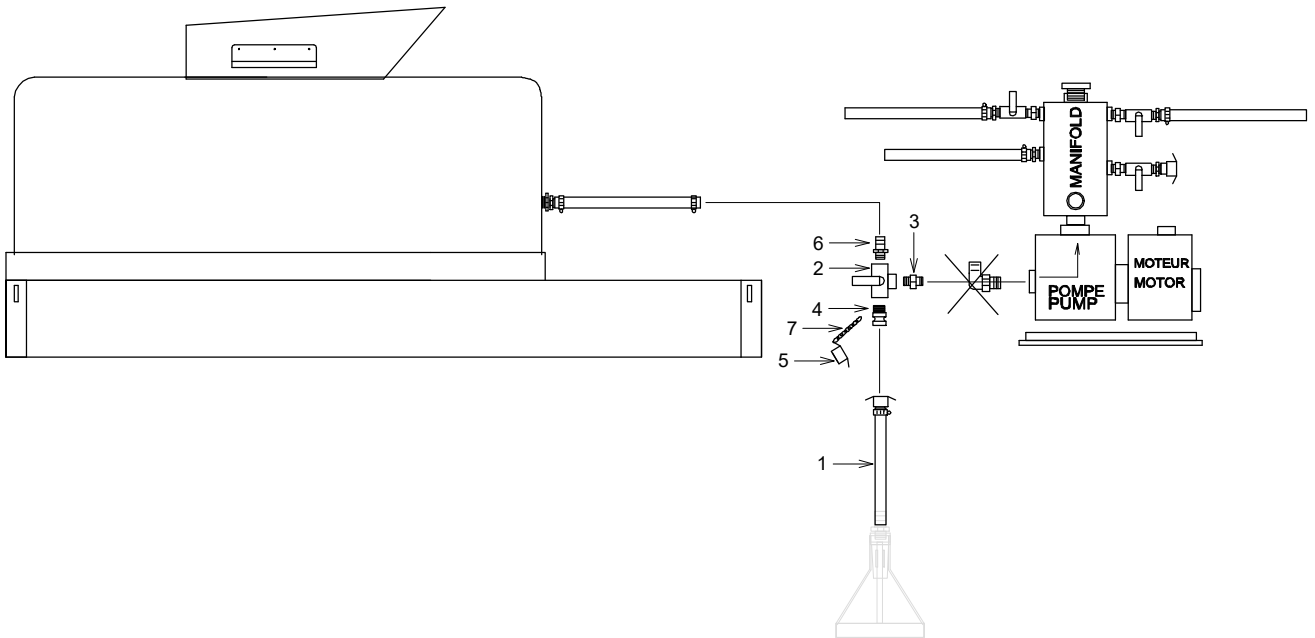
Kit auto chargement 2"x20', pour HS200-HSR200  
 2" x 20' auto-filling kit for HS200-HSR200



		<b>PULVÉRISATEUR MS Inc.</b>	
		<b>MS SPRAYER Inc.</b>	
\\PULVCOM\HYDRO\HS2QF			
DATE: 2002-03-14	PAR/	BY: P,B,	
REV:	PAR/	BY:	#REV:
# REC.: MS-HS2QF			
MS-HS2QFB			
			APP: 

APPROUVÉ LE: 2004-10-28 11:33:03 PAR: LANDIEG

Desc. Française **Kit auto chargement 2"x20', pour HS200-HSR200**

English Desc. **2" x 20' auto-filling kit for HS200-HSR200**

Réf.	Quantité	Produit	Description française	English Description
1	1.00	MS-KRE MS2	Ensemble d'aspiration avec crépine 20' boyau 2"	20', 2" suction kit with screen
2	1.00	JB-PBVH2002003	Valve à bille 3v 2"fnpt ny, joint EPDM	Ball valve 3v 2"fnpt ny, EPDM seal
3	1.00	DA-CN2	Mamelon court 2" galvanisé	Close nipple 2" galv.
4	1.00	JB-F2PG	Qc à came mâle 2" x 2" mnpt ny	Cam lever coupler male 2" x 2" mnpt ny
5	1.00	JB-DC2PG40	Capuchon à came 2" ny 40	Cam lever cap 2" ny 40
6	1.00	JB-IMB1616NY	Adapt. droit 2" mnpt x 2"hb céd.80 ny.	Straight adapt. 2" mnpt x 2"hb ced.80 ny.
7	1.00	BJ-V20207	Cordon de 11" en poly.(attache) pour raccords rapides	11"polyur. rubber lanyard



## Ens. d'aspiration avec crépine 20' boyau 20' suction kit with screen

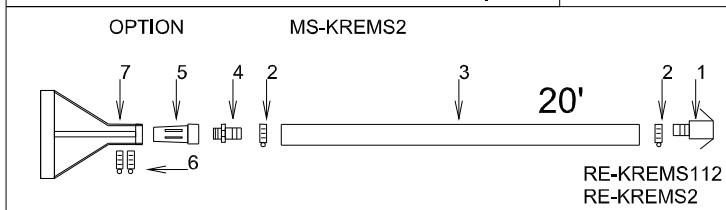
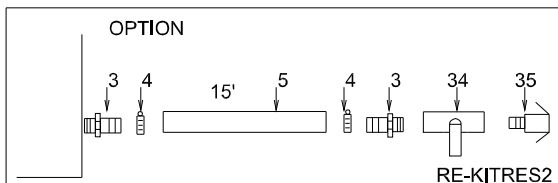
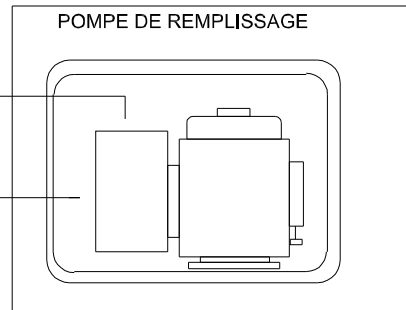
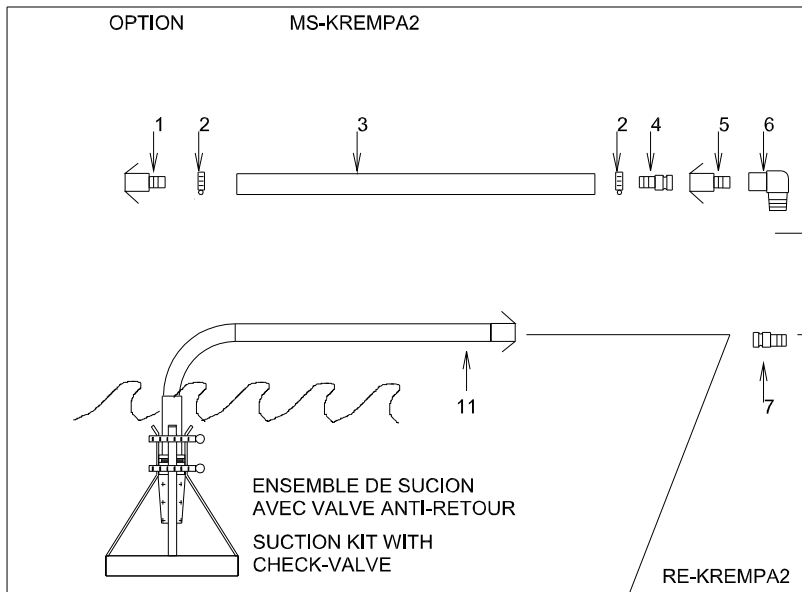
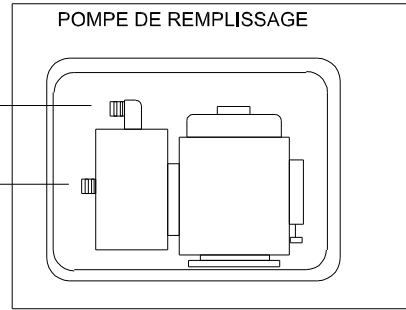
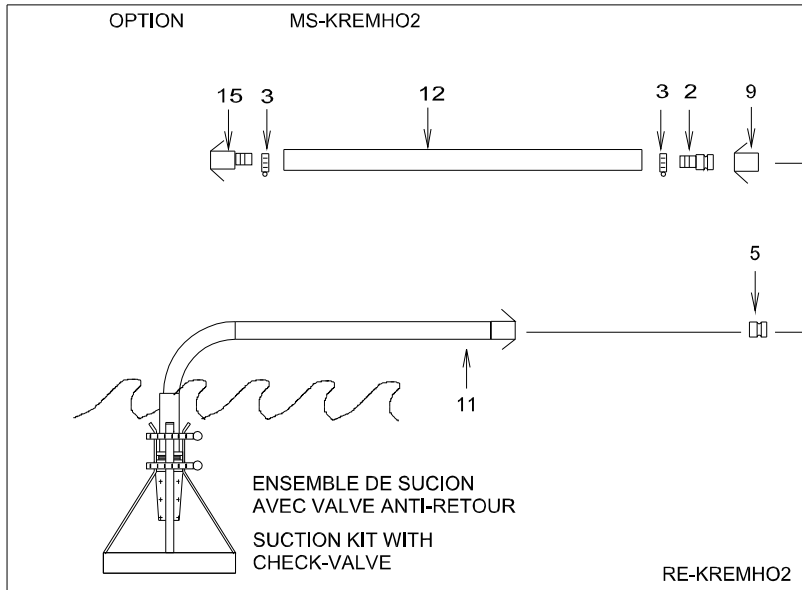

	<b>PULVÉRISATEUR MS Inc.</b>	
<b>MS SPRAYER Inc.</b>		
/PULVAG/OPTIONS/KREM		
DATE: 1997-02-18	PAR/ BY: G.L.	
REV: 2002-11-15	PAR/ BY: P.B.	#REV:
# REC.: MS-KREMPA2 MS-KREMHO2		
MS-KREMS2 MS-KREMS112		
RE-KITRES2		APP: P. D.

APPROUVÉ LE: 2003-04-15 10:40 PAR: BERARDP

Desc. Française **Ensemble d'aspiration avec crépine 20" boyau 2"**  
 English Desc. **20", 2" suction kit with screen**

Réf.	Quantité	Produit	Description française	English Description
1	1.00	JB-C2PG	Qc à ca me fe m. 2" x 2"hb ny	Ca me lever coupler fe m. 2" x 2"hb ny
2	2.00	DA-SHAS32	Collier de serrage en acier ino x. 1 9/16" x 2 1/2"	Stainless collar 1 9/16" x 2 1/2"
3	20.00	LV-2PVC	Bo yau aspiration noir PVC 2", 65 lb/po2	PVC 2" suction hose, blac k, 65 psi
4	1.00	JB- IMB1616NY	Adapt. droit 2" mnpt x 2"hb céd.80 n y.	Straight adapt. 2" mnpt x 2"hb ced.80 n y.
5	1.00	MP-CS502200	Valve anti-retour/crépine 2" avec filtre	Foot valve 2" with filter
6	2.00	DA-HS48	Collet 2 9/16" x 3 1/2"	Collar 2 9/16" x 3 1/2"
7	1.00	MS-PRF I01	Protecteur de filtre	Guard for filter

Kit d'entrée de remplissage, sur connecteur à came 2", boulonné  
Tank quick fill kit, on 2" camlock, bolted

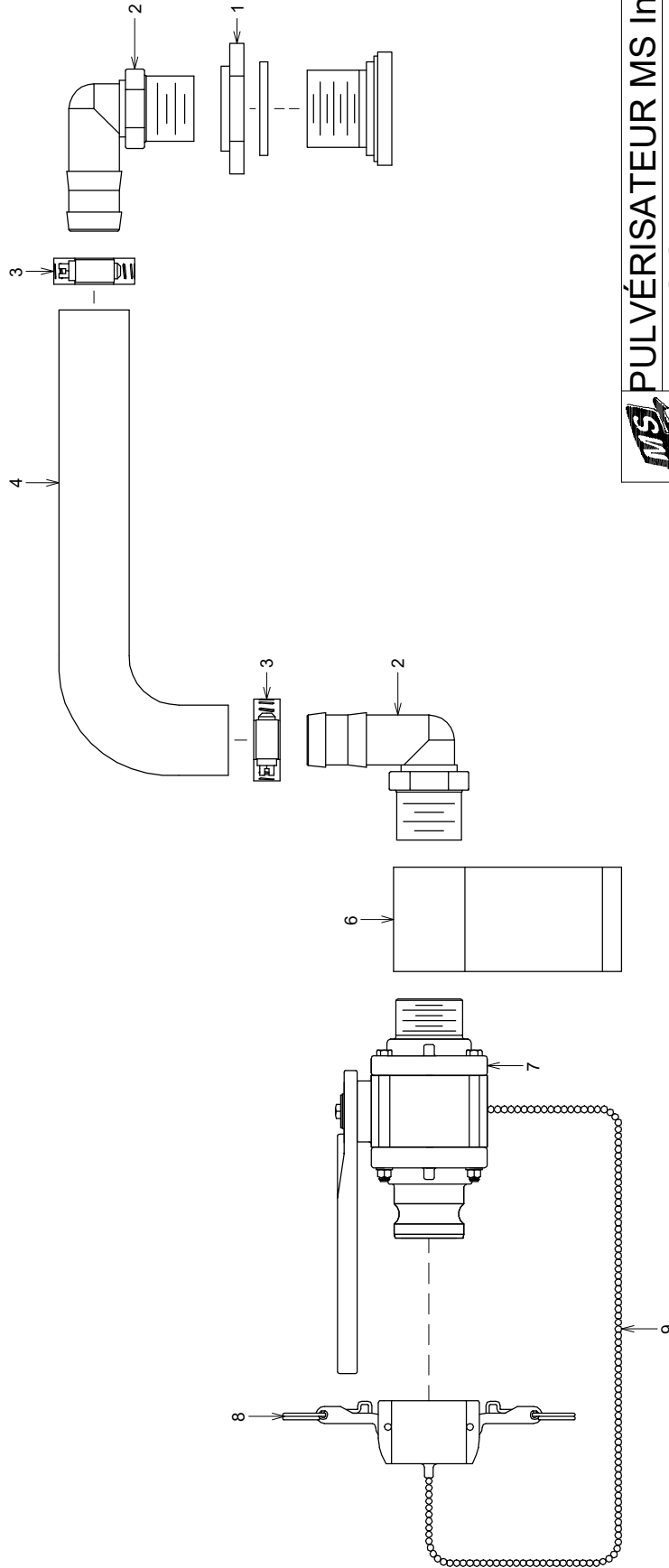

**PULVÉRISATEUR MS Inc.**  
**MS SPRAYER Inc.**

Plan Montage\PuivCOM\Hydro\HSB2TF.dwg

DATE: 2008-01-31

PAR/By: D.T.

REV: 2008-03-06

PAR/By: D.T.

#REV: 0

# REC.: MS-HSB2TF



APP:

Desc. Française **Ensemble de remplissage 2" camlock male, boulonné**  
 English Desc. **Quick fill kit, 2" male camlock , Bolted**

Réf.	Quantité	Produit	Description française	English Description
1	1.00	RA-5042P	Adapt. de rés. 2"fnpt x 2"fnpt ny***	Tank adapt. 2"fnpt x 2"fnpt ny***
2	2.00	JB-EL200NY	Adapt. coudé 2" mnpt x 2"hb céd.80 ny	Elbow adapt. 2" mnpt x 2"hb ced.80 ny
3	2.00	DA-SHAS32	Collier de serrage en acier ino x. 1 9/16" x 2 1/2"	Stainless collar 1 9/16" x 2 1/2"
4	5.00	LV-2PVC	Bo yau aspiration noir PVC 2", 65 lb/po2	PVC 2" suction hose, black, 65 psi
6	1.00	MS-HSB2 TFC	Manchon 2"fnpt céd.40 avec ancrage	Coupling 2"fnpt ced.40 with anchorage
7	1.00	NO-62288	Valve à bille 2v 2" mnpt x 2"qc mâle ny	Ball valve 2v 2" mnpt x 2"qc male ny
8	1.00	JB-DC2PG40	Capuchon à came 2" n y 40	Cam lever cap 2" n y 40
9	1.00	BJ-V20207	Cordon de 11" en poly. y.(attache) pour raccords rapides	11"polyur. rubber lanyard

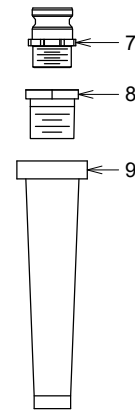
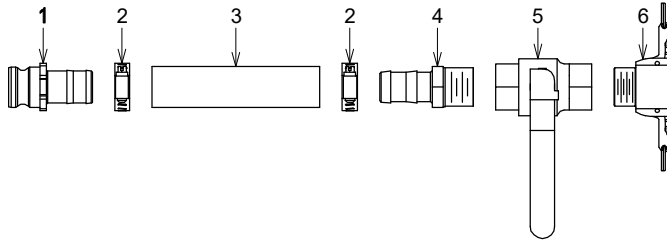
Ensemble 20' boyau 1" sur coupleur à came, buse 0 degré  
 Kit of 20' x 1" hose, on camlock, pencil nozzle



	<b>PULVÉRISATEUR MS Inc.</b>		
	<b>MS SPRAYER Inc.</b>		
IPULVCOMHYDROHSB20			
DATE: 1995-04-29	PAR/ BY: R.D.		
REV: 2005-01-26	PAR/ BY: D.T.	#REV: 1	
# REC.: RE-HSB20			
			APP: 

APPROUVÉ LE: 2005-05-16 08:50:20 PAR: LANDIEG



Desc. Française § Ensemble 20' de boyau, buse pompier projetant 65'

English Desc. § Kit of 20' hose, fireman nozzle reaching 65'

Réf.	Quantité	Produit	Description française	English Description
1	1.00	JB-E1PG	Qc à ca me mâle 1" x 1"hb ny	Ca me lever coupler male 1" x 1"hb ny
2	2.00	DA-SHAS16	Collier de serrage en acier ino x. 11/16" x 1 1/2"	Stainless collar 11/16" x 1 1/2"
3	20.00	LV-12N	Bo yau noir, 1", 150 lb/po2, caoutchouc 2 plis uni	Blac k hose, 1", 150 psi, rubber s mooth 2 pli
4	1.00	JB-IMB0808NY	Adapt. droit 1" mnpt x 1"hb céd.80 ny	Straight adapt. 1" mnpt x 1"hb ced.80 ny
5	1.00	DA-BV1	Vanne à bille 2v 1"fnpt 600 lbs/po2 laiton	Ball valve 2v 1"fnpt 600 psi br
6	1.00	JB-B1PG	Qc à ca me fem. 1" x 1" mnpt ny	Ca me lever coupler fe m. 1" x 1" mnpt ny
7	1.00	JB-F1PG	Qc à ca me mâle 1" x 1" mnpt ny	Ca me lever coupler male 1" x 1" mnpt ny
8	1.00	JB-RB200100NY	Réduit 2" mnpt x 1"fnpt céd.80 ny	Reducer 2" mnpt x 1"fnpt ced.80 ny
9	1.00	AS-21258	Buse 12" 2"fnpt trou 1/2", laiton	Nozzle 12" 2"fnpt hole 1/2", br

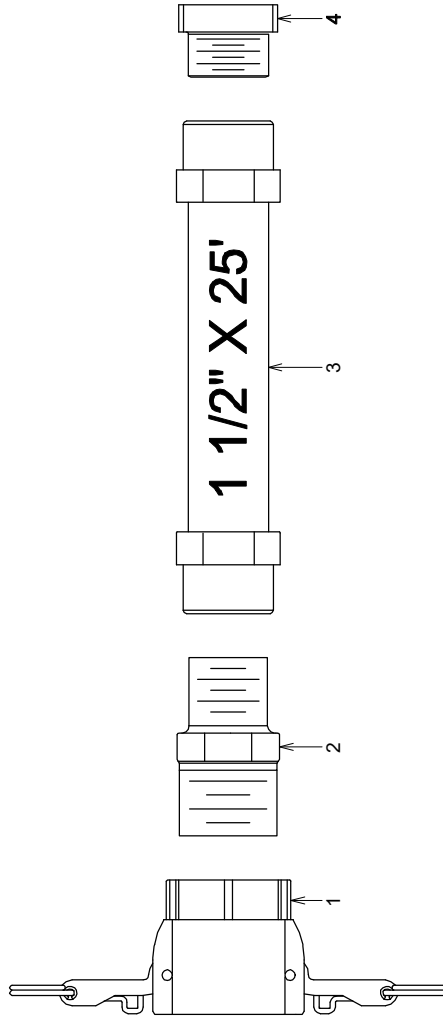
Ensemble boyau plat 25' X 1 1/2" à borne fontaine 2 1/2"  
Kit of 25' X 1 1/2" flat hose for 2 1/2" hydrant



		<b>PULVÉRISATEUR MS Inc.</b>	
		<b>MS SPRAYER Inc.</b>	
PULVCOMHYDROBF2515			
DATE: 2006-06-08	PAR/By: D.T.		
REV:	PAR/By:	#REV:	
# REC.: MS-BF2515			
		APP: 	

Desc. Française **§ Con. à came, 25' boyau-pompier, adaptateur borne-fontaine**  
 English Desc. **§ Cam lever coupling, 25' fireman hose, fire hydrant adapter**

Réf.	Quantité	Produit	Description française	English Description
1	1.00	JB-D2PG	Qc à ca me fe m. 2" x 2"fnpt ny	Ca me lever coupler fe m. 2" x 2"fnpt ny
2	1.00	BJ-RN200150	Mamelon réducteur 2" mnpt x 1 1/2" mnpt céd.80 ny	Nipple red. 2" mnpt x 1 1/2" mnpt ced.80 ny
3	1.00	AS-BP11225F XF	Bo yau plat po mpier tressé 1 1/2" x 25', 1 1/2"f xf	Flat 1 1/2" fire man hose x 25', 1 1/2"f xf
4	1.00	AU-09130	Réduit 2 1/2" fe m-borne fontaine x 1 1/2" mnpt	Reducer 2 1/2" fe m-fire thread x 1 1/2" mnpt



Démarrateur électrique pour 11 et 13 HP Honda et batterie  
 Electric start on 11 and 13 HP Honda engine and battery

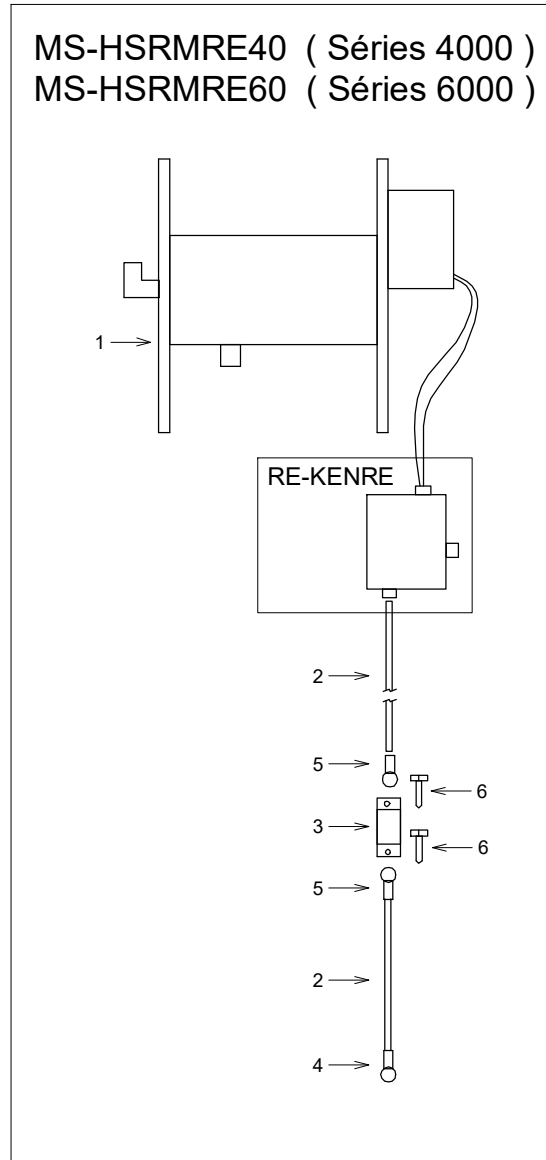
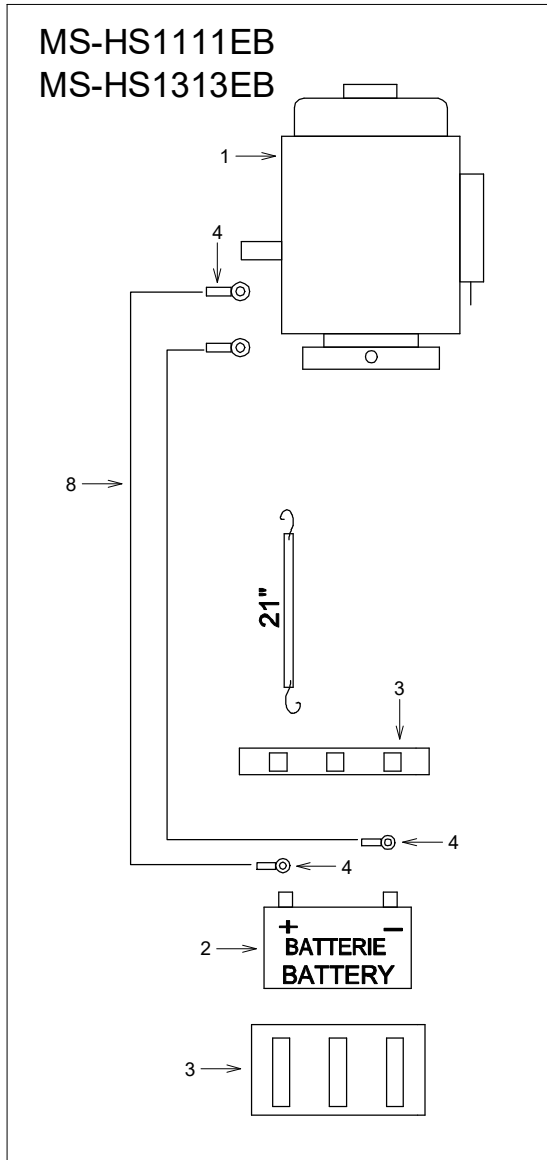

	PULVÉRISATEUR MS Inc.		
	MS SPRAYER Inc.		
PULVCOMHYDRO HS1111EB			
DATE: 1996-04-13	PAR <sub>/</sub> BY: R.D.		
REV: 2008-07-01	PAR <sub>/</sub> BY: D.T.	#REV: 2	
# REC.: MS-HS1111EB	MS-HS1313EB		
MS-HSRMRE40			
MS-HSRMRE60			APP:

MS-HS1313EB, rev1			
Ref	Qt	Pièce	Description
000	4	BT-AP1234	Vis autotaraudeuse pointe en vrille #12 x 3/4" hexag
001	1	HO-GX390KQNR2	Moteur 13hp dém. élect. 18amp
002	1	AU-24M78	Batterie marine 12 Vcc, BCI 24, CA: 650 a, rés. 90 min à 25a/h, 37 lb
003	1	DO-779129	Boîtier pour batterie BCI 24 (AU-24M78, AU-DC24180)
004	4	AU-7321	Cosse pour fil k-6 trou 5/16, 3/8"
008	3	AU-K6	Fil à batterie #6 75 amp13
008	3	GT-TEW06RO	FIL TEW no 6 rouge

REF	DESCRIPTION	Q.	L. "
20	AU-K6	1	+-.48"
21	GT-TEW06RO	1	+-.42"
22	BE-161R	2	6"

MONTAGE : AJUSTER LONGUEUR FILLAGE AU BESOIN

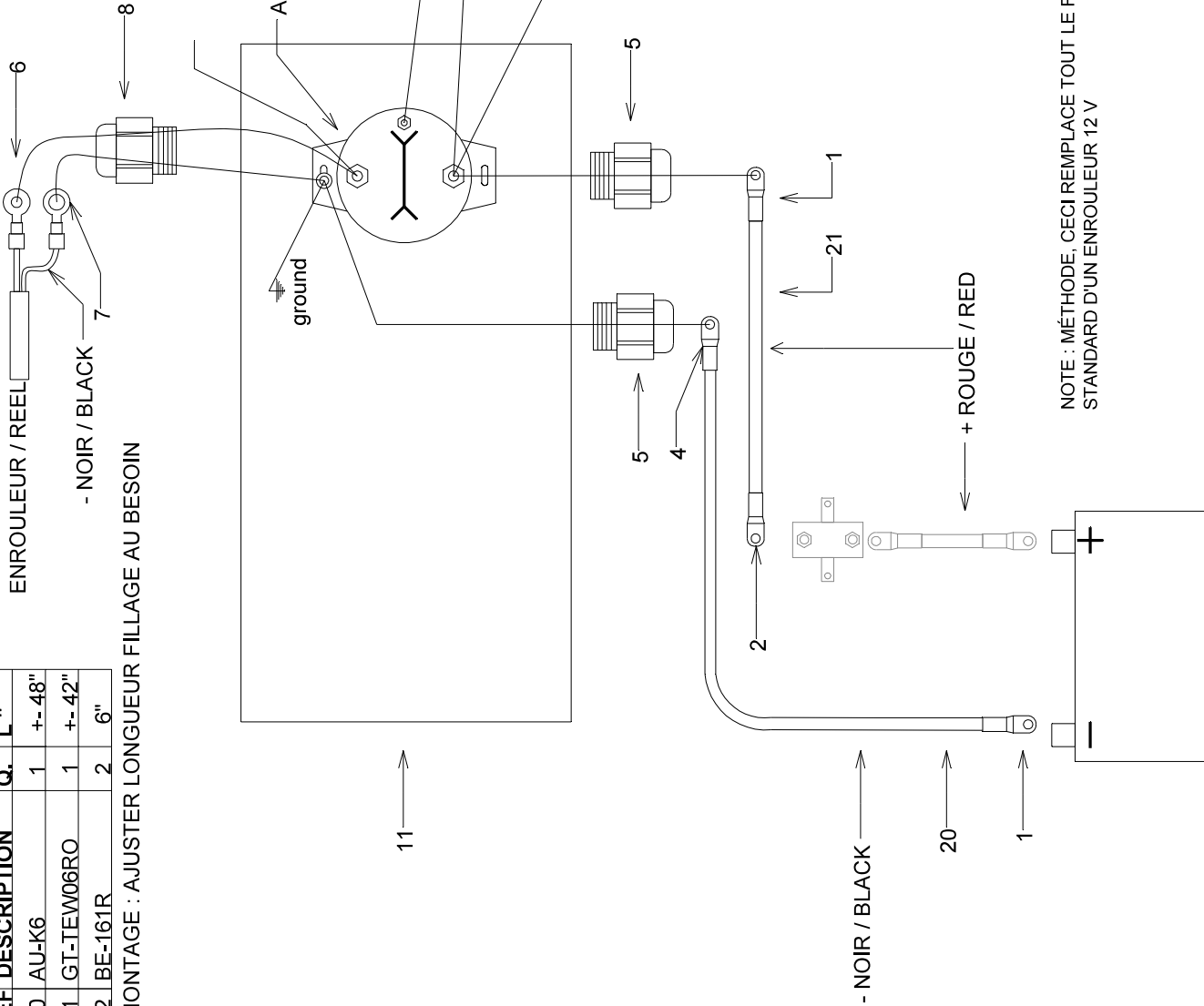

NOTE : METHODE, CECI REMPLACE TOUT LE FILAGE  
STANDARD D'UN ENROULEUR 12 V

REF	DESCRIPTION	Q.
1	AU-7321	2
2	AU-R2G10S	1
3	VIDE / EMPTY	1
4	AU-7250	1
5	AU-CD13NABK	2
6	AU-CRSZY0825	1
7	AU-CRSZY0837	1
8	AU-CD16N6BK	1
9	DO-761019	3
10	DO-761022	1
11	AU-1554K2GY	1
12	BT-14114	2
13	BT-FW14	4
14	BT-LW14	2
15	BT-N14	1
16		
17		
18		
19		
20		
21		
22		
23		
24		
25		
26		
27		
28		
29		
30		
31		
32		
33		

Option  
Demarreur electric start on engine

Perçage boîtier

Gabarit C765 CR390-0007

AU-ST82

11

13-14-15

MSG  
MS GREGGON

LES VALEURS EN POUCES SONT LES VALUES AINSI QUE LES TOLERANCES GENERALES  
GENERAL TOLERANCES  
Angle, 1 ° dege  
X-X, ± 0.1"  
X-XXX, ± 0.06"

MS GREGGON, who reserves all patent rights, hereby...

MS GREGGON

Rev	Description	Date	Approbation

# FEUILLE / SHEET #  
2022-06-16  
R.D.  
Boîtier assemblé d'enr. 12V sur batt de l'unité  
DESCRIPTION : 12V reel control box on unit vehicle  
# DESSIN / DRAWING #  
CR390-0022

DATE CREATION	CREATEUR / CREATOR	REVISION DATE	PAGE
2022-06-16	R.D.		
REVISION PAR / BY	ECHELLE / SCALE	REVISION	REVISION
			0

Kit de canon pour HS300-HS500 sur remorque MS  
 Cannon kit for HS300-HS500 on MS trailer

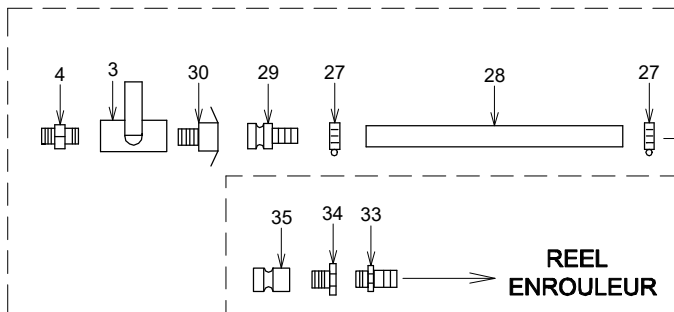
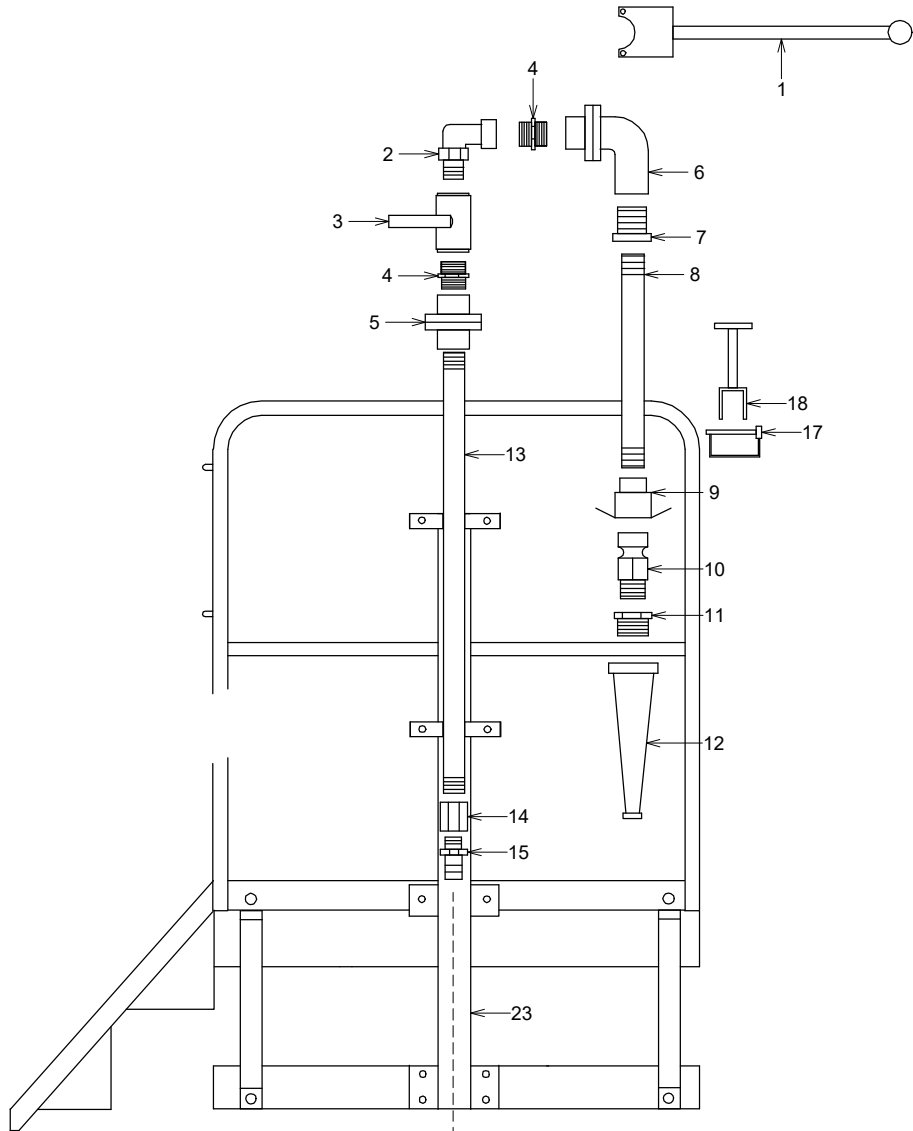

**PULVÉRISATEUR MS Inc.**  
**MS SPRAYER Inc.**

IPULVCOMHYDRO\HSR500CANON

DATE: 2002-03-19      PAR/ BY: P.B.

REV: 2006-06-05      PAR/ BY: D.T.      #REV: 0

# REC.: MS-HSR500CANON

APP:

APPROUVÉ LE: 2006-06-05 15:31:05 PAR: LANDIEG

Desc. Française § **HSR500, Canon pivotant pour hydro-ensemenceur**  
English Desc. § **HSR500, Pivoting canon for hydro-seeding unit**

Réf.	Quantité	Produit	Description française	English Description
1	1.00	MS-PCANON1	Poignée de canon d-h ydrose meur	Canon handle h ydroseeder
2	1.00	DA-EL112 MFG90	Coude 1 1/2" mnpt x 1 1/2"fnpt céd.40 galvanisé	Elbow adapt. 1 1/2" mnpt x 1 1/2"fnpt ced.40 galv.
3	2.00	DA-BV112	Vanne à bille 2v 1 1/2"fnpt 600 lbs/po2 laiton	Ball valve 2v 1 1/2"fnpt 600 psi br
4	3.00	DA-CN112	Mamelon court 1 1/2" mnpt x 1 1/2" mnpt céd.40 galvanisé	Close nipple 1 1/2" mnpt x 1 1/2" mnpt ced.40 galv.
5	1.00	HR-99304610	Adapt. pivotant 1 1/2"fnpt x 1 1/2"fnpt pl	Swivel 1 1/2"fnpt x 1 1/2"fnpt pl
6	1.00	HR-99304210	Adapt. pivotant 90o 1 1/2"fnpt x 1 1/2"fnpt pl	Swivel 90o 1 1/2"fnpt x 1 1/2"fnpt pl
7	1.00	DA-RB1121G	Réduit 1 1/2" mnpt x 1"fnpt céd.40 galvanisé	Reducer 1 1/2" mnpt x 1"fnpt ced.40 galv.
8	1.00	MS-HS TL1	Tube de lance 1" x 24" long / h ydrose meur	Lance tube 1" x 24" / h ydroseeder
9	1.00	JB-D1PG	Qc à ca me fem. 1" x 1"fnpt ny	Ca me lever coupler fe m. 1" x 1"fnpt ny
10	1.00	JB-F1PG	Qc à ca me mâle 1" x 1"mnpt ny	Ca me lever coupler male 1" x 1"mnpt ny
11	1.00	JB-RB200100NY	Réduit 2" mnpt x 1"fnpt céd.80 ny	Reducer 2" mnpt x 1"fnpt ced.80 ny
12	1.00	AS-21258	Buse 12" 2"fnpt trou 1/2", laiton	Nozzle 12" 2"fnpt hole 1/2", br
13	1.00	MS-HS TFLC	Tube de fixation lance canon	Fixation tube for lance on canon
14	1.00	DA-BU112G	Manchon 1 1/2"fnpt x 1 1/2"fnpt céd.40 galvanisé	Coupling 1 1/2"fnpt x 1 1/2"fnpt ced.40 galv.
15	1.00	JB-IMB1212NY	Adapt. droit 1 1/2" mnpt x 1 1/2"hb céd.80 ny	Straight adapt. 1 1/2" mnpt x 1 1/2"hb ced.80 ny
16	2.00	MS-SCANONFA	Fer angle pour support canon h ydrose meur	Angle for H ydroseeder canon support
17	1.00	AU-QP240SQ	Goupille 1/4" x 2 1/2"anneau carré	Quick pin 1/4" x 2 1/2"square ring
18	1.00	MS-HSACA	Attache canon h ydrose meur	Hydroseeder canon bracket
20	2.00	BT-5163	Boulon 5/16 x 3" nc	Bolt 5/16 x 3" nc
23	1.00	MS-SCANON	Support canon h ydrose meur ms-scanon	Hydroseeder canon support ms-scanon
27	2.00	DA-HS24	Collet 1 1/16" x 2"	Collar 1 1/16" x 2"
28	20.00	LV-1122N	Boyaux noir, 1 1/2", 200 lb/po2, caoutchouc 2 ply	1 1/2" x 200 psi rubber pressure hose
29	1.00	JB-E112PG	Qc à ca me mâle 1 1/2" x 1 1/2"hb ny	Ca me lever coupler male 1 1/2" x 1 1/2"hb ny
30	1.00	JB-B112PG	Qc à ca me fem. 1 1/2" x 1 1/2" mnpt ny	Ca me lever coupler fe m. 1 1/2" x 1 1/2" mnpt ny
31	1.00	MP-S301500PP	Valve à bille 2v 1 1/2"fnpt ny, joint EPDM	Ball valve 2v 1 1/2"fnpt ny, EPDM seal
32	1.00	JB-M1120NY	Mamelon court 1 1/2" mnpt x 1 1/2" mnpt céd.80 ny	Close nipple 1 1/2" mnpt x 1 1/2" mnpt ced.80 ny
33	1.00	JB-IMB0808N Y40	Adapt. droit 1" mnpt x 1"hb céd.40 ny	Straight adapt. 1" mnpt x 1"hb ced.40 ny
34	1.00	JB-RB1121NY	Réduit 1 1/2" mnpt x 1"fnpt céd.80 ny	Reducer 1 1/2" mnpt x 1"fnpt ced.80 ny
35	1.00	JB-A112PG	Qc à ca me mâle 1 1/2" x 1 1/2"fnpt ny	Ca me lever coupler male 1 1/2" x 1 1/2"fnpt ny

Débit : 205 gal/min  
 Pression : 43 lb/po²  
 Flow rate : 205 GPM  
 Pressure : 43 PSI

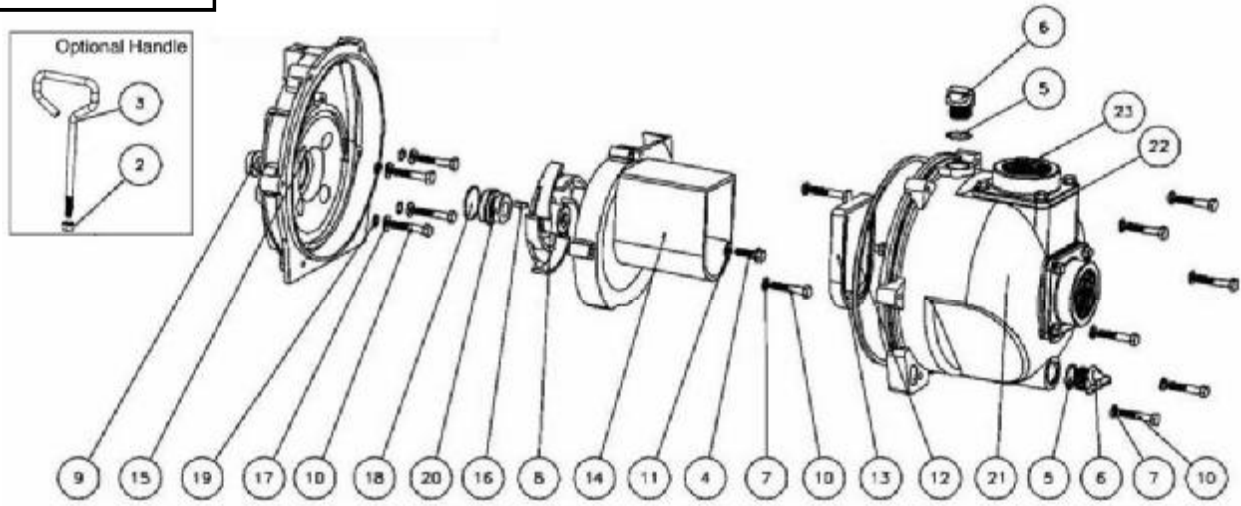

REF	N°	DESCRIPTION	Q	REF	N°	DESCRIPTION	Q
2	BJ-17010*	Jam Nut	1	18	BJ-12710	O-Ring	1
3	BJ-15022	Pump Handle	1	19 #	BJ-12717*	O-Ring	4
4	BJ-12765A	Impeller Bolt	1	20 #	BJ-12713V*	Viton Seal Assembly (Standard)	1
5	BJ-13778*	O-Ring	2	20	BJ-12713SD	Severe Duty Seal	1
6	BJ-13777	Prime/Drain Plug	2	21	BJ-15712	Pump Body Assembly	1
7	BJ-V10118	Lockwasher	9	22	BJ-17013	Flange Gasket	2
8	BJ-15772	5 Vane Impeller*	1	23	BJ-17000	Threaded Flange	2
9	BJ-12716	Pump Slinger	1	N/S	BJ-15751*	Bracket Shim	AS REQ 'D
10	BJ-12715A	HHCS	13	N/S	BJ-17033	Z-Rails (PR)	1 PAIR
11	BJ-12774VA*	Impeller Bolt Gasket	1	N/S	BJ-17034	HHCS Zinc Plated	4
12 #	BJ-12719A*	Body O-Ring	1	N/S	BJ-V10119	Hex Nut	4
13	BJ-12705*	Check Valve	1	N/S	BJ-V10118	Lockwasher	4
14	BJ-15702	Volute	1	N/S	BJ-15000*	REPAIR KIT	1
15	BJ-15703	Rear Bracket	1	N/S	BJ-15999	SEAL KIT (repair kit w/o impeller)	1
16	BJ-12902A	Key*	1	N/S	BJ-15000V	REPAIR KIT FKM (viton type)	1
17	BJ-12901	Flat Washer	4	N/S	BJ-15999V	SEAL KIT FKM (viton type)	1

\*Pump Repair Kits Contain Items Marked With Asterisk\*

NOTE: Viton seal with EPDM gaskets and o-rings are used in the following assemblies unless otherwise noted: 222PBI, 222PINY, 222PIS, 222PIN5, 222P01, 222P16PRD.

**Complete repair kit, including seal kit**

**# BJ-15000**

IMPELLER

CHECK-VALVE

GASKET

SEAL KIT

**Seal Viton**

**MS-12713V Seal Kit w/O-ring (1)**

include :

- Ref.20 - # BJ-12713V Seal (1)
- Ref.19 - # BJ-12717 O-ring (4)
- Ref.12 - # BJ-12719A Impeller Bolt Gasket (1)

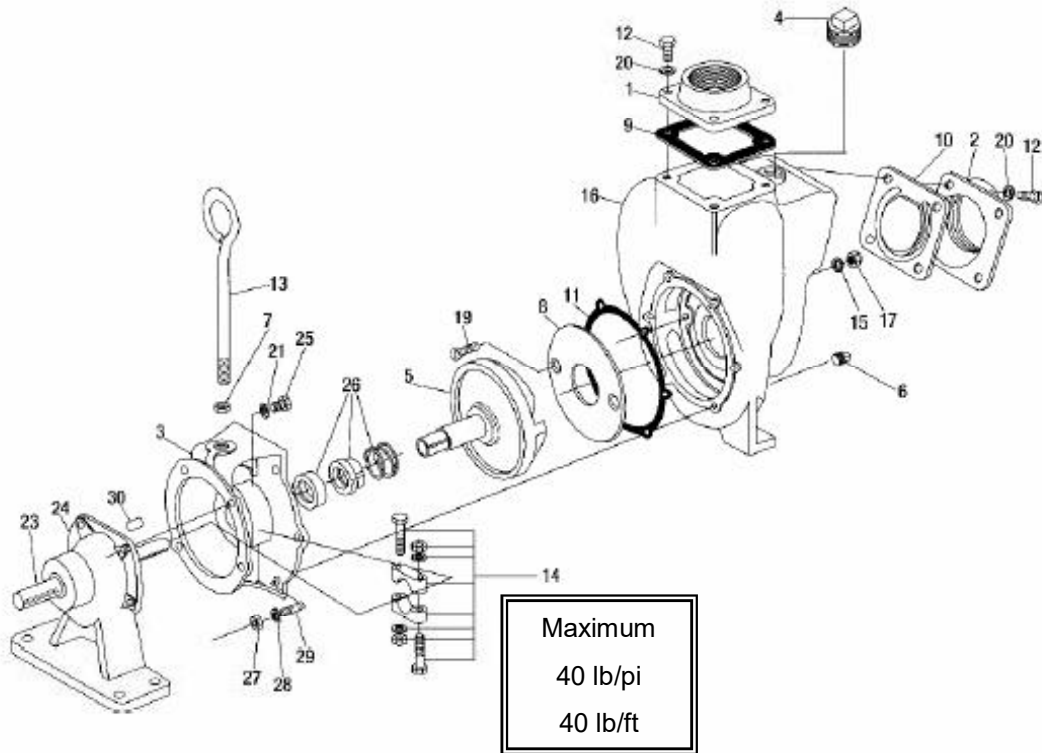

Ref No	MS	Description	Qty	Ref No	MS	Description	Qty
1	BJ-18008	Flange, Outlet, 3" NPT	1	14	MS-18129	Clamp Assy SS (Keyed)	1
2	BJ-18012	Flange, Inlet, 3" NPT	1	15	BJ-18005*	Gasket, Wear Plate	2
3	BJ-18026	Gas engine Adapter	1	16	BJ-18001	3" pump housing	1
3	BJ-18048	3" C-Flange Adapter	1	17	BJ-18007	3/8" - 16 SS Acorn Nut	2
3	BJ-18049	C.I. Hydraulic Motor Adapter 3"	1	19	BJ-18006*	Flat Head Wear Plate Screw	2
N/S	BJ-18055	Hydraulic Adapter Shaft 3"	1	23	BJ-18504	1" shaft For 3" Ped.	1
4	BJ-18002	Plug 1" NPT Flush	1	24	BJ-18500	3" Bearing Pedestal - Complete	1
5	BJ-18023*	Impeller & Drive Shaft 1"	1	N/S	BJ-18502	Bearing	2
5	BJ-18023-1.125	Impeller & Drive Shaft 1 1/8"	1	25	BJ-18027	Capscrew	4
6	BJ-18003	Plug 1/2" NPT	1	26	BJ-18025*	Seak Assy. FRM (viton type)	1
7	BJ-18034	Nut, Jam 5/8" - 11 Thd. SS	1	26	BJ-18025SD	Severe Duty Seal	1
8	BJ-18004*	Wear Plate	1	27	BJ-18032	Nut 3/8" - 24, Hex SS	6
9	BJ-18009	Gasket, Outlet EPDM	1	28	BJ-V20018	Washer 3/8" Lock SS	6
10	BJ-18013	Gasket Check Valve Assy.	1	29	BJ-18018	Stud 3/8" - 16 x 3/8" - 24 x 1 1/2 LG SS	6
11	BJ-18021*	Gasket, Adapter	1	30	AU-WK15	Half key	1
12	BJ-18010SS	Capscrew HX HD 3/8" - 16 x 1 1/8" LG SS	8	N/S	BJ-18035	Z-Rail Mtg. Bklt.	1
13	BJ-18033	Handle 5/8" - 11 Thd.	1	N/S	BJ-18100	3" Pump Repair Kit (Consists of items marked *)	1
14	BJ-18029	Clamp Assy. SS (Old Style)	1				

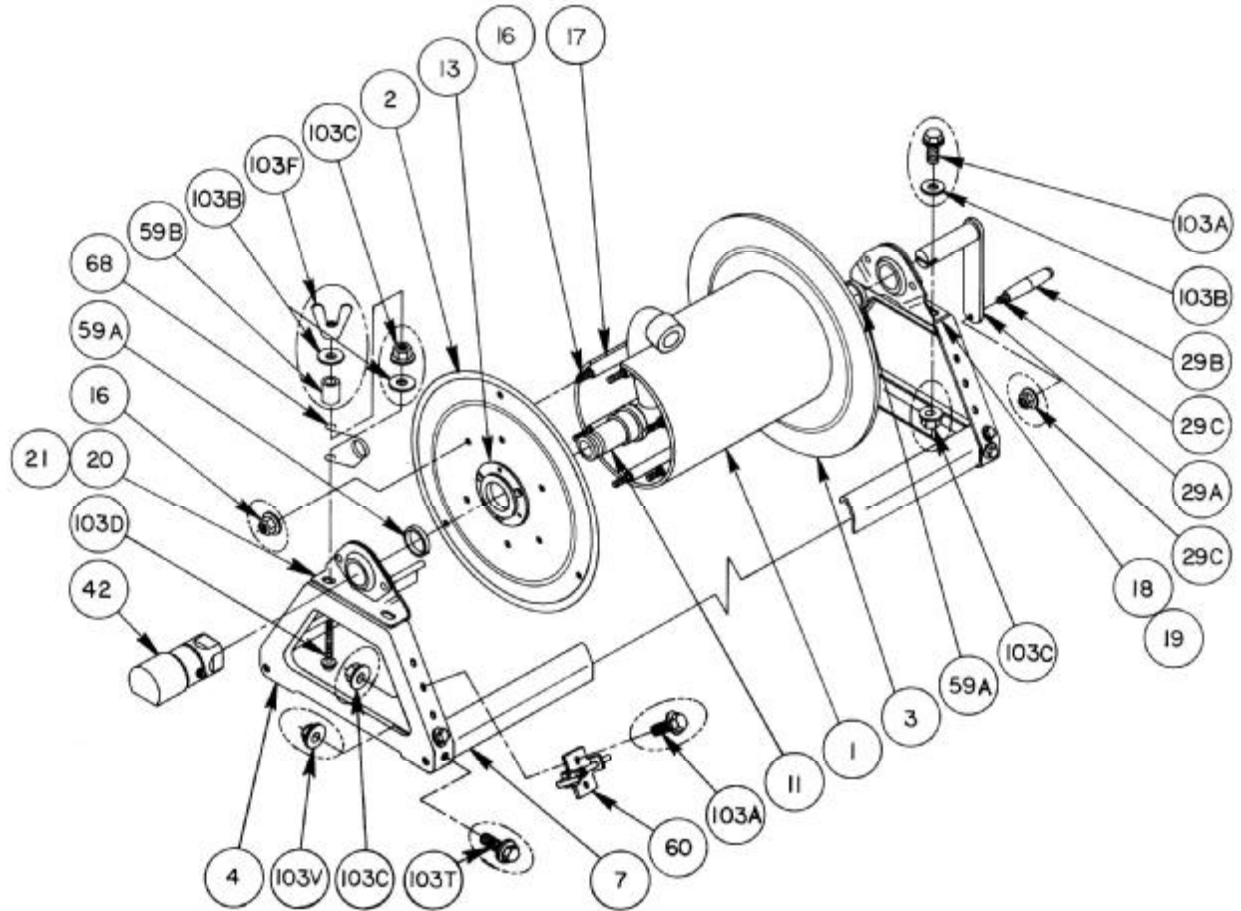

NOTE:  
ITEMS CIRCLED ARE ENLARGED FOR CLARITY

REF	NO	DESCRIPTION	Q
1	HR-99053121	Drum, 8" Dia. (Specify Model)	1
2	HR-99030721	Disc, 16-1/2" Dia. (Front)	1
3	HR-99030721	Disc, 16-1/2" Dia. (Back)	1
4	HR-99060011	Pressed Frame	2
7	HR-99076000	Footstock (Specify Model)	2
11	HR-99011600	1" Hub Assy., 1" FNPT Outlet Riser	1
13	HR-99650013	Disc Washer, EH-936	2
16	Specify Model	3/8" - 16 Carriage Bolt w/Nut	6
17	HR-99043200	3/8" Spacer Pipe (Specify Model)	6
18	HR-99021400	1" Self Aligning Bearing Complete (Back)	1
19	HR-99021500	1" Bearing Insert (Back)	1
20	HR-99021400	1" Self Aligning Bearing Complete (Front)	1
21	HR-99021500	1" Bearing Insert (Front)	1
29A	HR-99140031	Hand Crank	1
29B	HR-99140505	Hand Crank Handle	1
29C	HR-99140511	Hand Crank Handle Bolt w/Nut	1
42	HR-99298551	1" 90 Deg. FxF Swivel Joint	1
59A	HR-99540021	1" Hub Spacer Washer	2
59B	HR-99650007	Tension Brake Spacer	1
60	HR-99650030	Pinlock	1
68	HR-99650002	Tension Brake Spring	1
103A	HR-99042201	3/8" - 16 x 3/4" Spinlock Bolt	5
103B	HR-99540007	3/8" Flat Washer	5
103C	HR-99046200	3/8" - 16 Spinlock Nut	6
103D	HR-99650011	3/8" - 16 x 3" Round Head Cap Screw	1
103F	HR-99650009	3/8" - 16 Wing Nut	1
103T	HR-99041159	5/16"-18 x 5/8" Lg Hex Flanged Bolt	8
103V	HR-99045602	5/16"-18 Top Lock Flanged Nut	8



# TRAILER KIT INSTRUCTION SHEET

## SPLIT TYPE HARNESS STANDARD CONNECTION

TWO REAR LAMPS: COMBINATION CLASS 'A' TURN, STOP, TAIL, REAR REFLECTORS, LICENSE FUNCTIONS AND SIDE MARKER, SIDE REFLECTOR FUNCTIONS - RED

TWO FRONT LAMPS AND REFLECTORS: SIDE MARKER LAMPS AND SIDE REFLECTORS - AMBER (LAMPS AND REFLECTORS MAY BE COMBINED)

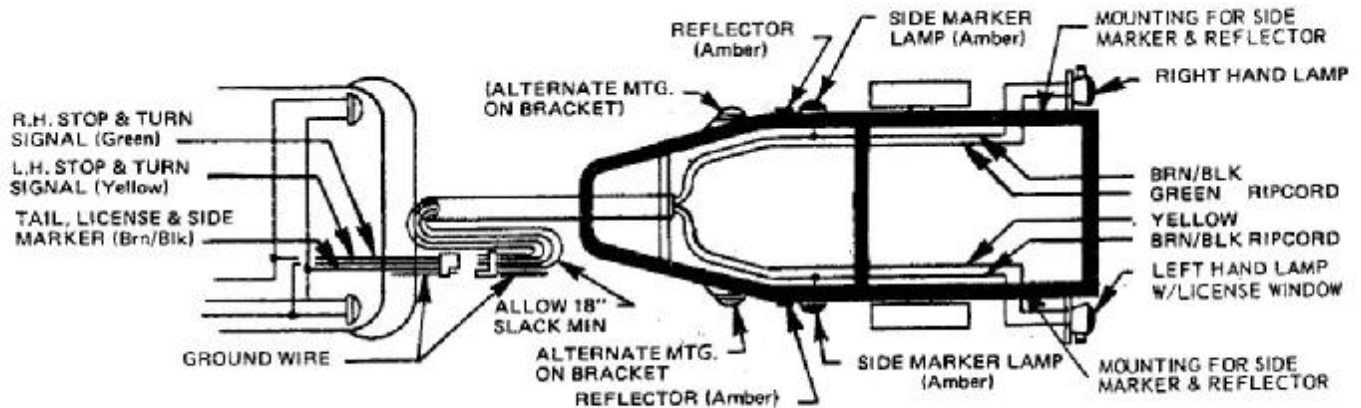

### VEHICLE CONNECTION:

Connect the wires of the 3-wire harness to the vehicle circuit. Connect the BRN/BLK wire to the taillight circuit, the YELLOW wire to the left-hand stop and turn circuit, and the GREEN wire to the right-hand stop and turn circuit. Ground the WHITE wire to the vehicle frame if desired.

NOTE: There is a great deal of variation in the way cars are wired. If you have difficulty, contact an automotive electrician.

### TRAILER LAMP MOUNTING AND CONNECTION

Mount the left-hand lamp (with license window) and the license bracket on the left side of the trailer. The side marker lens should be located toward the outside of the trailer. Mount the right-hand lamp (without license window) on the right side of the trailer with the side marker lens located toward the outside of the trailer.

CAUTION: Make sure that all lamps are grounded to the trailer.

Thread the long 4-wire harness through the trailer. Run the YELLOW wire and one BRN/BLK wire to the left-hand lamp. Run the GREEN wire and the other BRN/BLK wire to the right-hand lamp.

Connect the YELLOW wire to the YELLOW (stop and turn) wire of the left-hand lamp and the BRN/BLK wire to the BRN/BLK wire on the lamp. Connect the GREEN (stop and turn) wire to the GREEN wire of the right-hand lamp and the BRN/BLK wire to the BRN/BLK wire on the lamp.

Ground the WHITE wire to the trailer if desired. Use wire connectors, or solder and tape all wire connections.

Mount the left and right front (amber) combination side marker and reflector lamps or separate side marker lamps and reflectors. Connect the wiring to the BRN/BLK wires (taillight circuit) of the trailer harness. The connection may be made with any of a variety of quick connectors available, such as a "T" splice, or an "in-line" splice.

### FOR KITS WITH SEPARATE REAR SIDE MARKERS AND REFLECTORS

Mount one red side marker lamp to the rear on each side of the trailer and connect each with BRN/BLK wire of the main harness. Mount one (1) red reflector on each side of the trailer to the rear. Mount one (1) red reflector on each side of the rear of the trailer as close to the outside as possible to show the width.

### CIRCUIT TEST

Connect the indexed plug, turn on the head lights, and check the trailer lamps. Only the taillights and the side marker lamps should be burning. The brighter stop lights and turn signals should only burn when the brake pedal is depressed or when the turn signal is actuated. If the lamps do not light, check the ground between the lamps and the trailer and between the trailer and the vehicle through the hitch. If the turn signals do not operate properly, check to see if the connections to the vehicle are reversed.

### VOLTAGE CHECK

Lamps in this kit are provided with 12-volt bulbs. If your vehicle is equipped with a 6-volt battery, replace each stop and tail bulb with a No. 1154 bulb and each side marker bulb with a No. 55 bulb. These bulbs are available at most garages or service stations.

On passenger cars hauling boat trailers equipped with a directional signal system, the flasher should be changed to a No. 550 flasher in a 12-volt system or a No. 535 flasher in a 6-volt system.

NOTE: These kits are complete and legal for all trailers under 80" wide according to the latest standards issued by the Department of Transportation effective January 1, 1970. Trailers over 80" wide require additional clearance and identification lamps.



## #9505 - TANDEM AXLE HYDRAULIC LINE KIT

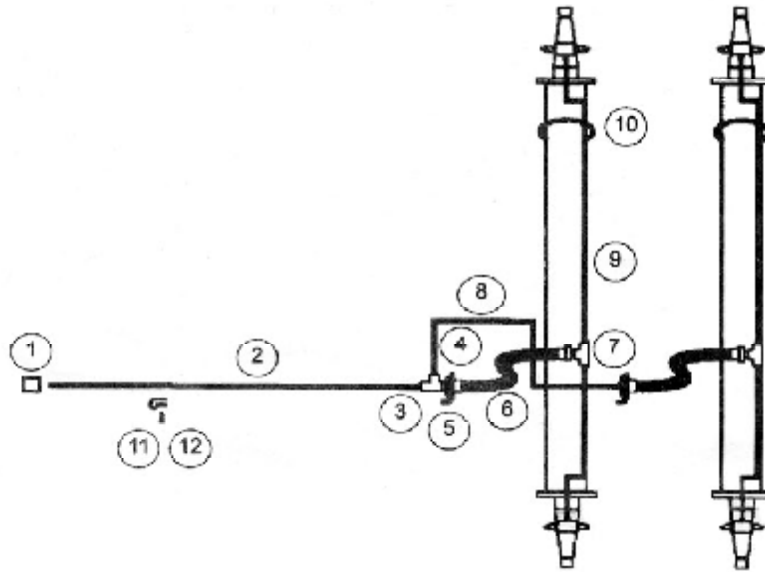

### DESCRIPTION

### QTY.

	DESCRIPTION	QTY.
①	Adapter - 3/16 Inv. Flare X 1/8 .....	1
②	Steel Line - 3/16 X 180" .....	1
③	Service Tee - 3/16" .....	1
④	Hose Clip .....	2
⑤	Hose Bracket .....	2
⑥	Hydraulic Hose .....	2
⑦	Axle Tee - 3/16 .....	2
⑧	Steel Line - 3/16 X 30" .....	3
⑨	Steel Line - 3/16 X 72" .....	2
⑩	Line Tie Strap .....	6
⑪	Line Retaining Clip .....	4
⑫	Line Retaining Clip Screw .....	4

This Redline hydraulic line kit features a special corrosion resistant hydraulic steel brake line developed specifically for Redline. This new and improved brake line is plated inside and out. It features an electro-deposition zinc plating process, with a special additional post-plating treatment, which greatly extends the life of the product. Factory salt spray tests of this product have consistently achieved results of 3,000 hours to red corrosion effects.

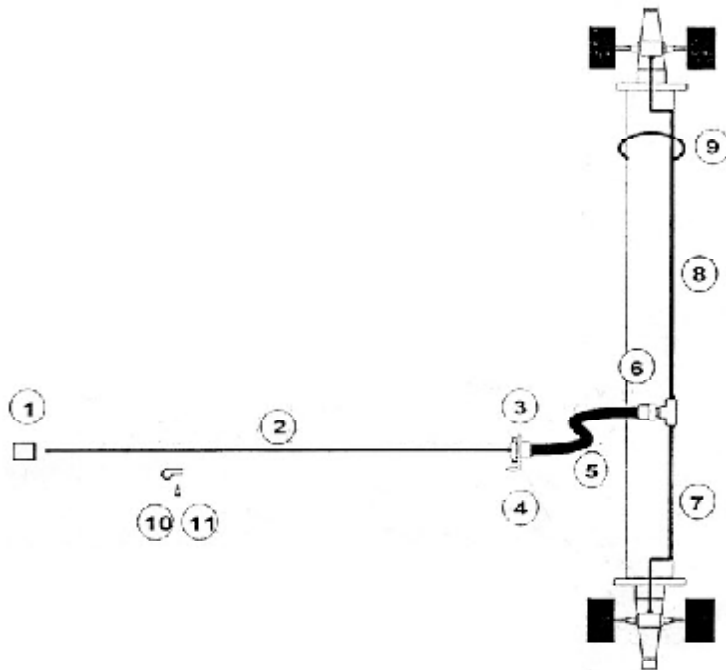

	DESCRIPTION	QTY.
①	HYDRAULIC ADAPTER - 3/16 INV. FLARE X 1/8	1
②	HYDRAULIC LINE - 3/16 X 180"	1
③	HYDRAULIC HOSE CLIP	1
④	HYDRAULIC HOSE BRACKET	1
⑤	HYDRAULIC HOSE	1
⑥	HYDRAULIC AXLE TEE	1
⑦	HYDRAULIC LINE - 3/16 X 30"	1
⑧	HYDRAULIC LINE - 3/16 X 72"	1
⑨	HYDRAULIC LINE TIE STRAP	3
⑩	HYDRAULIC LINE RETAINING CLIP	4
⑪	HYDRAULIC LINE RETAINING CLIP SCREW	4

**KIT NO. 9504 - SINGLE AXLE SURGE LINE KIT**

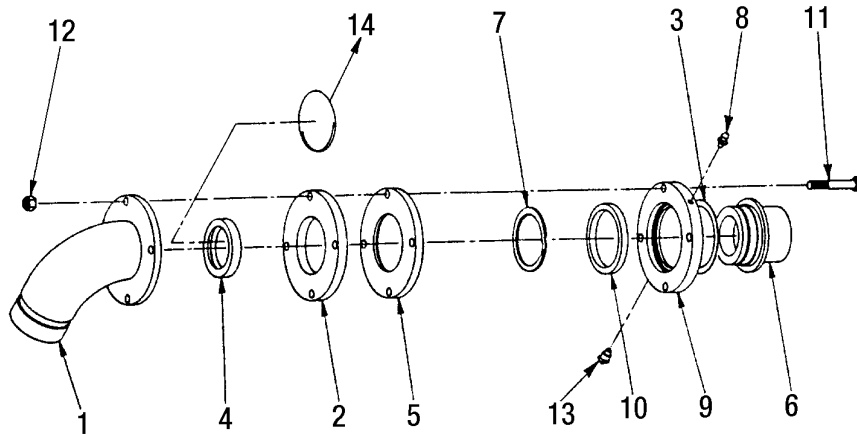

REF NO	DESCRIPTION	Q
1A	HR-99380001 Duct. inlet fitting 90° 1-1/2"FIPT x VICT	1
1B	HR-99380007 Alum. inlet fitting 90° 1-1/2"FIPT x VICT	1
1C	HR-99380020 Steel inlet fitting 90° 1-1/2"MNST	1
2	HR-99380011 GH-102 packing ring	1
3	HR-99380021 Delrin spacer	1
4A	HR-99360640 1-1/2" PK-1 buna-n packing	1
4B	HR-99360641 1-1/2" PK-1V viton packing	1
5	HR-99380013 GH-105 bearing retainer	1
6A	HR-99380008 GH-104 steel rotating member 1-1/2"FIPT	1
6B	HR-99380010 GH-104 alum. rotating member 1-1/2"FIPT	1
7	HR-99380022 WSM 225 one-piece snap ring	1
8	HR-99380015 Grease fitting	1
9	HR-99380016 GH-103 bearing holder ring w/grease fitting	1
10	HR-99380017 HJB-1 ball bearing unit	1
11	HR-99380024 5/16-18 x 1-7/8" GR 5 maxi coated hex head capscrew	4
12	HR-99380019 5/16-18 kep nut plated	4
13	HR-99380014 Oil hole cover	1
14	HR-99380012 Expander ring	1

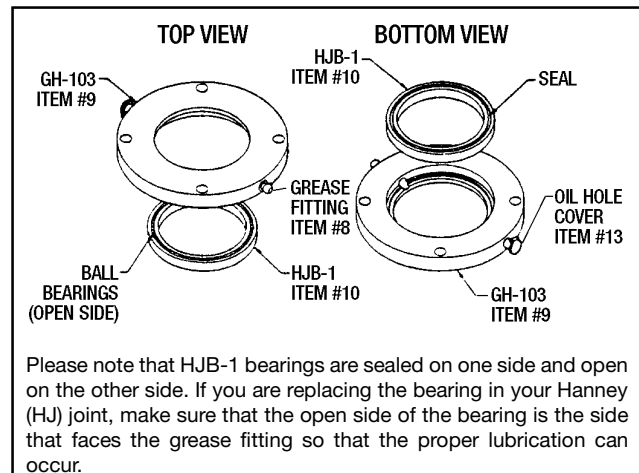

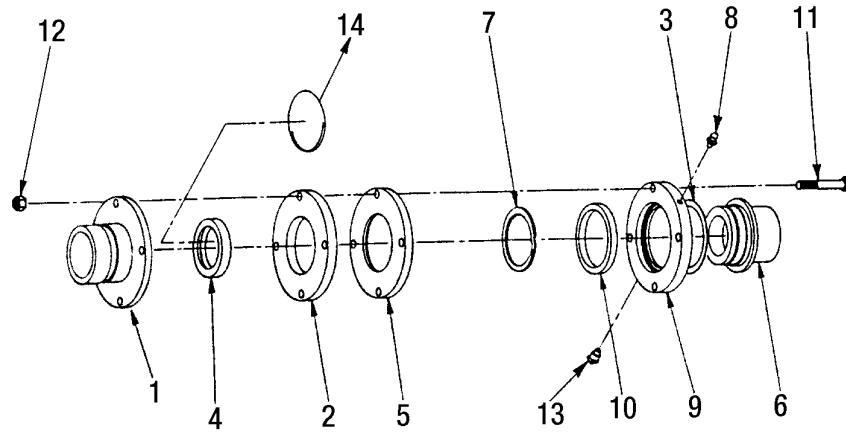

REF NO	DESCRIPTION	Q
1A	HR-99380004 Steel inlet fitting 180° 1-1/2"FIPT x VICT	1
1B	HR-99380000 Alum. inlet fitting 180° 1-1/2"FIPT x VICT	1
2	HR-99380011 GH-102 packing ring	1
3	HR-99380021 Delrin spacer	1
4A	HR-99360640 1-1/2" PK-1 buna-n packing	1
4B	HR-99360641 1-1/2" PK-1V viton packing	1
5	HR-99380013 GH-105 bearing retainer	1
6A	HR-99380008 GH-104 steel rotating member 1-1/2"FIPT	1
6B	HR-99380010 GH-104 alum. rotating member 1-1/2"FIPT	1
7	HR-99380022 WSM 225 one-piece snap ring	1
8	HR-99380015 Grease fitting	1
9	HR-99380016 GH-103 bearing holder ring w/grease fitting	1
10	HR-99380017 HJB-1 ball bearing unit	1
11	HR-99380024 5/16-18 x 1-7/8" GR 5 maxi coated hex head capscrew	4
12	HR-99380019 5/16-18 kep nut plated	4
13	HR-99380014 Oil hole cover	1
14	HR-99380012 Expander ring	1

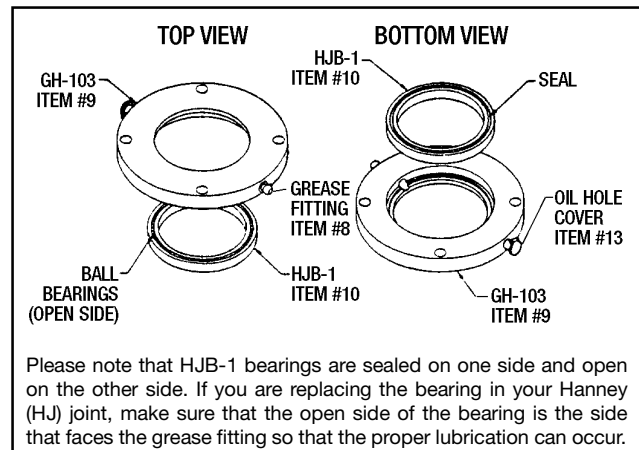

# Garantie du distributeur

HONDA CANADA INC., située au 715 Milner Avenue, Scarborough, Ontario, pour et au nom de Honda Motor Co. Ltd., Tokyo, Japon, offre la garantie suivante sur chaque moteur à toutes fins neuf fabriqué par Honda Motor Co. Ltd., Japon, distribué au Canada par Honda Canada Inc., et vendu en tant que pièce d'origine d'un équipement lorsqu'un tel équipement est fabriqué au Canada. Aux fins des présentes, «Honda» signifie Honda Canada Inc. etc/ou Honda Motor Co. Ltd., selon le contexte.

HONDA GARANTIT QUE chaque moteur à toutes fins neuf Honda est exempt de défaut de fabrication et de vice de main-d'oeuvre dans des conditions normales d'utilisation et d'entretien, pendant la période garantie pertinente énoncée ci-dessous. Si un moteur à toutes fins Honda s'avère défectueux avant l'échéance de la période de garantie, Honda réparera ou remplacera les pièces nécessaires par des pièces Honda neuves ou leur équivalent, sans frais de la part du consommateur, pièces et main-d'oeuvre comprises (à l'exception des frais de main-d'oeuvre relatives à un accessoire), sous réserve que de telles déficiences soient attribuées par Honda à des défauts de fabrication ou à des vices de main-d'oeuvre.

## PÉRIODE DE GARANTIE

La couverture de la garantie entre en vigueur à la date de vente originale ou lorsque l'unité est mise en service en tant que modèle de démonstration.

MODÈLE	UTILISATION NON COMMERCIALE	UTILISATION COMMERCIALE	LOCATION/	CONCESSION
SÉRIE G / GV (G100)	12 MOIS	12 MOIS	12 MOIS	3 MOIS
GX / GXV (TOUS) (EXCEPTÉ CEUX DE L'ARTICLE 1)	24 MOIS	24 MOIS	24 MOIS	3 MOIS
(1) GX22, GX31, GXH50 GXV50	24 MOIS	12 MOIS	3 MOIS	3 MOIS
GC AND GCV	24 MOIS	3 MOIS	3 MOIS	AUCUNE

NOTA : UTILISATION PAR UNE CONCESSION SE RAPPORTE À GO KART, ETC.

## CETTE GARANTIE S'APPLIQUE :

- à tout moteur à toutes fins Honda acheté au Canada d'un concessionnaire ou d'un distributeur autorisé de moteurs à toutes fins Honda ;
- à toute pièce installée à l'usine (à l'exception des pièces sujettes à un entretien régulier dont il est mentionné dans la section intitulée «CETTE GARANTIE NE S'APPLIQUE PAS», et ;
- à tout moteur à toutes fins sur lequel les services d'entretien périodiques ont été effectués, tel que prescrit dans le Manuel du propriétaire.

## CETTE GARANTIE NE S'APPLIQUE PAS :

- aux réparations requises suite aux collisions, accidents, chocs de tout objet, course, usage abusif ou manque d'entretien ;
- aux réparations rendues nécessaires parce que l'installation ou la réparation des dispositifs, pièces ou accessoires ont été effectuées par une personne autre que le fabricant de l'équipement d'origine ou qu'un concessionnaire autorisé de produits mécaniques Honda ;
- à un moteur à toutes fins qui a été modifié, altéré, démonté ou transformé ;
- aux services d'entretien réguliers, y compris le serrage des boulons, écrous et raccords, la mise au point du moteur et le remplacement de pièces requises dans le cadre de l'entretien normal telles que filtres, bougies et fils, fusibles, courroies, lubrifiant et toutes les pièces sujettes à l'usure normale.

## OBLIGATION DU PROPRIÉTAIRE

Afin de maintenir la validité de cette GARANTIE DU DISTRIBUTEUR, les services d'entretien requis tels qu'énoncés dans le Manuel du propriétaire doivent être effectués aux intervalles appropriés et les reçus détaillés et registres doivent être gardés en dossiers.

## COMMENT BÉNÉFICIER DE CETTE GARANTIE

Vous devez apporter votre moteur à toutes fins Honda, à vos frais, pendant les heures normales de travail, chez le concessionnaire autorisé de produits mécaniques Honda où vous avez acheté ce produit ou chez le concessionnaire précisé par le fabricant de l'équipement propulsé par le moteur Honda. Si vous ne pouvez pas obtenir le service prescrit par la garantie ou en êtes insatisfait, prenez les mesures suivantes : communiquez d'abord avec le propriétaire de la concession concernée ; cela devrait suffire pour résoudre le problème. Si, toutefois, vous désirez de l'aide additionnelle, veuillez écrire au bureau Honda Canada Inc. de votre région à l'attention du Service des relations avec la clientèle aux adresses suivantes :

HONDA CANADA INC.  
715 MILNER AVENUE, TORONTO, ON M1B 2K8

TELEPHONE : 1-888-946-6329 SANS FRAIS : 1-877-939-0909  
FAX : 1-877-939-0909  
SECTEUR DE TORONTO: (416) 287-4776

## GARANTIE DES PIÈCES DE RECHANGE

Les pièces de rechange neuves d'origine Honda, vendues à un consommateur et installées par un concessionnaire autorisé de produits mécaniques Honda, non couvertes aux termes de la GARANTIE DU DISTRIBUTEUR sont garantis pour une période d'un (1) an à compter de la date d'achat dans le cas de l'utilisation normale ou de trois (3) mois dans le cas de l'utilisation commerciale/la location ou dans une concession, sous réserve que cette garantie de pièces de rechange ne s'applique pas aux pièces de rechange modifiées, utilisées ou installées sur un produit mécanique pour lequel lesdites pièces de rechange n'étaient pas conçues. Les composantes électriques qui ne sont pas installées par le concessionnaire (vendues au comptoir) ne sont pas couvertes par une garantie.

## EXCLUSION DE TOUTE AUTRE GARANTIE

La GARANTIE DU DISTRIBUTEUR est la seule et unique garantie écrite offerte par Honda sur les moteurs à toutes fins Honda. Aucun concessionnaire, agent ou employé n'est autorisé à prolonger ou augmenter cette garantie au nom de Honda par toute déclaration écrite ou verbale ou toute publicité.

## DÉNÉGATION DE RESPONSABILITÉ

Dans la mesure autorisée par la loi, Honda se dégage de toute responsabilité découlant des pertes de temps ou d'utilisation du moteur à toutes fins, des coûts de transport ou de remorquage ou de tout autre dommage imprévu, direct ou consécutif, d'inconvénient ou de perte de revenus.

## AVIS AU CONSOMMATEUR

Les stipulations contenues dans ces garanties écrites n'ont pas pour objet de limiter, modifier, annuler, nier ou exclure toute garantie énoncée dans «The Consumer Products Warranties Act, 1977» (Saskatchewan), «The Consumer Product Warranty and Liability Act» (Nouveau-Brunswick) et la «Loi sur la protection du consommateur» (Québec) ou toute autre loi provinciale ou fédérale similaire.



