

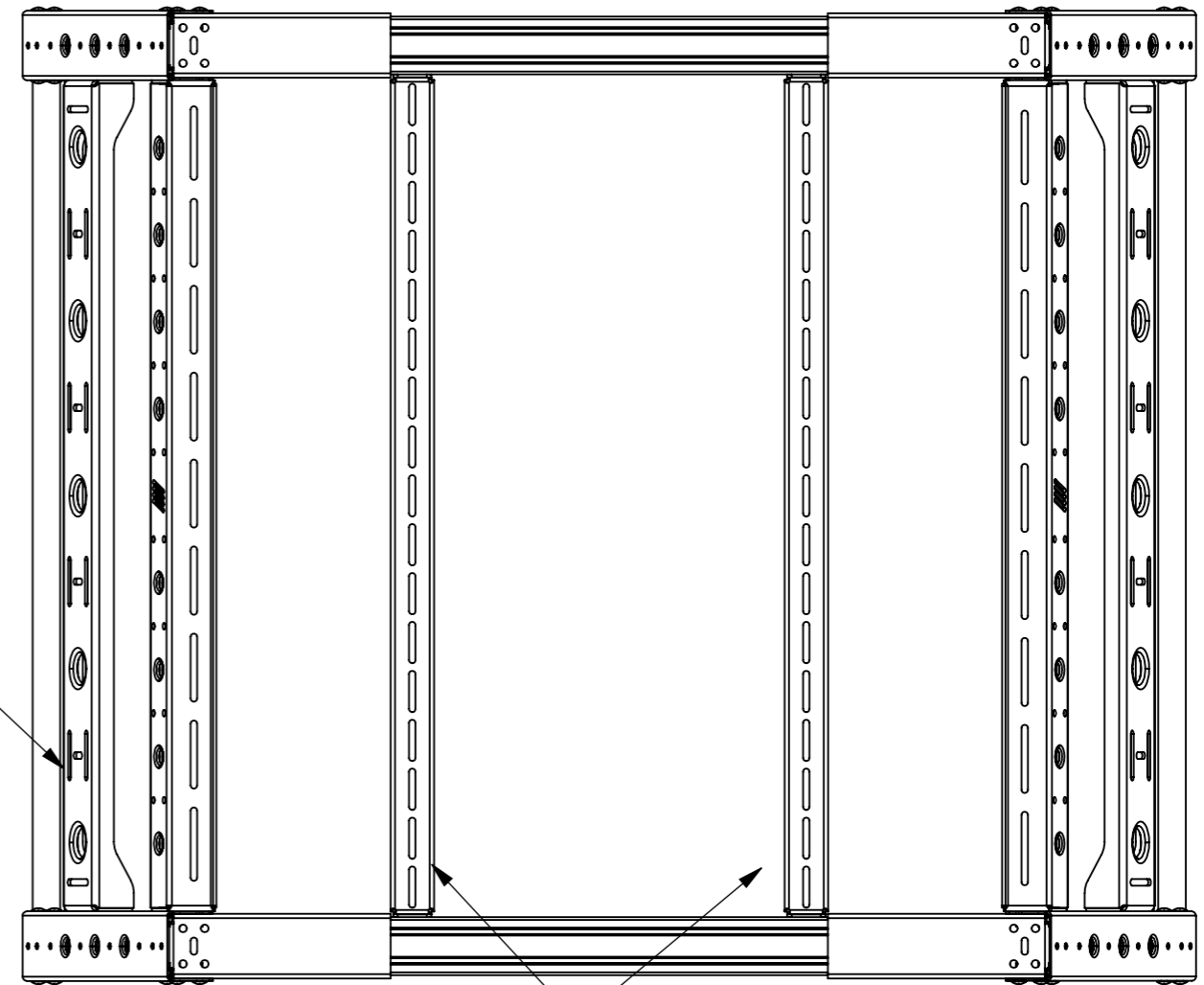

Artikelnummer: HBR45\_135  
Material: Aluminium 5052  
Oberfläche: KTL & Pulverbeschichtet  
Eigengewicht: ca. 27kg  
Tragkraft/ load capacity: 300 Kg statisch - 100 Kg dynamisch\*

**Montagemöglichkeiten für RotopaX Kanister**

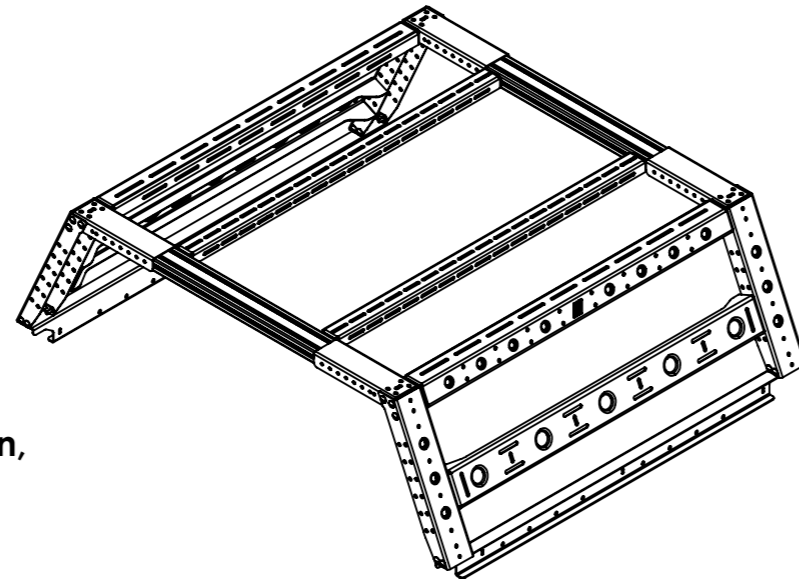

**Individuell verschiebbare Längsstreben**

**Integrierte Montagepunkte für  
sämtliches Zubehör wie Zurrösen,  
Markisenhalter, Langguthalter,  
Durchreiche, Seilwinde und  
Gullwingbox**

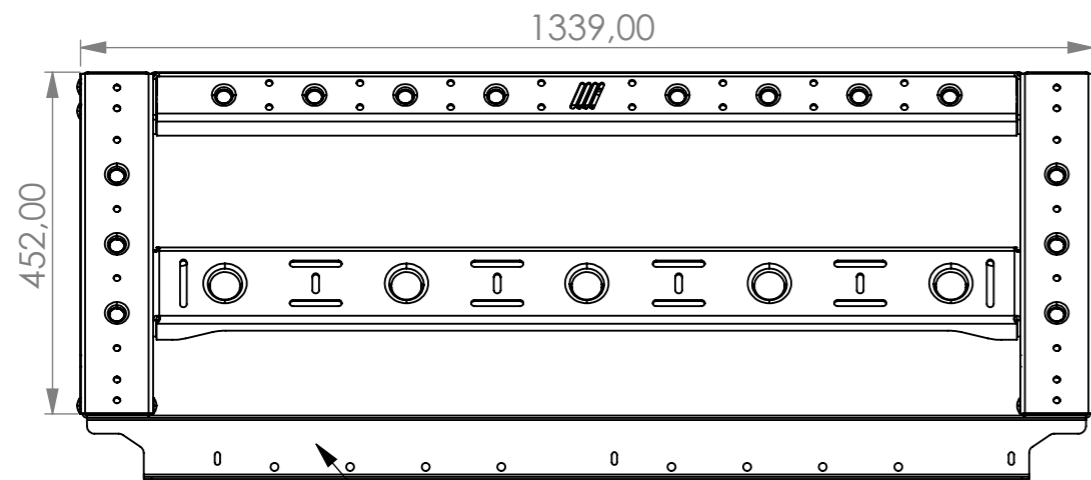

**B-Rack wird mit dem Ladebett verschraubt  
(8x M8 Stahl Blindnietmuttern müssen gesetzt werden)**



**Für Ladeflächenbreiten von 1465mm bis 1570mm**

\*Nähere Informationen findest du in der Einbauanleitung.  
You will find more information in the installation instructions.