

## I. Parametri del prodotto

A. Sistemi di telefonia mobile compatibili: Android 5.0 (incluso) o superiore, iOS 9.0 (incluso) o superiore

B. Master: RTL8762DT

C. Schermo: 1.36 Risoluzione del cerchio completo: 390 \* 390

## II. Istruzioni per l'uso



### 1. Funzionamento dei pulsanti

Stato/Funzionamento	Funzione
tasto di accensione : spegnere/premere a lungo per 3 secondi	accensione
tasto di accensione : accensione/pressione lunga per 3 secondi	spegni
tasto di accensione: schermo spento/pressione breve	schermo acceso
tasto di accensione: schermo acceso/pressione breve	schermo spento
tasto di accensione :interfaccia delle funzioni/pressione breve	torna alla home page
Passo-Gusto: short press	Enter sport mode
pulsante su: pressione breve	scorrere verso l'alto
pulsante giù: pressione breve	scorri verso il basso

## 2. Funzionamento dello schermo

Stato/Funzionamento	Funzione
singolo clic	Seleziona / OK
home page/long press for 3 seconds	cambia quadrante
home page/slide up	lista dei messaggi
home page/scorri verso il basso	Menu di scelta rapida
home page/scorri a sinistra	Chiamata/Assistente vocale/dati di oggi/monitoraggio della salute/meteo/controllo della fotocamera/controllo della musica/esercizio di respirazione
home page/scorri a destra	entra nella home page

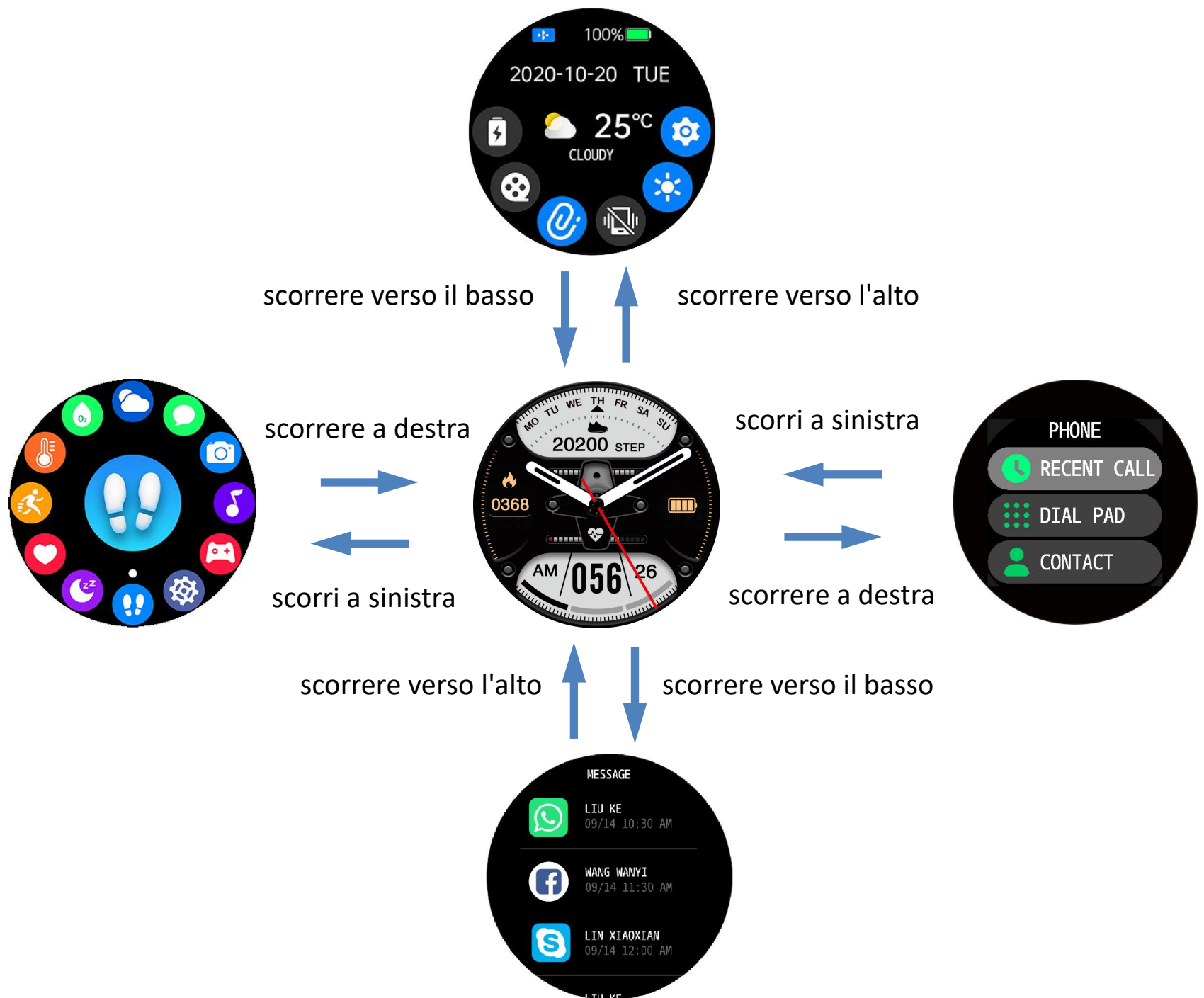

### 3. Istruzioni per la ricarica

A. Utilizzare la base di ricarica in dotazione con il prodotto per allineare i contatti sul retro dell'host da caricare (assicurarsi che la batteria sia sufficiente per il primo utilizzo. Se la batteria non può essere accesa normalmente a bassa potenza, caricarla prima funzionante. Si prega di caricare correttamente come mostrato nell'immagine a destra)

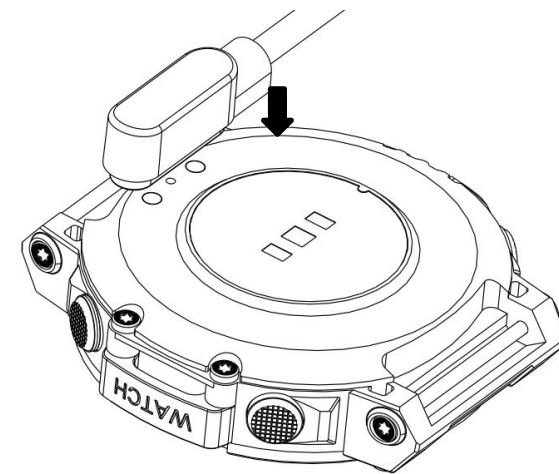

B. Non utilizzare un adattatore di alimentazione con una corrente di uscita superiore a 2A per caricare

### 4. Scarica e installa l'APP "Da Fit"

1). Scansiona per scaricare e installare "Da Fit" scansionando il codice QR a destra

2). Scarica e installa tramite l'App Market: Sistema Android: cerca "Da Fit" tramite App Store, Google Play, Android Market e altri App Market da scaricare e installare; Sistema IOS: cerca "Da Fit" attraverso l'App Store per scaricare e installare



### 5. Connessione APP

(assicurarsi che il Bluetooth del telefono cellulare sia acceso e non connesso ad altri dispositivi) menu di scelta rapida → impostazioni → informazioni sull'interfaccia, verrà visualizzato l'indirizzo MAC dell'orologio e il dispositivo può essere determinato dall'indirizzo MAC nella tabella dei dispositivi. Dopo che l'orologio è stato associato con successo, l'orologio verrà automaticamente connesso al telefono cellulare ogni volta che il client verrà aperto in futuro. È possibile sincronizzare i dati aprendo la pagina dei dati del client.

Apri l'app del client mobile per impostare



Passa alla pagina del dispositivo e fai clic su bind



Fare clic sul dispositivo (AK45) nella scansione



Rilegatura completata

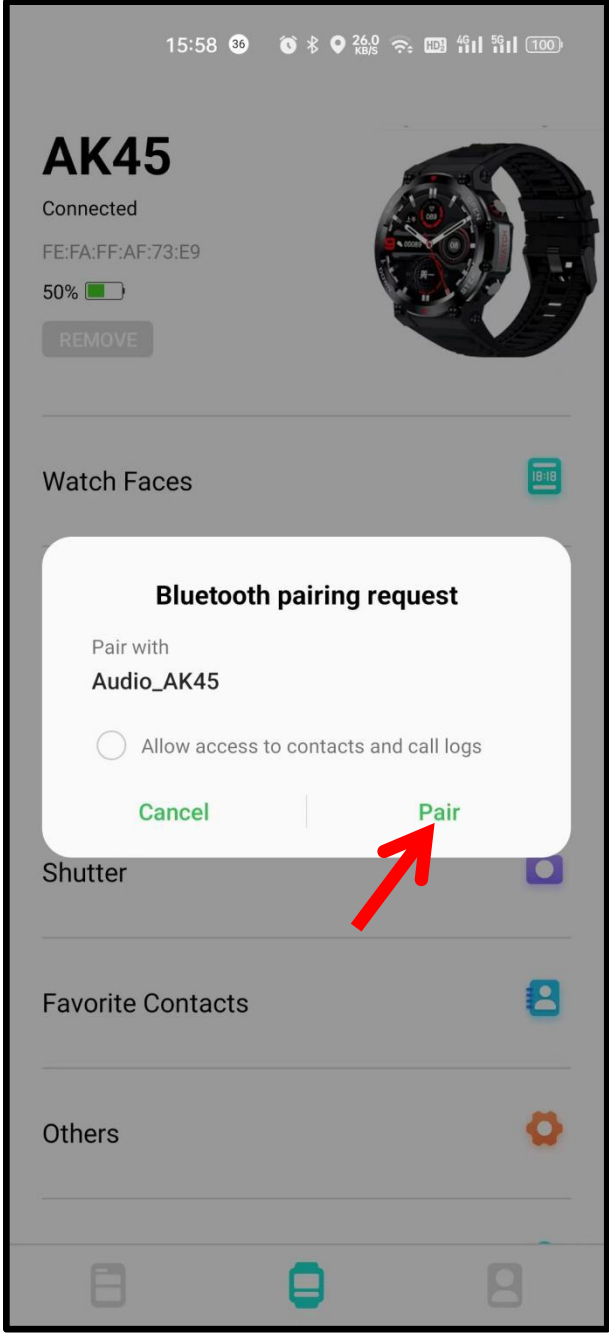
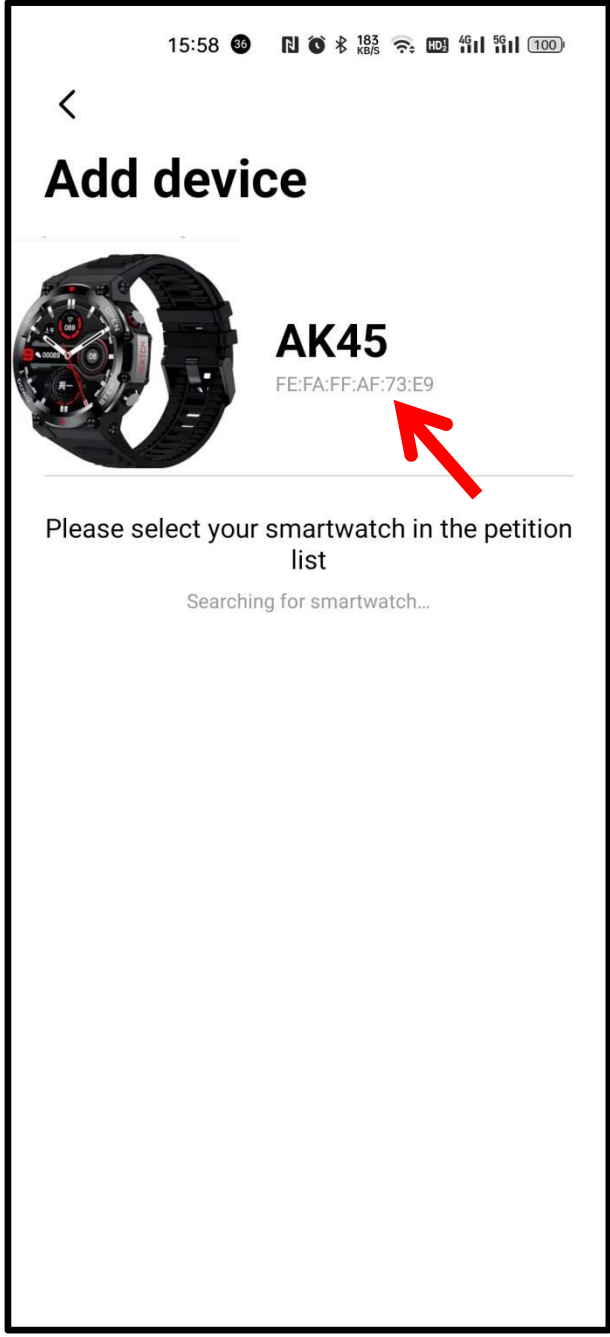
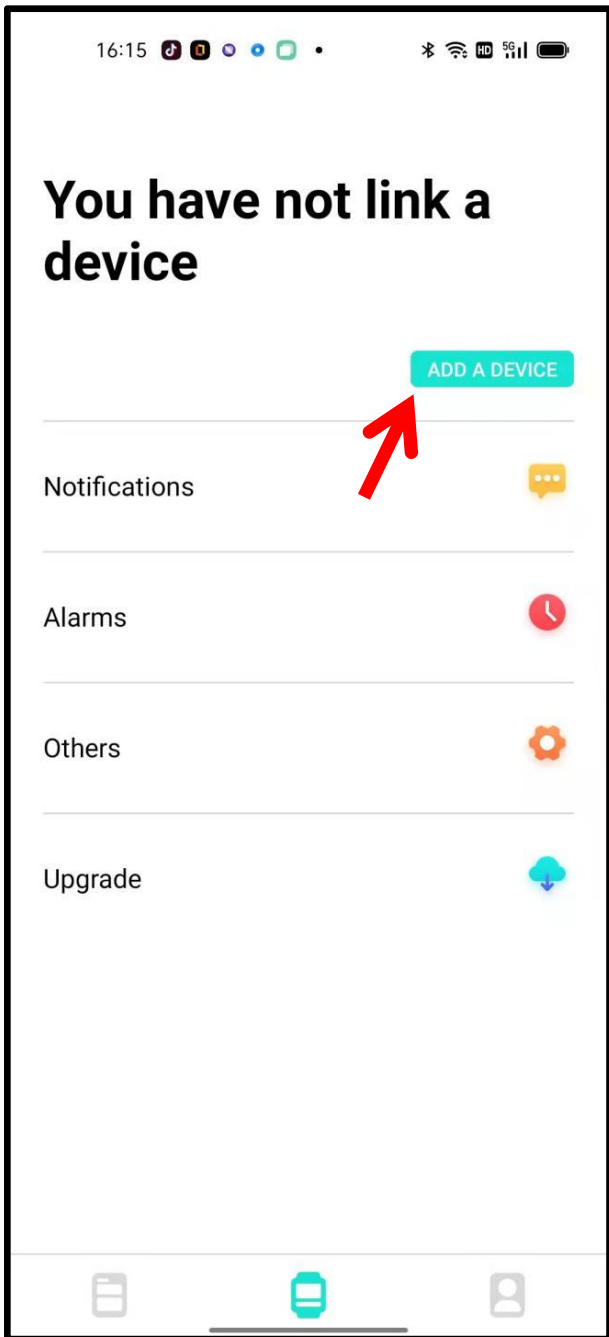

**6. Chiamare la connessione Bluetooth:** accendere l'orologio "ACCENDERE" e l'accoppiamento Bluetooth "Audio\_AK45" verrà visualizzato automaticamente nel telefono cellulare. Fare clic su abbinamento. Quando il Bluetooth è connesso al telefono cellulare, è possibile utilizzare l'orologio per comporre, controllare il telefono cellulare per effettuare una chiamata, ascoltare musica e visualizzare le informazioni sul registro delle chiamate dell'orologio. Se si fa clic su Disaccoppia, quando è necessario associare nuovamente il Bluetooth per una chiamata, aprire l'orologio "Abilita funzione di chiamata", aprire le impostazioni del telefono → opzione Bluetooth, visualizzare tutti i dispositivi e fare clic su "Audio\_AK45" per connettersi.



Click to turn on  
the call function

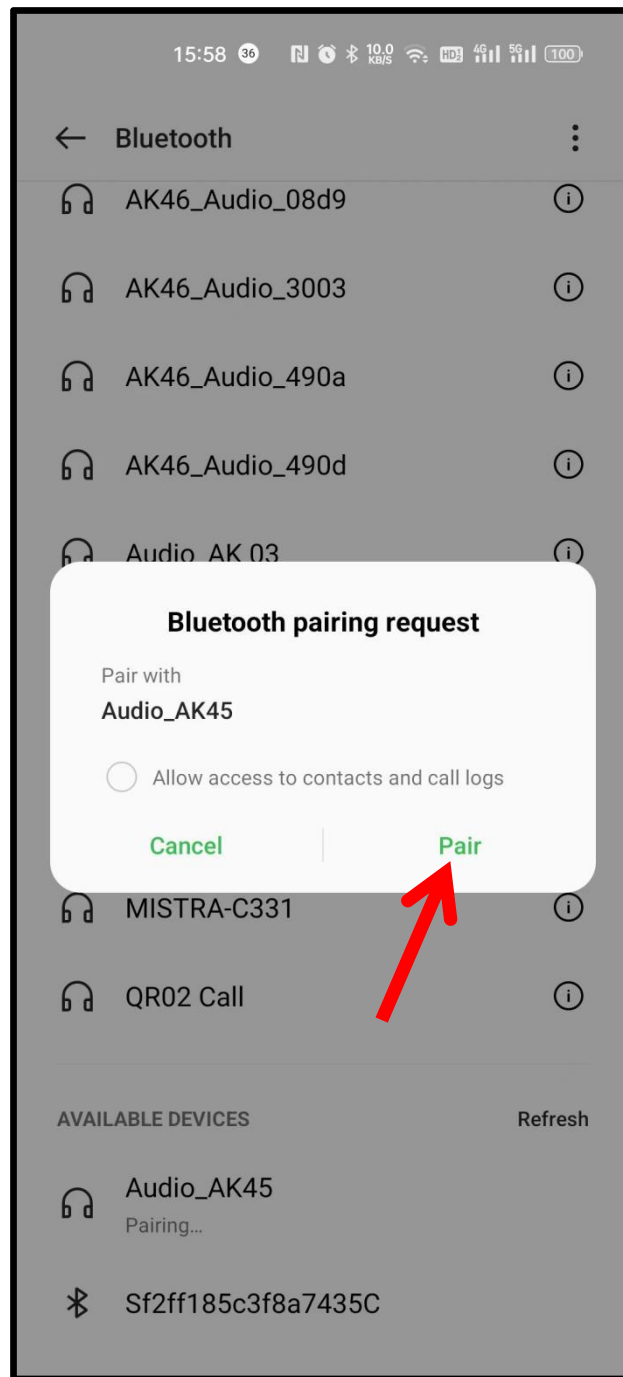
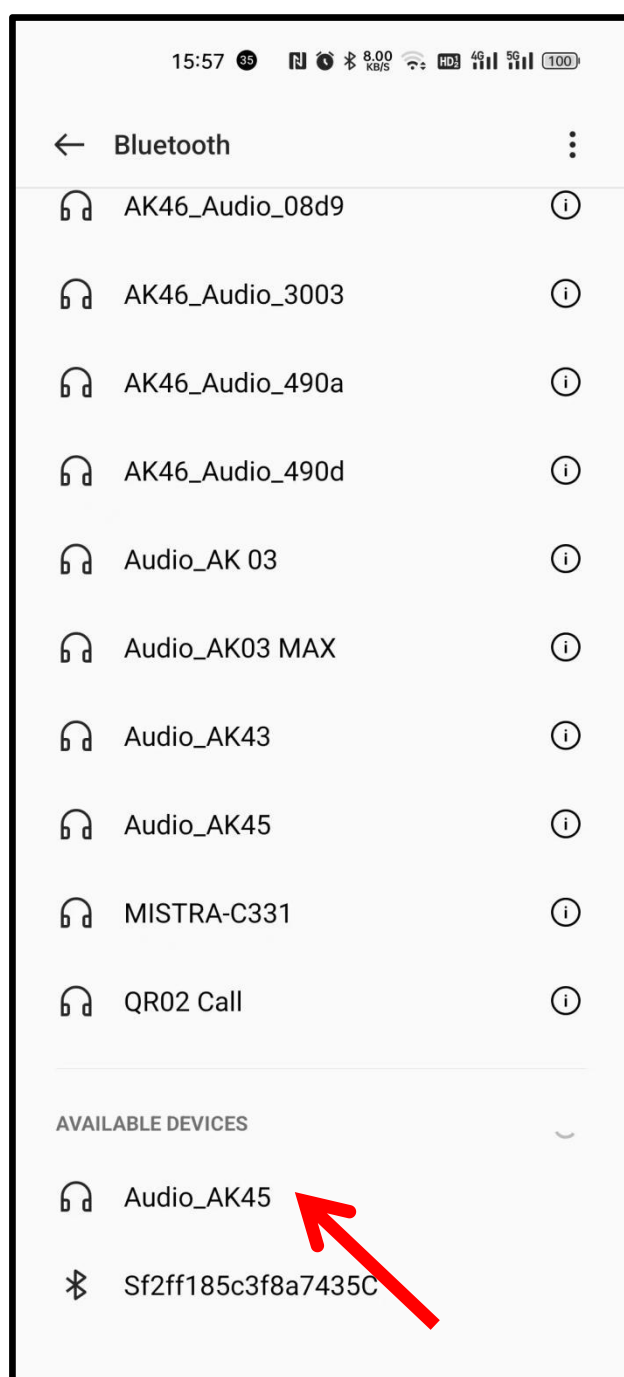

Aggiungi contatti: entra nell'app "Da fit", fai clic su "comunicazione rapida" → seleziona i contatti da aggiungere (al momento è possibile aggiungere fino a 8 contatti)



## 7. Modalità funzione orologio

A. **Cambio dell'interfaccia principale:** premere a lungo l'interfaccia principale per 3 secondi per accedere all'interfaccia di selezione, scorrere a sinistra e a destra per selezionare l'interfaccia principale Fare clic per confermare

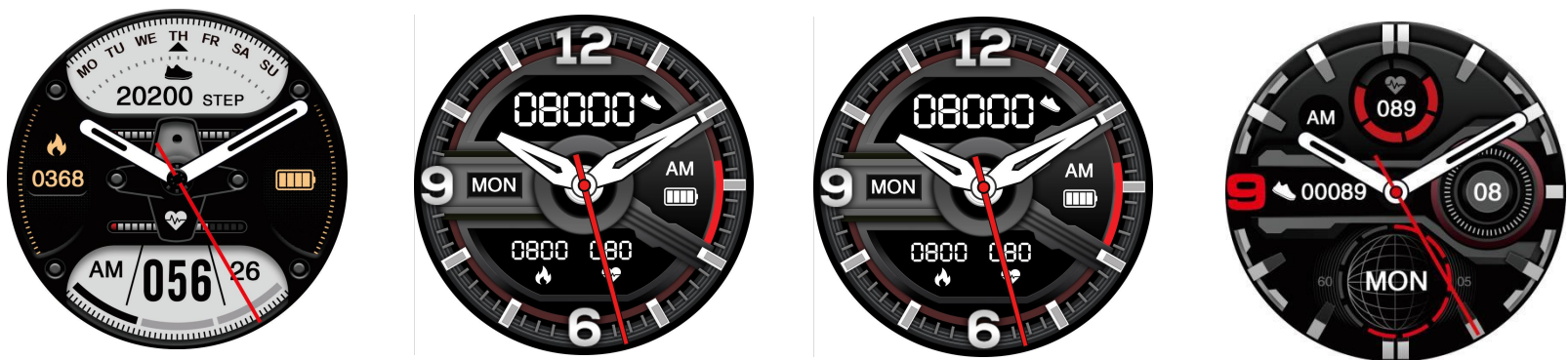

Quadrante personalizzato: accedere all'app "Da fit" e fare clic su -> selezione quadrante -> Modifica per selezionare il quadrante desiderato.

Trova più quadranti: accedi all'app "Da fit" e fai clic su "selezione quadrante" -> altre impostazioni di selezione.

**b.Assistente vocale:** è un'applicazione intelligente per telefoni cellulari, aprila e puoi dirigere il tuo telefono cellulare attraverso un dialogo intelligente, ad esempio inviare un messaggio per effettuare una chiamata.



c. Dati di oggi

i: i dati di oggi registrano i passi giornalieri, lo stato del sonno e vari schemi di allenamento. Analisi delle informazioni più dettagliate e record di dati possono essere visualizzati sul client.



1) . Conteggio dei passi: indossa l'orologio normalmente e l'orologio visualizza i passi dell'esercizio corrente, la distanza e le calorie (i dati del giorno prima delle 0:00 ogni giorno)

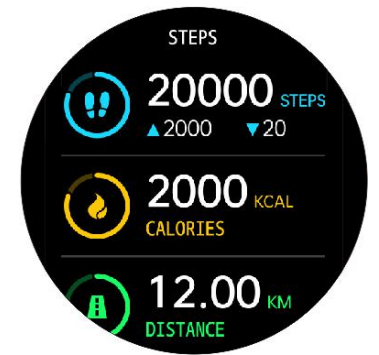

2) **Monitoraggio del sonno:** indossa un orologio per dormire. L'orologio monitorerà automaticamente la durata del sonno profondo, del sonno leggero e del tempo totale di ieri. I dati dettagliati vengono visualizzati sul lato dell'app e l'utente può visualizzare la mappa di distribuzione della qualità e della durata del sonno nell'app.



3) **Modalità esercizio:** 107 modalità sportive tra cui scegliere camminata, corsa, ciclismo, basket, calcio, badminton, corda per saltare..., dopo aver attivato la modalità sport, scorri verso sinistra per selezionare pausa/fine esercizio, se lo desideri Per aggiungere una modalità sport, scorri verso il basso fino alla fine e fai clic su Aggiungi per selezionare la modalità sport desiderata.



d. **Health monitoring:** Health monitoring records heart rate, blood pressure and blood oxygen related data. More detailed information analysis and data recording can be viewed on the client side.

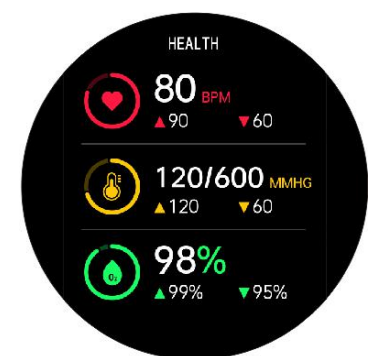

1. **Misurazione della frequenza cardiaca:** fare clic sullo schermo nell'interfaccia della frequenza cardiaca per misurare il valore della frequenza cardiaca corrente. Può anche essere misurato manualmente sull'interfaccia della

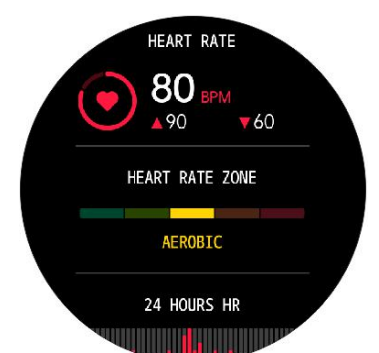

frequenza cardiaca dell'estremità APP (i dati sono solo di riferimento e non per uso medico)

2). **Pressione sanguigna:** fare clic sullo schermo

nell'interfaccia della pressione sanguigna per misurare il valore della pressione sanguigna corrente. L'icona lampeggia come nel test e scorre verso destra per uscire. Può anche essere misurato manualmente sull'interfaccia della pressione sanguigna lato app (i dati sono solo di riferimento e non per uso medico)

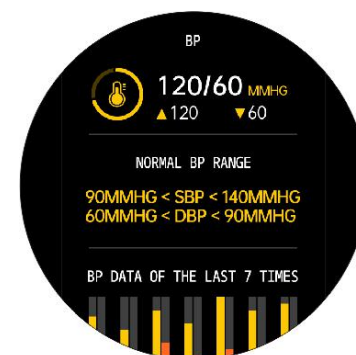

3). **Blood oxygen:** click the screen in the blood oxygen

interface to measure the current blood oxygen value. The flashing icon indicates that the test is in progress, or it can be measured manually on the app end blood oxygen

interface (the data is for reference only, not for medical use)

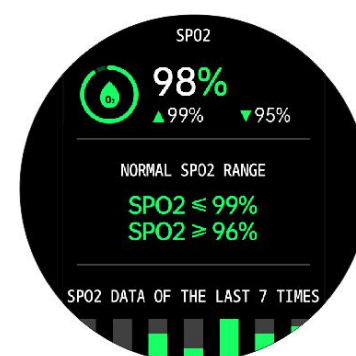

e. **Meteo:** le informazioni meteo e sulla qualità dell'aria correnti verranno visualizzate sull'interfaccia meteo. Scorri verso l'alto l'interfaccia meteo per visualizzare le condizioni meteorologiche nei prossimi 6 giorni. Le informazioni meteo possono essere ottenute solo dopo aver connesso l'app. Se la connessione viene disconnessa per lungo tempo, le informazioni meteo non verranno aggiornate.

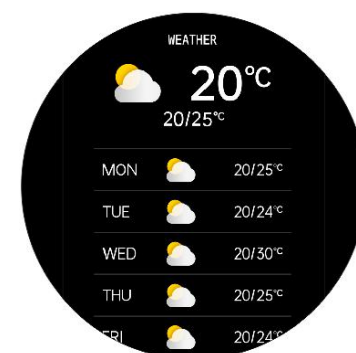

f. **Controllo della fotocamera:** dopo aver collegato il telefono cellulare, l'orologio può essere utilizzato come telecomando della fotocamera del telefono cellulare. Apri il "controllo della fotocamera" sul lato dell'app e fai clic sulla pagina di controllo della fotocamera dell'orologio per attivare l'istantanea della fotocamera mobile.

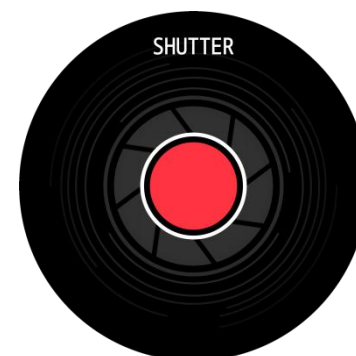



g. **Controllo della musica:** dopo aver collegato il telefono cellulare, l'orologio può controllare la pausa/riproduzione della musica del telefono cellulare, il brano precedente e il brano successivo.



h. **Esercizio di respirazione:** l'esercizio della funzione di respirazione consiste nell'effettuare una respirazione efficace e rafforzare i muscoli respiratori. La respirazione profonda può aiutarti ad alleviare lo stress.

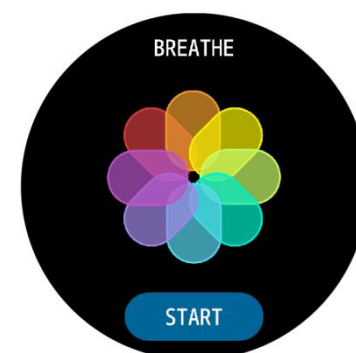

i. **gioco:** uccello volante integrato e 2048 giochi

1). **Uccello volante:** i giocatori devono solo usare un dito per controllare, toccare il touch screen, l'uccello volerà verso l'alto, continuare a toccarlo continuerà a volare più in alto, rilassare il dito, cadrà rapidamente.

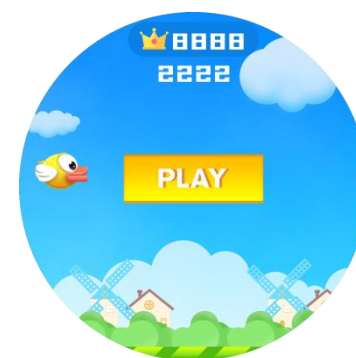

2). **2048:** Usa i tasti freccia per spostare il quadrato. Quando due quadrati con lo stesso numero si scontrano, si fonderanno in un unico numero, raggiungendo il 2048, che significa vittoria.

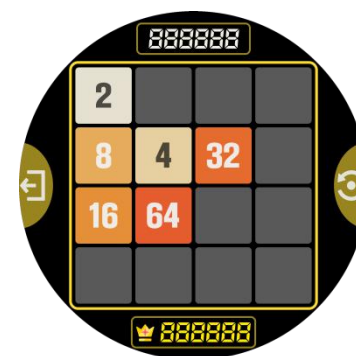

j. **Informazioni push:** questo orologio supporta telefono/SMS/wechat/Facebook/Twitter/WhatsApp/Skype/altre informazioni sulle applicazioni push. Questa pagina salva solo gli ultimi 5 record di informazioni e puoi attivare l'interruttore corrispondente in base alle tue esigenze. (nota che quando il cellulare Android apre il promemoria delle informazioni, deve impostare la notifica a destra dell'app sul cellulare, altrimenti l'orologio non riceverà il promemoria)



k. **Altre interfacce di funzioni:** altre funzioni dell'orologio includono: cronometro, sveglia, timer, interruttore del telefono, ripristino della chiamata, visualizzazione del menu, regolazione della luminosità, interruttore della vibrazione, modalità teatro, ripristino delle impostazioni di fabbrica, spegnimento, informazioni



**Vista menu: divisa in due modalità: vista griglia e vista elenco**

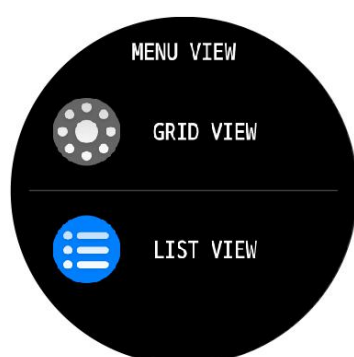

Vista menu



Vista a griglia

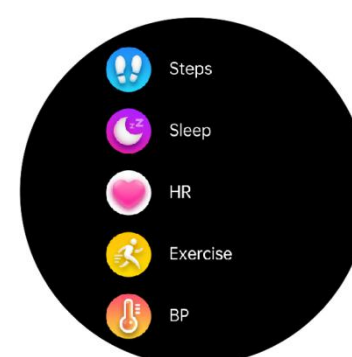

Visualizzazione

**Nota: analisi più dettagliate e record di dati possono essere visualizzati nell'app**

**Domande e risposte frequenti**

**Perché il valore della pressione arteriosa si discosta dallo sfigmomanometro?**

La deviazione tra i valori di misurazione dell'orologio e lo sfigmomanometro è determinata da molti fattori. La parte di misurazione dello sfigmomanometro si trova nell'arteria brachiale e la parte di misurazione dell'orologio si trova nei due principali rami pubblici della micro arteria. In circostanze normali, il valore di misurazione della pressione sanguigna aortica e della pressione sanguigna microarteriosa differirà da 30 a 40. Se si utilizza un orologio e uno sfigmomanometro per misurare contemporaneamente, poiché il sangue che scorre nell'arteria è in direzione centrifuga, quando lo sfigmomanometro misura, la parte inferiore del gomito è sotto pressione e il sangue non può ramificarsi uniformemente nell'arteria sottostante. Il flusso, l'aumento della tensione vascolare, renderanno le misurazioni della pressione sanguigna superiore e inferiore più deviazioni.

## **Perché l'utente non può fare un bagno caldo con l'orologio?**

La temperatura ambiente durante il bagno è relativamente alta, il che produrrà molto vapore acqueo e il vapore acqueo è gassoso, il suo raggio molecolare è piccolo ed è facile penetrare nello spazio dell'orologio. Quando la temperatura scende, si condenserà nuovamente in gocce d'acqua liquida, il che è facile da causare. Il circuito interno dell'orologio è in cortocircuito, distruggendo il circuito stampato e quindi distruggendo l'orologio.

## **Domande e risposte frequenti**

### **Perché l'orologio non può ricevere il messaggio push?**

Impostazioni del telefono Android;

Confermare che l'interruttore del messaggio push sia attivato sul client mobile. Il messaggio di conferma può essere visualizzato normalmente nella barra di notifica del telefono cellulare. Il push del messaggio dell'orologio viene spinto leggendo il messaggio nella barra di notifica del telefono cellulare. Se non è presente alcun messaggio nella barra del telefono cellulare, l'orologio non sarà in grado di ricevere il push. (Devi trovare le impostazioni di notifica nelle impostazioni del telefono e attivare l'interruttore di notifica di WeChat, QQ, telefono, SMS e client mobile) Apri le impostazioni di accessibilità del client del braccialetto (Trova l'accessibilità nelle impostazioni del telefono, apri le impostazioni di accessibilità del client del braccialetto) Impostazioni iPhone Confermare che l'interruttore del messaggio push sia attivato sul client mobile. Il messaggio di conferma può essere visualizzato normalmente nella barra di notifica del telefono.

(Devi trovare le impostazioni di notifica nelle impostazioni del telefono e attivare l'interruttore di notifica di WeChat, QQ, telefono, SMS e client mobile)

## **Precauzioni**

Non gettare questo prodotto nel fuoco per evitare esplosioni. Questo prodotto è impermeabile solo per acqua fredda. Se viene utilizzato per l'acqua calda, può causare nebbia bianca nell'obiettivo. La durata della batteria di questo prodotto varia a seconda dell'ambiente e della modalità di utilizzo.

**Disclaimer:**

Questo prodotto non è un dispositivo medico. Il braccialetto e il suo programma applicativo non vengono utilizzati per la diagnosi, il trattamento o la prevenzione di malattie e malattie. Se vuoi cambiare le tue abitudini come l'esercizio e il sonno, devi prima consultare personale medico professionale qualificato per evitare incidenti gravi. La nostra azienda garantisce senza preavviso, il diritto di modificare e migliorare qualsiasi funzione descritta in questo manuale, e l'azienda si riserva il diritto di aggiornare costantemente il contenuto del prodotto. Tutti i contenuti devono essere soggetti all'oggetto reale.