

**ACTIVE<sup>®</sup>**  
**ERA**

**SPORTS & OUTDOORS**

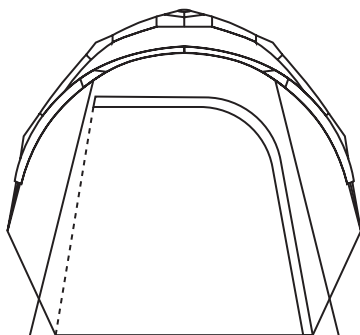

Scan for additional  
information on setting up  
and folding away your tent.



## **EASY SET-UP PREMIUM CAMPING TENT**

### **INSTRUCTION MANUAL**

BEDIENUNGSANLEITUNG  
MODE D'EMPLOI  
MANUALE DI ISTRUZIONI  
MANUAL DE INSTRUCCIONES  
HANDLEIDING

**IMPORTANT INSTRUCTIONS - RETAIN FOR FUTURE USE.**

# CONTENTS

<b>EN</b>	Safety Instructions.....	Page 3
	Specifications .....	Page 6
	Rechargeable Batteries.....	Page 7
	Operating Instructions .....	Page 7
	Frequently Asked Questions.....	Page 9
	Storage .....	Page 9
	Cleaning and Maintenance .....	Page 10
	Important Advice .....	Page 11
	Recycling and Disposal .....	Page 11
<b>DE</b>	Deutsch .....	Page 13
<b>FR</b>	Français .....	Page 24
<b>IT</b>	Italiano .....	Page 35
<b>ES</b>	Español .....	Page 46
<b>NL</b>	Nederland .....	Page 57







EASY SET-UP PREMIUM CAMPING TENT  
MODEL AE-PT06

Thank you for choosing to purchase a product from Active Era. Please read the entire manual carefully prior to first use and keep in a safe place for future reference.

## SAFETY INSTRUCTIONS

### PLEASE READ AND SAVE THESE IMPORTANT SAFETY INSTRUCTIONS.

When using electrical appliances, basic safety precautions should always be followed to reduce risk of fire, electric shock, and injury to persons, including the following:

-  **WARNING: Do not use any stoves, heaters or lanterns that use combustible fuels (e.g. gas, petrol).**
-  **WARNING: Keep away from fire and overhead power lines. Keep all flame and heat sources away from this tent.**
-  **CAUTION: Be aware your tent may catch fire easily. Do not place cooking, heating, or lighting appliances near the tent.**
-  **CAUTION: Carbon Monoxide can kill.**

## **Do not store gas canisters or re-fill fuel containers inside your tent.**

- Adult assembly required.
- Use this tent only as described in this manual. Any other use not recommended by the manufacturer may cause injury to persons.
- Do not smoke inside your tent.
- Be careful when removing your tent from its bag as it is spring loaded and will take form immediately.
- Never let children unfold or fold this product.
- Never use this tent as shelter during a thunderstorm.
- Only use this tent on level ground, clear of any stones, branches, and sharp objects.
- Discontinue use if any part of the tent frame becomes bent or broken.
- Suitable for outdoor use only. Do not use indoors.
- Do not set up this tent under trees. There is potential that lightning could strike or falling tree limbs in stormy weather.
- Do not light a fire near the tent and be aware of the direction the wind is

blowing in so that cinders or ash do not blow towards the tent.

- The tent is not to be used by persons (including children) with reduced physical, sensory or mental capabilities, or lack of experience and knowledge, unless they have been given supervision or instruction.
- Secure your tent using the pegs before use to optimise its performance and prevent damage to property or injury.

### **SETTING UP YOUR TENT**

---

To set your tent up, follow the diagrams and instructions printed on the label sewn into the carry bag. You can also find these instructions by scanning the QR code on the front of this instruction manual.

### **FOLDING AWAY YOUR TENT**

---

To fold your tent away, follow the diagrams and instructions printed on the label sewn into the carry bag. You can also find these instructions by scanning the QR code on the front of this instruction manual.

### **CARE INSTRUCTIONS**

---

 **CAUTION: Do not use any abrasive cleaners or solvents, as this can damage the tent.**

- Prior to packing away your tent, clean off any mud and grass.
- Always dry your tent and accessories before packing and long-term storage. Do not store your tent when it is wet as mildew can form on the fabric and rust can form on the metal components.

- Clean with a damp cloth

### STORAGE INSTRUCTIONS

---

- Store in a clean, dry place away from direct sunlight. Place out of reach of children.
- Do not store when damp or wet as this may cause odours or mould growth. Always ensure the tent is completely dry before storage.

### GENERAL TENT ADVICE

---

- Practice pitching and dismantling your new tent before use to familiarise yourself with the design.
- Pitch your tent on level ground where possible. If you do have to pitch on a slope, locate the doorway downhill to prevent rain entering your tent.
- It is recommended that you secure the tent pegs with a mallet so that the tent is stable.

### RECYCLING & DISPOSAL

---

Waste electrical and electronic products (WEEE), batteries, accumulators and packaging should not be disposed of with general household waste. This is to prevent possible harm to the environment and human well-being, and to help conserve our natural resources. Most electrical products with a plug, battery, or cable can be recycled. Contact your local council, household waste disposal service, or the store where you purchased the product for information regarding the collection schemes in your area.



#### **Waste Electrical and Electronic Equipment (WEEE)**

This symbol on the product and/or packaging indicates that Waste Electrical products (WEEE) under Directive 2012/19/EU which governs used electrical and electronic appliances, should not be disposed of with general household waste.



#### **The Mobius Loop**

This symbol indicates that the product or packaging is capable of being recycled.

#### **Take-Back Scheme**

Waste electrical products (WEEE) can be sent to One Retail Group for recycling and disposal when you purchase a new product from One Retail Group, on a like-for-like basis. For more information on how to recycle this product please visit [www.activeera.com](http://www.activeera.com).

The end-user of electrical and electronic products (WEEE) is responsible for separating old batteries and lamp bulbs before they are handed over to a designated disposal and recycling service. Waste batteries can also be disposed of in collection bins, which can be found in most local supermarkets and household waste recycling centres.

Vielen Dank, dass Sie sich für den Kauf eines Produkts von Active Era entschieden haben. Bitte lesen Sie das gesamte Handbuch vor der ersten Nutzung sorgfältig durch und bewahren Sie es für später an einem sicheren Ort auf.

## SICHERHEITSHINWEISE

---

### BITTE LESEN UND BEWAHREN SIE DIESE WICHTIGEN SICHERHEITSHINWEISE AUF.

Bei der Verwendung von Elektrogeräten sollten stets grundlegende Sicherheitsvorkehrungen getroffen werden, um das Risiko von Feuer, Stromschlag und Verletzungen zu verringern, einschließlich der folgenden:

- ⚠️ **WARNUNG: Verwenden Sie keine Öfen, Heizgeräte oder Laternen, die mit brennbaren Brennstoffen (z. B. Gas, Benzin) betrieben werden.**
- ⚠️ **WARNUNG: Von Feuer und Freileitungen fernhalten. Halten Sie offenes Feuer und Hitzequellen von diesem Zelt fern.**
- ⚠️ **VORSICHT: Seien Sie sich bewusst,**

**dass Ihr Zelt leicht Feuer fangen kann. Stellen Sie Koch-, Heiz- oder Beleuchtungsgeräte nicht in der Nähe des Zeltes auf.**

⚠️ **VORSICHT: Kohlenmonoxid kann tödlich sein. Bewahren Sie in Ihrem Zelt keine Gaskanister auf und füllen Sie dort keine Kraftstoffbehälter nach.**

- Montage durch Erwachsene notwendig.
- Verwenden Sie dieses Zelt ausschließlich wie in diesem Handbuch beschrieben. Jede andere vom Hersteller nicht empfohlene Nutzung kann zu Verletzungen führen.
- Rauchen Sie nicht in Ihrem Zelt.
- Seien Sie vorsichtig, wenn Sie Ihr Zelt aus der Tasche nehmen, da darin Federn eingebaut sind und es sofort in seine Form springt.
- Lassen Sie dieses Produkt niemals von Kindern auf- oder zusammenfallen.
- Verwenden Sie dieses Zelt niemals als Unterschlupf bei Gewitter.
- Verwenden Sie dieses Zelt nur auf ebenem Boden, frei von Steinen, Ästen und scharfen Gegenständen.

- Stellen Sie die Verwendung ein, wenn ein Teil des Zeltrahmens verbogen oder abgebrochen ist.
- Nur für den Außenbereich geeignet. Nicht in Innenräumen verwenden.
- Stellen Sie dieses Zelt nicht unter Bäumen auf. Es besteht die Möglichkeit, dass bei stürmischem Wetter der Blitz einschlägt oder Äste herunterfallen.
- Zünden Sie kein Feuer in der Nähe des Zeltes an und achten Sie auf die Richtung, in die der Wind weht, damit keine Glut oder Asche in Richtung Zelt blasen.
- Das Zelt darf nicht von Personen (einschließlich Kindern) mit eingeschränkten körperlichen, sensorischen oder geistigen Fähigkeiten oder mangelnder Erfahrung und Kenntnissen verwendet werden, es sei denn, sie werden dabei beaufsichtigt oder wurden darin unterwiesen.
- Sichern Sie Ihr Zelt vor dem Gebrauch mit den Heringen, um die Leistung zu optimieren und Sachschäden oder Verletzungen zu vermeiden.

## **AUFSTELLEN DES ZELTS**

---

Orientieren Sie sich an den Abbildungen und Anweisungen, die auf dem in die Tragetasche eingenähten Etikett zu finden sind. Sie finden diese Anweisungen auch, indem Sie den QR-Code auf der Vorderseite dieser Bedienungsanleitung scannen.

## **ZUSAMMENFALTEN DES ZELTS**

---

Um Ihr Zelt zusammenzufalten, befolgen Sie die Abbildungen und Anweisungen, die auf dem in die Tragetasche eingenähten Etikett aufgedruckt sind. Sie finden diese Anweisungen auch, indem Sie den QR-Code auf der Vorderseite dieser Bedienungsanleitung scannen.

## **PFLEGEHINWEISE**

---

 **VORSICHT: Verwenden Sie keine Scheuermittel oder Lösungsmittel, da diese das Zelt beschädigen könnten.**

- Bevor Sie Ihr Zelt einpacken, entfernen Sie Schlamm und Gras.
- Trocknen Sie Ihr Zelt und Zubehör immer, bevor Sie es verpacken und längere Zeit lagern. Lagern Sie Ihr Zelt nicht in nassem Zustand, da sich Schimmel auf dem Stoff und Rost auf den Metallteilen bilden kann.
- Mit einem feuchten Tuch reinigen

## **AUFBEWAHRUNG**

---

- Bewahren Sie das Produkt an einem sauberen, trockenen Ort ohne direkte Sonneneinstrahlung auf. Außerhalb der Reichweite von Kindern aufbewahren.
- Nicht feucht oder nass lagern, da dies Gerüche oder Schimmelbildung verursachen kann. Stellen Sie immer sicher, dass das Zelt vor der Lagerung komplett trocken ist.

## ALLGEMEINE ZELT-HINWEISE

---

- Üben Sie den Auf- und Abbau Ihres neuen Zelt vor dem Gebrauch, um sich mit dem Design vertraut zu machen.
- Stellen Sie Ihr Zelt nach Möglichkeit auf ebenem Boden auf. Wenn Sie es an einem Hang aufstellen müssen, stellen Sie es mit der Türöffnung bergab auf, um zu vermeiden, dass Regen eindringt Das Zelt betreten.
- Es empfiehlt sich, die Zeltheringe mit einem Holzhammer zu sichern, damit das Zelt stabil steht.

## RECYCLING UND ENTSORGUNG

---

Elektro- und Elektronik-Altgeräte (WEEE), Batterien, Akkus und Verpackungen dürfen nicht mit dem Hausmüll entsorgt werden. Dies dient dazu, mögliche Schäden für die Umwelt und das menschliche Wohlergehen zu verhindern und unsere natürlichen Ressourcen zu schonen. Die meisten Elektroprodukte mit Stecker, Batterie oder Kabel können recycelt werden. Informationen zu den Sammelsystemen in Ihrer Nähe erhalten Sie von Ihrer Gemeindeverwaltung, der Müllabfuhr oder dem Geschäft, in dem Sie das Produkt gekauft haben.



### Elektro- und Elektronik-Altgeräte (WEEE)

Dieses Symbol auf dem Produkt und/oder der Verpackung weist darauf hin, dass Elektro-Altgeräte (WEEE) gemäß der Richtlinie 2012/19/EU, die Elektro- und Elektronik-Altgeräte regelt, nicht mit dem normalen Hausmüll entsorgt werden dürfen.



### Die Möbius-Schleife

Dieses Symbol weist darauf hin, dass das Produkt oder die Verpackung recycelt werden kann.

### Rücknahmesystem

Sie können Elektro- und Elektronik-Altgeräte für Recycling und Entsorgung an die One Retail Group schicken, wenn Sie ein neues,

vergleichbares Produkt von One Retail Group kaufen. Weitere Informationen zum Recycling dieses Produkts finden Sie unter [www.activeera.com](http://www.activeera.com)

Der Endverbraucher von Elektro- und Elektronikprodukten (WEEE) ist dafür verantwortlich, alte Batterien und Glühbirnen zu trennen, bevor sie einem dafür vorgesehenen Entsorgungs- und Recyclingdienst übergeben werden. Altbatterien können auch in Sammelbehältern entsorgt werden, die Sie in den meisten örtlichen Supermärkten und Recyclinghöfen für Hausmüll finden.



TENTE DE CAMPING PREMIUM À  
MONTAGE FACILE | MODÈLE AE-PT06

Merci d'avoir acheté un produit Active Era. Veuillez lire attentivement la notice dans son intégralité avant la première utilisation et conservez-la en lieu sûr pour toute référence ultérieure.

## CONSIGNES DE SÉCURITÉ

### VEUILLEZ LIRE ET CONSERVER CES CONSIGNES DE SÉCURITÉ

Avant d'utiliser un appareil électrique, veuillez à respecter les mesures de sécurité de base afin de réduire les risques d'incendie, d'électrocution et de blessure, notamment:

- ⚠ **AVERTISSEMENT: N'utilisez pas de poêles, d'appareils de chauffage ou de lanternes fonctionnant avec des combustibles (par exemple, du gaz ou de l'essence).**
- ⚠ **AVERTISSEMENT: Tenir éloigné du feu et de toute ligne à haute tension. Tenir éloigné de toute source de feu et de chaleur.**

⚠ **ATTENTION: Votre tente peut prendre feu facilement. Ne placez pas d'appareils de cuisson, de chauffage ou d'éclairage à proximité.**

⚠ **ATTENTION: Le monoxyde de carbone peut tuer. Ne stockez pas de bonbonnes de gaz; ne remplissez pas de conteneurs de carburant à l'intérieur de votre tente.**

- Le montage doit être effectué par un adulte.
- Utiliser ce produit uniquement tel que décrit dans ce manuel. Toute autre utilisation non conforme aux recommandations du fabricant peut provoquer un incendie ou des blessures.
- Ne fumez pas à l'intérieur de votre tente.
- Soyez prudent lorsque vous retirez votre tente de son sac, car elle est à ressort et prendra forme immédiatement.
- Ne laissez jamais les enfants déplier ou plier ce produit.
- N'utilisez jamais cette tente comme abri pendant un orage.
- N'utilisez cette tente que sur un sol plat, exempt de pierres, de branches et



- d'objets tranchants.
- Ne pas utiliser si une partie du cadre de la tente est pliée ou cassée.
- Convient pour une utilisation en extérieur uniquement. Ne pas utiliser à l'intérieur.
- N'installez pas cette tente sous les arbres. Il est possible que la foudre frappe ou que des branches d'arbres tombent en cas de tempête.
- N'allumez pas de feu à proximité de la tente. Vérifiez la direction du vent. Les cendres ou les braises ne doivent pas être projetées vers la tente.
- L'utilisation de ce produit est interdite aux personnes (notamment les enfants) dont les capacités physiques, sensorielles ou mentales sont réduites, ou qui manquent d'expérience et de connaissances, sauf si elles sont supervisées ou conseillées.
- Pour un résultat optimal et pour éviter tout dommage matériel ou corporel, veillez à bien fixer votre tente à l'aide des piquets avant de l'utiliser.

## MONTAGE

---

Pour monter votre tente, suivez les schémas et les instructions imprimés sur l'étiquette cousue dans le sac de transport. Vous pouvez également trouver ces instructions en scannant le code QR au recto de ce manuel d'instructions.

## REPLIAGE

---

Pour plier votre tente, suivez les schémas et les instructions imprimés sur l'étiquette cousue dans le sac de transport. Vous pouvez également trouver ces instructions en scannant le code QR au recto de ce manuel d'instructions.

## CONSIGNES D'ENTRETIEN

---

 **ATTENTION: Ne pas utiliser de produits nettoyants ou de solvants abrasifs. Vous risqueriez d'endommager le produit.**

- Avant de ranger votre tente, nettoyez la boue et l'herbe.
- Séchez toujours votre tente et ses accessoires avant de les emballer et de les ranger à long terme. Ne rangez pas votre tente lorsqu'elle est mouillée car de la moisissure peut se former sur le tissu ainsi que de la rouille sur les composants métalliques.
- Nettoyer avec un chiffon humide.

## CONSEILS DE RANGEMENT

---

- Conserver dans un endroit propre et sec à l'abri de la lumière directe du soleil. Tenir hors de portée des enfants.
- Ne pas ranger le produit s'il est humide ou mouillé. Cela risquerait de provoquer la formation d'odeurs ou de moisissures. Assurez-vous toujours que la tente est complètement sèche avant de la ranger.

## CONSEILS GÉNÉRAUX

---

- Exercez-vous à monter et démonter votre nouvelle tente avant de l'utiliser pour vous habituer à sa structure.
- Installez votre tente sur un terrain plat si possible. Si vous devez vous installer sur une pente, placez la porte en contrebas pour éviter que la pluie ne pénètre, en cas de mauvais temps.
- Entrez dans votre tente.
- Il est recommandé de bien fixer les piquets de la tente avec un maillet pour en assurer la stabilité.

## RECYCLAGE ET MISE AU REBUT

---

Les produits électriques et électroniques (DEEE), les batteries (piles), les accumulateurs et les emballages ne doivent pas être jetés avec les déchets ménagers ordinaires. Ceci afin d'éviter de porter préjudice à l'environnement et au bien-être humain et de contribuer à la conservation de nos ressources naturelles. La plupart des produits électriques munis d'une fiche, d'une batterie ou d'un câble peuvent être recyclés. Contactez votre municipalité/commune, le service d'élimination des déchets ménagers ou la boutique où vous avez acheté le produit pour obtenir des informations sur les programmes de collecte dans votre région.



### Déchets d'équipements électriques et électroniques (DEEE)

Ce symbole sur le produit et/ou l'emballage indique que les déchets d'équipements électriques et électroniques (DEEE), conformément à la directive 2012/19/UE qui régit les appareils électriques et électroniques usagés, ne doivent pas être jetés avec les déchets ménagers généraux.



### La boucle de Mobius

Ce symbole indique que le produit ou l'emballage est recyclable.



### Triman Logo

Nos produits et emballages se recyclent, ne les jetez pas!  
Trouvez où les déposer sur le site [www.quefairedemes-dechets.fr](http://www.quefairedemes-dechets.fr)

## Programme de reprise

Les déchets de produits électriques (DEEE) peuvent être envoyés à One Retail Group pour recyclage et élimination lorsque vous achetez un nouveau produit auprès de One Retail Group, sur un achat de valeur comparable. Pour plus d'informations sur la façon de recycler ce produit, veuillez visiter [www.activeera.com](http://www.activeera.com)

L'utilisateur final des produits électriques et électroniques (DEEE) est responsable de la séparation des piles et des ampoules usagées avant qu'elles ne soient remises à un service d'élimination et de recyclage désigné. Les piles et batteries usagées peuvent également être jetées dans les bacs de collecte, que l'on trouve dans la plupart des supermarchés locaux et dans les centres de recyclage des déchets ménagers.

Grazie per aver scelto di acquistare un prodotto da Active Era.  
Prima di procedere con il primo utilizzo, leggere attentamente l'intero manuale e conservarlo in un luogo sicuro per future consultazioni.

## ISTRUZIONI DI SICUREZZA

### SI PREGA DI LEGGERE E CONSERVARE QUESTE IMPORTANTI ISTRUZIONI DI SICUREZZA.

Quando si utilizzano apparecchi elettrici, è necessario rispettare sempre le precauzioni di sicurezza di base per ridurre il rischio di incendi, scosse elettriche e lesioni alle persone, compresa la seguente:

- ⚠ **AVVERTENZA: Non utilizzare stufe, radiatori o lanterne che funzionano a combustibile (es. gas, benzina).**
- ⚠ **AVVERTENZA: Tenere lontano dal fuoco e dalle linee elettriche aeree. Tenere tutte le fiamme e le fonti di calore lontane dalla tenda.**
- ⚠ **ATTENZIONE: Tieni presente che la tua tenda potrebbe prendere fuoco facilmente. Non posizionare**

**apparecchi per cucinare, riscaldare o illuminare in prossimità della tenda.**

- ⚠ **ATTENZIONE: Il monossido di carbonio può essere letale. Non conservare bombolette di gas o riempire nuovamente i contenitori di combustibile all'interno della tenda.**
- È richiesto il montaggio da parte di un adulto.
- Utilizzare la tenda solo secondo le istruzioni riportate nel presente manuale. Qualsiasi altro uso non consigliato dal fabbricante può provocare incendi o lesioni alle persone.
- Non fumare all'interno della tua tenda.
- Fai attenzione durante l'estrazione della tenda dalla sua borsa poiché è caricata a molla e prenderà forma immediatamente.
- Non lasciare mai che i bambini aprano o pieghino il prodotto.
- Non usare mai la tenda come riparo durante un temporale.
- Utilizzare la tenda solo su terreno pianeggiante, lontano da pietre, rami e oggetti appuntiti.
- Interrompere l'uso nel caso in cui

qualsiasi parte del telaio della tenda si pieghi o si rompa.

- Adatta solo per uso esterno. Non utilizzare al chiuso.
- Non installare la tenda sotto gli alberi. È possibile che, in caso di tempesta, un fulmine possa colpire o far cadere i rami degli alberi.
- Non accendere nessun fuoco in prossimità della tenda e prestare attenzione alla direzione da cui spira il vento in modo che cenere o lapilli non vengano soffiati in direzione della tenda.
- Il prodotto non deve essere utilizzato da persone (compresi i bambini) con capacità fisiche, sensoriali o mentali ridotte o con mancanza di esperienza e conoscenza, a meno che non agiscano sotto supervisione o siano state debitamente istruite.
- Prima dell'uso, fissare la tenda utilizzando i picchetti per ottimizzarne le prestazioni e prevenire danni a cose o lesioni.

#### **MONTAGGIO DELLA TENDA**

---

Per il montaggio della tenda, seguire gli schemi e le istruzioni riportate sull'etichetta cucita nella borsa per il trasporto. È possibile trovare le istruzioni anche scansionando il codice QR sulla parte anteriore del presente manuale di istruzioni.

#### **SMONTAGGIO DELLA TENDA**

---

Per smontare e ripiegare la tenda, seguire gli schemi e le istruzioni riportate sull'etichetta cucita nella borsa per il trasporto. È possibile trovare le istruzioni anche scansionando il codice QR sulla parte anteriore del presente manuale di istruzioni.

#### **ISTRUZIONI PER LA CURA**

---

 **ATTENZIONE: Non utilizzare detergenti abrasivi o solventi, in quanto potrebbero danneggiare la tenda.**

- Prima di riporre la tenda, rimuovere il fango e l'erba.
- Asciugare sempre la tenda e gli accessori prima dell'imballaggio e della conservazione a lungo termine. Non riporre la tenda quando è bagnata, in quanto può formarsi muffa sul tessuto e ruggine sui componenti metallici.
- Pulire con un panno umido

#### **ISTRUZIONI PER LA CONSERVAZIONE**

---

- Conservare in un luogo pulito e asciutto, lontano dalla luce solare diretta. Tenere fuori dalla portata dei bambini.
- Non conservare quando è umida o bagnata in quanto ciò potrebbe causare odori o formazione di muffe. Assicurarsi sempre che la tenda sia completamente asciutta prima di riporla.

#### **CONSIGLI GENERALI PER LA TENDA**

---

- Esercitarsi a montare e smontare la nuova tenda prima dell'uso per familiarizzare con il design.
- Se possibile, montare la tenda su un terreno pianeggiante. In caso di installazione in pendenza, posizionare l'ingresso rivolto verso la discesa per evitare la pioggia
- Ingresso della tenda.
- Si consiglia di fissare i picchetti con un martello in modo che la tenda sia stabile.

## RICICLAGGIO E SMALTIMENTO

I rifiuti di prodotti elettrici ed elettronici (RAEE), batterie, accumulatori e imballaggi non devono essere smaltiti con i rifiuti domestici generici. Ciò serve allo scopo di prevenire possibili danni all'ambiente e al benessere umano e per aiutare a conservare le nostre risorse naturali. La maggior parte dei prodotti elettrici con spina, batteria o cavo può essere riciclata. Per informazioni sui programmi di raccolta nella tua zona, contatta il tuo comune, il servizio di smaltimento dei rifiuti domestici o il negozio presso il quale hai acquistato il prodotto.



### Rifiuti di apparecchiature elettriche ed elettroniche (RAEE)

Questo simbolo sul prodotto e/o sulla confezione indica che i rifiuti elettrici (RAEE), ai sensi della Direttiva 2012/19/UE che disciplina gli apparecchi elettrici ed elettronici usati, non devono essere smaltiti con i rifiuti domestici generici.



### Il ciclo di Mobius

Questo simbolo indica che il prodotto o l'imballaggio possono essere riciclati.

### Programma di ritiro

I prodotti elettrici di scarto (WEEE) possono essere inviati a One Retail Group per il riciclaggio e lo smaltimento quando si acquista un nuovo prodotto da One Retail Group, a parità di condizioni. Per ulteriori informazioni su come riciclare questo prodotto, visitare [www.activeera.com](http://www.activeera.com)

L'utente finale di prodotti elettrici ed elettronici (RAEE) è responsabile della separazione delle vecchie batterie e delle lampadine prima che vengano consegnate a un servizio di smaltimento e riciclaggio designato. Le batterie esauste possono anche essere smaltite negli appositi bidoni di raccolta, che si trovano nella maggior parte dei supermercati locali e nei centri di riciclaggio dei rifiuti domestici.



TIENDA DE CAMPAÑA PREMIUM FÁCIL  
DE INSTALAR | MODELO AE-PT06

Gracias por elegir comprar un producto de Active Era. Lea todo el manual detenidamente antes del primer uso y guárdelo en un lugar seguro para futuras consultas.

## INSTRUCCIONES DE SEGURIDAD

### POR FAVOR LEA Y CONSERVE ESTAS INSTRUCCIONES DE SEGURIDAD

Al utilizar aparatos eléctricos, siempre se deben seguir las precauciones básicas de seguridad para reducir el riesgo de incendio, descarga eléctrica y lesiones a las personas, incluidas las siguientes:

- ⚠ ADVERTENCIA: No utilice estufas, calefactores o lámparas que utilicen combustibles combustibles (p. ej., gas, gasolina).**
- ⚠ ADVERTENCIA: Manténgase alejado del fuego y de las líneas eléctricas aéreas. Mantenga todas las llamas y fuentes de calor lejos de esta tienda.**
- ⚠ PRECAUCIÓN: Tenga en cuenta que su tienda puede incendiarse fácilmente. No coloque aparatos de**

**cocina, calefacción o iluminación cerca de la tienda.**

**⚠ PRECAUCIÓN: El monóxido de carbono puede matar. No almacene botes de gas ni vuelva a llenar los contenedores de combustible dentro de su tienda.**

- Requiere montaje por adulto.
- Utilice esta tienda sólo como se describe en este manual. Cualquier otro uso no recomendado por el fabricante puede provocar incendios o lesiones a personas.
- No fume dentro de su tienda.
- Tenga cuidado al sacar la tienda de campaña de su bolsa, ya que se monta mediante un resorte y tomará forma de inmediato.
- Nunca permita que los niños desplieguen o doblen este producto.
- Nunca utilice esta tienda como refugio durante una tormenta eléctrica.
- Utilice esta tienda de campaña únicamente en terreno nivelado, libre de piedras, ramas y objetos afilados.
- Deje de usarlo si alguna parte del marco de la tienda se dobla o se rompe.
- Apto solo para uso en exteriores. No lo

use en interiores.

- No instale esta tienda debajo de los árboles. Existe la posibilidad de que los rayos la golpeen o caigan ramas de árboles en un clima tormentoso.
- No encienda un fuego cerca de la tienda y tenga en cuenta la dirección en la que sopla el viento para que las cenizas no soplen hacia la tienda.
- La tienda no debe ser utilizada por personas (incluidos niños) con capacidades físicas, sensoriales o mentales reducidas, o con falta de experiencia y conocimiento, a menos que hayan recibido supervisión o instrucción.
- Asegure su tienda con las clavijas antes de usarla para optimizar su rendimiento y evitar daños a la propiedad o lesiones.

#### **MONTANDO SU TIENDA**

---

Para instalar su tienda, siga los diagramas y las instrucciones impresas en la etiqueta cosida en la bolsa de transporte. También podrá encontrar estas instrucciones escaneando el código QR en la parte delantera de este manual de instrucciones.

#### **PLEGANDO SU TIENDA**

---

Para plegar su tienda, siga los diagramas y las instrucciones impresas en la etiqueta cosida en la bolsa de transporte. También podrá encontrar estas instrucciones escaneando el código QR en la parte

delantera de este manual de instrucciones.

## INSTRUCCIONES DE CUIDADO

---



**PRECAUCIÓN: No utilice limpiadores abrasivos ni disolventes, ya que dañarán la tienda.**

- Antes de guardar la tienda de campaña, limpie el barro y la hierba.
- Siempre seque su tienda y accesorios antes de embalar y almacenar a largo plazo. No guarde su tienda de campaña cuando esté mojada, ya que se puede formar moho en la tela y se puede formar óxido en los componentes metálicos.
- Limpiar con un paño húmedo

## INSTRUCCIONES DE ALMACENAMIENTO

---

- Almacene la tabla en un lugar limpio y seco lejos de la luz solar directa. Mantener fuera del alcance de los niños.
- No la almacene cuando esté húmeda o mojada, ya que esto puede provocar olores o formación de moho. Siempre asegúrese de que la tienda esté completamente seca antes de guardarla.

## CONSEJOS GENERALES DE LA TIENDA

---

- Practique el montar y desmontar su nueva tienda de campaña antes de usarla para familiarizarse con el diseño.
- Instale su tienda de campaña en terreno llano siempre que sea posible. Si tiene que montar en una pendiente, ubique la puerta cuesta abajo para evitar la lluvia entrando en su tienda.
- Se recomienda asegurar las estacas de la tienda con un mazo para que la tienda quede estable.

## RECICLAJE Y ELIMINACIÓN

---

Los residuos de aparatos eléctricos y electrónicos (RAEE), las

baterías, los acumuladores y el embalaje no deben desecharse con la basura doméstica normal. Esto es para evitar posibles daños al medio ambiente y al bienestar humano y para ayudar a conservar nuestros recursos naturales. La mayoría de los productos eléctricos con enchufe, batería o cable se pueden reciclar. Póngase en contacto con su ayuntamiento, con el servicio de recogida de residuos domésticos o con la tienda donde compró el producto para obtener información sobre los sistemas de recogida de su zona.



### Residuos de aparatos eléctricos y electrónicos (RAEE)

Este símbolo en el producto o en el embalaje indica que los Residuos de Aparatos Eléctricos (RAEE), según la Directiva 2012/19/UE que regula los aparatos eléctricos y electrónicos usados, no deben eliminarse con la basura doméstica general.



### La banda de Möbius

Este símbolo indica que el producto o el embalaje pueden reciclarse.

### El programa Take-Back

Los residuos de aparatos eléctricos (WEEE) se pueden enviar a One Retail Group para su reciclaje y desecho cuando compre un nuevo producto de One Retail Group, a modo de intercambio. Para obtener más información sobre cómo reciclar este producto, visite [www.activeera.com](http://www.activeera.com)

El usuario final de aparatos eléctricos y electrónicos (RAEE) es responsable de separar las pilas y las bombillas antiguas antes de entregarlas a un servicio de eliminación y reciclaje designado. Las pilas usadas también pueden depositarse en los contenedores de recogida, que pueden encontrarse en la mayoría de los supermercados locales y en los centros de reciclaje de residuos domésticos.



EENVOUDIG OP TE ZETTEN PREMIUM  
KAMPEERTENT | MODEL AE-PT06

Bedankt dat je hebt gekozen voor de aanschaf van een product van Active Era. Lees vóór het eerste gebruik de volledige handleiding zorgvuldig door en bewaar deze op een veilige plaats voor toekomstig gebruik.

## VEILIGHEIDSINSTRUCTIES

### LEES EN BEWAAR DEZE BELANGRIJKE VEILIGHEIDSINSTRUCTIES

Bij gebruik van elektrische apparaten moeten altijd basisveiligheidsmaatregelen worden genomen om het risico op brand, elektrische schokken en persoonlijk letsel te verminderen, waaronder de volgende:

- ⚠ **WAARSCHUWING: Gebruik geen fornuizen, kachels of lantaarns die ontvlambare brandstoffen gebruiken (bijv. gas, benzine).**
- ⚠ **WAARSCHUWING: Uit de buurt houden van vuur en bovengrondse elektriciteitsleidingen. Houd alle open vuur en warmtebronnen uit de buurt van deze tent.**

⚠ **PAS OP: Houd er rekening mee dat je tent makkelijk vlam kan vatten. Plaats kook-, verwarmings- of verlichtingsapparatuur niet te dicht bij de tent.**

⚠ **PAS OP: Koolmonoxide kan dodelijk zijn. Bewaar geen gasflessen en vul geen brandstofcontainers in de tent.**

- Montage door volwassenen vereist.
- Gebruik deze tent alleen zoals beschreven in deze handleiding. Elk ander gebruik dat niet door de fabrikant wordt aanbevolen, kan leiden tot persoonlijk letsel.
- Rook niet in de tent.
- Wees voorzichtig wanneer je de tent uit de tas haalt want hij staat onder veerdruk en zal onmiddellijk uitvouwen.
- Laat kinderen nooit dit product uitvouwen of opvouwen.
- Gebruik deze tent nooit als schuilplaats tijdens onweer.
- Gebruik deze tent alleen op een vlakke ondergrond, vrij van stenen, takken en scherpe voorwerpen.
- Staak het gebruik als een deel van het



- tentframe verbogen of gebroken is.
- Alleen geschikt voor gebruik buitenshuis. Niet binnenshuis gebruiken.
- Zet deze tent niet op onder bomen. Bliksem zou kunnen inslaan of boomtakken zouden kunnen vallen in stormachtig weer.
- Maak geen vuur dichtbij de tent en wees je bewust van de windrichting, zodat sintels of as niet richting de tent waaien.
- De tent mag niet worden gebruikt door personen (inclusief kinderen) met verminderde fysieke, zintuiglijke of mentale vermogens, of gebrek aan ervaring en kennis, tenzij ze onder toezicht staan of instructies hebben gekregen.
- Zet de tent voor gebruik vast met de haringen om prestaties te optimaliseren en letsel of schade aan eigendommen te voorkomen.

#### **DE TENT OPZETTEN**

---

Volg voor het opzetten van de tent de diagrammen en instructies die staan vermeld op het etiket dat op de draagtas is aangebracht. Deze instructies kunnen ook worden geraadpleegd door de QR-code op de voorzijde van deze handleiding te scannen.

#### **DE TENT OPVOUWEN**

---

Volg voor het opvouwen van de tent de diagrammen en instructies die

staan vermeld op het etiket dat op de draagtas is aangebracht. Deze instructies kunnen ook worden geraadpleegd door de QR-code op de voorzijde van deze handleiding te scannen.

#### **ONDERHOUDSINSTRUCTIES**

---

 **PAS OP: Gebruik geen schuur- of oplosmiddelen, deze kunnen de tent beschadigen.**

- Verwijder alle modder en gras voordat u de tent inpakt.
- Droog de tent en accessoires altijd af voordat u deze inpakt en voor langere tijd opbergt. Berg de tent niet op als deze nat is, hierdoor kan schimmel op de stof vormen en kunnen metalen onderdelen gaan roesten.
- Reinig met een vochtige doek

#### **BEWAARINSTRUCTIES**

---

- Bewaar op een schone, droge plaats buiten direct zonlicht. Buiten bereik van kinderen houden.
- Niet vochtig of nat bewaren, dit kan tot vervelende geurtjes of schimmelgroei leiden. Zorg altijd dat de tent volledig droog is voordat hij wordt opgeborgen.

#### **ALGEMEEN ADVIES VOOR TENTEN**

---

- Oefen het opzetten en afbreken van je nieuwe tent voordat je hem wilt gaan gebruiken, zodat je vertrouwd kunt raken met het ontwerp.
- Plaats de tent waar mogelijk op een vlakke ondergrond. Moet de tent toch op een helling worden opgezet, plaats hem dan met de ingang bergafwaarts om te voorkomen dat regen de tent in stroomt.
- Het wordt aanbevolen de tentharingen met een hamer in de grond te slaan, zodat de tent stabiel is.

## RECYCLING & VERWIJDERING

---

Afgedankte elektrische en elektronische apparatuur (AEEA), batterijen, accu's en verpakkingen mogen niet worden weggegooid met het restafval. Dit om mogelijke schade aan het milieu en het menselijk welzijn te voorkomen en voor het behoud van onze natuurlijke bronnen te helpen behouden. De meeste elektrische producten met een stekker, batterij of kabel kunnen worden gerecycled. Neem contact op met de gemeente, de ophaaldienst voor huishoudelijk afval of de winkel waar het product werd gekocht, voor informatie over de regionale inzamelprogramma's.



### **Afgedankte elektrische en elektronische apparatuur (AEEA)**

Dit symbool op het product en/of de verpakking geeft aan dat, overeenkomstig Richtlijn 2012/19/EU, die van toepassing is op gebruikte elektrische en elektronische apparaten, afgedankte elektrische apparatuur (AEEA) niet mogen worden weggegooid met het algemene huishoudelijke afval.



### **De Mobius-loop**

Dit symbool geeft aan dat het product of de verpakking kan worden gerecycled.

### **Terugnameregeling**

Voor elk nieuw product dat u van One Retail Group koopt, kunt u één gelijkwaardig afgedankt elektrisch apparaat (AEEA) naar One Retail Group terugsturen voor recycling en verwijdering. Ga voor meer informatie over het recyclen van dit product naar [www.activeera.com](http://www.activeera.com)

De eindgebruiker van elektrische en elektronische apparaten (AEEA) is verantwoordelijk voor het scheiden van oude batterijen en gloeilampen voordat ze worden ingeleverd bij een aangewezen dienst voor afvalverwerking en recycling. Afgedankte batterijen kunnen ook worden weggegooid in verzamelbakken, die te vinden zijn in de meeste plaatselijke supermarkten en recyclingcentra voor huishoudelijk afval.



One Retail Group,  
Ryland House, 24a Ryland Road, London, NW5 3EH, UK

EU Authorised Representative: Brandrep Limited,  
The Black Church, St Mary's PI N, Dublin, D07 P4AX, Ireland

[www.activeera.com](http://www.activeera.com)

© Copyright 2023