



User manual



Different Language Guidance

1.English

Guidance	3
Function diagram	3
Battery Usage	4
Charging Caution	4
Accessories	5
Function	6
Specification	7
Cleaning	8
Riding Guidance	8
Maintenance	8

2.Germany

Beratung	10
Funktionsdiagramm	10
Batterieverbrauch	11
Lade Vorsicht	11
Zubehör	12
Funktion	13
Spezifikation	14
Reinigung	15
Fahranleitung	15
Instandhaltung	15

3.Spain

Guía	17
Diagrama de funciones	17
Uso de la batería	18
Precaución de carga	18
Accesorios	19
Función	20
Especificación	21
Limpieza	22
Guía de marcha	22
Mantenimiento	22

4.French

Guide	24
Diagramme de fonction	24
Utilisation de la batterie	25
Charge de précaution	25
Accessoires	26
Fonction	27
Spécification	28
Nettoyage	29
Conseils d'équitation	29
Entretien	29

5.Italy

Guida	31
Diagramma funzionale	31
Uso della batteria	32
Precauzioni per la ricarica	32
Accessori	33
Funzioni	34
Specifiche tecniche	35
Pulizia	36
Guida all' utilizzo	36
Manutenzione	36

6.Dutch

De begeleiding	37
Functiediagram	37
Batterijgebruik	38
Opladen Let op!	39
Accessoires	40
Functie	41
Specificatie	42
Schoonmaak	42
Rijbegeleiding	43
Onderhoud	43

Guidance

Before using this electric bike, familiarize yourself with how to operate, so that you can keep the bike in the best condition possible.

This User Manual can help you learn how to drive this electric device in secure.

This User Manual includes all the instructions and notes; please read it carefully and follow these instructions. If you fail to follow the instructions or violate the warnings, our company won't be held responsible for any ensuing consequence.

Don't use the electric bike before read the instruction and know the product performance. Don't lend it to someone else who is unfamiliar with the product.

Function Diagram

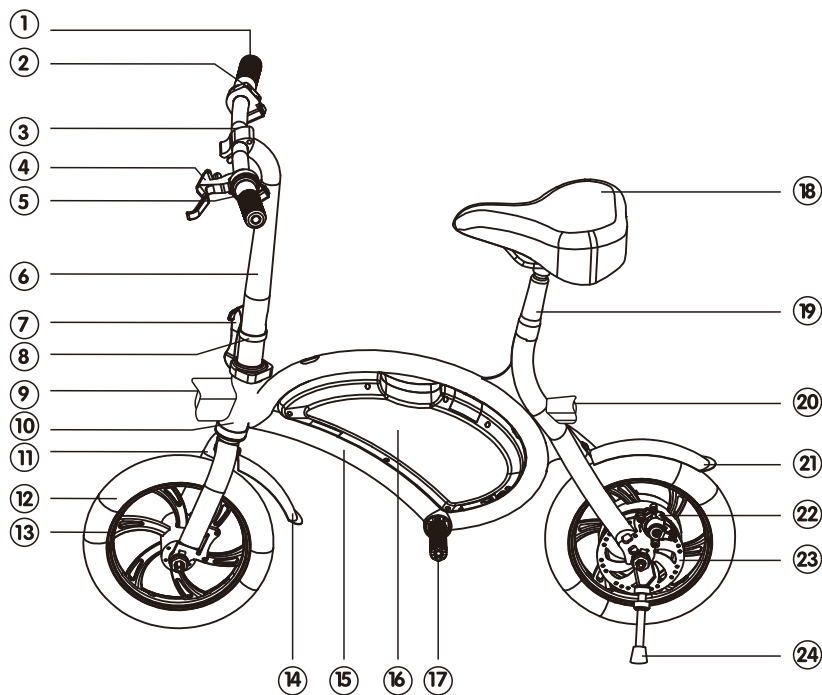

- | | |
|---------------------------|------------------|
| 1. Gear shift | 13. Wheel hub |
| 2. Dash board | 14. Front fender |
| 3. Handle bar | 15. Frame |
| 4. Brake handle | 16. Battery box |
| 5. Power button | 17. Pedal |
| 6. Standpipe | 18. Seat |
| 7. Vertical folding clasp | 19. Seat tube |
| 8. Safety buckle | 20. Back light |
| 9. Front light | 21. Back fender |
| 10. Head tube | 22. Disc brake |
| 11. The front fork | 23. Brake disc |
| 12. Tire | 24. Kickstand |

Battery usage

Like all rechargeable batteries, lithium batteries are recyclable and should be recycled or disposed according to State and local guidelines. They should never be disposed in normal household waste, and never be incinerated, as they might explode. Contact your local authorities for disposal or recycling practices in your area.

NEVER CHARGE THE BATTERY OVER NIGHT AND NEVER LEAVE IT UNATTENDED FOR A LONG PERIOD OF TIME WHILE IN CHARGE.

This product meets and complies with all Federal regulations.

Please keep the charging temperature between 5 °C -45 °C , and ride temperature between -20 °C to 60 °C, and always keep the battery dry. Prohibit to put the battery into acid or alkalinity liquid. Keep away from rain and fire and heat. Non-professionals are not allowed to intervene on the battery.

Warning: Non-professionals are not allowed to intervene on the battery.

Charging cautions

Don't charge it over 6 hours and don't charge beyond 2A electric current.

Please charge it every two month.

When not using for a long time, please keep the battery in a dry and cool place. Follow the instruction or the user manual will be responsible for the consequence.

When charging, please keep the vehicle in ventilation environment, and don't exposed to sun directly or enclosed space.

When charging, please connect the battery first, then plug into the power. When the indicator shows the battery is full, please unplug it immediately.

When the indicator turns green, turn off the power, don't connect the battery when not charging.

Adaptor

When charging, if the indicating light goes wrong or some strange smell came up or the adaptor is overheated, please stop charging immediately, then check and repair or replace the adaptor.

If something dropped into the adaptor, especially the water or other liquid, please don't use the adaptor to protect the main circuit from short circuit. Don't connect the adaptor into the power if don't charge. Do not disassemble or replace the component.

Product accessories

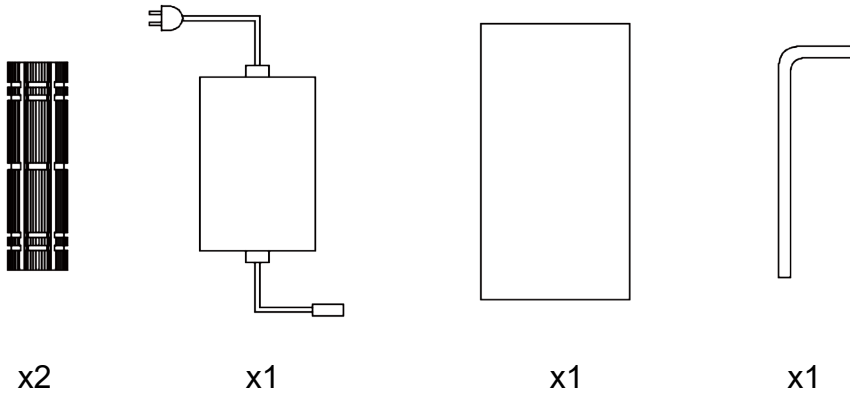

Folding

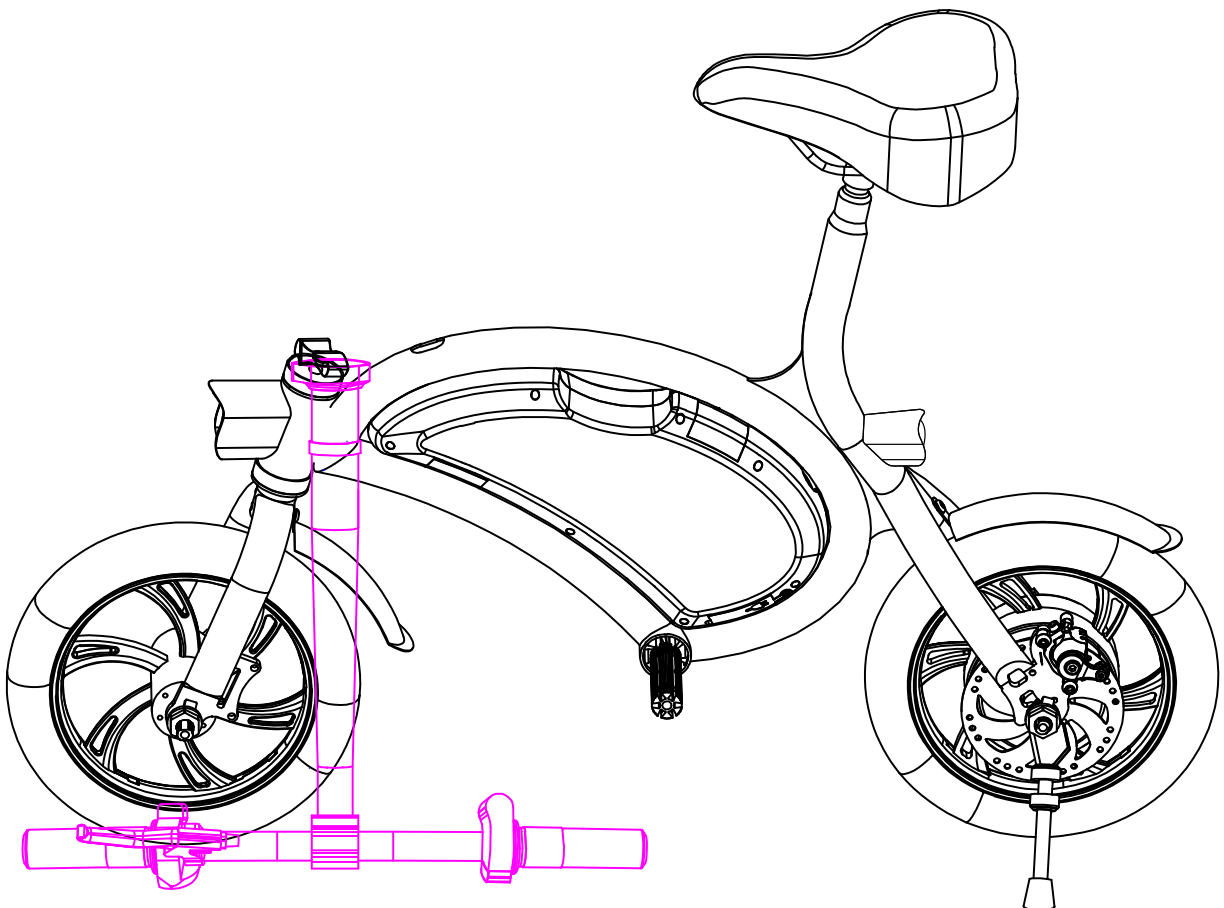

Function Introduction:

- 1.charging: connect the charger to charge,with AC plug first and DC plug next.When the power bar on bike handle shows full and the charger indicator turns green from red, it indicates full power.
- 2.Press the power button: Push forward the power button to turn on the bike. The dash board lights up after booting; Push back the power button to turn off the bike. The dash board light will be off after turning off the power.
3. After booting, the dash board lights up and indicate the amount of electricity.
- 4.Horn.:Pressing the horn button, the horn sounds up.Recommend click it slightly. When pressing for over 10 seconds, the horn stops, you need to repress it.
5. Front light: Press the horn Button and hold for 3 seconds to active or turn off the front light.
6. Brake and rear light: Back light lights up when braking.It could not accelerate before the brake is fully loosened.
7. Zero speed booting: you can accelerate with rotating the handle gently.
8. Speeding : Please speed up slowly,don't force the rotating bar hard or it will be broken.
9. Cruise: Press the uniform cruise button when ride, then the bike runs at the same speed. Press the button again and brake or release the rotating bar and speed up again then the uniform cruise mode is canceled.

Specification

	Parameters	Standard Data
Size	Material	Iron
	Folding Size	1050*200*640mm
	Unfolding Size	1050*475*990mm
	Pedal Height	250mm
	Wheel Size	12 inches
	Body Color	Black
	Package Weight	24KG
	Perfomance	Weight
Max Load		120KG
Speed		25 km/h
Range		35-37KM
Climbing Angle		10-12°
Temperature		20~25℃
Waterproof		IPX4
Standards	Battery	7.5Ah
	APP	√
	Rated Power	250W
	Charger voltage	42V
	Charger time	3 hours
	Brake Mode	Front and rear disc-brake

Cleaning the electric bike

Wipe with a damp cloth to remove dirt and dust. Do not use industrial cleaners or solvents as they may damage the surfaces. Do not use alcohol, alcohol-based or ammonia-based cleaners as they may damage or dissolve the components.

When you are cleaning the bike, make sure the bike is switched off, is not connected with the charging cable, and the charging port is covered with rubber cap, to avoid serious damage caused to the bike by water getting inside.

Keep the bike in a dry and cool place and avoid long time outdoor storage when the bike is not used. Long-time exposure to outdoor sun, excessive heat, and excessive cold will speed up the aging of the bike outer in case and reduce the lifespan of the battery.

Riding Guidance

Please check the brake before riding and brake the rear wheel first. Be careful of the tightness of brake. Use the hexagon bar wrench to adjust if it's loose.

Keep a longer braking distance for safety reason in rainy and snowy days.

Please wear a helmet and comply with the traffic regulation and don't ride it in the driveway. Don't ride it in crowded road.

When go downhill or on the slippery road, the speed should be under 15km/h.

Do not over loading beyond 120KG.

Maintenance

The front and back wheel should be at center of the frame. Put the electric bike at cool and dry place after riding and check the motor and brake often, tighten the screw if needed.

suggested torsion(unit,kgf.cm): Bar screws 60-80 kgf.cm, bar stand screws 175-200 kgf.cm, seat screws 175-250 kgf.cw, wheel screws 320-450kgf.cw

Check if the wheel has scratches and damages or excessive wear frequently, if the inner wheel and the gas nozzle need be vertical to the hub, outer wheel should be replace immediately with damage or scratches. Please contact the professional technician to replace it. When the outer tire is pierced and leaks air, please contact professional technician for repair or replace.

BENUTZERHANDBUCH



Beratung

Bevor sie dieses E-Bike benutzen, machen sie sich mit der bedienung vertraut, damit sie das fahrrad in bestmöglichem zustand halten können.

In diesem benutzerhandbuch erfahren sie, wie sie dieses elektrische gerät sicher betreiben können.

Dieses benutzerhandbuch enthält alle anweisungen und hinweise. bitte lesen sie es sorgfältig und folgen sie diesen anweisungen. wenn sie den anweisungen nicht folgen oder die warnungen verletzen, kann unser unternehmen für die daraus resultierenden folgen nicht verantwortlich gemacht werden.

Benutzen sie das elektrofahrzeug nicht bevor sie die anleitung lesen und die produktleistung kennen.

Verleihen sie es nicht jemandem, der mit dem produkt nicht vertraut ist.

Funktionsdiagramm

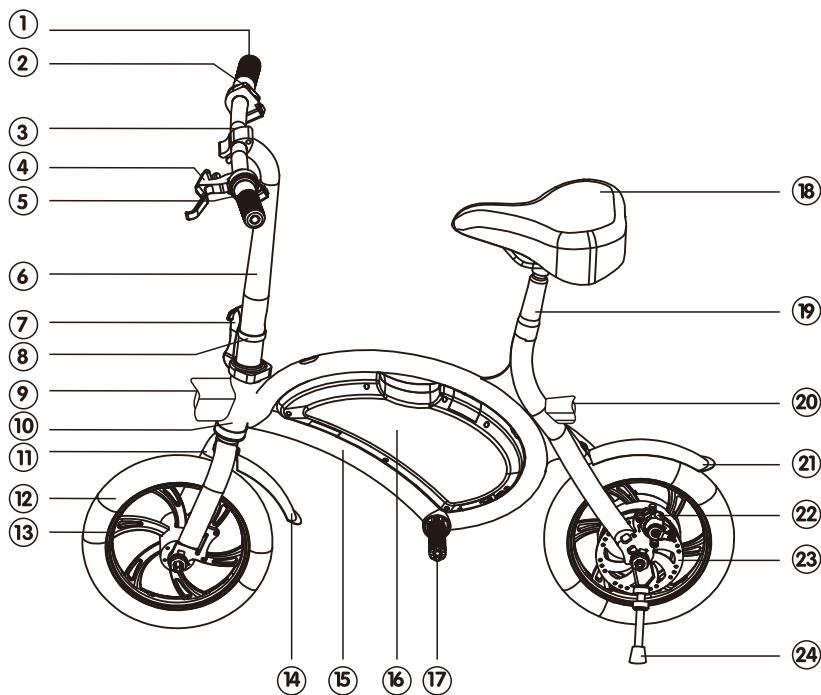

- | | |
|---------------------------|------------------------|
| 1. Gangschaltung | 13. Radnabe |
| 2. Instrumententafel | 14. Kotflügel vorne |
| 3. Griffstange | 15. Rahmen |
| 4. Bremsgriff | 16. Batteriefach |
| 5. Ein- / Ausschalter | 17. Pedal |
| 6. Standrohr | 18. Sitz |
| 7. Vertikale fallschließe | 19. Sitzrohr |
| 8. Sicherheitsschnalle | 20. Rücklicht |
| 9. Vorderlicht | 21. Hinterer kotflügel |
| 10. Steuerrohr | 22. Scheibenbremse |
| 11. Die Vordergabel | 23. Bremsscheibe |
| 12. Reifen | 24. Ständer |

Batterieverbrauch

Wie alle wiederaufladbaren batterien sind lithiumbatterien wiederverwertbar und sollten entsprechend örtlichen richtlinien recycelt oder entsorgt werden. Sie sollten niemals im normalen hausmüll entsorgt und niemals verbrannt werden, da sie explodieren könnten. Wenden sie sich für entsorgungs- oder recyclingpraktiken in Ihrer nähe an Ihre örtlichen behörden.

Laden sie die batterie nie über die nacht und lassen sie sie niemals für ein UNBEAUF SICHTIGT LANGE ZEITRAUM BEIM CHARGE.

Dieses produkt erfüllt und erfüllt alle wortschriften des bundes.

Bitte halten sie die ladetemperatur zwischen $5\text{ }^{\circ}\text{C}$ - $45\text{ }^{\circ}\text{C}$, und fahrtemperatur zwischen $-20\text{ }^{\circ}\text{C}$ bis $60\text{ }^{\circ}\text{C}$, und halten sie immer die batterie trocken. Verboten Sie, die batterie in säure- oder alkalinitätsflüssigkeit zu setzen. Vor regen, feuer und hitze schützen. laien dürfen nicht in die batterie eingreifen.

Warnung: Nicht-profis dürfen nicht in die batterie eingreifen

Lade Vorsicht

Laden sie es nicht länger als 6 stunden auf und laden sie nicht mehr als 2A strom auf. Bitte berechnen sie es alle zwei monate.

Wenn sie den akku längere zeit nicht benutzen, bewahren Sie ihn bitte an einem trockenen und kühlen ort auf.

Befolgen sie die anweisungen oder das benutzerhandbuch ist für die folgen verantwortlich.

Halten sie das fahrzeug während des ladevorgangs in einer belüfteten umgebung und vermeiden sie direkte sonneneinstrahlung oder geschlossenen raum.

Bitte schließen sie die batterie beim aufladen zuerst an und dann an die stromversorgung. Wenn die anzeige anzeigt, dass der akku voll ist, ziehen sie bitte sofort den netzstecker.

Wenn die anzeige grün leuchtet, schalten sie die stromversorgung aus, schließen sie die batterie nicht an, wenn nicht geladen wird.

Adapter

Wenn während des ladevorgangs die anzeigeleuchte nicht mehr leuchtet oder ein merkwürdiger geruch auftritt oder der adapter überhitzt ist, hören sie bitte sofort auf, den adapter zu überprüfen, zu reparieren oder zu ersetzen.

Sollte etwas in den adapter fallen, insbesondere das wasser oder andere flüssigkeiten, verwenden sie den adapter bitte nicht, um den hauptstromkreis vor kurzschluss zu schützen. Schließen sie den adapter nicht an das leistung an, wenn sie nicht laden. Zerlegen oder ersetzen sie das bauteil nicht.

Produkt zubehör

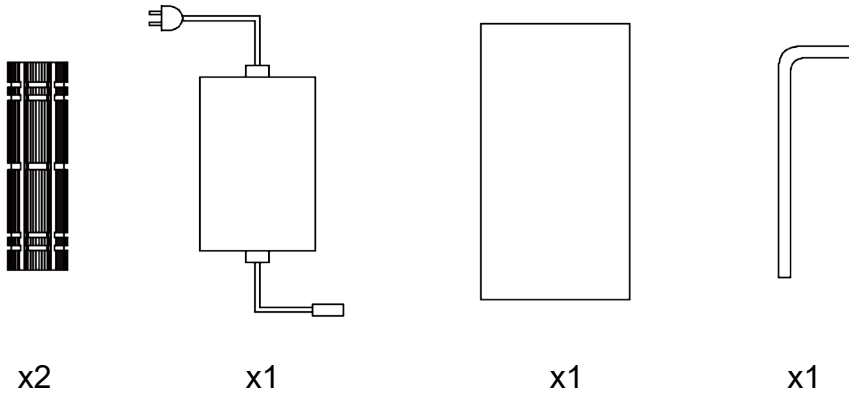

Falten

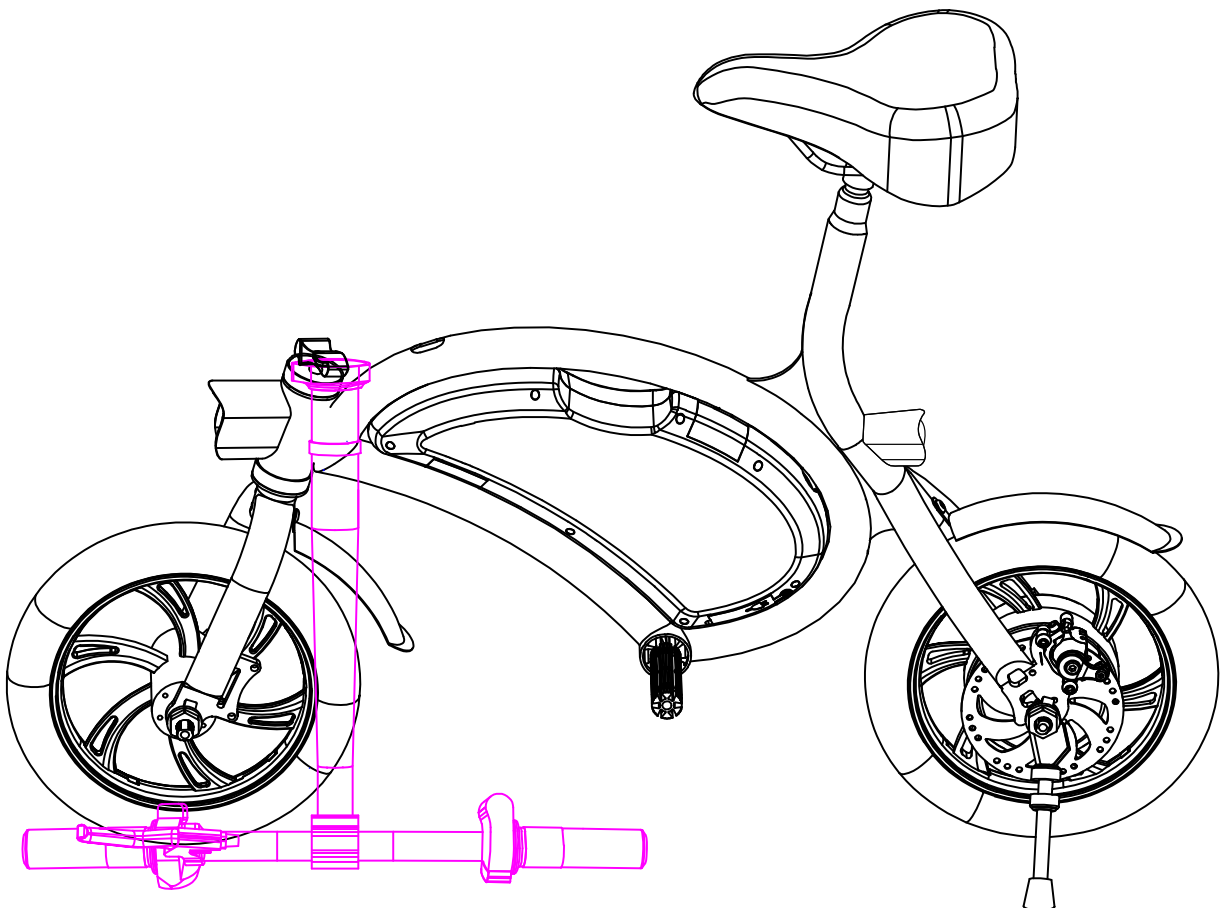

Funktion Einführung:

1. Laden: schließen sie das ladegerät zum laden an, zuerst mit dem netzstecker und dann mit dem leistung. Wenn die power-leiste am fahrradgriff voll anzeigt und die ladeanzeige grün von rot leuchtet, zeigt dies die volle leistung an.
2. Drücken sie den netzschalter: Drücken sie den netzschalter, um das fahrrad einzuschalten. das armaturenbrett leuchtet nach dem booten auf; drücken sie den netzschalter, um das fahrrad booten auf. die instrumententafel-leuchte wird nach dem ausschalten ausgeschaltet.
3. Nach dem booten leuchtet das armaturenbrett auf und zeigt die strommenge an.
4. Horn: durch drücken der hupentaste ertönt das horn. empfehlen sie es leicht klicken. wenn sie länger als 10 sekunden drücken, stoppt das Horn, sie müssen es erneut drücken
5. Frontlicht: drücken sie die hupentaste und halten sie sie 3 sekunden lang gedrückt, um das frontlicht zu aktivieren oder auszuschalten.
6. Bremse und rücklicht: das rücklicht leuchtet beim bremsen auf. es konnte nicht beschleunigen, bevor die bremse vollständig gelöst wurde.
7. Zero speed booting: Sie können beschleunigen, indem sie den griff sanft drehen.
8. Speeding: bitte beschleunigen sie langsam, zwingen sie den rotierenden stab nicht zu stark oder er wird gebrochen.
9. Cruise: Drücken sie während der fahrt den uniform cruise Button, dann läuft das bike mit der gleichen geschwindigkeit. drücken sie die taste erneut und bremsen sie oder lassen sie die drehstange los und beschleunigen sie erneut, dann wird der einheitliche reiseflugmodus abgebrochen.

Spezifikationen

	Parameter	Standarddaten
Abmessungen	Material	Eisen
	Abmessungen im	1050*200*640mm
	Abmessungen im	1050*475*990mm
	Pedalhöhe	250mm
	Reifengrösse	12 Zoll
	Rahmenfarbe	Schwarz
	Verpackungsgewicht	24KG
	Perfomance	Gewicht
Max. Belastung		120KG
Geschwindigkeit		25 km/h
Fahrdistanz		35-37KM
Max. Steigwinkel		10-12°
Temperatur		20~25 °C
Schutzart gegen Wassereintritt		IPX4
Standards	Batterie	7.5Ah
	APP	√
	Nennleistung	250W
	Ladespannung	42V
	Ladedauer	3 Stunden
	Bremse	Scheibenbremse (vorne & hinten)

Das elektrische Fahrrad säubern

Mit einem feuchten tuch abwischen, um schmutz und staub zu entfernen. verwenden sie keine industriellen reiniger oder lösungsmittel, da diese die oberflächen beschädigen können. verwenden sie keine alkohol-, alkohol- oder ammoniakreiniger, da diese die komponenten beschädigen oder auflösen können.

Achten sie beim reinigen des fahrads darauf, dass das fahrrad ausgeschaltet ist, nicht mit dem ladekabel verbunden ist und der ladeanschluss mit einer gummikappe abgedeckt ist, um ernsthafte schäden am fahrrad durch eindringen von wasser zu vermeiden.

Bewahren sie das fahrrad an einem trockenen und kühlen ort auf und vermeiden sie lange lagerung im freien, wenn das fahrrad nicht benutzt wird. langfristige exposition gegenüber der sonne im freien, übermäßige hitze und übermäßige kälte beschleunigen die alterung der außenhülle und reduzieren die lebensdauer der batterie.

Fahranleitung

Bitte prüfen sie vor fahrtantritt die bremse und bremsen sie zuerst das hinterrad.

Achten sie auf die dichtheit der bremse. verwenden sie den sechskantschlüssel, um einzustellen, ob es lose ist.

Halten sie aus sicherheitsgründen an regnerischen und verschneiten tagen einen längeren bremsweg ein.

Bitte tragen sie einen helm und beachten sie die verkehrsregeln und fahren sie nicht in der einfahrt. fahre nicht auf einer überfüllten straße.

Beim abstieg oder auf der rutschigen straße sollte die geschwindigkeit unter 15 km / h liegen.

Überladen sie nicht über 120KG.

Instandhaltung

Das vordere und hintere rad sollte in der mitte des rahmens sein. stellen sie das e-bike nach dem fahren an einem kühlen und trockenen ort auf und prüfen sie häufig den motor und die bremse. ziehen sie die schraube bei bedarf fest.

Empfohlene torsion (einheit, kgf.cm): Stangenschrauben 60-80 kgf.cm, Stangenständerschrauben 175-200 kgf.cm, sitzschrauben 175-250 kgf.cw, Radschrauben 320-450kgf.cw

Prüfen Sie, ob das rad häufig kratzer und beschädigungen oder übermäßige Abnutzung aufweist. wenn das innere rad und die gasdüse senkrecht zur nabe sein müssen, sollte das äußere rad sofort durch beschädigung oder kratzer ersetzt werden. bitte kontaktieren sie den professionellen techniker, um es zu ersetzen. wenn der äußere reifen durchstochen ist und luft austritt, wenden sie sich bitte an einen fachmann, um ihn zu reparieren oder zu ersetzen.



MANUAL DE USUARIO



Guía

Antes de usar esta bicicleta eléctrica, familiarízate con la forma de operar, para que pueda mantener la bicicleta en las mejores condiciones posibles.

Este manual de usuario puede ayudarte a aprender cómo conducir este dispositivo eléctrico en forma segura.

Este Manual de usuario incluye todas las instrucciones y notas; por favor léelo cuidadosamente y sigue estas instrucciones. Si no sigue las instrucciones o infringe las advertencias, nuestra empresa no será responsable de ninguna consecuencia.

No uses la bicicleta eléctrica antes de leer las instrucciones y conocer el rendimiento del producto.

No se lo preste a alguien que no esté familiarizado con el producto.

Diagrama de funciones

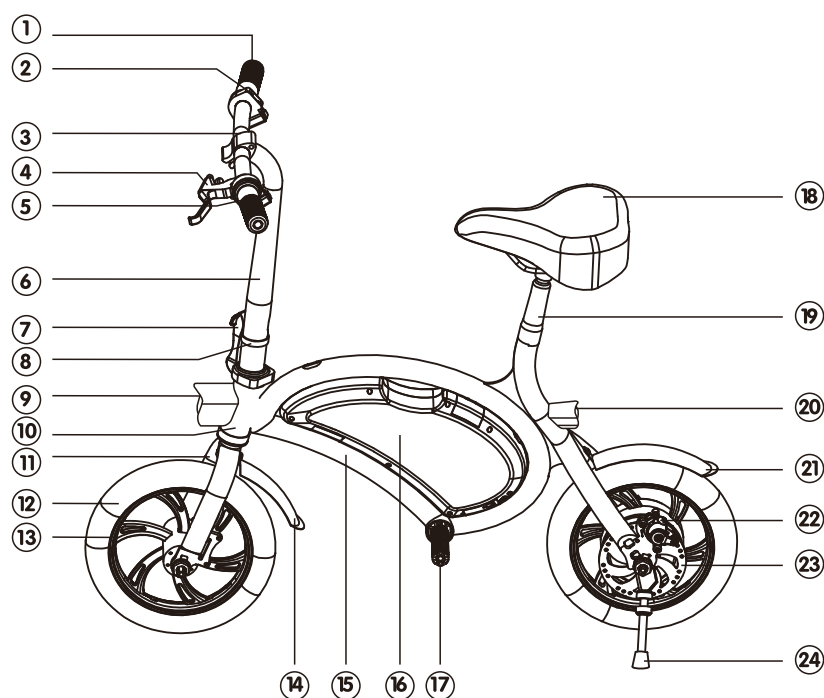

1. Palanca de cambios

2. Salpicadero

3. Manecilla

4. Mango de freno

5. Botón de encendido

6. Tubo vertical

7. Cierre desplegable vertical

8. Hebilla de seguridad

9. Luz delantera

10. Tubo de cabeza

11. La horquilla delantera

12. Neumático

13. Cubo de la rueda

14. Guardabarros delantero

15. Marco

16. Caja de batería

17. Pedal

18. Asiento

19. Tubo de asiento

20. Luz trasera

21. Guardabarros trasero

22. Freno de disco

23. Disco del freno

24. Pata de cabra

Uso de la batería

Al igual que todas las baterías recargables, las baterías de litio son reciclables y deben reciclarse o desecharse según las pautas estatales y locales. Nunca se deben tirar en la basura doméstica normal y nunca deben incinerarse, ya que pueden explotarse. Pónte en contacto con las autoridades locales para conocer las prácticas de eliminación o reciclaje en tu área.

NUNCA CARGUES LA BATERÍA DURANTE LA NOCHE Y NUNCA LA DEJES DESATENDIDA POR LARGO PERÍODO MIENTRAS ESTÁ A CARGO.

Este producto respeta y cumple con todas las regulaciones federales.

Manten la temperatura de carga entre 5 °C -45 °C, y la temperatura de marcha entre -20 °C a 60 °C, y siempre manten la batería seca. Prohíbe poner la batería en un líquido ácido o de alcalinidad. La pones alejado de la lluvia, del fuego y del calor. Las personas no profesionales no pueden intervenir en la batería.

Advertencia: las personas no profesionales no pueden intervenir en la batería.

Precaución de carga

No lo cargues más de 6 horas y no cargues más allá de 2A de corriente eléctrica. Por favor cargálo cada dos meses.

Cuando no lo utilices por un tiempo prolongado, manten la batería en un lugar seco y fresco.

Sigue las instrucciones o el manual del usuario, de otro modo, serás responsable de la consecuencia.

Al cargar, manten por favor el vehículo en un entorno de ventilación y no lo expongas directamente al sol ni a espacios cerrados

Cuando cargues, conecta primero la batería y luego conéctala a la corriente. Cuando el indicador muestre que la batería está llena, desenchúfala inmediatamente.

Cuando el indicador se ponga verde, apaga la alimentación, no conectes la batería cuando no se está cargando.

Adaptador

Durante la carga, si la luz indicadora rompe o si aparece algún olor extraño o si el adaptador se sobrecalienta, deja de cargar inmediatamente, luego verifica y repara o reemplaza el adaptador. Si algo cae en el adaptador, especialmente el agua u otro líquido, no uses el adaptador para proteger el circuito principal contra cortocircuitos. No conectes el adaptador a la corriente si no lo cargas. No desarmes ni reemplaces el componente.

Accesorios del producto

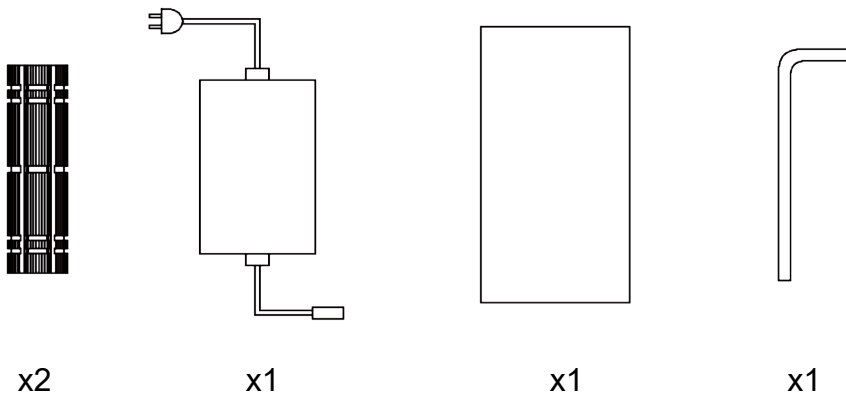

Plegable

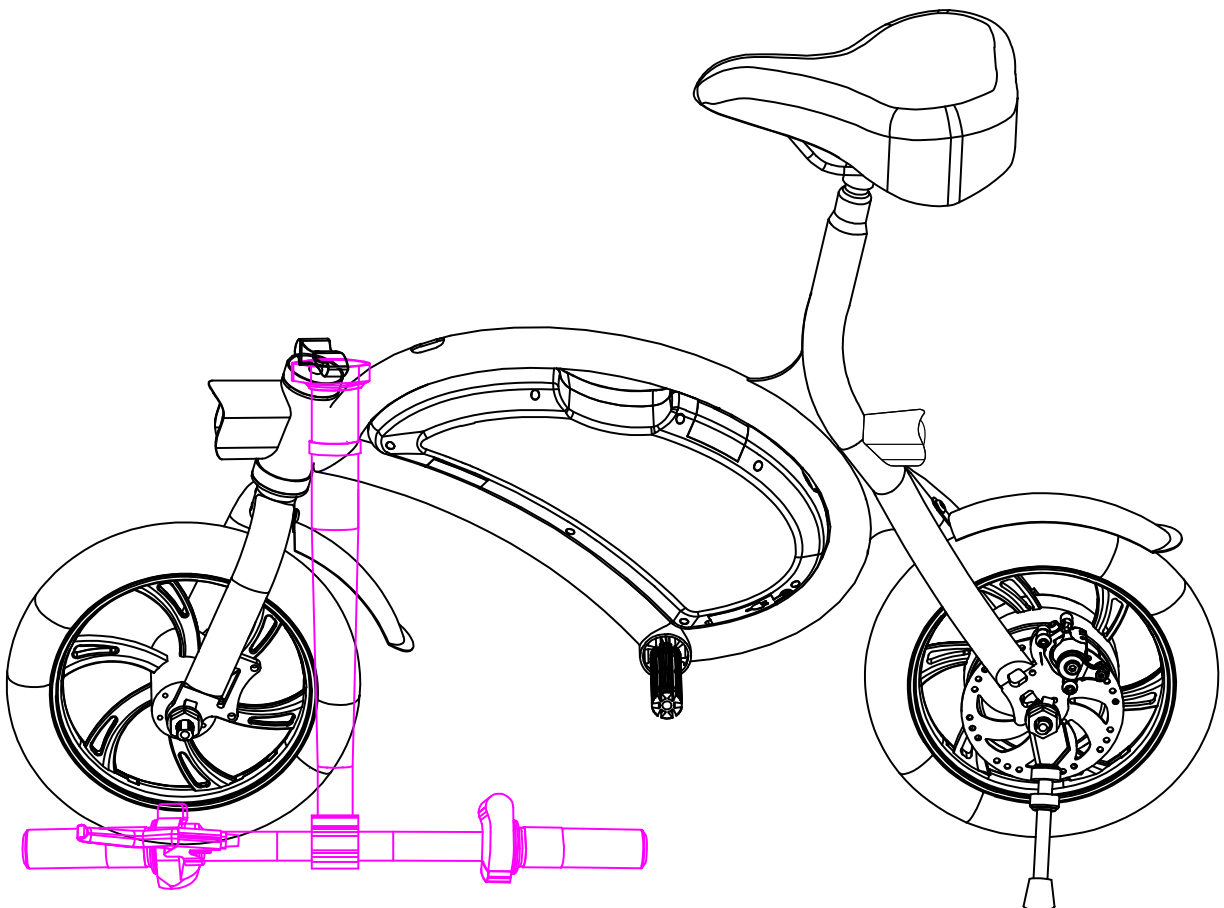

Introducción a la función:

1. Carga: conecta el cargador a la carga, primero con el enchufe de CA y luego con el enchufe de CC. Cuando la barra de potencia del asa de la bicicleta se muestra llena y el indicador del cargador se vuelve verde desde el rojo, indica que está encendida.
2. Presiona el botón de encendido: presiona el botón de encendido para encender la bicicleta. El tablero de instrumentos se ilumina después del arranque; Presiona el botón de encendido para apagar la bicicleta. La luz de tablero de instrumentos se apagará después de desconectar la alimentación.
3. Después del arranque, el tablero de instrumentos se ilumina e indica la cantidad de electricidad.
4. Bocina: Al presionar el botón de la bocina, la bocina suena. Recomiende hacer clic ligeramente.
Al presionar durante más de 10 segundos, la bocina se detiene, necesita reprimirla.
5. Luz delantera: presiona el botón de bocina y manten presionado durante 3 segundos para activar o apagar la luz delantera.
6. Freno y luz trasera: la luz trasera se enciende al frenar. No puede acelerar antes de que el freno se haya aflojado por completo.
7. Arranque a velocidad cero: puedes acelerar girando suavemente el mango.
8. Exceso de velocidad: acelera por favor lentamente, no fuerces la barra giratoria, de otro modo, se romperá.
9. Crucero: presiona el botón de crucero uniforme cuando viajes, luego la bicicleta corre a la misma velocidad. Presiona el botón otra vez y frena o suelta la barra giratoria y acelera nuevamente, luego se cancela el modo de crucero uniforme.

Specifications

	Parametres	Standard Data
Taille	Matériau	le fer
	Taille plié	1050*200*640mm
	Taille déplié	1050*475*990mm
	Hauteur pédale	250mm
	Taille roue	12 pouces
	Couleur	Noir
	Poids du pack	24KG
	Performance	Poids
Charge max		120KG
Vitesse		25km/h
Portée		35-37KM
Angle de montée		10-12°
Température		20~25℃
Imperméable		IPX4
Standards	Batterie	7.5Ah
	APPLICATION	√
	Puissance nominale	250W
	Tension de charge	42V
	Temps de charge	3 heures
	Mode de frein	Freins à disques avant et arrière

Limpieza de la bicicleta eléctrica

Limpia con un paño húmedo para eliminar la suciedad y el polvo. No uses limpiadores o solventes industriales ya que pueden dañar las superficies. No uses productos de limpieza a base de alcohol, alcohol o amoníaco, debido a que pueden dañar o disolver los componentes.

Cuando estés limpiando la bicicleta, asegúrate de que la bicicleta esté apagada, que no esté conectada con el cable de carga y que el puerto de carga esté cubierto con una tapa de goma, para evitar daños graves causados a la bicicleta por el ingreso de agua.

Mantén la bicicleta en un lugar seco y fresco y evita el almacenamiento al aire libre durante mucho tiempo cuando la bicicleta no se utiliza. La exposición prolongada al sol al aire libre, el calor excesivo y el frío excesivo aceleran el envejecimiento de la bicicleta en el exterior y reducen la vida útil de la batería.

Guía de marcha

Verifica por favor el freno antes de conducir y frena primero la rueda trasera. Ten cuidado con la rigidez del freno. Usa la llave de barra hexagonal para ajustar si está floja.

Mantén una distancia de freno más larga por razones de seguridad en días lluviosos y con nieve.

Por favor, usa un casco y cumple con la regulación de tráfico y no lo montes en el camino de entrada. No lo montes en una carretera concurrida.

Cuando vayas cuesta abajo o en la carretera resbaladiza, la velocidad debe ser inferior a 15 km / h.

No sobrecargues más allá de 120 KG.

Mantenimiento

La rueda delantera y trasera deben estar en el centro del marco. Coloca la bicicleta eléctrica en un lugar fresco y seco después de conducir y controla el motor y el freno con frecuencia, apreta el tornillo si es necesario.

Torsión sugerida (unidad, kgf.cm): Tornillos de barra 60-80 kgf.cm, tornillos de soporte de barra 175-200 kgf.cm, tornillos de asiento 175-250 kgf.cm, tornillos de rueda 320-450kgf.cm

Comprueba si la rueda tiene arañazos y daños o desgaste excesivo con frecuencia, si la rueda interior y la boquilla de gas necesitan estar verticales al cubo, la rueda exterior debe reemplazarse inmediatamente con daños o arañazos. Por favor, pónete en contacto con el técnico profesional para reemplazarlo. Cuando se perfora el neumático exterior y sale aire, pónete en contacto con el técnico profesional para repararlo o reemplazarlo.



MANUEL UTILISATEUR



Guide

Avant d'utiliser ce vélo électrique, familiarisez-vous avec la façon de fonctionner, de sorte que vous puissiez garder le vélo dans les meilleures conditions possibles.

Ce manuel de l'utilisateur peut vous aider à apprendre comment conduire cet appareil électrique en toute sécurité.

Ce manuel d'utilisation inclut toutes les instructions et notes; s'il vous plaît lisez-le attentivement et suivez ces instructions. Si vous ne respectez pas les instructions ou ne respectez pas les avertissements, notre société ne sera pas tenue responsable des conséquences qui en découlent.

Ne pas utiliser le vélo électrique avant de lire les instructions et connaître les performances du produit.

Ne le prêtez pas à quelqu'un d'autre qui n'est pas familier avec le produit.

Diagramme de fonction

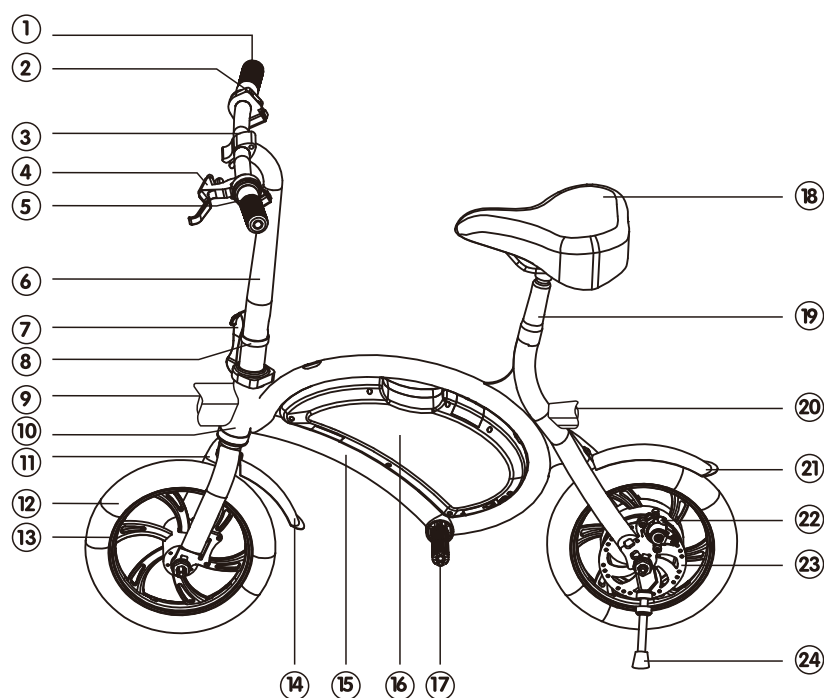

1. Changement de vitesse

2. Tableau de bord

3. barre de poignée

4. Poignée de frein

5. Bouton d'alimentation

6. Canalisations verticales

7. Boucle déployante verticale

8. Boucle de sécurité

9. Lumière avant

10. Tube de direction

11. La fourche avant

12. Pneu

13. Moyeu de roue

14. Aile avant

15. Cadre

16. Boîte de batterie

17. Pédale

18. Siège

19. Tube de siège

20. Rétro-éclairage

21. Garde-boue arrière

22. Frein à disque

23. Disque de frein

24. Béquille

Utilisation de la batterie

Comme toutes les batteries rechargeables, les batteries au lithium sont recyclables et doivent être recyclées ou éliminées conformément aux directives locales et nationales. Ils ne doivent jamais être jetés dans les ordures ménagères et ne jamais être incinérés car ils pourraient exploser. Contactez les autorités locales pour connaître les pratiques d'élimination ou de recyclage dans votre région.

NE JAMAIS CHARGER LA BATTERIE SUR NUIT ET NE JAMAIS LAISSER SANS SURVEILLANCE

LONGUE PÉRIODE DE TEMPS EN COURS.

Ce produit est conforme à toutes les réglementations fédérales.

S'il vous plaît garder la température de charge entre 5 °C -45 °C, et monter la température entre -20 °C à 60 °C, et gardez toujours la batterie sèche. Interdire de mettre la batterie dans un liquide acide ou d'alcalinité. Tenir à l'écart de la pluie, du feu et de la chaleur. Les non-professionnels ne sont pas autorisés à intervenir sur la batterie.

Attenzione: Les non-professionnels ne sont pas autorisés à intervenir sur la batterie.

Précautions de recharge

Ne le chargez pas pendant plus de 6 heures et ne chargez pas au-delà de 2A de courant électrique. Veuillez le charger tous les deux mois.

Si vous ne l'utilisez pas pendant une longue période, veuillez conserver la batterie dans un endroit sec et frais.

Suivez les instructions ou le manuel d'utilisation sera responsable de la conséquence. Lors de la charge, veuillez garder le véhicule dans un environnement de ventilation et ne pas exposer au soleil directement ou dans un espace clos.

Lors du chargement, veuillez d'abord connecter la batterie, puis la brancher. Lorsque l'indicateur indique que la batterie est pleine, veuillez la débrancher immédiatement. Lorsque l'indicateur devient vert, mettez l'appareil hors tension, ne branchez pas la batterie lorsque vous ne chargez pas.

Adaptateur

Lors du chargement, si le voyant lumineux ne s'allume pas ou si une odeur étrange est apparue ou si l'adaptateur est en surchauffe, arrêtez immédiatement la charge, puis vérifiez et réparez ou remplacez l'adaptateur.

Si quelque chose tombe dans l'adaptateur, en particulier l'eau ou un autre liquide, n'utilisez pas l'adaptateur pour protéger le circuit principal contre les courts-circuits. Ne branchez pas l'adaptateur sur le secteur si vous ne le chargez pas. Ne pas démonter ou remplacer le composant.

Accessoires de produit



x2

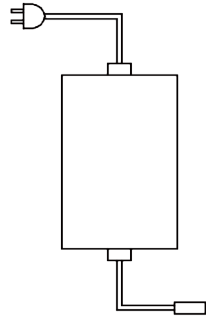

x1

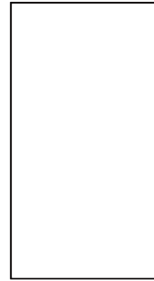

x1

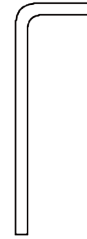

x1

Pliant

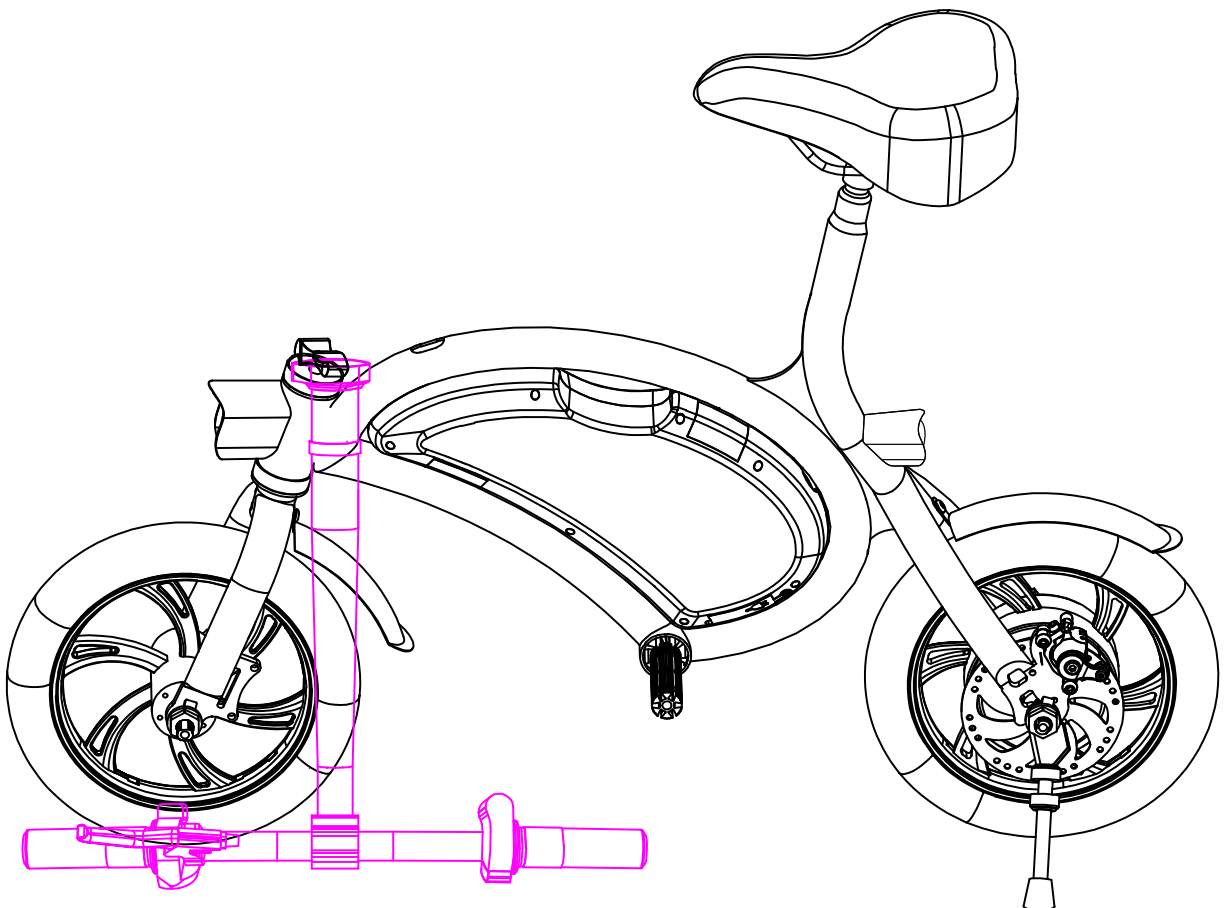

Introduction de fonction:

1. **Chargement:** connectez le chargeur à la charge, avec la prise CA en premier et la prise CC en suite. Lorsque la barre d'alimentation de la poignée du vélo est pleine et que l'indicateur du chargeur passe du rouge au vert, cela indique une pleine puissance.
2. **Appuyez sur le bouton d'alimentation:** Poussez le bouton d'alimentation vers l'avant pour allumer le vélo. Le tableau de bord s'allume après le démarrage; Repoussez le bouton d'alimentation pour éteindre le vélo. Le voyant du tableau de bord sera éteint après la mise hors tension.
3. **Après le démarrage,** le tableau de bord s'allume et indique la quantité d'électricité.
4. **Klaxon:** En appuyant sur le bouton du klaxon, le klaxon retentit. Recommandez-le cliquez légèrement.
En appuyant pendant plus de 10 secondes, le klaxon s'arrête, vous devez le réprimer.
5. **Feu avant:** Appuyez sur le bouton du klaxon et maintenez-le enfoncé pendant 3 secondes pour activer ou désactiver la lumière avant.
6. **Frein et feu arrière:** le feu arrière s'allume lors du freinage. Il ne pouvait pas accélérer avant que le frein ne soit complètement desserré.
7. **Démarrage à vitesse nulle:** vous pouvez accélérer en tournant la poignée doucement.
8. **Accélération:** S'il vous plaît accélérer lentement, ne forcez pas la barre tournante dur ou il sera cassé.
9. **Croisière:** Appuyez sur le bouton de croisière uniforme lorsque vous roulez, alors le vélo tourne à la même vitesse. Appuyez à nouveau sur le bouton et freinez ou relâchez la barre rotative et accélérez de nouveau, puis le mode de croisière uniforme est annulé.

Specifiche

	Parametri	Standard Data
Misura	Materiale	ferro da stiro
	Misura piegata	1050*200*640mm
	Misura non piegata	1050*475*990mm
	Altezza del pedale	250mm
	Misura della ruota	12 inches
	Colore della struttura	Black
	Peso dell'imballaggio	24KG
	Prestazione	Peso
Capacità massima		120KG
Velocità		25km/h
Intervallo		35-37KM
Angolo di salita		10-12°
Temperatura		20~25°C
Resistenza all'acqua		IPX4
Modello	Batteria	7.5Ah
	APP	√
	Potenza nominale	250W
	Voltaggio del	42V
	Tempo di carica	3 ore
	Modalità di freno	Freno a disco anteriore e

Nettoyage du vélo électrique

Essuyez avec un chiffon humide pour enlever la saleté et la poussière. N'utilisez pas de nettoyeurs industriels ou de solvants car ils pourraient endommager les surfaces. N'utilisez pas de nettoyeurs à base d'alcool, à base d'alcool ou à base d'ammoniaque car ils pourraient endommager ou dissoudre les composants.

Lorsque vous nettoyez le vélo, assurez-vous que le vélo est éteint, qu'il n'est pas connecté au câble de charge et que le port de chargement est recouvert d'un capuchon en caoutchouc pour éviter de graves dommages causés par l'eau pénétrant dans le vélo.

Gardez le vélo dans un endroit sec et frais et évitez de le ranger longtemps à l'extérieur lorsque le vélo n'est pas utilisé. Une exposition prolongée au soleil à l'extérieur, une chaleur excessive et un froid excessif accélèrent le vieillissement de l'extérieur de la bicyclette et réduisent la durée de vie de la batterie.

Conseils d'équitation

Veuillez vérifier le frein avant de rouler et freiner d'abord la roue arrière. Faites attention à l'étanchéité du frein. Utilisez la clé à six pans pour ajuster si elle est lâche.

Gardez une distance de freinage plus longue pour des raisons de sécurité par temps pluvieux et enneigé.

Veuillez porter un casque et respecter les règles de circulation et ne pas le monter dans l'allée. Ne le chevauche pas sur une route bondée.

En descente ou sur la route glissante, la vitesse devrait être inférieure à 15 km / h. Ne pas surcharger au-delà de 120KG.

Entretien

Les roues avant et arrière doivent être au centre du châssis. Mettez le vélo électrique dans un endroit frais et sec après la conduite et vérifiez souvent le moteur et freinez, resserrez la vis si nécessaire.

Torsion suggérée (unité, kgf.cm): Vis à barre 60-80 kgf.cm, vis de support de barre 175-200 kgf.cm, vis de siège 175-250 kgf.cw, vis de roue 320-450kgf.cw

Vérifiez si la roue présente des rayures et des dommages ou une usure excessive, si la roue intérieure et la buse de gaz doivent être verticales au moyeu, la roue extérieure doit être immédiatement remplacé par des dommages ou des rayures. Veuillez contacter le technicien professionnel pour le remplacer. Lorsque le pneu extérieur est percé et qu'il fuit de l'air, veuillez contacter un technicien professionnel pour réparation ou remplacement.

MANUALE UTENTE



Guida

Prima di utilizzare questa bicicletta elettrica, familiarizzare con le modalità di funzionamento, in modo da poter mantenere la bici nelle migliori condizioni possibili. Il manuale utente indica le modalità di utilizzo del dispositivo elettrico in condizioni di totale sicurezza.

Il manuale utente contiene tutte le istruzioni e le note; leggere attentamente e seguire le istruzioni. La nostra azienda non si assume responsabilità in caso di utilizzo non conforme a quanto indicato nella presente guida.

Non utilizzare la bici elettrica prima di leggere le istruzioni e conoscere le modalità d'uso del prodotto.

Evitare l'uso da parte di soggetti che non abbiano familiarità con esso.

Diagramma funzionale

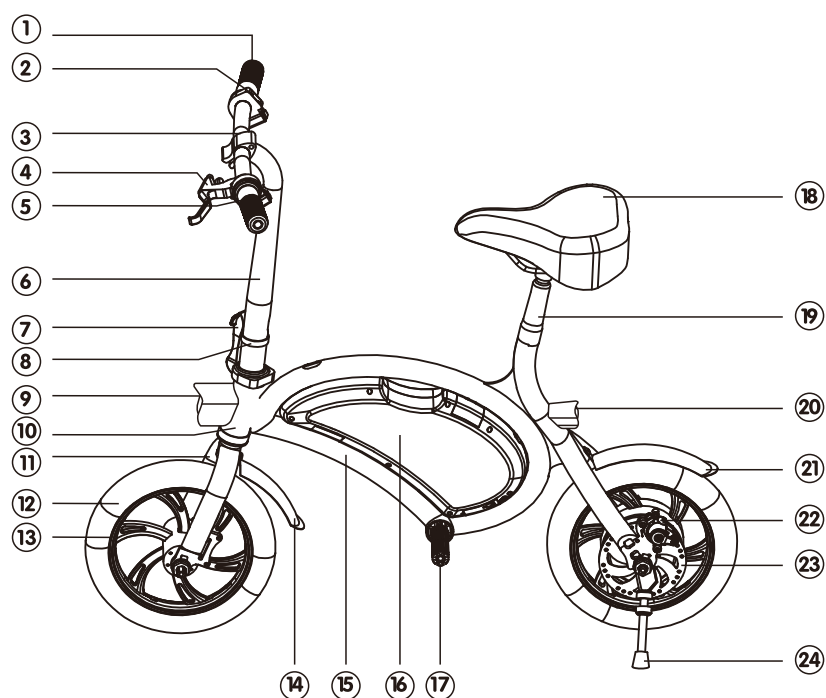

- | | |
|-------------------------------|----------------------------|
| 1. Cambio | 13. Mozzo della ruota |
| 2. Cruscotto | 14. Parafango anteriore |
| 3. Maniglia | 15. Telaio |
| 4. Maniglia del freno | 16. Scatola della batteria |
| 5. Pulsante di accensione | 17. Pedale |
| 6. Tubo di livello | 18. Sedile |
| 7. Fibia pieghevole verticale | 19. Tubo del sedile |
| 8. Fibia di sicurezza | 20. Retroilluminazione |
| 9. Luce anteriore | 21. Parafango posteriore |
| 10. Sterzo | 22. Freno a disco |
| 11. Forcella anteriore | 23. Disco del freno |
| 12. Pneumatico | 24. Cavalletto |

Utilizzo della batteria

Come tutte le batterie ricaricabili, le batterie al litio sono riciclabili e devono essere smaltite secondo la normativa in vigore. Non devono mai essere smaltite nei normali rifiuti domestici e non devono mai essere incenerite, in quanto potrebbero esplodere. Contattare le aziende autorizzate per lo smaltimento o le pratiche di riciclaggio della propria zona.

NON CARICARE MAI LA BATTERIA DURANTE LA NOTTE E NON LASCIARLA MAI INUTILIZZATA PER LUNGI PERIODI DI TEMPO MENTRE NON SI È PRESENTI.

Questo prodotto è conforme a tutte le normative in materia.

Si prega di mantenere la temperatura di carica tra 5 °C -45 °C, e la temperatura di marcia tra -20 °C a 60 °C, e mantenere sempre la batteria asciutta. Evitate di immergere la batteria in un liquido acido o alcalino. Tenere lontano dalla pioggia, dal fuoco e dal calore. Evitare interventi sulla batteria da parte di personale non competente.

Avvertenze di ricarica

Non caricare per oltre 6 ore e utilizzare corrente elettrica 2A. Si prega di ricaricare ogni due mesi.

In caso di inutilizzo per lunghi periodi, si prega di tenere la batteria in un luogo asciutto e fresco.

Durante la ricarica, tenere il veicolo in un ambiente di ventilato e non esporre direttamente ai raggi del sole o a spazi chiusi.

Durante la ricarica, collegare prima la batteria, quindi inserire la spina. Quando l'indicatore mostra che la batteria è carica, scollegarla immediatamente.

Quando l'indicatore diventa verde, spegnere l'alimentazione, non collegare la batteria quando non è in carica.

Adattatore

Durante la ricarica, se la spia di indicazione si spegne o se si sente un odore strano o l'adattatore si surriscalda, interrompere immediatamente la ricarica, quindi controllare e sostituire l'adattatore.

Se qualcosa ha danneggiato l'adattatore, in particolare acqua o altri liquidi, si prega di non utilizzare l'adattatore per proteggere il circuito principale da corti circuito. Non collegare l'adattatore alla presa di corrente se non si carica. Non smontare o sostituire i componenti.

Accessori del prodotto

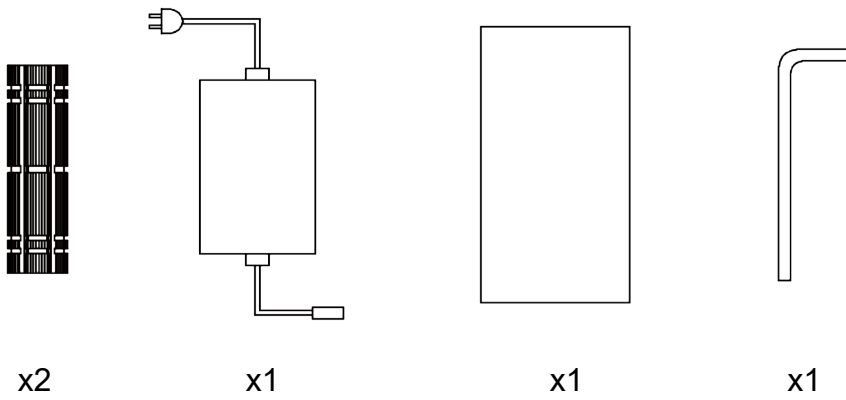

Inside the box

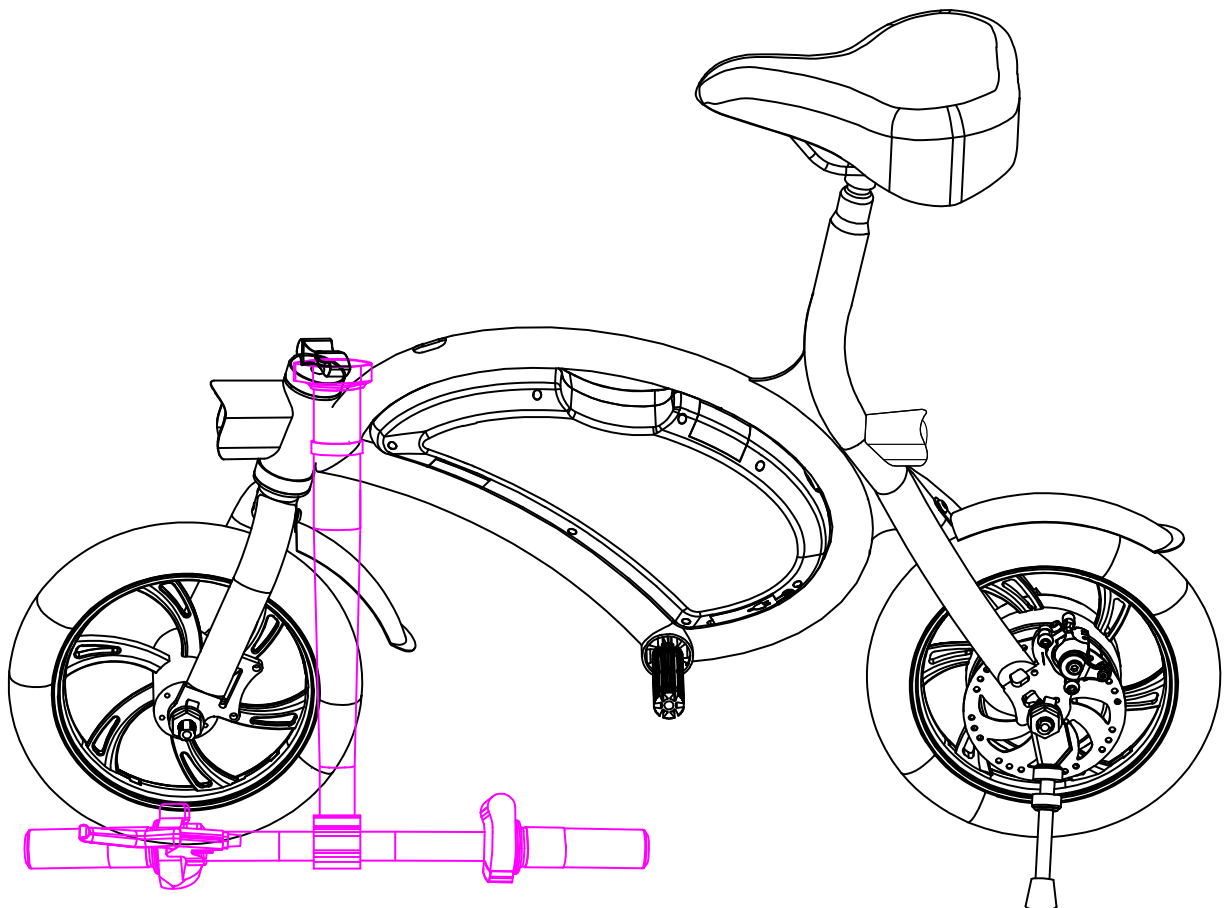

Introduzione all'uso:

1. Ricarica: collegare il caricabatterie, prima alla batteria e poi inserire la spina . Quando la barra di alimentazione sul manubrio della bici è piena e l'indicatore del caricabatterie diventa verde da rosso, indica piena potenza.
2. Premere il pulsante di accensione: spingere in avanti il pulsante di accensione per accendere la bicicletta. Il cruscotto si accende dopo l'avvio; Spingere indietro il pulsante di accensione per spegnere la bicicletta. La luce del cruscotto si spegne dopo aver spento l'alimentazione.
3. Dopo l'avvio, il cruscotto si accende e indica la quantità di elettricità.
4. Tromba: premendo il pulsante clacson, l'avvisatore acustico suona. Consigliamo di fare clic leggermente.
Quando si preme per più di 10 secondi, il clacson si ferma, è necessario riprimerlo.
5. Luce anteriore: premere il pulsante clacson e tenere premuto per 3 secondi per attivare o spegnere la luce anteriore.
6. Freno e luce posteriore: la luce posteriore si accende in caso di frenata. Non si può accelerare prima che il freno sia completamente allentato.
7. Avvio a velocità zero: è possibile accelerare ruotando delicatamente la maniglia.
8. Aumento della velocità: accelerare lentamente, non forzare la manopola potrebbe danneggiarsi.
9. Modalità Crociera: premendo il pulsante di crociera durante la guida, la bicicletta mantiene la stessa velocità. Premendo nuovamente il pulsante e frenando o rilasciando la manopola e accelerando di nuovo, la modalità di crociera viene disattivata.

Especificaciones

	Parámetros	Datos estándar
Dimensiones	Material	planchar
	Tamaño plegado	1050*200*640mm
	Tamaño desplegado	1050*475*990mm
	Altura del pedal	250mm
	Dimensión de rueda	12 pulgadas
	Color del chasis	Negro
	Peso del paquete	24KG
	Desempeño	Peso
Carga máxima		120KG
Velocidad		25km/h
Rango		35-37KM
Angulo de escalada		10-12°
Temperatura		20~25℃
Impermeabilidad		IPX4
Estándares	Batería	7.5Ah
	APLICACIÓN	√
	Potencia nominal	250W
	Voltaje del cargador	42V
	Tiempo de carga	3 horas
	Modo de frenado	Freno de disco delantero y trasero

Pulizia e manutenzione

Pulire con un panno umido per rimuovere sporco e polvere. Non utilizzare detergenti industriali o solventi poiché potrebbero danneggiare le superfici. Non utilizzare detergenti a base di alcool o ammoniaca poiché potrebbero danneggiare o dissolvere i componenti.

Quando si pulisce la bicicletta, assicurarsi che la stessa sia spenta, che non sia collegata al cavo di ricarica e che la porta di ricarica sia coperta da un cappuccio di gomma, per evitare gravi danni causati alla bicicletta dall'eventuale penetrazione di acqua all'interno.

Mantenere la bici in un luogo asciutto e fresco ed evitare di lasciarla all'aperto per lunghi periodi quando la bicicletta non viene utilizzata. L'esposizione prolungata al sole esterno, il calore e il freddo eccessivo accelereranno l'invecchiamento della bici e potrebbero ridurre la durata della batteria.

Precauzioni d'uso

Si prega di controllare il freno della ruota posteriore prima di guidare provando a frenare. Prestare attenzione alla tenuta del freno. Usa la chiave esagonale per regolare il freno in caso fosse allentata.

Mantenere uno spazio di frenata più lungo per ragioni di sicurezza in giornate piovose e nevose.

Si prega di indossare un casco e rispettare la regolamentazione del traffico e non guidarla su strade non consentite.

In presenza di strada sdruciolevole, la velocità deve essere inferiore a 15 km / h.

Non sovraccaricare oltre 120 kg.

Manutenzione

Quando non utilizzata Le ruote anteriore e posteriore devono essere posizionate al centro del telaio. Mettere la bici elettrica in luogo fresco e asciutto dopo la guida e controllare spesso il motore e il freno, se necessario serrare la vite.

Torsione suggerita (unità, kgf.cm): viti per viti da 60-80 kgf.cm, viti per barre da 175-200 kgf.cm, viti per sedi 175-250 kgf.cw, viti per viti 320-450kgf.cw

Controllare, frequentemente, se la ruota presenta graffi e danni o un'usura eccessiva, se la ruota interna e l'ugello del gas sono essere verticali rispetto al mozzo, la ruota esterna deve essere sostituita immediatamente. Si prega di contattare il personale specializzato per eventuali riparazioni.

Gebruikershandleiding



Begeleiding

Maak uzelf vertrouwd met de bediening van deze elektrische fiets voordat u hem gaat gebruiken, zodat u de fiets in de best mogelijke conditie kunt houden.

Deze gebruikershandleiding kan u helpen bij het veilig leren rijden met dit elektrische apparaat.

Deze gebruikershandleiding bevat alle instructies en opmerkingen; lees deze zorgvuldig door en volg deze instructies op. Als u de instructies niet opvolgt of de waarschuwingen overtreedt, is ons bedrijf niet verantwoordelijk voor de gevolgen die daaruit voortvloeien.

Gebruik de elektrische fiets niet voordat u de instructies hebt gelezen en de prestaties

Functie diagram

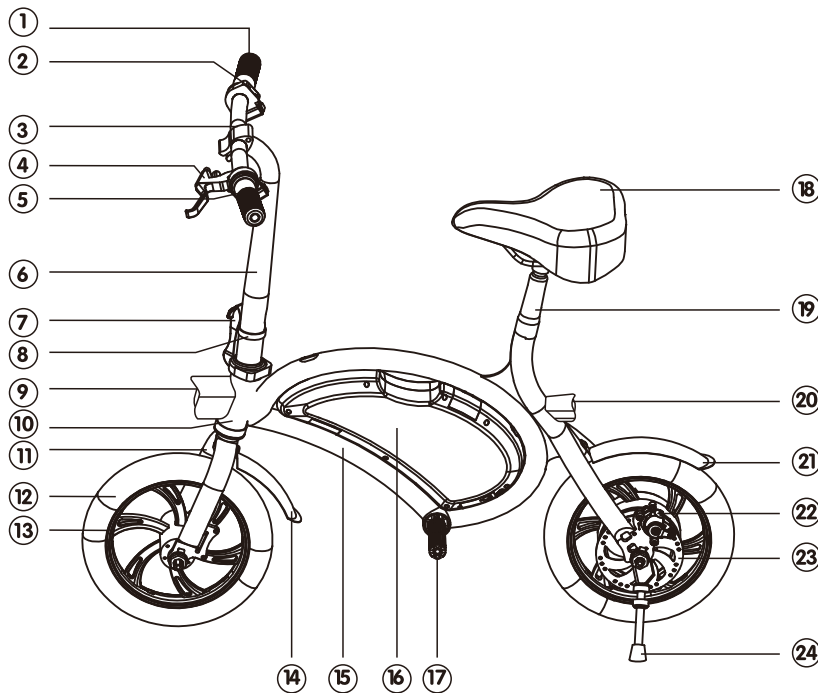

1. Versnelling

2. Dashboard

3. Stuur

4. Remhendel

5. Aan/uit-knop

6. Standpijp

7. Verticale vouwsluiting

8. Veiligheidsgesp

9. Lampje vooraan

10. Balhoofd

11. De voorvork

12. Band

13. Wielnaaf

14. Spatbord

15. Frame

16. Batterij box

17. Pedaal

18. Zitting

19. Zitbuis

20. Achterlicht

21. Achterspatbord

22. Schijfrem

23. Remschijf

24. Kickstand

Batterijgebruik

Zoals alle oplaadbare batterijen zijn lithiumbatterijen recyclebaar en moeten ze worden gerecycled of weggegooid volgens de nationale en plaatselijke richtlijnen. Ze mogen nooit bij het normale huisvuil worden gedaan en mogen nooit worden verbrand, omdat ze kunnen exploderen. Neem contact op met uw plaatselijke autoriteiten voor informatie over het verwijderen of recyclen in uw omgeving.

LAAD DE BATTERIJ NOOIT 'S NACHTS OP EN LAAT HEM NOOIT LANGE TIJD ONBEHEERD ACHTER TERWIJL HIJ IS OPGELADEN.

Dit product voldoet aan alle federale voorschriften.

Gelieve te houden de het laden temperatuur tussen 5 °C -45 °C, en ritstemperatuur tussen -20 °C aan 60 °C, en te houden altijd de batterij droog. Verbied om de batterij in zure of alkaliniteitsvloeistof te zetten. Blijf van regen en brand en hitte weg. De niet-professionals worden niet toegestaan om op de batterij in te grijpen.

Voorzichtig met opladen

Laad hem niet langer dan 6 uur op en laad hem niet verder op dan 2A elektrische stroom.

Laad het elke twee maanden op.

Bewaar de batterij op een droge en koele plaats wanneer u deze lange tijd niet gebruikt. Volg de instructie of de gebruikershandleiding zal verantwoordelijk zijn voor het gevolg. Wanneer het laden, te houden gelieve het voertuig in ventilatiemilieu, en niet blootgesteld aan zon direct of gesloten ruimte.

Wanneer het laden, te verbinden gelieve de batterij eerst, dan stop in power. When de indicator toont de batterij volledig is, te ontkoppelen gelieve het onmiddellijk.

Wanneer de indicator groen wordt, schakelt u de stroom uit en sluit u de batterij niet aan wanneer deze niet wordt opgeladen.

Adapter

Wanneer het laden, als het aanwijzende licht verkeerd gaat of één of andere vreemde geur omhoog kwam of de adapter oververhit is, gelieve te stoppen onmiddellijk ladend, dan controle en reparatie of vervang de adapter.

Als iets in de adapter viel, vooral het water of andere vloeistof, gebruik dan de adapter niet om het hoofdcircuit tegen kortsluiting te beschermen. Sluit de adapter niet op de stroom aan als u niet oplaadt. Demonteer of vervang de component niet.

Product accessoires

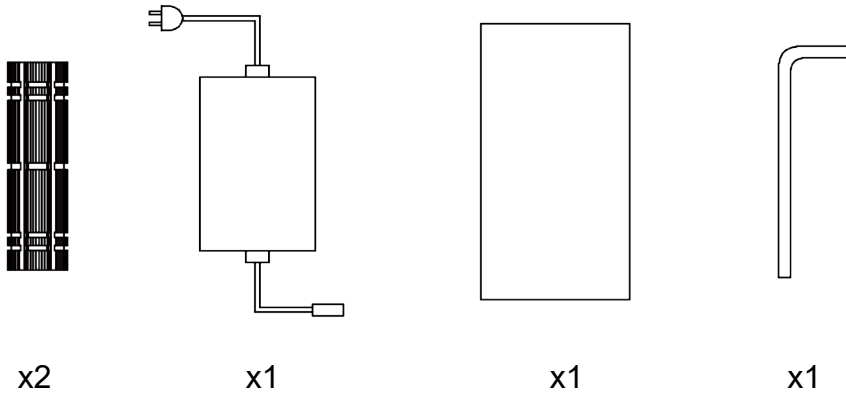

Vouwen

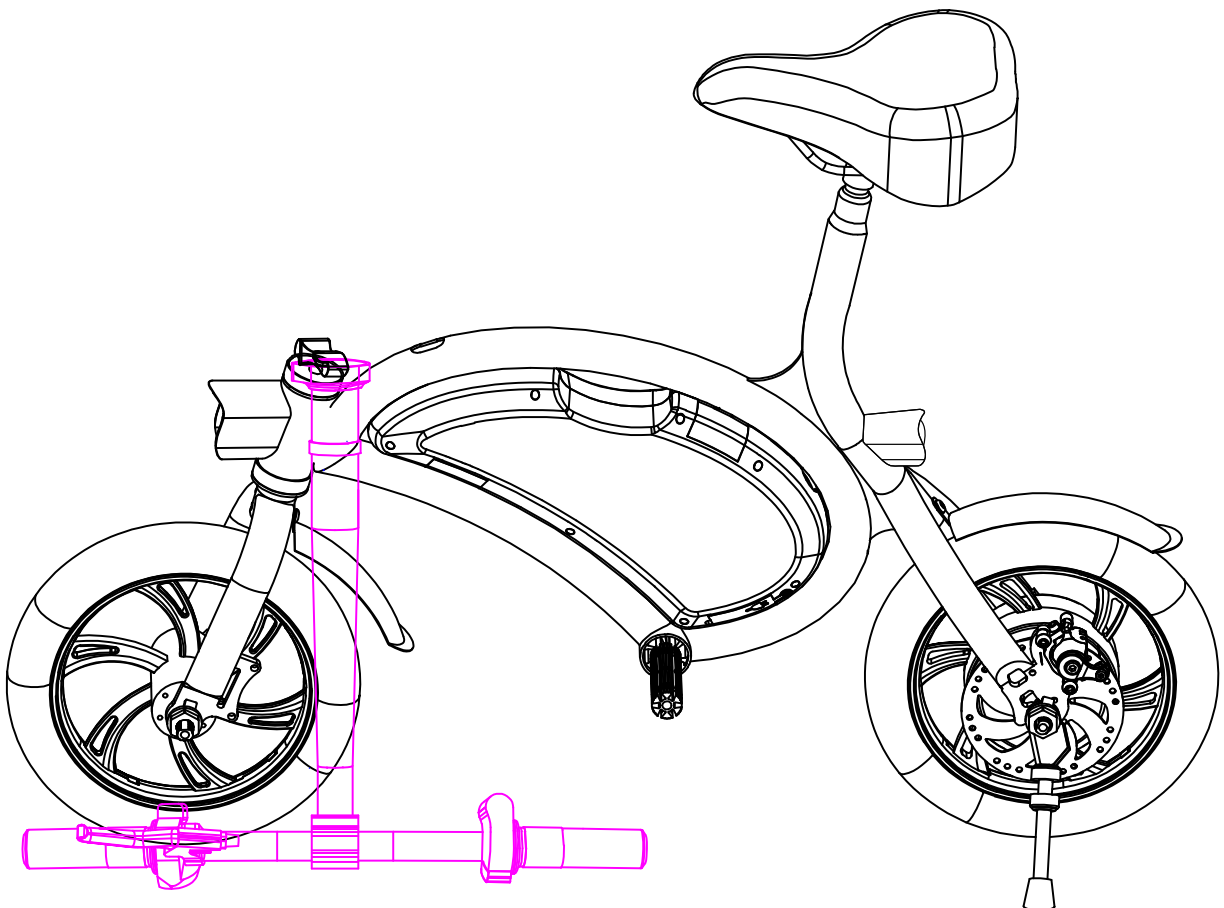

Functie Inleiding:

1. Opladen: sluit de oplader aan om op te laden, met eerst de AC-stekker en daarna de DC-stekker. Wanneer de stroombalk op het fietshandvat vol aangeeft en de indicator van de oplader groen wordt van rood, geeft dit aan dat er vol vermogen is.
2. Druk op de powerknop: Druk de powerknop naar voren om de fiets aan te zetten. Het dashboard licht op na het opstarten; Druk de powerknop terug om de fiets uit te schakelen. Het lampje op het dashboard is uit na het uitschakelen.
3. Na het opstarten licht het dashboard op en geeft de hoeveelheid elektriciteit aan.
4. Claxon: Als je op de claxonknop drukt, klinkt de claxon. Beveel hem lichtjes aan.

Als u langer dan 10 seconden drukt, stopt de claxon en moet u opnieuw drukken.
5. Voorlicht: Druk op de claxonknop en houd deze 3 seconden ingedrukt om het voorlicht te activeren of uit te schakelen.
6. Rem- en achterlicht: Achterlicht brandt bij het remmen. Het kan geen gas geven voordat de rem volledig los is.
7. Zero speed booting: u kunt versnellen door het handvat zachtjes te draaien.
8. Versnelling: Versnel langzaam, forceer de roterende bar niet hard of het zal worden gebroken.
9. Cruise: Druk tijdens het rijden op de uniforme cruise knop, dan rijdt de motor met dezelfde snelheid. Druk nogmaals op de knop en rem of laat de draaistang los en geef weer gas, dan wordt de uniforme cruise modus geannuleerd.

Specificatie

	Parameters	Standaardgegevens
Grootte	Materiaal	ijzer
	Het vouwen van Grootte	1050*200*640mm
	Het ontvouwen van Grootte	1050*475*990mm
	Pedaalhoogte	250mm
	Wielgrootte	12 duim
	Lichaamskleur	Zwart
	Pakketgewicht	24KG
	Prestaties	Gewicht
Maximum Lading		120KG
Snelheid		25km/h
Bereik		35-37KM
Klimmen hoek		10-12°
Temperatuur		20~25 °C
Waterdicht		IPX4
Standardowe	Batterij	7.5Ah
	APP	√
	Nominaal vermogen	250W
	Laadspanning	42V
	Lader tijd	3 uur
	Rem modus	Schijfrem voor en achter

De elektrische fiets schoonmaken

Met een vochtige doek afnemen om vuil en stof te verwijderen. Gebruik geen industriële reinigingsmiddelen of oplosmiddelen, aangezien deze de oppervlakken kunnen beschadigen. Gebruik geen alcohol, reinigingsmiddelen op basis van alcohol of ammoniak, aangezien deze de onderdelen kunnen beschadigen of oplossen.

Wanneer u de fiets schoonmaakt, zorg er dan voor dat de fiets is uitgeschakeld, niet is aangesloten op de oplaadkabel en dat de oplaadpoort is afgedekt met een rubberen dop, om te voorkomen dat er water in de fiets komt.

Bewaar de fiets op een droge en koele plaats en vermijd langdurige opslag in de open lucht wanneer de fiets niet wordt gebruikt. De langdurige blootstelling aan buitenzon, bovenmatige hitte, en bovenmatige koude zal het verouderen van de fiets buiten versnellen en de levensduur van de batterij verminderen.

Begeleiding bij het rijden

Controleer de rem voordat u gaat rijden en rem eerst het achterwiel af. Let op de strakheid van de rem. Gebruik de inbussleutel om hem bij te stellen als hij los zit. Houd een langere remweg aan voor de veiligheid bij regen en sneeuw.

Draag een helm, houd u aan de verkeersregels en rijd niet op de oprit. Rijd niet op drukke wegen.

Wanneer ga bergafwaarts of op de gladde weg, zou de snelheid onder 15km/h moeten zijn.

Overbelast niet meer dan 120KG.

Onderhoud

Het voor- en achterwiel moeten in het midden van het frame staan. Zet de elektrische fiets na het rijden op een koele en droge plaats en controleer regelmatig de motor en de rem, draai indien nodig de schroeven aan.

Aanbevolen torsie (eenheid, kgf.cm): Bar schroeven 60-80 kgf.cm, barstandaard schroeven 175-200 kgf.cm, zadel schroeven 175-250 kgf.cm, wiel schroeven 320-450kgf.cm.

Controleer regelmatig of het wiel krassen en beschadigingen of overmatige slijtage vertoont, als het binnenwiel en het gasmondstuk verticaal op de naaf moeten staan, moet het buitenwiel bij schade of krassen onmiddellijk worden vervangen. Neem contact op met de professionele technicus om het te vervangen. Wanneer de buitenband doorboord is en lucht lekt, neem dan contact op met een professionele technicus voor reparatie of vervanging.