



# RSソファー 組立説明書および取扱注意事項

CONDE HOUSE 2005.5

この説明書は製品を安全にお使いいただくためによくお読みの上、いつでも見れるところに必ず保管してください。

## 付属部品

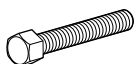
### 座-肘 連結用

	六角ボルト M <sup>5</sup> <sub>16</sub> ×55	10個
	スプリングワッシャー	10個
	平ワッシャー	10個

### 背-肘 連結用

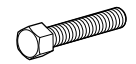
	六角ボルト M <sup>5</sup> <sub>16</sub> ×45	6個
	スプリングワッシャー	6個
	平ワッシャー	6個
	スパナ	1個

※補助器具としてドライバーがあると便利です。

※全体を裏返しにして組み立てます。

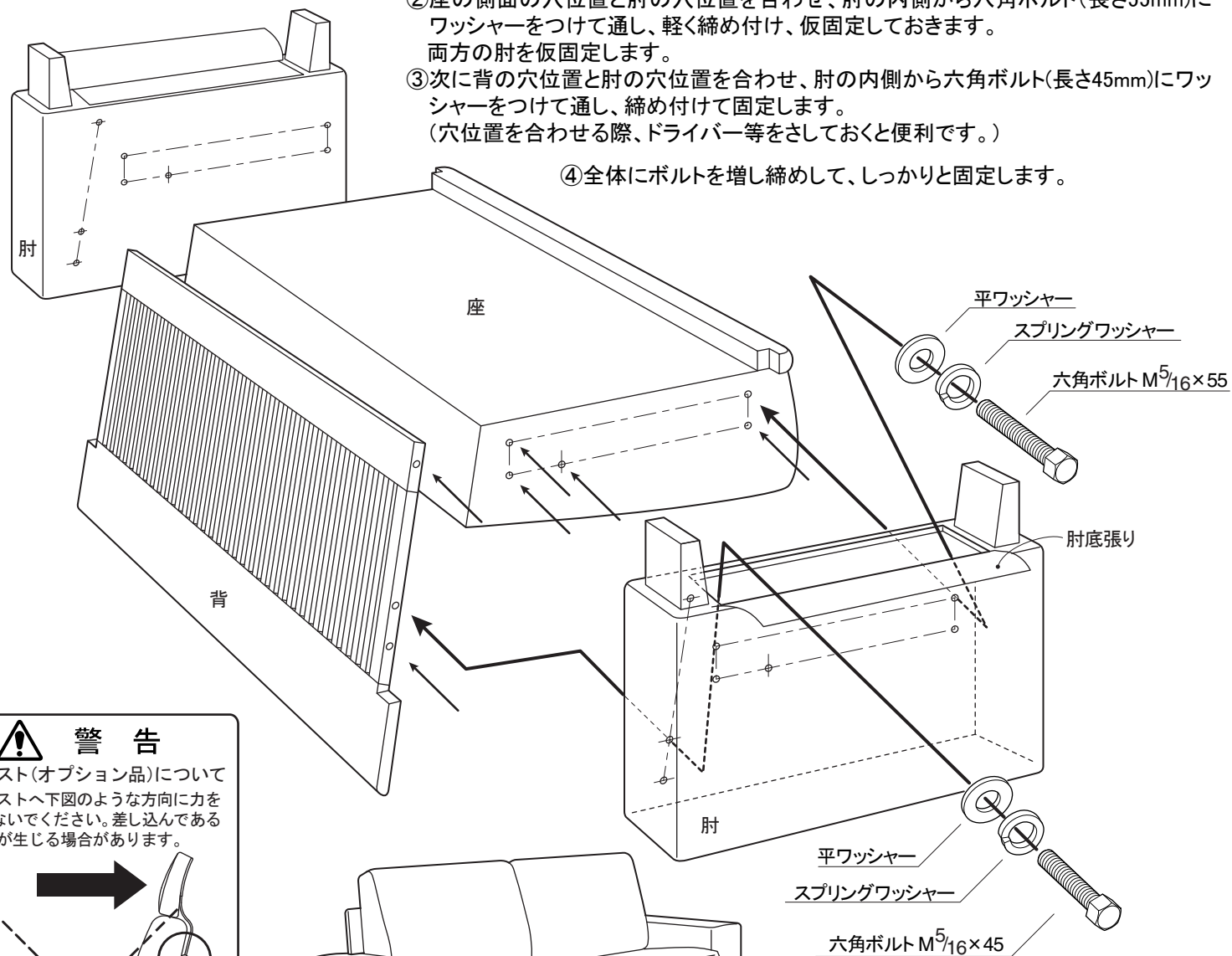

- ①肘の底張りのマジックテープをはがします。
- ②座の側面の穴位置と肘の穴位置を合わせ、肘の内側から六角ボルト(長さ55mm)にワッシャーをつけて通し、軽く締め付け、仮固定しておきます。両方の肘を仮固定します。
- ③次に背の穴位置と肘の穴位置を合わせ、肘の内側から六角ボルト(長さ45mm)にワッシャーをつけて通し、締め付けて固定します。(穴位置を合わせる際、ドライバー等をさしておくと便利です。)
- ④全体にボルトを増し締めして、しっかりと固定します。

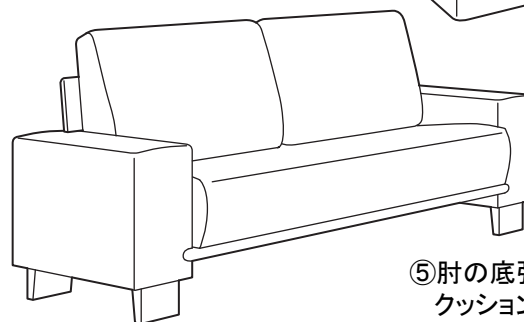

- ⑤肘の底張りを元にもどし、本体をひっくり返します。クッションをのせて完成です。

## 警告

- ① 組立前に必ずこの説明書を読んで下さい。
- ② ボルト締め込み箇所には、付け忘れがないようにして下さい。安定性が低下する危険があります。

## 注意

- ① 乱暴な取り扱いはいしないで下さい。安定性が低下する恐れがあります。
- ② ボルトは最後まで締めて下さい。又、使用中ボルトの緩みによるガタツキが生じた場合、早急に締め付けを行って下さい。
- ③ ボルトは最初から完全に締め付けず、全体に仮締めした後、均等に増し締めして下さい。締め方に片寄りがあると、穴位置が合わなくなり締めにくくなります。また、穴位置の合わないまま無理に締め込みますと、破損する恐れがありますのでご注意ください。

## 警告

ヘッドレスト(オプション品)について  
ヘッドレストへ下図のような方向に力を強く掛けないでください。差し込んである溝に割れが生じる場合があります。

