

Instrucciones para instalación de la manilla con muelle

Contenido

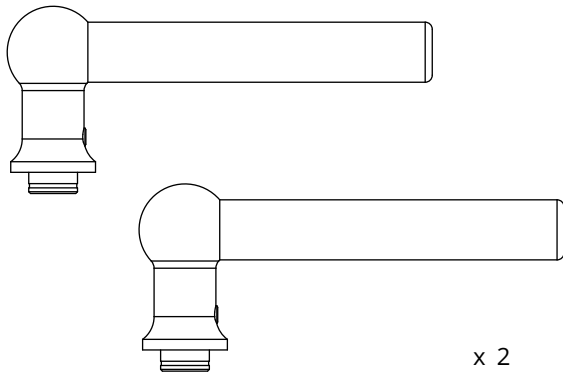

Manillas

x 2

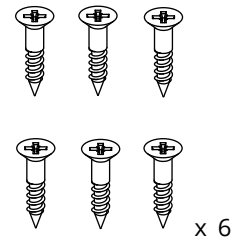

Tornillos para madera

x 6

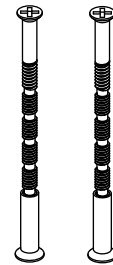

Tornillos pasantes M4

x 2

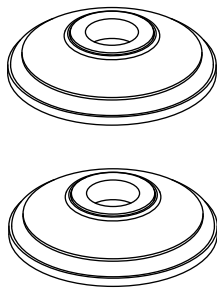

Rosetas

x 2

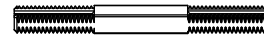

Eje roscado

x 1

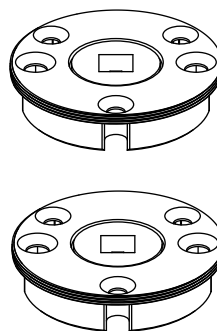

Mecanismo de muelle

x 2



Fijador de roscas

x 1



Tornillo prisionero

x 2



Tornillos prisioneros con fijador de roscas preaplicado

x 2

Instalación en puertas nuevas

Cuando instale las manillas en una puerta nueva, le sugerimos que taladre primero la cavidad para el pestillo y, a continuación, taladre los agujeros para la manilla.

<p>1a Marque las líneas centrales en ambos lados de la puerta.</p>	<p>2a Taladre orificios en la puerta para los pernos pasantes con la broca de 8mm.</p>
<p>3a Taladre un orificio de 45mm y 10mm de profundidad con la broca Forstner de Corston en cada lado.</p>	<p>4a Con la broca de 12mm, taladre en el centro del agujero para pasar el eje.</p>
<p>5a Insertar el mecanismo con la muesca limitadora en dirección opuesta a la puerta.</p>	<p>6a Insertar el segundo 180 al anterior, asegurándose de que la muesca esté orientada hacia Fuera.</p>

Taladrar el nuevo orificio en la puerta puede resultar difícil con un orificio preexistente. La plantilla de taladrado facilita la creación de un nuevo orificio que sea más preciso.

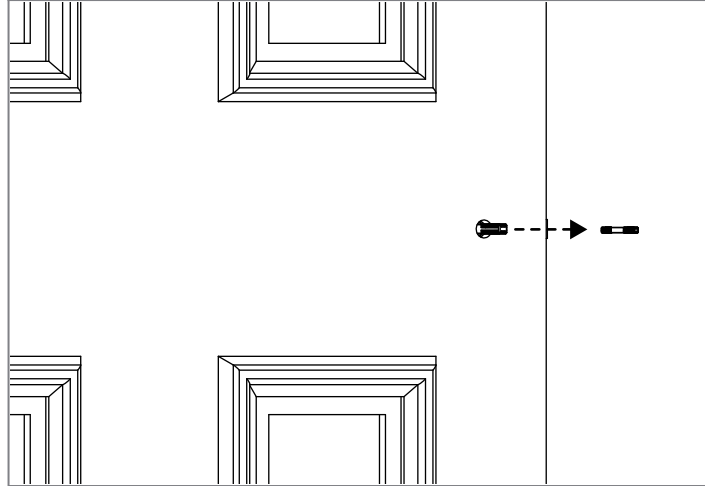
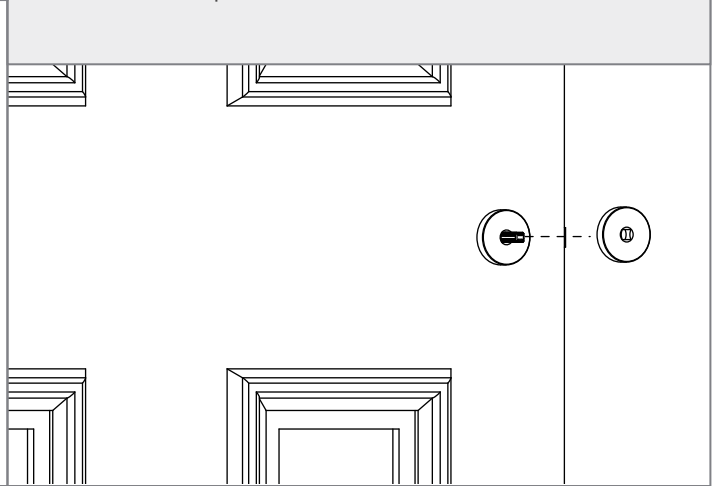
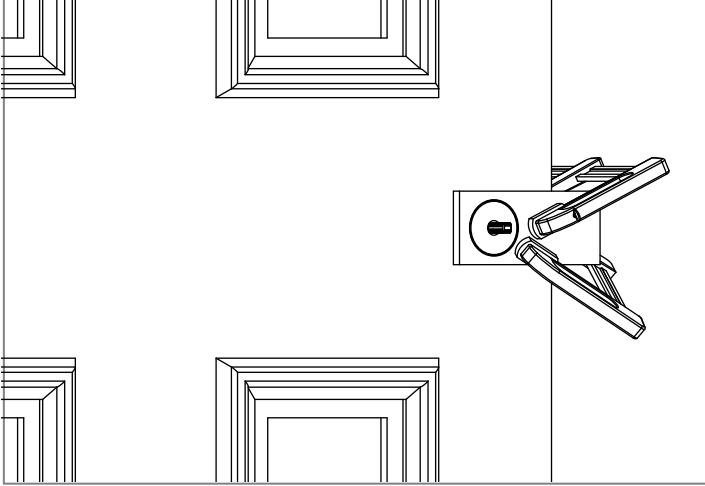
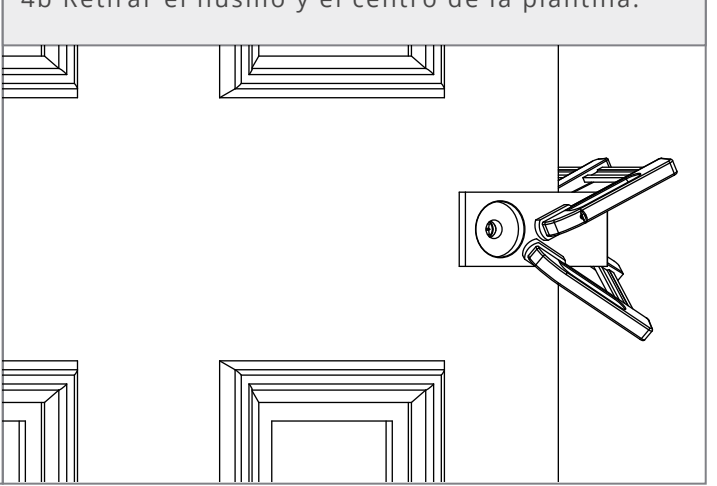
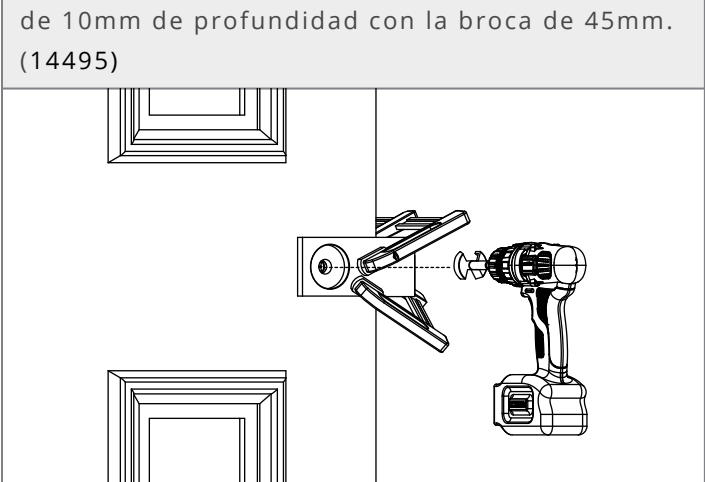
<p>1a Insertar el eje en el pestillo.</p> 	<p>2b Colocar la plantilla sobre el centro (18685).</p> 
<p>3b Sujetar firmemente la plantilla a la puerta.</p> 	<p>4b Retirar el husillo y el centro de la plantilla.</p> 
<p>5b Utilizar la plantilla para taladrar un orificio de 10mm de profundidad con la broca de 45mm. (14495)</p> 	<p>Continuar desde el paso 5a.</p>

Instalación

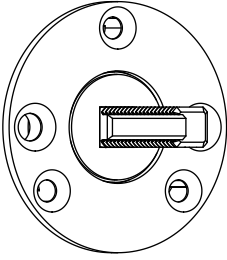
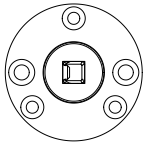
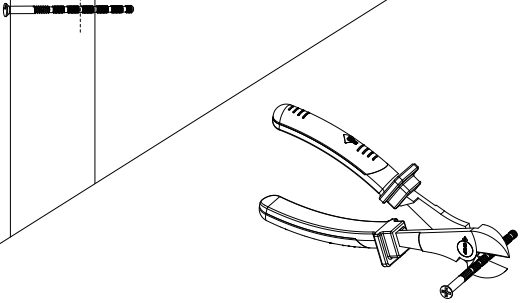
<p>7a Comprobar que el eje encaja. Si no encaja, agrandar más los orificios de 45mm.</p>		<p>8a Recortar los tornillos a presión para que sean más pequeños que la profundidad de la puerta.</p>	
	 <p>Corregir la orientación.</p>		

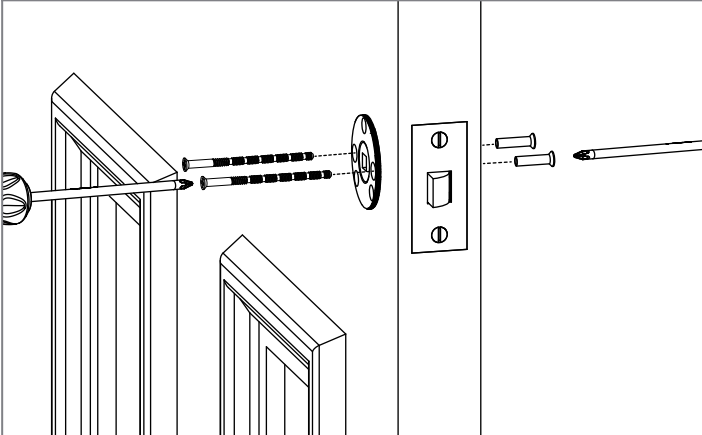
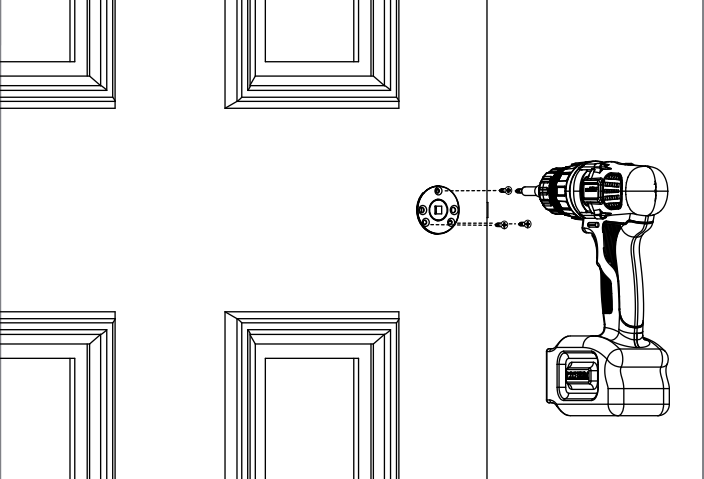
<p>9a Insertar los tornillos pasantes (puede ser útil utilizar dos destornilladores).</p>		<p>10a Atornillar los tornillos para madera.</p>	
			

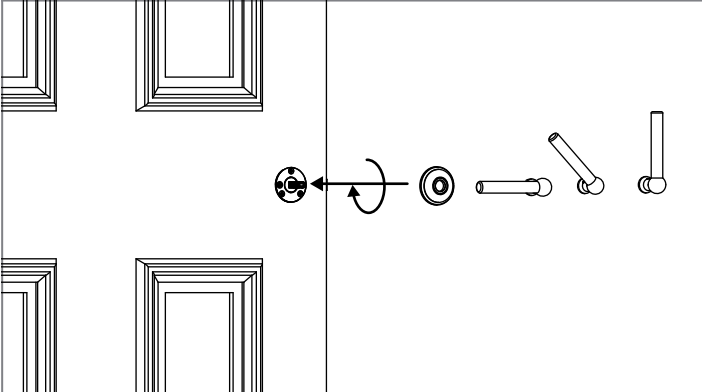
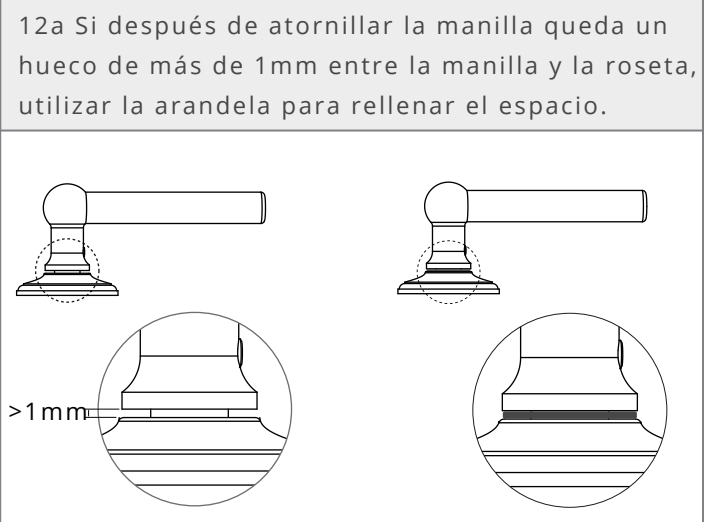
<p>11a Atornillar las rosetas y las manillas al eje, dejando un pequeño espacio entre la roseta y el tirador.</p>		<p>12a Si después de atornillar la manilla queda un hueco de más de 1mm entre la manilla y la roseta, utilizar la arandela para rellenar el espacio.</p>	
		 <p>>1mm</p>	

Instalación

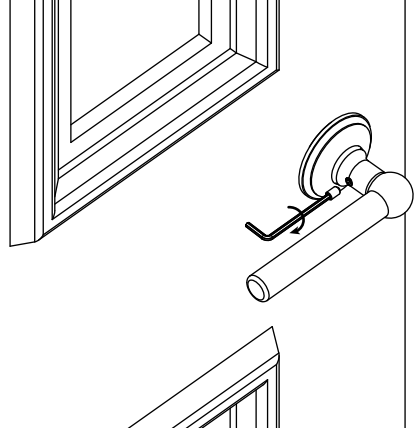
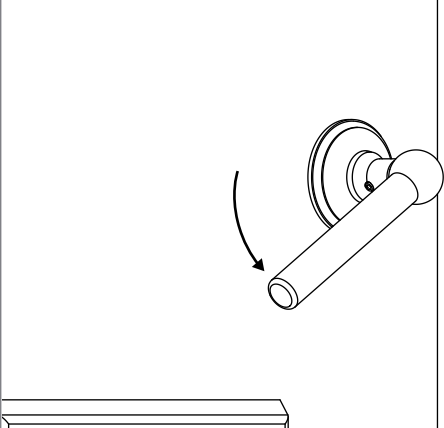
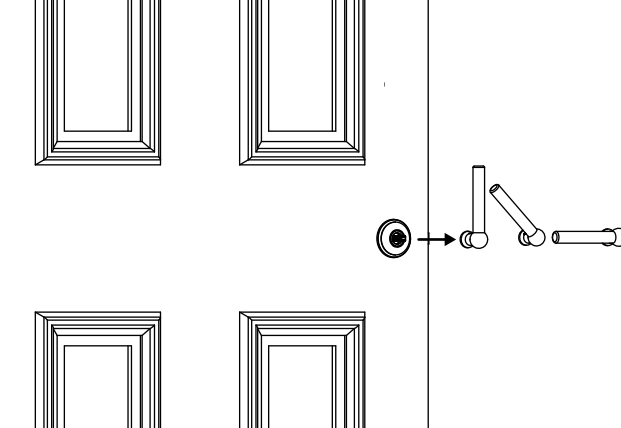
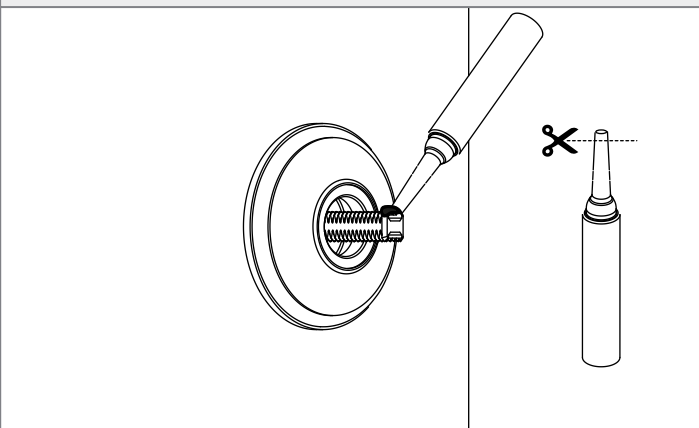
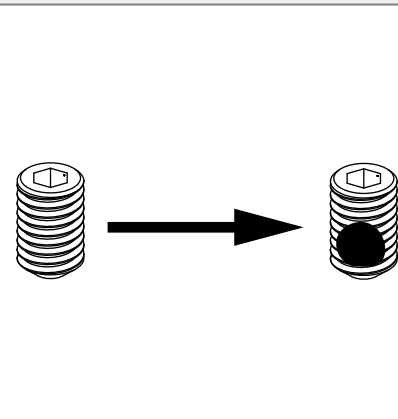
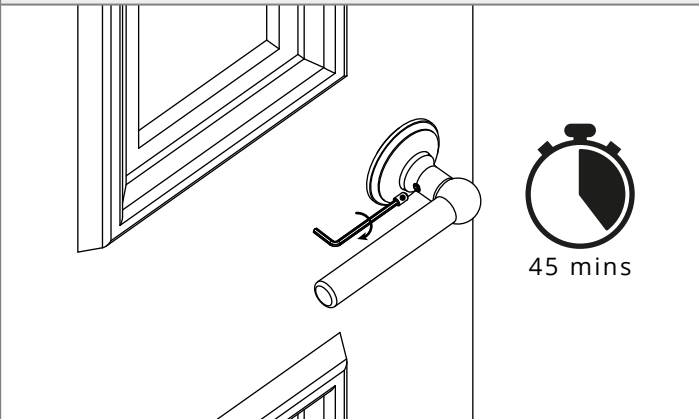
<p>13a Colocar los tornillos prisioneros, asegurándose de que la manilla esté nivelada.</p>	<p>14a Comprobar que la manilla gira suavemente.</p>
	
<p>15a Retirar las manillas.</p>	<p>16a Aplicar fijador de roscas al eje y volver a instalar la manilla.</p>
	
<p>17a Aplicar fijador de roscas a los tornillos prisioneros.</p>	<p>18a Volver a instalar y esperar a que se seque el fijador de roscas.</p>
	 <p>45 mins</p>

Instrucciones para instalación de la manilla con muelle

Herramientas que necesitarás

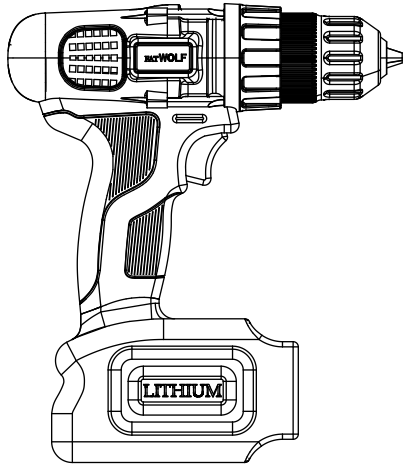

Taladro

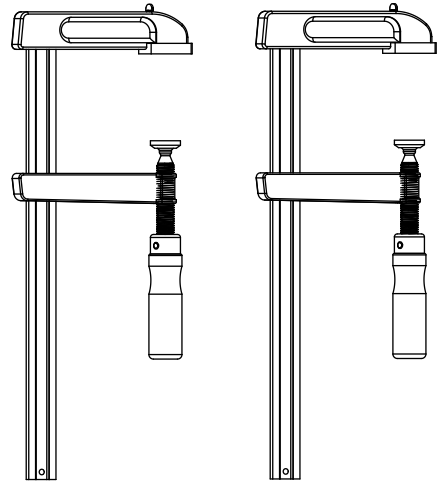

Abrazaderas

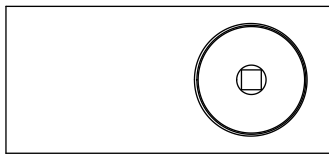

Kit de montaje Reto (18685)

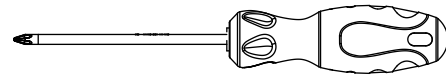

PZ2 Destornillador

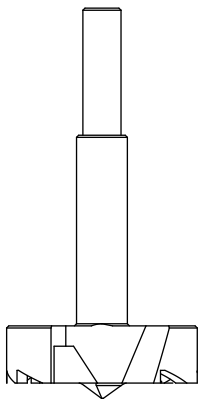

Broca de 45mm (14495)



Broca de 12mm



Broca de 8mm

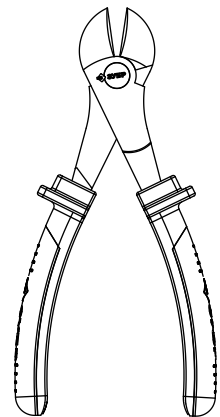

Alicates