

## Instrucciones para la manilla con muelle y placa plana

### Contenido

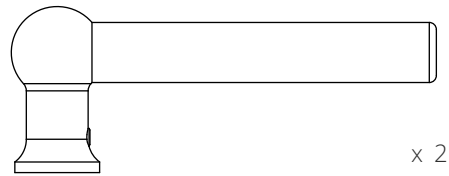

Manillas

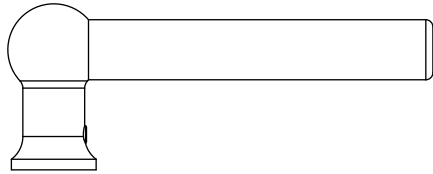
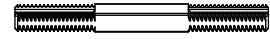

Eje roscado x 1



Sellador de tuercas x 1



Tornillos prisioneros x 2



Tornillos prisioneros con sellador de tuercas aplicado anteriormente x 2

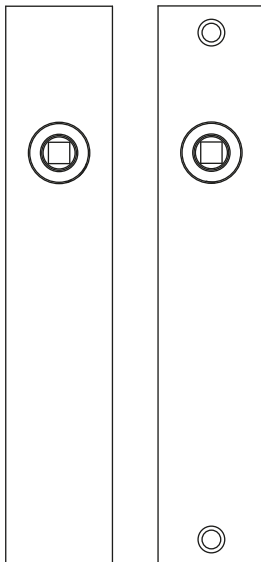

Palanca de placa larga plana x 2

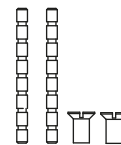

Tornillos pasantes M4 x 2

## Instrucciones para la manilla con muelle y placa plana

Herramientas que necesitarás:

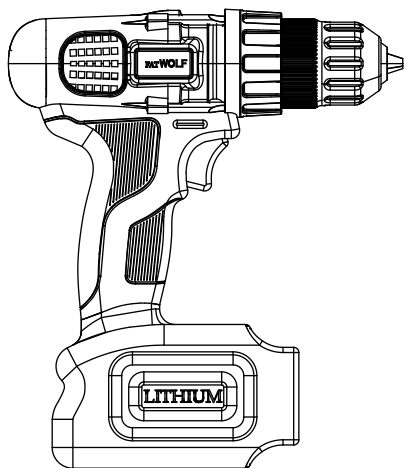

Taladro

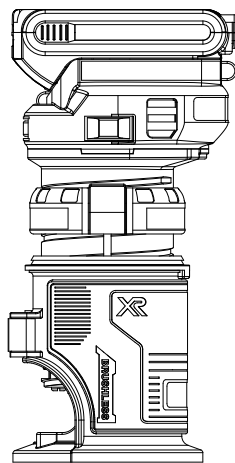

Fresa de palma

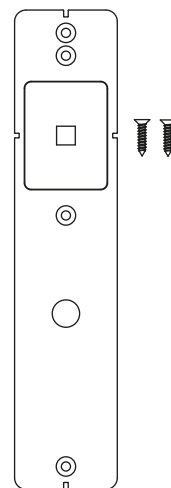

Plantilla de  
instalación  
(18247)

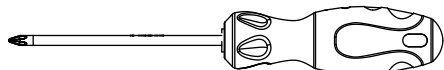

Destornillador plano



Broca para fresadora  
(17101)



Broca PZ2



Broca de 10mm

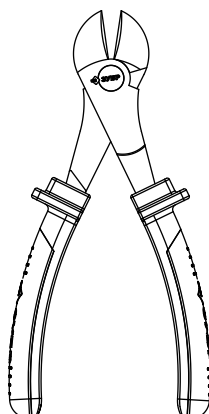

Alicates



Cinzel para trabajar  
la madera

Al instalar las manillas en una puerta nueva, sugerimos taladrar primero la cavidad para el pestillo y, a continuación, taladrar los agujeros para la manilla.

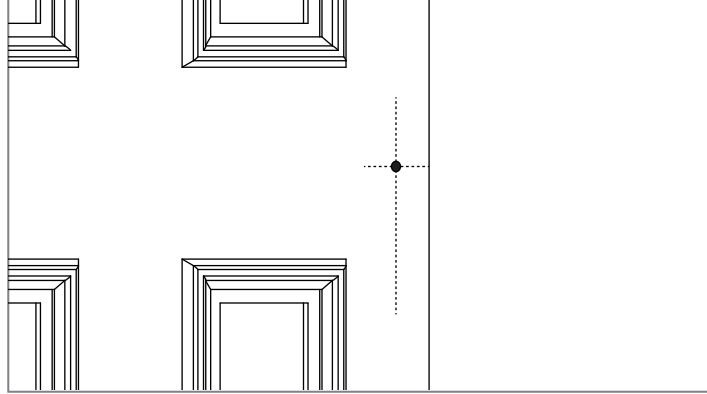
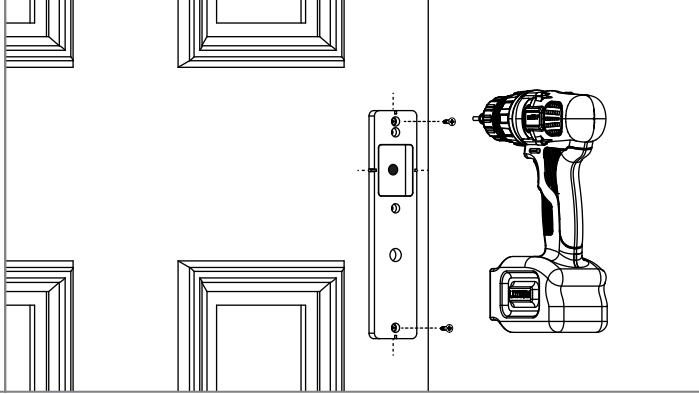
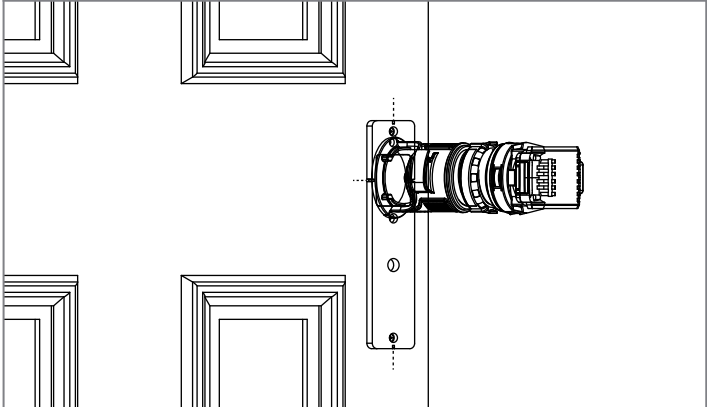
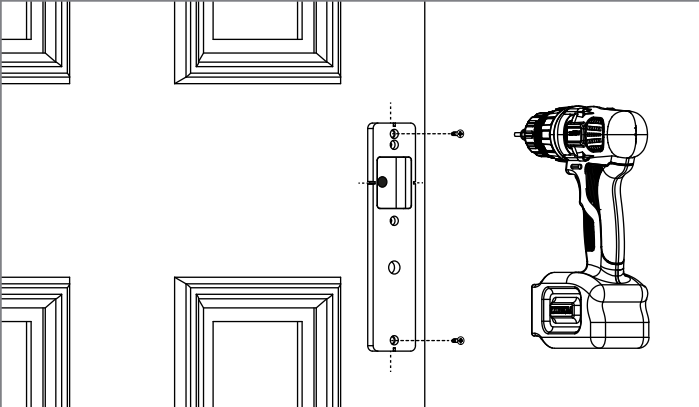
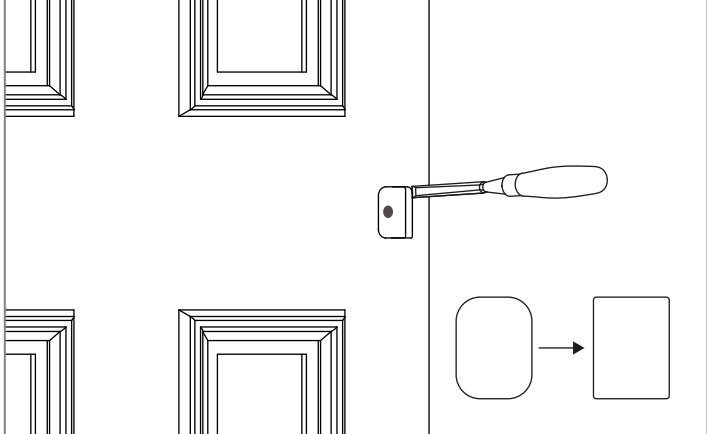
<p>1. Marcar las líneas centrales a ambos lados de la puerta basándose en el agujero del eje existente.</p>	<p>2. Alinear la plantilla (18247) usando las muescas de la plantilla y las líneas de la puerta. Atornillar la plantilla a la puerta con los tornillos para madera incluidos.</p>
	
<p>3. Con una fresadora de mano y la broca (17101), trazar una cavidad de 10 mm de profundidad en la puerta.</p>	<p>4. Desatornillar la plantilla de la puerta.</p>
	
<p>5. Retirar las esquinas redondeadas de la cavidad con un cincel.</p>	
	<p>Repetir los pasos 2, 3 y 4 en el otro lado de la puerta.</p>

**Instalación**

6. Utilizando los agujeros de los tornillos como agujero piloto, taladrar cuidadosamente los agujeros pasantes con una broca de 10mm.

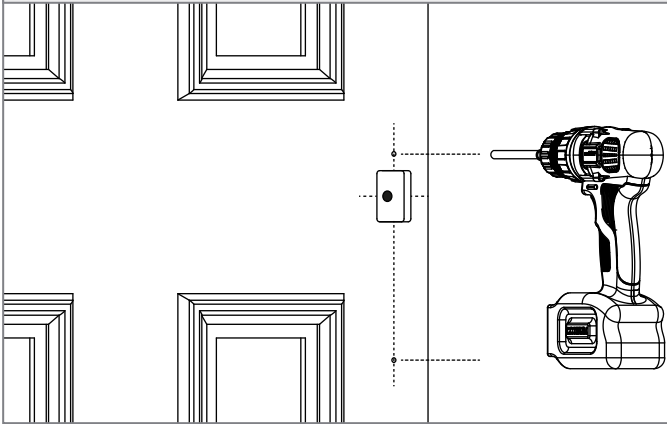

7. Recortar los tornillos a presión para que sean más pequeños que la profundidad de la puerta.

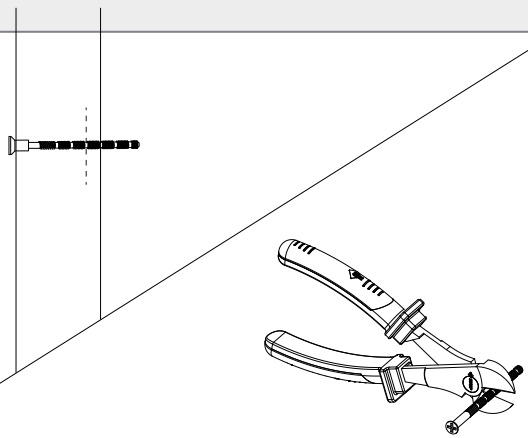

8. Atornillar la barra roscada a través de la placa y la puerta en las lengüetas de la parte posterior de la segunda placa.

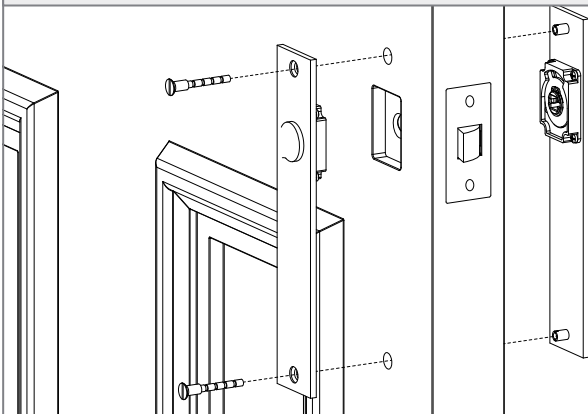

9. Colocar el husillo a través de las placas y con un destornillador plano, apretar con cuidado los tornillos.

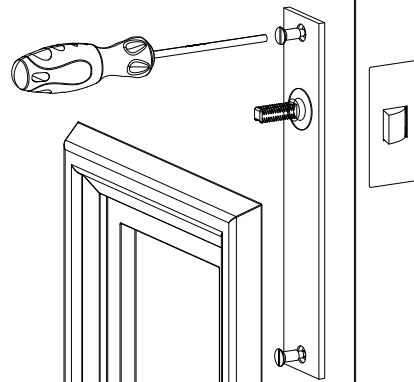

11. Atornillar las rosetas y las manillas en el eje, dejando un pequeño espacio entre la roseta y el mango.

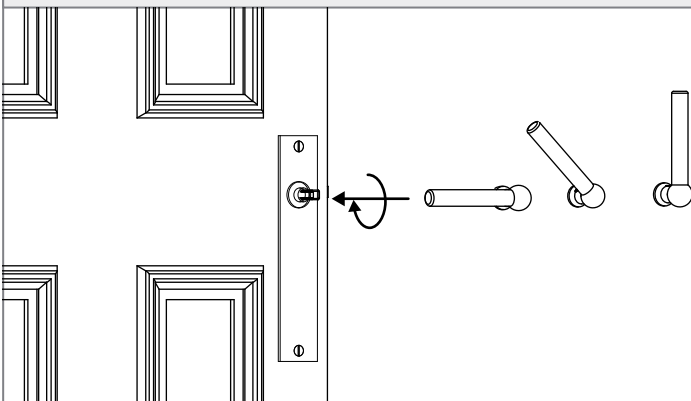

12. Si después de atornillar la manilla queda un hueco mayor de 1mm entre la manilla y la roseta, utilizar la arandela para rellenar el espacio.

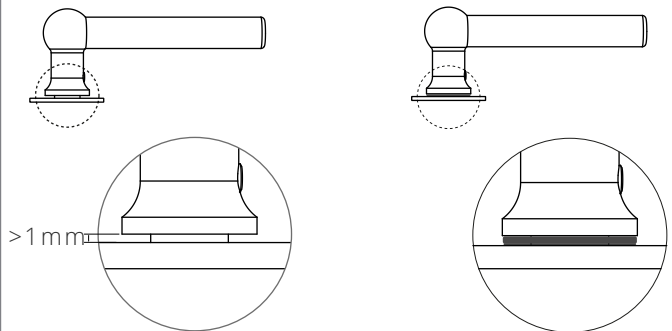

**Instalación**

13. Colocar los tornillos prisioneros, asegurándose de que estén nivelados. Asegurarse de que el eje esté orientado de modo que el tornillo prisionero se enrosque en la ranura del eje.

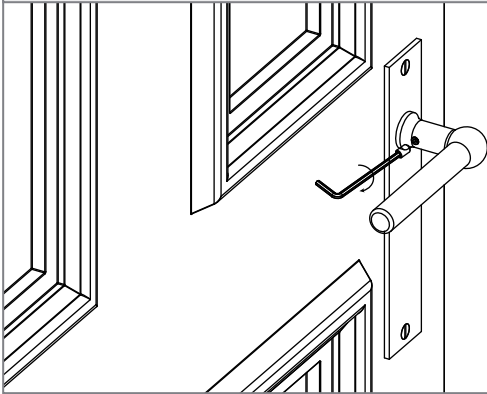

14. Corroborar que la manilla gire suavemente.

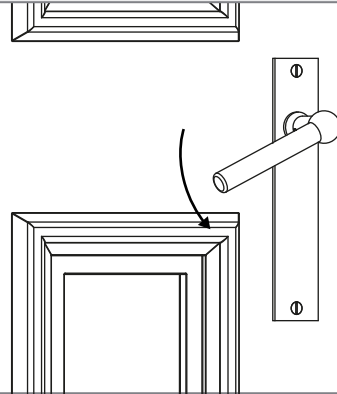

15. Quitar las manillas.

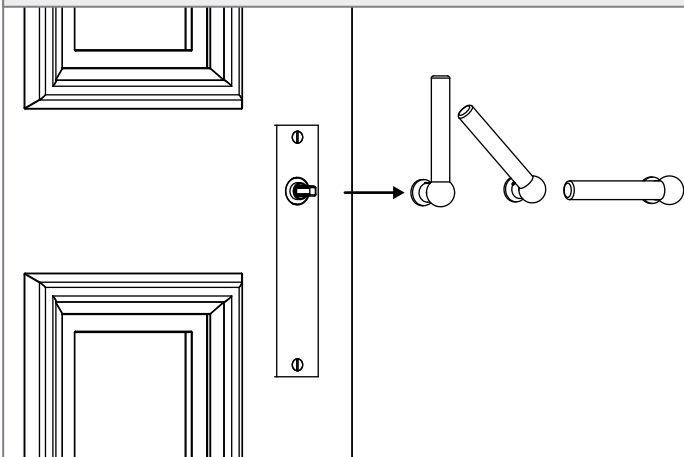

16. Aplicar sellador de roscas al eje y volver a colocar la manilla.

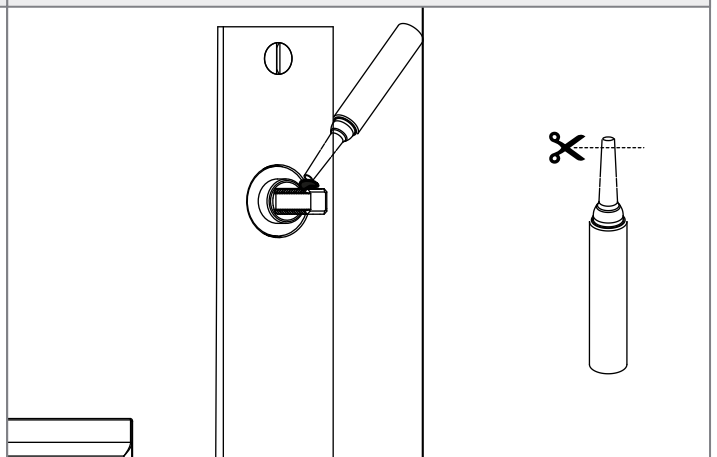

17. Volver a colocar el tornillo prisionero con el sellador de roscas preaplicado en la manilla.

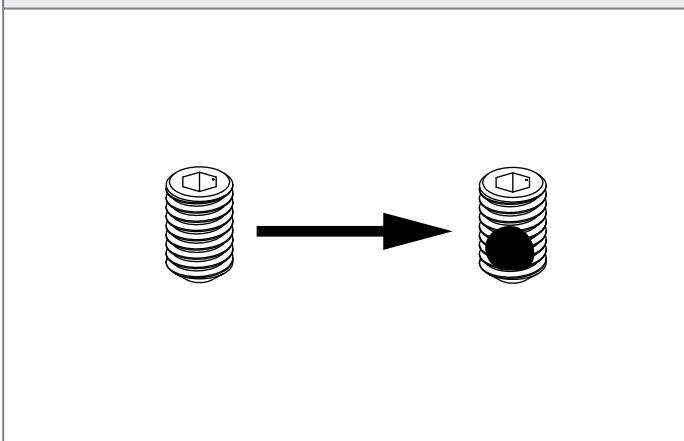

18. Volver a instalarlo y esperar a que se fije.

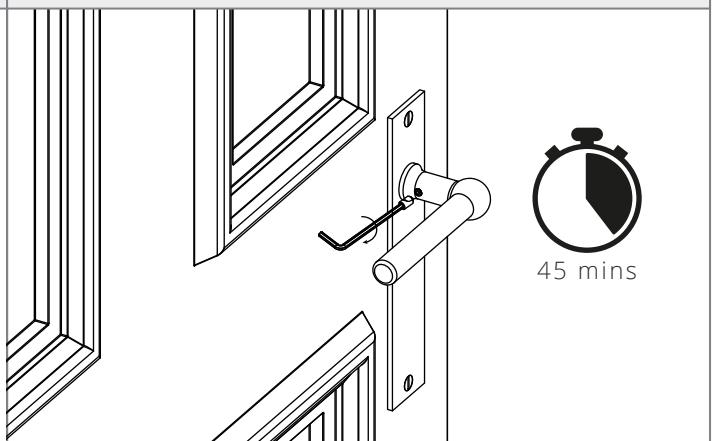

Dependiendo de la orientación de la puerta, el picaporte y las placas, es posible que se tenga que cambiar el mecanismo de la parte posterior de las placas. Es un proceso sencillo que solo requiere un par de pasos.

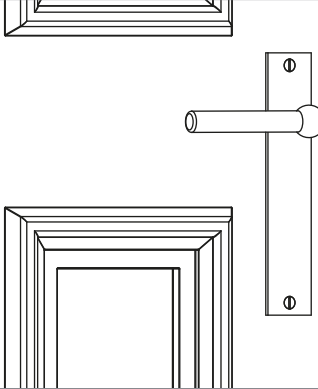
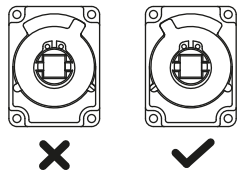
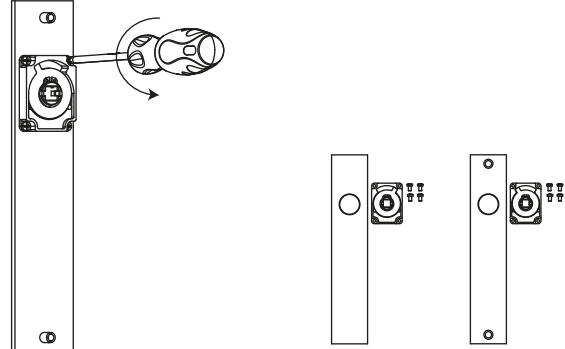
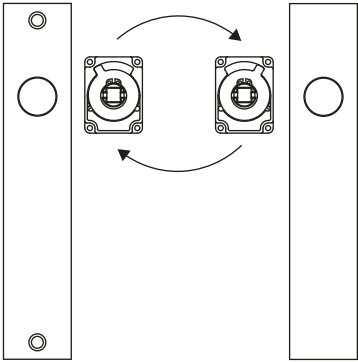
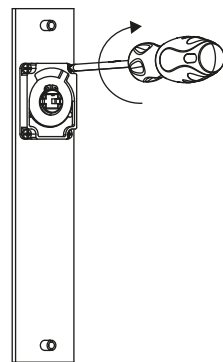
<p>1. Mirando la parte posterior de la placa, comprobar que la lengüeta limitadora del mecanismo está orientada hacia las bisagras. Si no es así, ir al paso 2.</p>	<p>2. Desenroscar los mecanismos de la parte posterior de las placas.</p>	
		
<p>3. Cambiar el mecanismo.</p>	<p>4. Atornillar el mecanismo a las placas.</p>	
		
<p>5. Instalar los tiradores en la puerta.</p>		
