



TRITURATORE XM-21

Tritatutto professionale. 300 W.



DESCRIZIONE COMMERCIALE

- ✓ Blocco motore a velocità variabile.
- ✓ Braccio estraibile di 250 mm.
- ✓ Progettato per un uso continuo in contenitori fino a 12 l.

All-in-one

- ✓ Tritatutto professionale progettato per effettuare diverse preparazioni senza la necessità di utensili accessori.
- ✓ Lama professionale a Y in acciaio temprato e tagliente di lunga durata.
- ✓ Vario-speed: velocità variabile.
- ✓ Progettato per lavorare in contenitori fino a 12 litri di capacità.

Massima comodità per l'utente

- ✓ Design compatto: dimensioni logiche e maneggevoli.
- ✓ Ergo-design & bi-mat-grip: corpo esterno, realizzato in due materiali, per una presa ergonomica. Impugnatura antiscivolo. Inclinazione ottimale della maniglia per ridurre al minimo la fatica.
- ✓ Click-on-arm: braccio rimovibile con chiusura rapida e sicura.
- ✓ Coperchio progettato per evitare spruzzi.
- ✓ Uso intuitivo: funzionamento molto semplice. Spia luminosa collegata alla rete elettrica.

Built to last

- ✓ Resa professionale: è in grado di eseguire lavori di lunga durata senza surriscaldare il corpo.
- ✓ Life-plus: dotato di un motore che ha superato le prove d'uso più impegnative.
- ✓ Geometria studiata: corpo progettato per evitare che rotoli e cada.
- ✓ Facile da pulire: braccio rimovibile lavabile sotto il rubinetto.
- ✓ Omologato da NSF: garanzia di sicurezza e igiene.

INCLUSO

- ✓ Blocco motore a velocità variabile.
- ✓ Braccio tritatutto MA-21.
- ✓ Supporto a parete.

OPZIONALE

- Braccio tritatutto MA-22.
- Frusta BA-20.

ACCESSORI

- Bracci tritatutto MA-20
- Frusta BA-20

SPECIFICHE

Potenza Totale: 300 W
Capacità massima recipiente: 12 l
Massima profondità di lavoro: 169 mm
Velocità motore: 1500 - 15000 rpm
Diametro lama: 50 mm
Diametro coprilama: 82 mm
Spina: --

Lunghezza

Lunghezza braccio tritatore: 250 mm
Lunghezza totale: 514 mm

Peso netto: 2.31 Kg
Livello di rumore (1 m.): <80 dB(A)

Dimensioni del pacchetto

440 x 375 x 105 mm
Peso lordo: 2.91 Kg

MODELLI DISPONIBILI

3030625 Frantumatore XM-21 230/50-60/1

3030752 Frantumatore XM-21 120/50-60/1 USA

* Consulta per versioni speciali

PREPARAZIONE DINAMICA
TRITURATORI-SBATTITORI PROFESSIONALI

scheda del prodotto
aggiornato 21/04/2022



SAMMIC, S.L.
Bassate, 1 - 20729 A2K011A
www.sammic.com



TRITURATORE XM-21

Tritatutto professionale. 300 W.

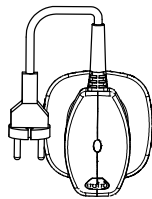
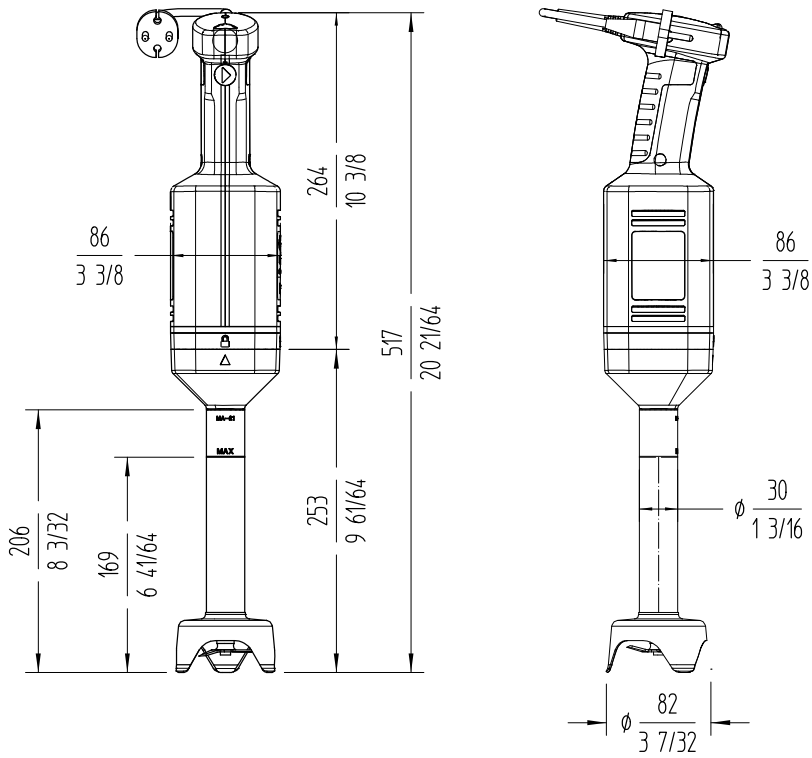

PREPARAZIONE DINAMICA
TRITURATORI-SBATTITORI PROFESSIONALI



www.sammic.it
Food Service Equipment Manufacturer
Via M. Bignamini 2/C
24047 - Treviglio (BG)
italia@sammic.com
Tel.: +39 0363 1847403



Progetto	Data
Rif.	Unità
Approvato	

scheda del prodotto
aggiornato 21/04/2022