



TAGLIAPATATE MANUALE CF-5

Ideale per ristoranti e collettività.



Dimensioni esterne

- ✓ Larghezza: 280 mm
- ✓ Profondità: 512 mm
- ✓ Altezza: 735 mm

Peso netto: 4 kg

Dimensioni del pacchetto

285 x 565 x 425 mm

Peso lordo: 5.6 kg

MODELLI DISPONIBILI

1020060 Tagliapatate manuale CF-5 (8 x 8 mm)

1020061 Tagliapatate manuale CF-5 (10 x 10 mm)

1020062 Tagliapatate manuale CF-5 (12 x 12 mm)

* Consulta per versioni speciali

DESCRIZIONE COMMERCIALE

Produzione: 100 - 150 kg/h.

Include un set per taglio di patate.

- ✓ Corpo in lega leggera inossidabile: leggero e resistente.
- ✓ Taglio pulito e uniforme, senza rotture o scarti.
- ✓ Spessori da 8, 10 o 12 mm mediante l'uso di set per taglio di patate intercambiabili.
- ✓ Comandi e bulloneria in acciaio inossidabile.
- ✓ La pressa elimina le patate tagliate liberando completamente il filtro.
- ✓ La leva allungata assicura un ottimo rendimento a parità di sforzo.
- ✓ Comoda da usare: Le molle sono poste sul retro, lasciando così il filtro completamente libero.
- ✓ Si tratta di molle compensatrici estremamente flessibili che aiutano a sollevare la pressa d'espulsione.
- ✓ Ventose per il fissaggio della macchina sul supporto.
- ✓ Facile da pulire.

INCLUSO

- ✓ 1 set per taglio di patate.

OPZIONALE

- Set per taglio di patate di misure diverse. delle patate tagliate (bacinelle gastronorm opzionali, massimo vaschetta 1/1 da 150 mm codice 9051150).
- Recipiente per la raccolta

ACCESSORI

- Set per taglio di patate
- Vaschette Standard

SPECIFICHE

Produzione ora: 100 kg - 150 kg



PREPARAZIONE DINAMICA
TAGLIAPATATE FRITTE MANUALE

scheda del prodotto
aggiornato 22/01/2024



TAGLIAPATATE MANUALE CF-5

Ideale per ristoranti e collettività.



PREPARAZIONE DINAMICA
TAGLIAPATATE FRITTE MANUALE

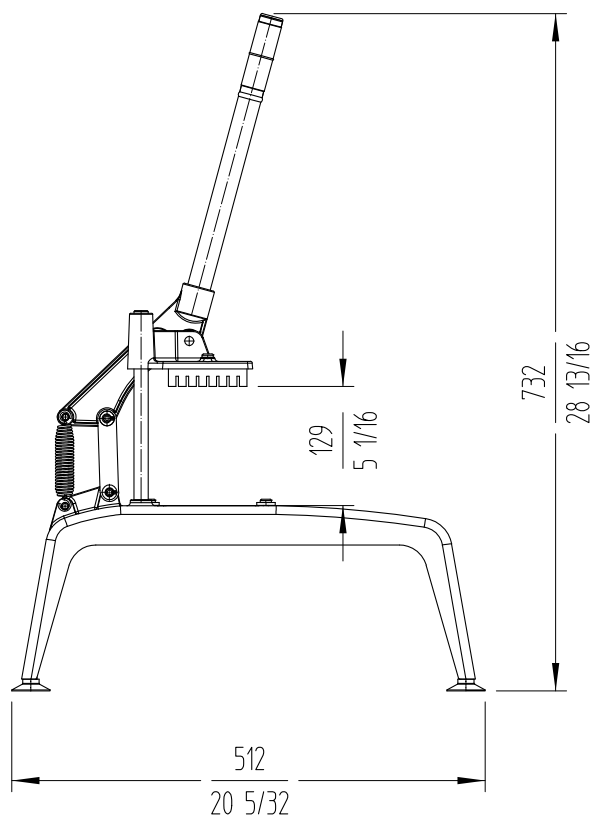
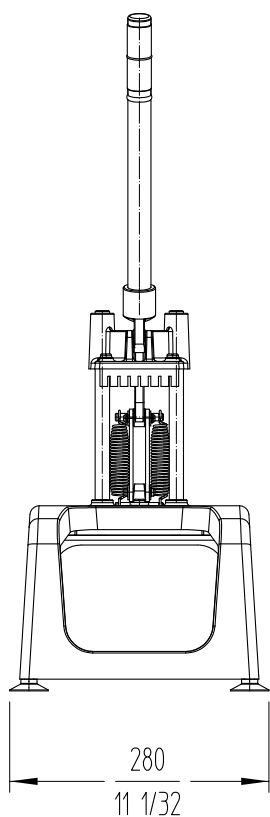

www.sammic.it

Food Service Equipment Manufacturer
Via M. Bignamini 2/C
24047 - Treviglio (BG)
italia@sammic.com
Tel.: +39 0363 1847403



Progetto

Data

Rif.

Unità

Approvato

scheda del prodotto
aggiornato 22/01/2024