



PELATATE PI-30

Capacità per ciclo: 30 kg.



Capacità di carico per ciclo: 30 kg
Temporizzatore (min-max): 0' - 6'
Potenza Totale: 730 W

Dimensioni porta uscita

Altezza porta: 130 mm
Larghezza porta: 160 mm

Dimensioni esterne

- ✓ Larghezza: 622 mm
- ✓ Profondità: 760 mm
- ✓ Altezza: 1002 mm

Dimensioni esterne con supporto

- ✓ Larghezza con supporto: 546 mm
- ✓ Profondità con supporto: 760 mm
- ✓ Altezza con supporto: 1255 mm

Peso netto: 60 kg

MODELLI DISPONIBILI

1000630 Pelatate PI-30 230-400/50/3N

1000631 Pelatate PI-30 230/50/1

1000632 Pelatate PI-30 220-380/60/3N

1000633 Pelatate PI-30 220/60/1

1000638 Pelatate PI-30 120/60/1

* Consulta per versioni speciali

DESCRIZIONE COMMERCIALE

Per pelare le patate, carote e prodotti simili.

Grande capacità e alto rendimento grazie ai rotatori laterali con abrasivo in carburo di silicio (approvato da NSF).

Piatto in alluminio con abrasivi in carburo di silicio (approvato da NSF), facilmente rimovibile per la pulizia.

Struttura in acciaio inossidabile.

- ✓ Costruzione in acciaio inox.
- ✓ Rotatori laterali con abrasivo in carburo di silicio (NSF).
- ✓ Piatto in alluminio con abrasivi in carburo di silicio (approvato da NSF), facilmente rimovibile per la pulizia.
- ✓ Auto raccolta dei rifiuti direttamente nello scarico
- ✓ Coperchio trasparente sollevabile, bloccaggio e dispositivo di sicurezza.
- ✓ Porta in alluminio con guarnizione ermetica e dispositivo di sicurezza.
- ✓ Comando con protezione IP65. Maggiore affidabilità contro l'umidità e spruzzi d'acqua.
- ✓ Sistema anti-ritorno all'ingresso dell'acqua.
- ✓ Entrata dell'acqua attraverso un' elettrovalvola.
- ✓ Contatto ausiliario con elettrovalvola esterna.
- ✓ Temporizzatore 0-6min e funzionamento continuo.

OPZIONALE

Supporto con filtro anti-schiuma.

ACCESSORI

Supporto pelatate Filtro pelatate M / PI / PES

SPECIFICHE

Produzione ora: 600 kg / 720 kg



SAMMIC S.L.
Basiglio, 1 - 20129 AZCOITIA
www.sammic.com

PREPARAZIONE DINAMICA
MACCHINA PELATATE PROFESSIONALE

scheda del prodotto
aggiornato 13/05/2024



PELAPATATE PI-30

Capacità per ciclo: 30 kg.



PREPARAZIONE DINAMICA
MACCHINA PELAPATATE PROFESSIONALE

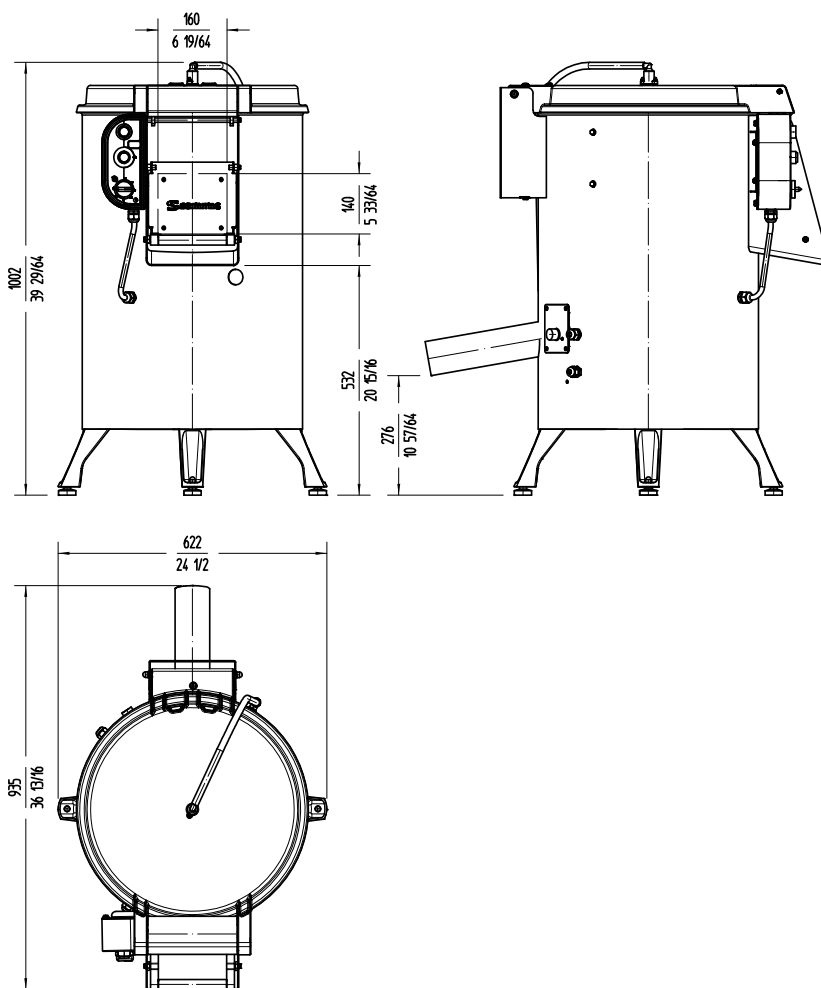

www.sammic.it

Food Service Equipment Manufacturer
Via M. Bignamini 2/C
24047 - Treviglio (BG)
italia@sammic.com
Tel.: +39 0363 1847403



Progetto

Data

Rif.

Unità

Approvato

scheda del prodotto
aggiornato 13/05/2024