



CENTRIFUGA PER INSALATA ES-200

Capacità per ciclo: 12 kg.



SPECIFICHE

Capacità di carico per ciclo: 12 kg
Capacità per ciclo (lattughe): 10-15
Produzione ora sgocciolatoio: 240 kg - 720 kg
Temporizzatore (min-max): 60" - 120" - 180"
2 velocità: (350 rpm - 900 rpm)
Velocità motore: 900 rpm
Potenza Totale: 550 W

Dimensioni del cestello: 372 mm x 465 mm

Dimensioni esterne

- ✓ Larghezza: 540 mm
- ✓ Profondità: 750 mm
- ✓ Altezza: 815 mm

Peso netto: 52 kg

MODELLI DISPONIBILI

1000710 Centrifuga ES-200 230/50-60/1

1000712 Centrifuga ES-200 120/50-60/1

* Consulta per versioni speciali

DESCRIZIONE COMMERCIALE

Produzione: 240 - 720 kg/ora

- ✓ Scolare tutte le verdure in un tempo molto breve, grazie alla sua elevata velocità (900 RPM) e garantendo sempre la qualità del prodotto.
- ✓ Incorpora un motore trifase alimentato da un variatore elettronico di grande affidabilità, quindi può essere collegato alla rete tramite presa di corrente monofase.
- ✓ Corpo e cesto centrifuga in acciaio inox.
- ✓ Coperchio sollevabile altamente resistente con ammortizzatore.
- ✓ Provvisto di sistema di sicurezza del coperchio.
- ✓ Pannello di controllo elettronico a uso intuitivo e funzionalità avanzate.
- ✓ Selezione dei cicli.
- ✓ Freno motore.
- ✓ Esclusivo sistema Vibration Control System: controllo automatico della distribuzione della carica prima dell'inizio del ciclo, migliorando così la durata della macchina.
- ✓ Pannello di controllo elettronico a uso intuitivo e funzionalità avanzate.
- ✓ Selezione dei cicli.
- ✓ Dotato di ruote con freno di serie: massimo comfort di lavoro, che fornisce stabilità durante il funzionamento e facilità di movimento per la pulizia o il suo stoccaggio

INCLUSO

- ✓ Cestello in acciaio inox.
- ✓ Ruote con freno.

OPZIONALE

- Cestello in acciaio inox supplementare.

ACCESSORI

- Cestello sgocciolatoio inox







CENTRIFUGA PER INSALATA ES-200

Capacità per ciclo: 12 kg.

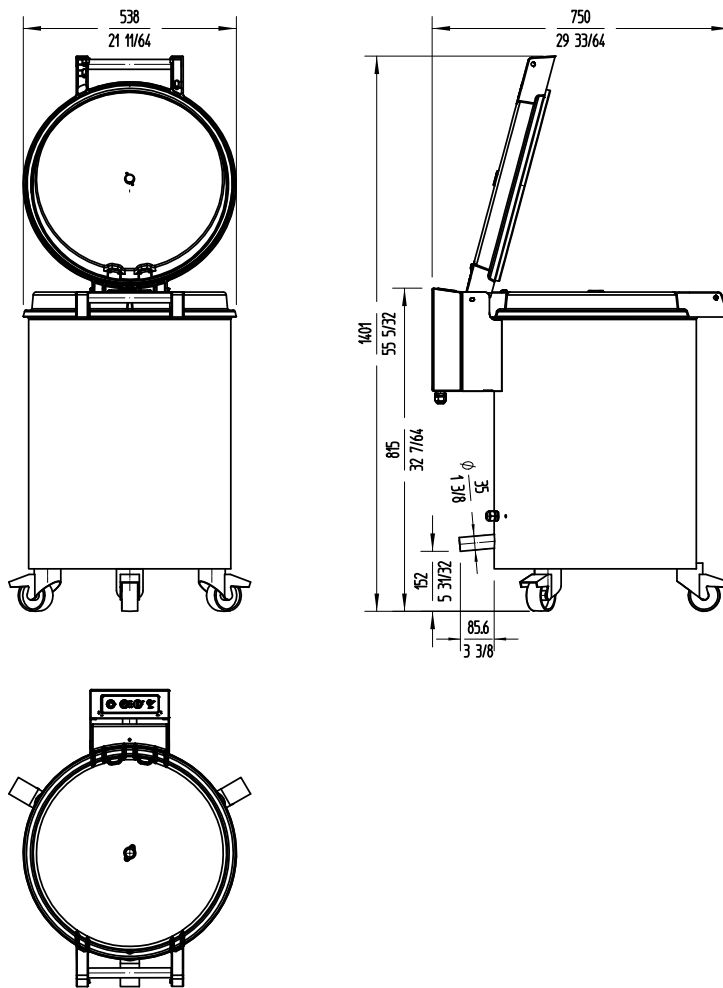

PREPARAZIONE DINAMICA
CENTRIFUGHE



 www.sammic.it Food Service Equipment Manufacturer Via M. Bignamini 2/C 24047 - Treviglio (BG) italia@sammic.com Tel.: +39 0363 1847403		Progetto	Data
		Rif.	Unità
		Approvato	

scheda del prodotto
aggiornato 22/01/2024