



# CENTRIFUGA PER INSALATA ES-100

Capacità per ciclo: 6 kg.



## SPECIFICHE

Capacità di carico per ciclo: 6 kg  
Capacità per ciclo (lattughe): 5-8  
Produzione ora sgocciolatoio: 120 kg - 360 kg  
Temporizzatore (min-max): 60" - 120" - 180"  
2 velocità: (350 rpm - 900 rpm)  
Velocità motore: 900 rpm  
Potenza Totale: 550 W

**Dimensioni del cestello:** 342 mm x 337 mm

### Dimensioni esterne

- ✓ Larghezza: 540 mm
- ✓ Profondità: 750 mm
- ✓ Altezza: 665 mm

Peso netto: 48 kg

### Dimensioni del pacchetto

660 x 820 x 860 mm

Peso lordo: 55 kg

## MODELLI DISPONIBILI

1000700 Centrifuga ES-100 230/50-60/1

1000702 Centrifuga ES-100 120/50-60/1

\* Consulta per versioni speciali

## DESCRIZIONE COMMERCIALE

Produzione: 120 - 360 kg/ora.

- ✓ Scolare tutte le verdure in un tempo molto breve, grazie alla sua elevata velocità (900 RPM) e garantendo sempre la qualità del prodotto.
- ✓ Incorpora un motore trifase alimentato da un variatore elettronico di grande affidabilità, quindi può essere collegato alla rete tramite presa di corrente monofase.
- ✓ Corpo e cesto centrifuga in acciaio inox.
- ✓ Coperchio sollevabile altamente resistente con ammortizzatore.
- ✓ Provvisto di sistema di sicurezza del coperchio.
- ✓ Pannello di controllo elettronico a uso intuitivo e funzionalità avanzate.
- ✓ Selezione dei cicli.
- ✓ Freno motore.
- ✓ Esclusivo sistema Vibration Control System: controllo automatico della distribuzione della carica prima dell'inizio del ciclo, migliorando così la durata della macchina.
- ✓ Pannello di controllo elettronico a uso intuitivo e funzionalità avanzate.
- ✓ Selezione dei cicli.
- ✓ Dotato di ruote con freno di serie: massimo comfort di lavoro, che fornisce stabilità durante il funzionamento e facilità di movimento per la pulizia o il suo stoccaggio

## INCLUSO

- ✓ Cestello in acciaio inox.
- ✓ Ruote con freno.

## OPZIONALE

- Cestello in acciaio inox supplementare.

## ACCESSORI

- Cestello sgocciolatoio inox



PREPARAZIONE DINAMICA  
CENTRIFUGHE

scheda del prodotto  
aggiornato 30/04/2024



# CENTRIFUGA PER INSALATA ES-100

Capacità per ciclo: 6 kg.



PREPARAZIONE DINAMICA  
CENTRIFUGHE

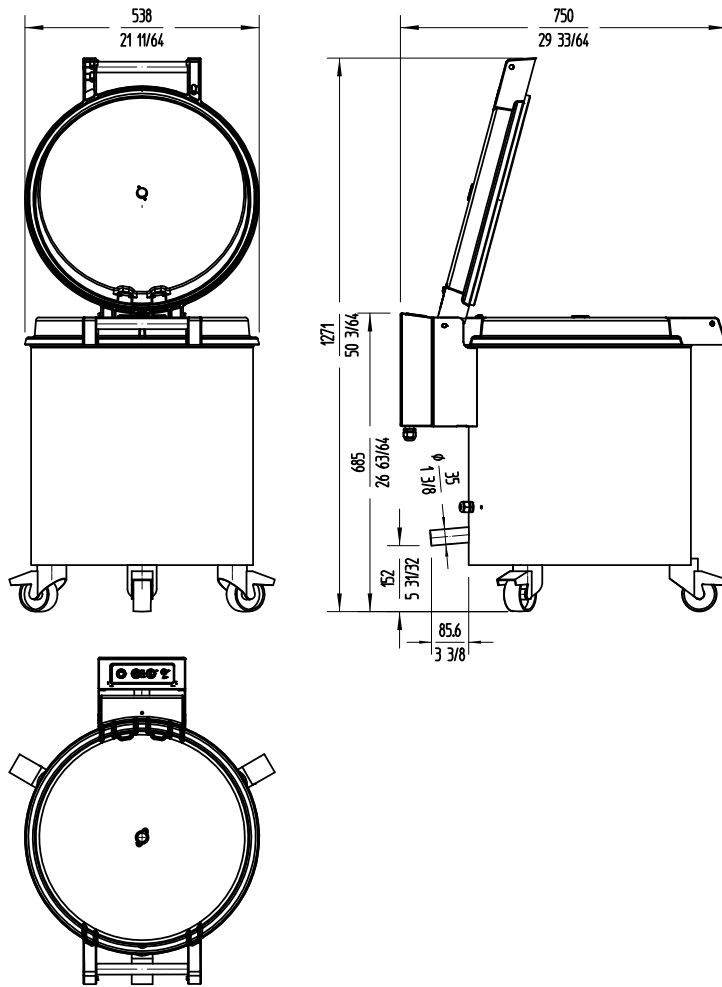

[www.sammic.it](http://www.sammic.it)

Food Service Equipment Manufacturer  
Via M. Bignamini 2/C  
24047 - Treviglio (BG)  
[italia@sammic.com](mailto:italia@sammic.com)  
Tel.: +39 0363 1847403



Progetto	Data
Rif.	Unità
Approvato	

scheda del prodotto  
aggiornato 30/04/2024