

Maßstab		1:4,5	1:4,0	1:3,5	1:3,0	1:2,5	1:2,5	1:2,0	1:2,0	1:2,0
Höhe Fahrwerk von Unterseite Spant/Rumpfboden	A	55	59	74	74	84	76	84	86	86
Maß zwischen Innenseite der Spanten (Spantenstärke 8,0 mm) mit Schwinggummilager	B1	--	179	250	271	285	281	335	340	335
Maß zwischen Innenseite der Spanten (Spantenstärke 8,0 mm) ohne Schwinggummilager	B2	153								
Klappenlänge bei maximaler Radschenkelverlängerung für FES-Hybrid-EZFW	C1/ C2	150	145	167	195	205	199	253	--	245
Klappenlänge Standard-EZFW		119	135	156	174	181	194	233	241	245
Rückseite Front-Spant bis Beginn Klappenschacht	D	27	27	41	45	48	53	53	51	53
Radunterkante bis Unterkante Spant/Rumpfboden Standard-EZFW	E	78	92	99	116	128	142	165	187	177
Radunterkante bis Unterkante Spant/Rumpfboden FES-Hybrid-EZFW <b>Landeposition</b>	E	104	103	113	128	143	145	173	--	176
Radunterkante bis Unterkante Spant/Rumpfboden FES-Hybrid-EZFW <b>Startposition</b>	E	--	--	127	145	159	162	187	--	189
Radverschiebung nach vorne in der Startposition FES-Hybrid-EZFW		--	--	51	49	49	54	66	--	66
Radgröße	Rad	76	90	100	112	127	140	153	178	165
Gewicht in Gramm (Seitenteile CFK/Achschenkel/Rad/Verbindungsstangen/Schrauben)		207	250	550	610	675			1088	

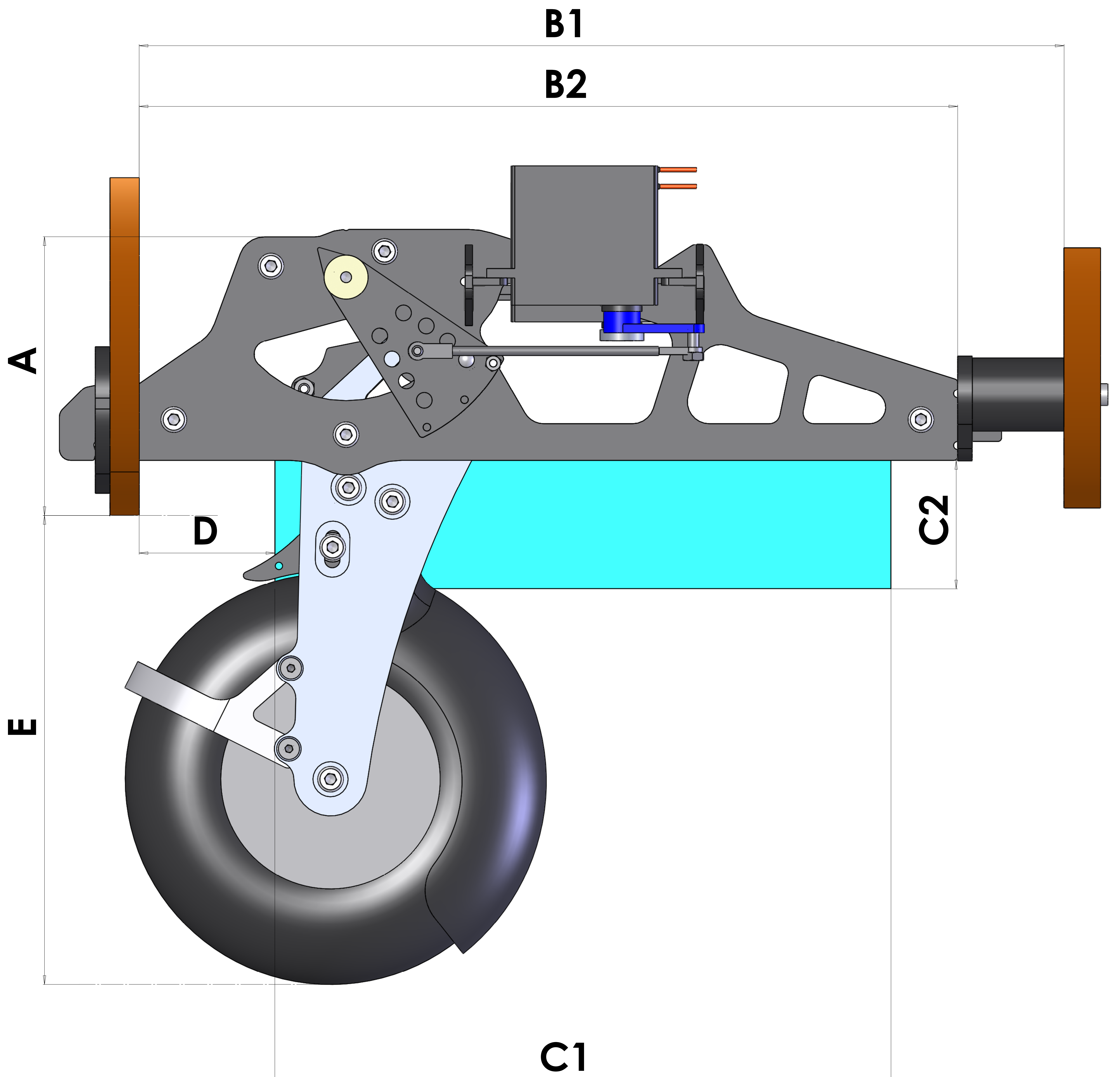

		<b>1:4,5</b>	<b>1:4,0</b>	<b>1:3,5</b>	<b>1:3,0</b>	<b>1:2,5</b>	<b>1:2,0</b>	<b>1:2,0 Rad 178</b>
Aussenmaß Radschenkel	<b>A</b>	41	47,5	54	64	64	69	
Innenmaß Radschenkel	<b>B</b>	35	40	46	54	54	59	
Aussenmaß Seitenteile	<b>C</b>	41	57,5	68,2	78,2	80,2	85,2	
maximale Breite an den Servos	<b>D</b>	95	110	118	128	130	135	

