

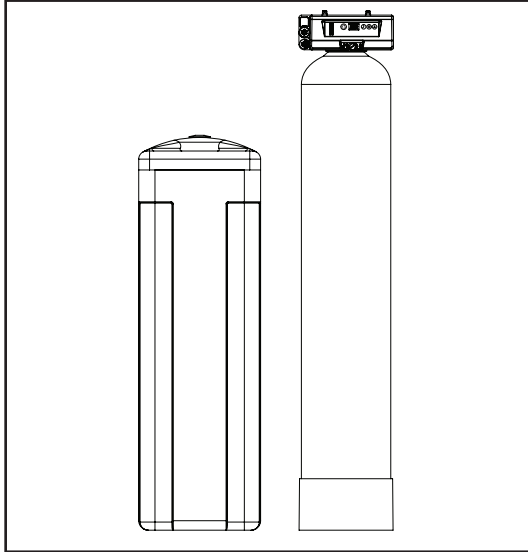

13845 Bishops Dr., Suite 200, Brookfield, WI 53005  
 Phone: 800-279-9404 www.OMNIFILTER.com



## OM34K and OM40K Water Softening System

### INSTALLATION INSTRUCTIONS

English . . . . . Pages 2-20  
 Repair Parts . . . . . Page 14

## OM34K and OM40K

### Sistema de ablandamiento de agua

#### INSTRUCCIONES DE INSTALACIÓN

Español . . . . . Páginas 21-38  
 Piezas de repuesto . . . . . Página 33

## OM34K and OM40K

### Système d'adoucissement d'eau

#### INSTRUCTIONS D'INSTALLATION

Français . . . . . Pages 39-56  
 Pièces de Rechange . . . . . Page 51

#### Tools and Fittings Required

- Pipe Cutter
- Tubing Cutter
- File
- Pliers
- Tape Measure
- Soldering Tools
- Lead Free Solder
- Bucket
- Towel
- PTFE Pipe Tape
- Adjustable Wrench
- Tube 100% Silicone Grease

#### Herramientas y accesorios necesarios

- Sierra para cortar tuberías
- Cortatubos
- Lima
- Pinzas
- Cinta métrica
- Herramientas para soldar
- Soldador libre de plomo
- Cubeta
- Toalla
- Cinta de PTFE para tubería
- Llave ajustable
- Tubo de grasa 100% de silicona

#### Outils et accessoires requis

- Coupe-tuyau
- Coupe-tube
- Lime
- Pince
- Mètre ruban
- Outillage de brasage
- Brasers sans plomb
- Seau
- Serviette
- Ruban pour tuyau en PTFE
- Clé ajustable
- Graisse de silicone à 100 % pour tube



Tested and Certified by WQA to NSF/ANSI Standard 44 & 372 for softener performance & lead free compliance and CSA B483.1.



Probado y certificado por la WQA según la norma 44 y 372 de NSF/ANSI por el desempeño del suavizador y el cumplimiento del no contenido de plomo y CSA B483.1.



Testé et certifié par WQA conforme à la norme 44 et à la norme 372 de NSF/ANSI pour la performance des adoucisseurs et pour la conformité à l'exemption de plomb et CSA B483.1.

For further operating, installation, maintenance, parts or assistance:  
 Call **OMNIFILTER Customer Service at: 800-279-9404**

Para mayor información sobre la operación, instalación o el mantenimiento:  
 Llame al Servicio al Cliente de **OMNIFILTER: 800-279-9404**

Pour de tout autre renseignement concernant le fonctionnement, l'installation ou l'entretien:  
 Appelez le service client **OMNIFILTER en composant le: 800-279-9404**

## TABLE OF CONTENTS

MANUAL OVERVIEW .....	2
PARTS INCLUDED .....	2
EQUIPMENT INSTALLATION .....	3
CONTROL OPERATION & LAYOUT.....	9
PROGRAMMING.....	10
AUTOMATIC RECHARGE .....	11
MANUAL REGENERATION .....	11
QUICK CYCLING THE CONTROL.....	11
CYCLE DEFAULTS TABLE .....	11
START-UP .....	12
INSTALLATION CHECKLIST .....	12
CARE AND USE OF YOUR BRINE TANK .....	12
SYSTEM DISINFECTION .....	13
ACCESSING HISTORY VALUES.....	13
TANK ASSEMBLY .....	14
VALVE ASSEMBLY.....	15
BRINE WELL ASSEMBLY CH15675.....	16
TROUBLESHOOTING .....	17
PENTAIR RESIDENTIAL FILTRATION, LLC	
LIMITED WARRANTY .....	19
PERFORMANCE DATA SHEET.....	20

## MANUAL OVERVIEW

### How To Use This Manual

This installation manual is designed to guide the installer through the process of installing and starting the OM softener.

This manual is a reference and will not include every system installation situation. The person installing this equipment should have:

- Knowledge in the water softener installation
- Basic plumbing skills

### Icons That Appear In This Manual

**⚠ WARNING:** Failure to follow this instruction can result in personal injury or damage to the equipment.

**NOTE:** This will make the process easier if followed.

### Inspection

Inspect the unit for damage or missing parts.

## PARTS INCLUDED

The OMNI Water Softening System should have the following parts:

1. Softener Tank with Valve and Bypass
2. Salt Tank with Cover
3. Connector Kit
4. Drain Line Flow Control and Drain Fitting
5. Brine Line Tubing with End Inserts (shipped inside the Brine Well #10)
6. Drain Line Tubing
7. Tubing Clamp
8. Wall Transformer
9. Instruction Manual
10. Brine Well

**NOTE: Do not return the system to the store.**

Before starting to assemble the system, check that all the parts are present and not damaged. The plumbing pieces needed to connect the water system and softener salt are not included. If any parts are missing or damaged, contact **OMNIFILTER** Customer Service at: 800-279-9404.

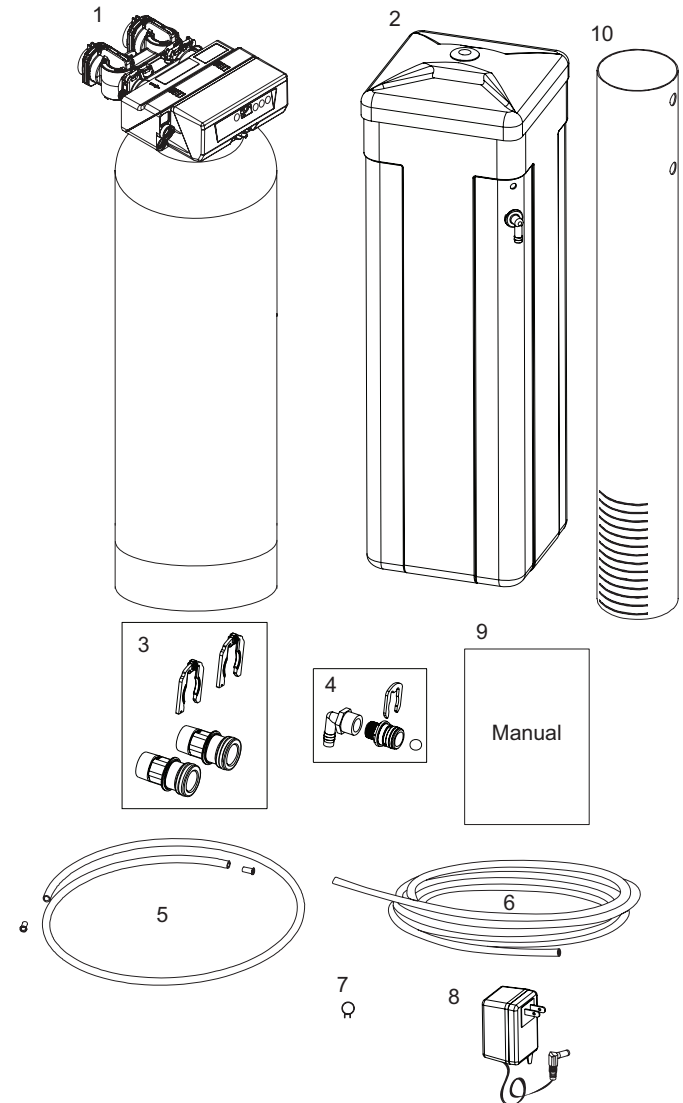

## California Proposition 65 Warning

**⚠ WARNING:** This product contains chemicals known to the State of California to cause cancer or birth defects or other reproductive harm.

# EQUIPMENT INSTALLATION

## General Warnings And Safety Information Electrical

There are no user-serviceable parts in the AC adapter, motor, or controller. In the event of a failure, these should be replaced.

- All electrical connections must be completed according to local codes.
- Use only the power AC adapter that is supplied. If the AC adapter is replaced use a Class II, 12 volt, 150 mA supply.
- The power outlet must be grounded and always on.
- To disconnect power, unplug the AC adapter from its power source.
- Install an appropriate grounding strap across the inlet and outlet piping of the water system to ensure proper grounding is maintained.

## Mechanical

- Do not use petroleum based lubricants such as vaseline, oils, or hydrocarbon based lubricants. Use only 100% silicone lubricants.
- All plastic connections should be hand tightened. Teflon tape should be used on connections that do not use an O-ring seal. Do not use pliers or pipe wrenches.
- All plumbing must be completed according to local codes.
- Soldering of the plumbing should be done before connecting to the valve. Excessive heat will cause interior damage to the valve.
- Observe drain line requirements.
- Do not use lead-based solder for sweat solder connections.
- The drain line must be a minimum of 1/2-inch diameter. Use 3/4-inch pipe if the pipe length is greater than 20 feet (6 m).
- Do not support the weight of the system on the control valve fittings, plumbing, or the bypass.
- It is not recommended to use sealants on the threads. Use Teflon\* tape on all NPT threads.

\*Teflon is a trademark of E.I. duPont de Nemours.

## General

- Observe all warnings that appear in this manual.
- This system is not intended to be used for treating water that is microbiologically unsafe or of unknown quality without adequate disinfection before or after the system.
- Keep the unit in the upright position. Do not turn on side, upside down, or drop. Turning the tank upside down will cause media to enter the valve.
- Operating ambient temperature is between 34°F (1°C) and 120°F (49°C).
- Operating water temperature is between 35°F (1°F) and 100°F (38°C).
- Working water pressure range is 20 to 125 psi (1.38 to 8.61 bar). In Canada the acceptable working water pressure range is 20 to 100 psi (1.38 to 6.89 bar).
- Use only salts designed for water softening. Acceptable salt type is sodium chloride pellet salt.
- Follow state and local codes for water testing. Do not use water that is micro biologically unsafe or of unknown quality.

- When filling media tank, do not open water valve completely. Fill tank slowly to prevent media from exiting the tank.
- Always make modifications to house plumbing first. Connect to valve last.
- Plastic parts and O-rings may be damaged by heat and solvents. When constructing plumbing connections allow heated parts to cool and protect parts from solvents.

## System Recharge Cycles

Service (Downflow):

Untreated water is directed down through the resin bed and up through the riser tube. The hardness ions attach themselves to the resin and are removed from the water. The water is conditioned as it passes through the resin bed.

When a recharge cycle starts, the softener goes through seven cycles. During the recharge cycle the softener will allow untreated water to bypass into the building.

### 1. Backwash 1 (Upflow):

The flow of water is reversed by the control valve and directed down the riser tube and up through the resin bed. During the backwash cycle, the bed is expanded and debris is flushed to the drain.

### 2. Brine Draw (Downflow):

The brine draw cycle takes place during the slow rinse cycle. The control directs water through the brine injector and brine is drawn from the salt tank. Brine draw is completed when the air check in the salt tank closes.

Slow Rinse (Downflow):

The brine is directed down through the resin bed and up through the riser tube to the drain. The hardness ions are displaced by sodium ions and are sent to the drain. The resin is recharged during the brine cycle.

### 3. Repressurize Cycle (Hard Water Bypass Flapper Open):

This cycle closes the flappers for a short time to allow the air and water to hydraulically balance in the valve before continuing the recharge.

### 4. Fast Rinse 1 (Downflow):

The control directs water down through the resin bed and up through the riser tube to the drain. Any remaining brine residual is rinsed from the resin bed.

### 5. Backwash 2 (Upflow):

The flow of water is reversed by the control valve and directed down the riser tube and up through the resin bed. During the backwash cycle, the bed is expanded and debris is flushed to the drain.

### 6. Fast Rinse 2 (Downflow):

The control directs water down through the resin bed and up through the riser tube to the drain. Any remaining brine residual is rinsed from the resin bed.

### 7. Brine Refill:

Water is directed to the salt tank at a controlled rate, to create brine for the next recharge.

# EQUIPMENT INSTALLATION *continued*

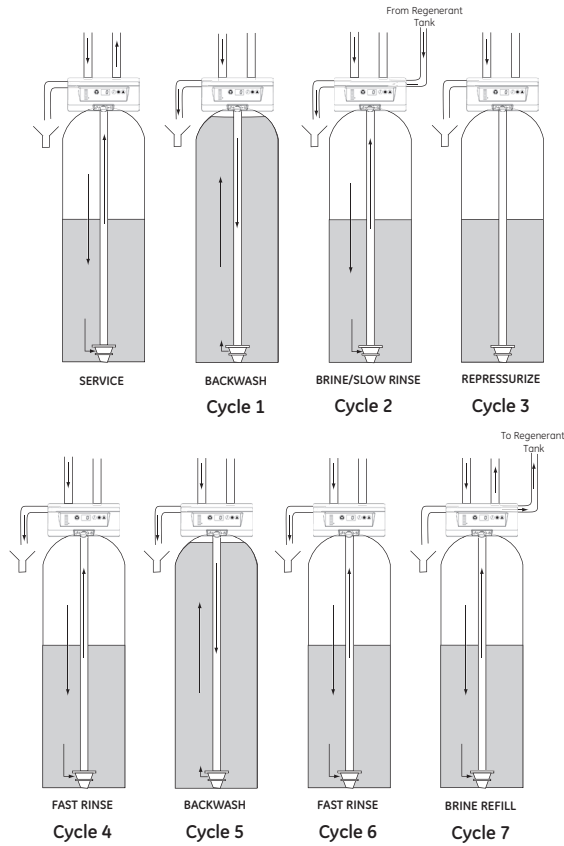
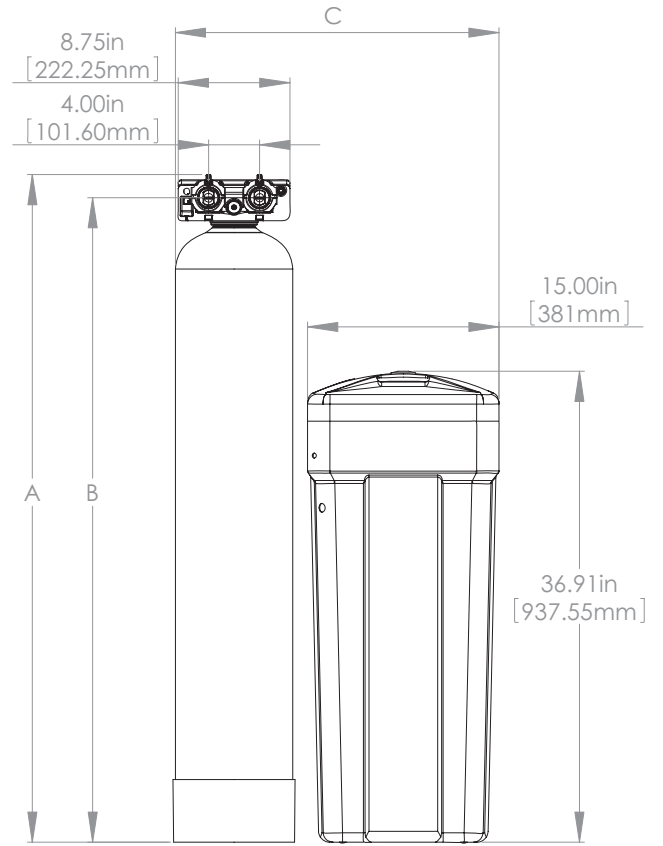

Figure 1 Flow Patterns

## Location Selection

Location of a water treatment system is important. The following conditions are required:

- Level platform or floor.
- Ambient temperatures over 34°F (1°C) and below 120°F (49°C).
- Water pressure below 125 psi (8.61 bar) and above 20 psi (1.4 bar).
- In Canada the water pressure must be below 100 psi (6.89 bar).
- Constant electrical supply to operate the controller.
- Total minimum pipe run to water heater of ten feet (three meters) to prevent backup of hot water into system.
- Local drain or tub for discharge as close as possible.
- Water line connections with shutoff or bypass valves.
- Must meet any local and state codes for site of installation.
- Valve is designed for minor plumbing misalignments. Do not support weight of system on the plumbing.
- Be sure all soldered pipes are fully cooled before attaching plastic valve to the plumbing.
- Room to access equipment for maintenance and adding salt to tank.



	OM34K	OM40K
A	52.33 in (1329.2 mm)	48.4 in (1229.4 mm)
B	50.51 in (1282.9 mm)	46.6 in (1183.6 mm)
C	25.36 in (644.23 mm)	26.36 in (669.54 mm)

## System Specifications

Item Number	4006460	4006461
Recharge Style	Meter - Demand	Meter - Demand
Model Number	OMNI OM34K	OMNI OM40K
Media Tank Size	9" x 48"	10" x 44"
Resin Volume	1.04 Ft <sup>3</sup>	1.25 Ft <sup>3</sup>
Recharge (Salt) Tank Size	14" x 34"	14" x 34"
Salt Storage	240 lbs	240 lbs
Drain Water Rate	2.1 GPM	2.7 GPM
Service Connection Size	1" NPT	1" NPT
Drain Connection Size	1/2" NPT	1/2" NPT
Recharge (Brine) Connection Size	3/8" NPT	3/8" NPT
Installation Space Requirements	25" W x 15" D	26" W x 15" D
Shipping Weight	95 lbs	110 lbs

## EQUIPMENT INSTALLATION *continued*

### Outdoor Locations

It is recommended that the system be installed indoors. When the water conditioning system must be installed outdoors, several items must be considered.

- **Moisture** — The valve and controller are rated for NEMA 3 locations. Falling water should not affect performance. The system is not designed to withstand extreme humidity or water spray from below. Examples are: constant heavy mist, near corrosive environment, upwards spray from sprinkler.
- **Direct Sunlight** — The materials used will fade or discolor over time in direct sunlight. The integrity of the materials will not degrade to cause system failures.
- **Temperature** — Extreme hot or cold temperatures may cause damage to the valve or controller. Freezing temperatures will freeze the water in the valve. This will cause physical damage to the internal parts as well as the plumbing.
- **Insects** — The controller and valve have been designed to keep all but the smallest insects out of the critical areas.

### Things You Need to Know

- When the controller is first plugged in, it may display an Err 3, this means that the controller is rotating the camshaft to the home position.
- The preset default time of recharge is 2:00 AM.
- The controller is programmed to recharge if a recharge has not taken place in the last 7 days. This setting cannot be changed.
- Make sure control power source is plugged in. The transformer should be connected to a non-switched power source.
- Unless changed, the settings for a newly installed system are:
  - Hardness - 25 grains per gallon
  - Salt Setting - HC (High Capacity)
  - Internal System clock starts at 0 hours (midnight)
  - The first recharge will occur when the system clock reaches 2:00 AM
- Test your water. Take a 4-5 oz sample of your water to someone who can test for hardness. This information will be used to setup the control.

### Inspection

The system is shipped with several parts unassembled. When parts are removed from the packing, they should be inspected for damage. If any parts are damaged or missing, contact your supplier.

**⚠ WARNING:** When handling the media tank do not turn it upside down or drop on its side.

When the carton is first opened, the softener will be standing upright.

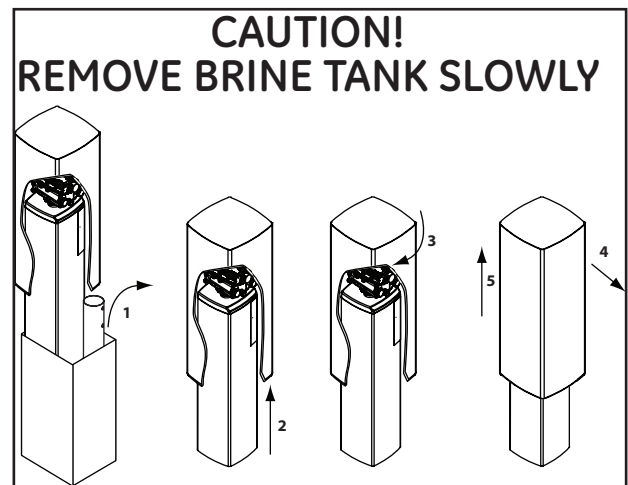

Figure 2

**⚠ WARNING:** The brine tank fits tightly over the valve. When removing the brine tank tip it forward and rotate slightly to pull off. Take care not to damage valve cover or control.

To assemble the system, remove the salt tank components (cover, tank and brine tube assembly) from the shipping container.

1. Remove the brine well, parts box and brine line.
2. Lift the brine tank off unit
3. Tilt the brine tank forward and slowly lift free.

The media tank can now be removed.

### To Assemble the Salt Tank:

1. Stand the salt tank up and in position. Level as needed. The tank has two ports that will be connected. One to a drain and one to the valve.
2. Remove the overflow fitting from the brine tube. Place the brine tube in position. Align the large hole in the brine well with the hole in the brine tank. Install the overflow fitting in this hole to secure well to tank. Lay cover aside for now.

### To Assemble the Media Tank:

1. Stand the tank up and in position.
2. If the floor under the media tank is uneven, level as needed.

**⚠ WARNING:** The media tank contains loose particles that will shift. If the tank is turned upside down or laid back quickly, the particles may enter the valve. If this happens, the valve may need to be disassembled and cleaned.

**EQUIPMENT INSTALLATION *continued***

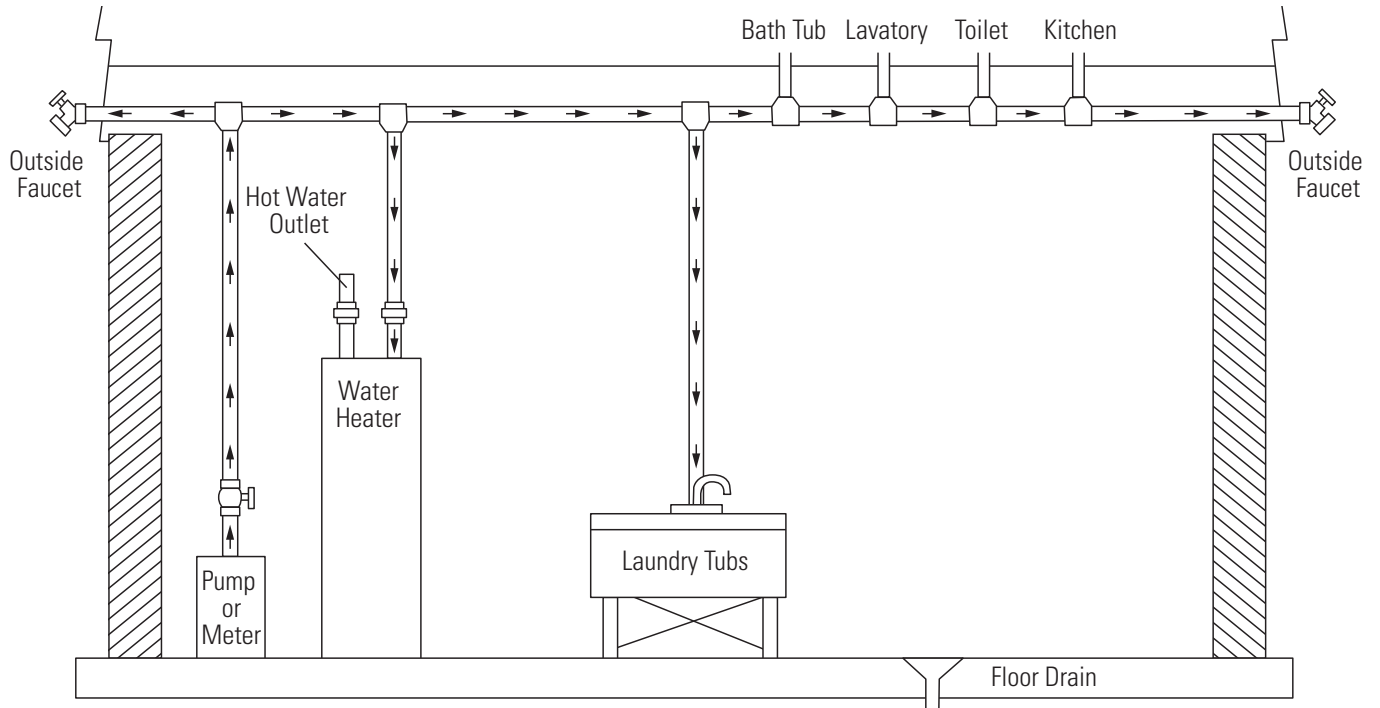

Figure 3 Standard Basement Before Installation. Cold Water Lines Shown

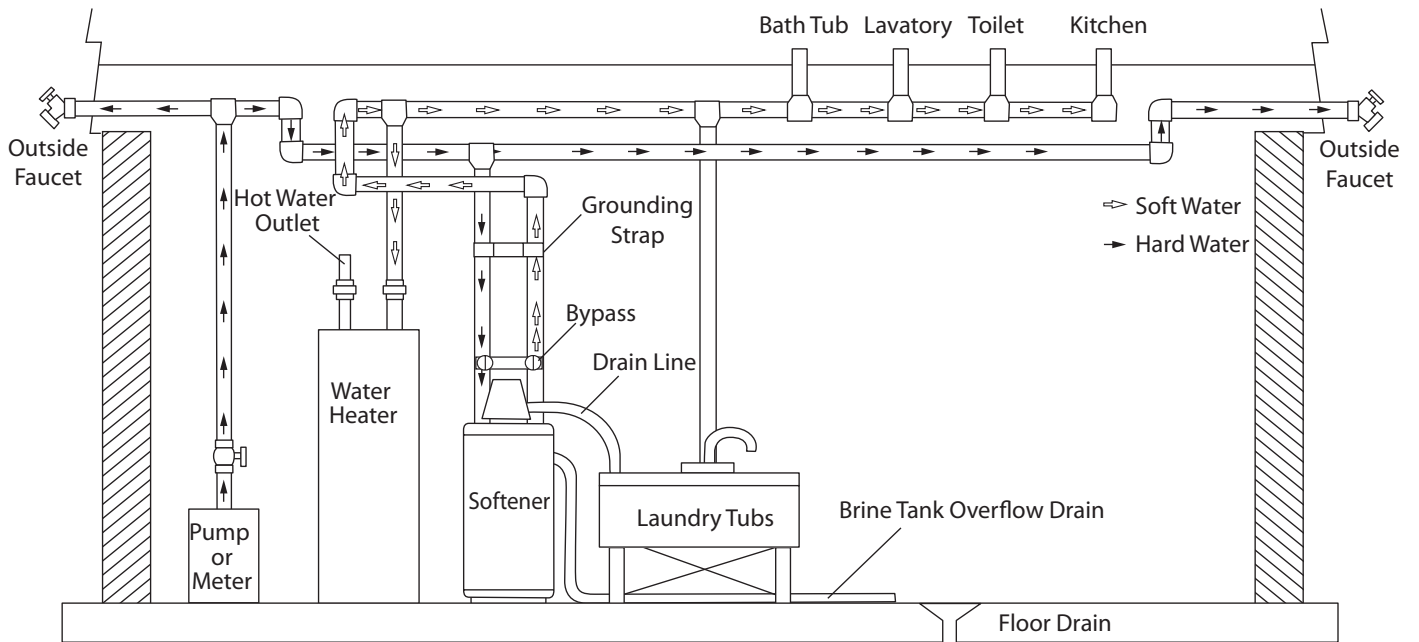

Figure 4 Softened Water Flow

## EQUIPMENT INSTALLATION *continued*

### Grounding the Plumbing

It is important that the plumbing system be electrically grounded. When a water softener is installed a non-metallic bypass valve may interrupt the grounding. To maintain continuity, a grounding strap can be purchased at a hardware store. When it is installed the strap will connect the plumbing into the softener to the plumbing out of the softener.

If you have other water treating equipment such as; chlorinator, sediment filter, neutralizer, iron filter, or taste & odor filter they should be installed upstream of the water softener.

You may wish to consult a water professional if additional water treating equipment is to be installed.

### Valve Layout

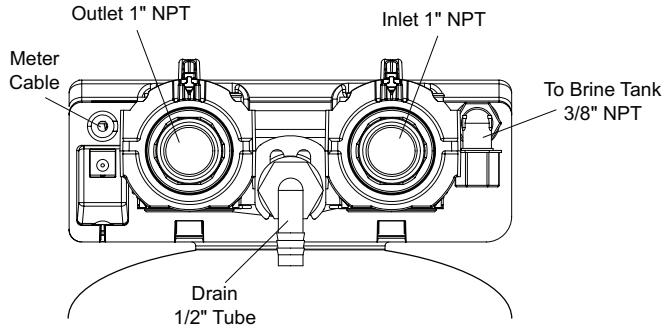

Figure 5

### Drain Line Flow Control

The drain line flow control (DLFC) requires assembly (Figure 6).

1. Locate parts and a roll of Teflon tape. The plumbing adapters should be removed (Figure 8 Connector Assembly).
2. Wrap the tape over threads of the flow control.
3. Screw the flow control and the 90° elbow together. Hand tighten.
4. Place the ball into the flow control and insert the assembly into the drain line opening. The ball should be loose inside the fitting.
5. Push the assembly in and secure with the drain line clip.

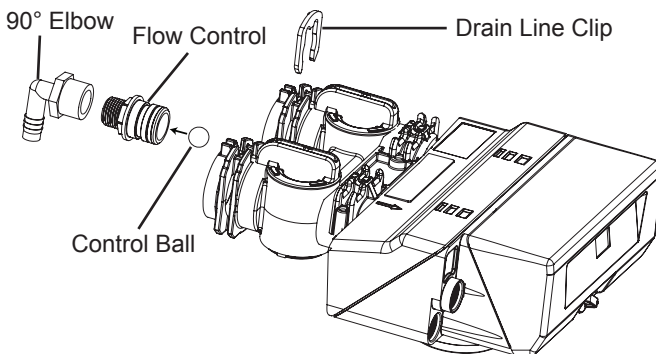

Figure 6

### Water Line Connection

A bypass valve system is included and will be installed on the water conditioning system. Bypass valves isolate the softener from the water system and allow unconditioned water to be used. Service or routine maintenance procedures may also require that the system is bypassed.

**IMPORTANT:** The bypass valve is shipped to you in the bypass position (Figure 7 Bypass Operation). When the valve is in bypass water will not enter the softening tank. The water in the building will not be treated. Figure 7 Bypass Operation, shows the handles in the service position.

Once you have selected your location check the direction of the waterflow in the main pipe. Figure 7 Bypass Operation can be used to plan the new plumbing assembly.

Inspect the main water pipe. Write down the type of pipe (copper, plastic, galvanized etc.). Record the size of the pipe. Plastic style pipes usually have the size printed on the outside. Other pipes can be measured for the outside diameter and converted into the pipe size at the store. Do not use pipe that is smaller than the main water pipe.

The bypass has two fittings that connect to the plumbing. These connections are threaded 1" NPT.

If the main plumbing is galvanized pipe and you are installing copper pipe, then you must use dielectric insulating connectors between the two styles of pipe.

Place the two tanks in position. The design of the tank does not allow for bad alignment of the connections. You may ask your supply store about flexible connections.

Take measurements and create a drawing of your installation. Include pipe lengths and elbows that are needed. If the water flow is from right to left you will need to cross the plumbing to the softener. Take the drawing to your plumbing supply store. Consult with their expert for installation ideas and suggestions. Assemble the plumbing.

**⚠ WARNING:** If pipes will be sweat soldered, do not connect adapters to the bypass until the pipes have cooled.

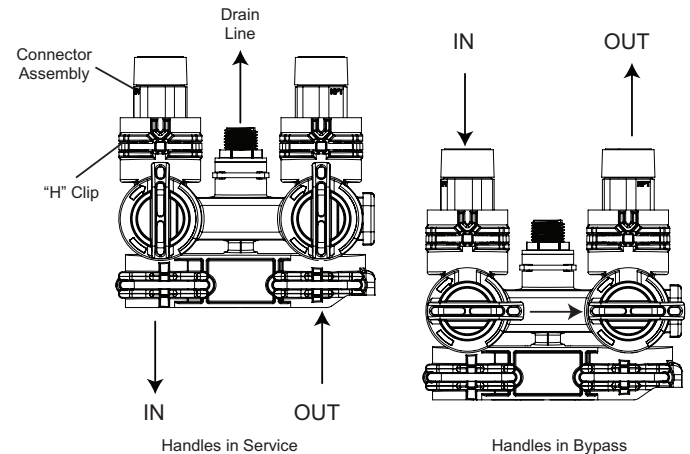

Figure 7 Bypass Operation

**⚠ WARNING:** The inlet water must be connected to the inlet port of the valve. When replacing non-Omni Water valves, it is possible that the inlet and outlet plumbing is installed in a reversed position. Be certain the inlet connection on the valve is connected to the incoming water fitting from the water supply. Do not solder pipes with lead-based solder.

**⚠ WARNING:** Do not use petroleum grease on gaskets when connecting bypass plumbing. Use only 100% silicone grease products when installing any plastic valve. Non-silicone grease may cause plastic components to fail over time.

## EQUIPMENT INSTALLATION *continued*

The bypass assembly connects to the water system by means of a connector assembly. The connector is secured to the plumbing and then inserted into the bypass. A clip is used to hold it in place.

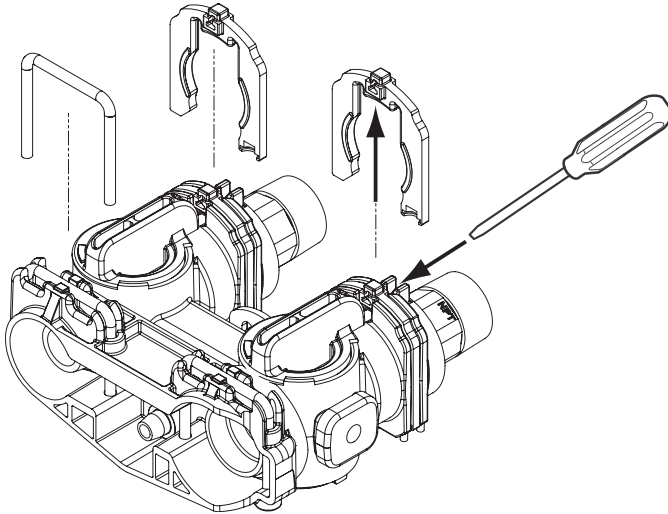

Figure 8 Connector Assembly

Before inserting the connector:

- Check that all O-rings are in place and not damaged.
- O-rings are pre-lubricated. Sliding surfaces should be lubricated with 100% silicone grease.

Firmly insert connector into bypass. Press locking clip into position. Make certain the clip is fully engaged.

**NOTE:** Before turning on the water to the valve, rotate the two handles on the bypass valve 2-3 times. This will help seat O-rings and prevent leaking.

To remove a clip:

1. Turn off water and release water pressure at the valve.
2. Push the water line connectors into the bypass and valve. This will help release O-rings that may have seated in place.
3. Remove the clip by inserting a flat blade under the top center of the clip and lifting (prying up) (Figure 8 Connector Assembly).

**▲ WARNING:** Do not use pliers to remove a clip. It is likely the clip will break.

### Drain Line Connection

**NOTE:** Standard commercial practices are expressed here. Local codes may require changes to the following suggestions. Check with local authorities before installing a system.

1. The unit should be above and not more than 20 feet (6.1 m) from the drain. Use an appropriate adapter fitting to connect 1/2-inch (1.3 cm) plastic tubing to the drain line connection of the control valve.
2. If the unit is located 20-40 feet (6.1-12.2 m) from drain, use 3/4-inch (1.9 cm) tubing. Use appropriate fittings to connect the 3/4-inch tubing to the 3/4-inch NPT drain connection on valve.
3. The drain line may be elevated up to 6 feet (1.8 m) providing the run does not exceed 15 feet (4.6 m) and water pressure at the softener is not less than 40 psi (2.76 bar). Elevation can increase by 2 feet (61 cm) for each additional 10 psi (.69 bar) of water pressure at the drain connector.

4. Where the drain line is elevated but empties into a drain below the level of the control valve, form a 7-inch (18-cm) loop at the far end of the line so that the bottom of the loop is level with the drain line connection. This will provide an adequate siphon trap. Where the drain empties into an overhead sewer line, a sink-type trap must be used.

**NOTE:** The drain line connects to the elbow previously installed. It is located between the water line connections at the rear of the valve.

5. Use pliers to expand a clamp. Slide the clamp up one end of the longer length drain line tubing about 1-2 inches and release.
6. Push the tubing over the ribbed drain line fitting.
7. Expand the clamp and move it up the tube to pinch the tube to the fitting.
8. Secure the discharge end of the drain line to prevent it from moving.

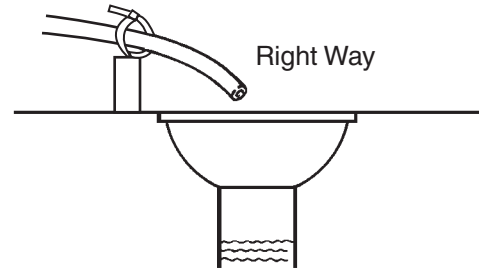

Figure 9 Drain Line Connection

**NOTE:** Waste connections or drain outlet shall be designed and constructed to provide for connection to the sanitary waste system through an air-gap of 2 pipe diameters or 1 inch (22 mm) whichever is larger.

**▲ WARNING:** Never insert drain line directly into a drain, sewer line, or trap (Figure 9 Drain Line Connection). Always allow an air gap between the drain line and the wastewater to prevent the possibility of sewage being back-siphoned into the softener.

### Overflow Line Connection

In the event of a malfunction, the salt TANK OVERFLOW will direct "overflow" to the drain instead of spilling on the floor. This fitting should be on the side of the cabinet.

To connect the overflow line, locate the tubing connector on the side of the tank (Figure 10 Tubing Connections). Attach length of 1/2-inch (1.3-cm) I.D. tubing to fitting and run to drain. Do not elevate overflow line higher than overflow fitting.

Do not tie into drain line of control unit. Overflow line must be a direct, separate line from overflow fitting to drain, sewer or tub. Allow an air gap as per drain line instructions.



## EQUIPMENT INSTALLATION *continued*

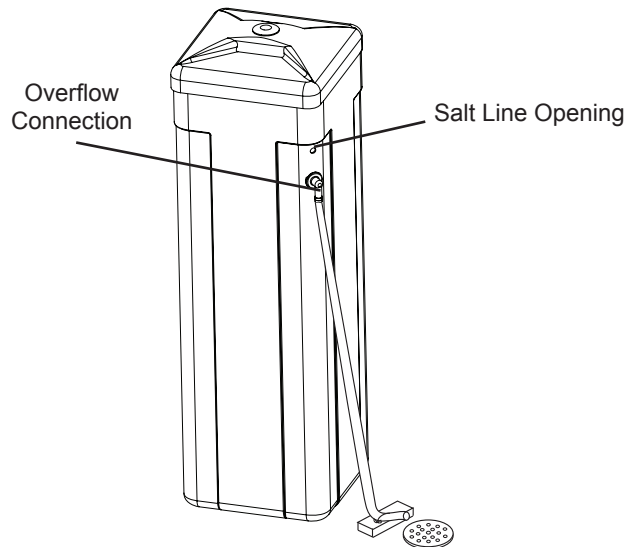

Figure 10 Tubing Connections

### Salt Line Connection

The salt line from the brine tube connects to the valve. Make certain the connections are hand tightened. Be sure that the salt line is secure and free from air leaks. Even a small leak may cause the salt line to drain out, and the softener will not draw salt from the tank. This may also introduce air into the valve causing problems with valve operation.

To install the brine line:

1. Inside the salt tank, remove the cap from the large cylinder to gain access to the connection.
2. Be sure the brass insert is in the end of the brine tubing. Insert the tubing through the opening in the tank.
3. Push the tubing into the plastic nut. Slowly unscrew the nut until the tubing moves into the connection. The tubing will hit bottom.

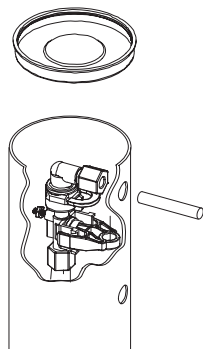

**NOTE:** Once the tubing has been pushed into the nut it cannot be pulled out. The nut will need to be removed. See Figure 11 for correct assembly.

4. Hand tighten the nut until the connection is tight.

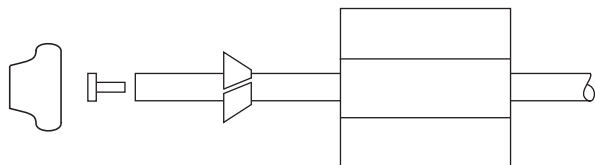

Figure 11

### Electrical Connection

**⚠ WARNING:** This valve and control are for dry location use only unless used with a Listed Class 2 power supply suitable for outdoor use.

The controller operates on 12-volt alternating current power supply. This requires use of the supplied AC adapter included with your system.

#### 120 Vac Adapters:

Make sure power source matches the rating printed on the AC adapter.

**NOTE:** The power source should be constant. Be certain the AC adapter is not on a switched outlet. Power interruptions longer than 8 hours may cause the controller to lose the time setting. When power is restored, the time setting must then be re-entered.

## CONTROL OPERATION & LAYOUT

### Large LED Display

A large 2 digit LED readout is highly visible in most installations.

### Simplified Three-Step Programming

Only three buttons are required to fully program the control.

### Camshaft Indicator

A column of windows located on the left of the control provides a visual indicator of the camshaft rotation.

### Manual Regen Button

The Manual Regen button when pressed initiates either a delayed regeneration or immediate regeneration.

### Time Button

When pressed will display the current hour of day for 5 seconds. Press again quickly to change the hour of day by 1. Press and hold to change rapidly.

### Salt Button

Press to display the current setting (HE/HC) for 5 seconds. Press again during the 5 seconds to change the setting.

### Hardness Button

Press to display the hardness setting for 5 seconds. Press again during the 5 seconds to change the setting by 1 grain per gallon. Press and hold to change rapidly.

### Flow Indicator

The decimal point/flow indicator blinks on and off when water flow turns the meter.

### Power Loss Memory Retention

The control features battery-free Time of Day retention during loss of power. The Time will remain in memory.

**NOTE:** All other programmed parameters are stored in the flash memory and are retained during power outages. Flash memory retention is 100 years.

# CONTROL OPERATION & LAYOUT

*continued*

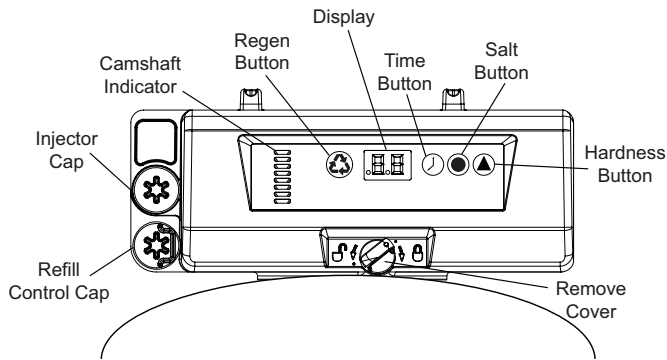

Figure 12

## PROGRAMMING

Plug in the control. Un-programmed controls will have the following settings.

Default settings:

- Hardness - 25 grains per gallon
- Salt setting - HC, High capacity
- System will recharge every 7 days (calendar override) even if no water is used. Unplug system for long periods of no water usage. Calendar override is not programmable.

### To change settings

1. Set hour of day - The controller starts (defaults) with 0 hours as the time. To change the hour of the day press  until the desired hour appears in the display. Minutes will not be shown. Any elapsed minutes after the displayed hour will be reset to zero when the hours is changed. The range of hours is 0-23.
  - A. Time of recharge - The softener will recharge when the controller reaches 2:00 AM (02 is displayed). If this time is acceptable then the controller should be set for the correct hour of the day. If you want the recharge to start at some other time then change the clock setting.
  - B. Recharge sooner - Set the clock ahead by the number of hours needed. Advancing the hours by two will cause the recharge to start at midnight.
  - C. Recharge later - Set the clock back by the number of hours needed. Backing up the hours by two will cause the recharge to start at 4:00 AM (04 is displayed).

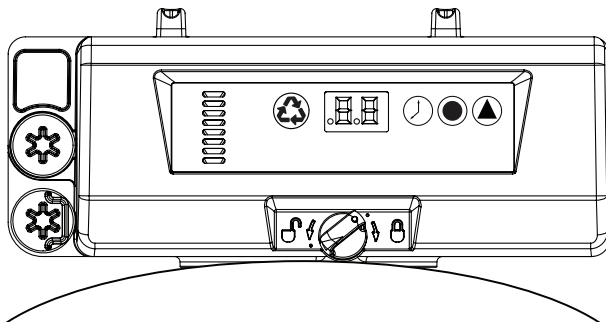



Figure 13 Step 1

2. Pick the salt setting - If you had your water tested, the hardness is described as grains per gallon. Use this number to help select the HC or HE setting. The controller starts (defaults) with the HC (high capacity) setting. If you want to check or change the setting, press the Salt Amount button  to display the current setting. To change it, press the Salt Amount button again within 5 seconds. The setting will be saved after 5 seconds.

HC this setting maximizes the system capacity between recharges and will also use the most salt. This setting can be used if you have high water hardness (26 grains per gallon) or high water usage. Example: 3 or more people and/or more than 26 grains per gallon.

HE this setting minimizes salt used for a recharge (uses the least amount of salt) and provides the least amount of water between recharges. This setting can be used if you have low water hardness (13 grains per gallon) or low water usage. Example: 2 people or less and/or less than 20 grains per gallon.

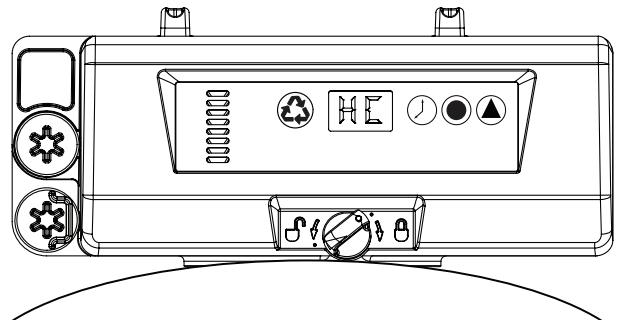



Figure 14 Step 2

3. Enter the hardness of the water - The controller starts (defaults) at a hardness of 25 grains per gallon. Check your water for the actual hardness. Press the Water Hardness button  to display the current settings. To change the setting press the button again within 5 seconds. To rapidly increase the setting push and hold the Water Hardness button. Release the button and the setting will be saved after 5 seconds. A hardness setting too high will cause the system to recharge more often than needed and use more salt and water than what is needed to soften your water. A hardness setting too low will cause the system to recharge less often. The system may pass hard water shortly before it recharges.

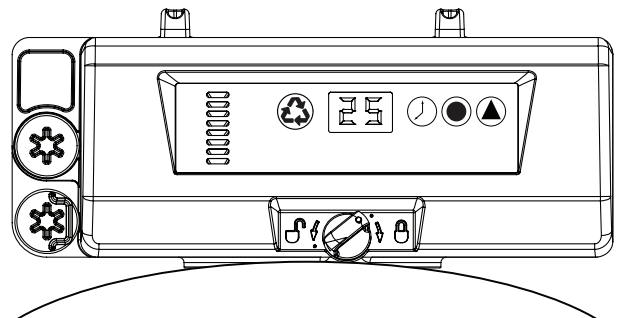

Figure 15 Step 3

Programming is complete.

**NOTE:** During programming if a button is not pushed for 5 seconds, the control returns to the normal operation mode and displays the hour of day.

## AUTOMATIC RECHARGE

The OM34K and OM40K use an internal water meter that counts the gallons used. When the recharge setpoint (gallons of water treated) is reached, the unit will recharge. The setpoint depends on the capacity setting used (HE or HC) and the hardness of the water. See page 20 for rated capacities and system performance.

## MANUAL REGENERATION

### Delayed Regeneration

Press and release  to program a delayed regeneration. The system will regenerate at the next Time of Regeneration (2:00 AM). Repeat procedure to disable the Delayed Regen. Regen dot blinks when delayed regeneration is on.

### Immediate Regeneration

Press and hold the  for 3 seconds to initiate an immediate regeneration. The control cycles to backwash. The control will proceed through a complete regeneration. A cascading symbol (- -) will be displayed until regeneration is complete. The symbol (- -) is not displayed during a quick cycling of the control.

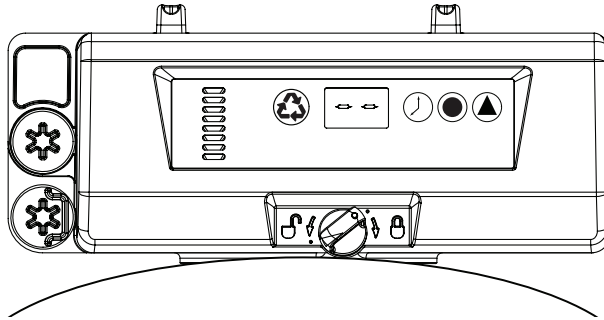





Figure 16



## QUICK CYCLING THE CONTROL

### Quick Cycling



Press and hold the  for 3 seconds to initiate an immediate regeneration. The control will cycle to the backwash cycle.

1. Press and release the  to display "C 1"
2. Simultaneously press then release  and  to move the control to the next cycle.

**NOTE: The time may be displayed for 5 seconds.**

3. Press and release the  to display "- -" or the "C#". Continued pressing of  will switch the display between "- -" and "C#".
4. Repeat steps 2 and 3 to cycle through each position.

### Quick Cycle to Service Position

Simultaneously press  and  and hold for 3 seconds during any regeneration cycle. The control will skip the remaining regeneration cycles and return to the service position. The Time of Day will be displayed when the control reaches the service position.

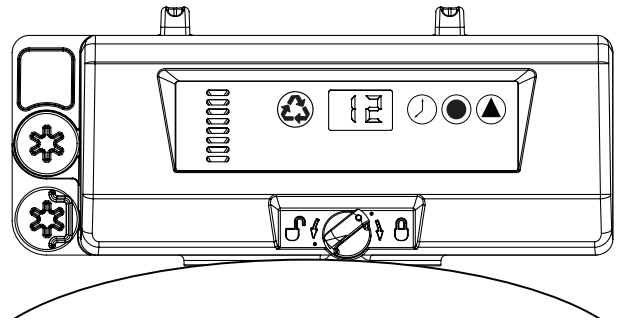

Figure 17

## CYCLE DEFAULTS TABLE

### OM34K Recharge Cycles:

Table 1		Length of Cycle		Time remaining to end of cycle	
Cycle	Cycle Description	HE Setting	HC Setting	HE Setting	HC Setting
1	Backwash 1	10 min	10 min	76.5 min	117.5 min
2	Brine Draw	54 min	82 min	66.5 min	107.5 min
	Slow Rinse				
3	Re-Pressurize	3 min	3 min	12.5 min	25.5 min
4	Fast Rinse 1	4 min	4 min	9.5 min	22.5 min
5	Backwash 2	1 min	1 min	5.5 min	18.5 min
6	Fast Rinse 2	1 min	1 min	4.5 min	17.5 min
7	Refill	3.5 min	16.5 min	3.5 min	16.5 min

\*The camshaft does not move between Brine Draw and Slow Rinse. Slow Rinse begins when the brine in the salt tank runs out and the check valve closes.

### OM40K Recharge Cycles:

Table 1		Length of Cycle		Time remaining to end of cycle	
Cycle	Cycle Description	HE Setting	HC Setting	HE Setting	HC Setting
1	Backwash 1	10 min	10 min	74.1 min	118.1 min
2	Brine Draw	51 min	79 min	64.1 min	108.1 min
	Slow Rinse				
3	Re-Pressurize	3 min	3 min	13.1 min	29.1 min
4	Fast Rinse 1	4 min	4 min	10.1 min	26.1 min
5	Backwash 2	1 min	1 min	6.1 min	22.1 min
6	Fast Rinse 2	1 min	1 min	5.1 min	21.1 min
7	Refill	4.1 min	20.1 min	4.1 min	20.1 min

\*The camshaft does not move between Brine Draw and Slow Rinse. Slow Rinse begins when the brine in the salt tank runs out and the check valve closes.

## CYCLE DEFAULTS TABLE *continued*

### OM34K Recharge Cycle Requirements:

	Minimum Salt/ Capacity	Maximum Salt/ Capacity
Salt/Recharge (lbs)	3.4	16.7
Regeneration Time (min)	76.5	117.5
Water to Drain (gal)	46.3	56.9
Max. Flow to Drain (gpm)	2.1	2.1

### OM40K Recharge Cycle Requirements:

	Minimum Salt/ Capacity	Maximum Salt/ Capacity
Salt/Recharge (lbs)	4.1	20
Regeneration Time (min)	74.1	118.1
Water to Drain (gal)	58.7	72.1
Max. Flow to Drain (gpm)	2.7	2.7

## START-UP

The conditioner will now need to be placed into operation. Please review Quick Cycling the Control procedure before attempting start-up.

DO NOT put regenerant material into the brine tank.

1. With the supply water for the system still turned off, position the bypass valve to the "not in bypass" (normal operation) position.

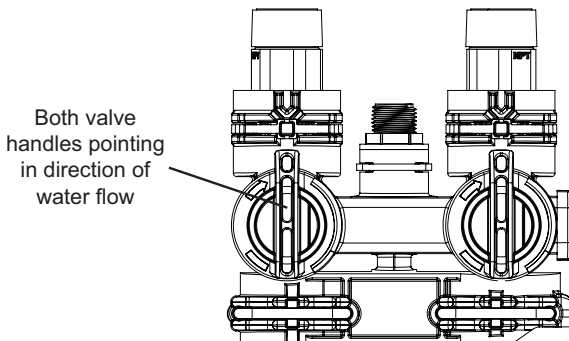

2. Press and hold the button on the controller for 3 seconds. This will initiate a manual regeneration, and cycle to the backwash position.
3. Filling the media tank with water.
  - A. With the conditioner in backwash, open the water supply valve very slowly to approximately the 1/4 open position. Water will begin to enter the media tank. Air will begin to be purged to drain as the media tank fills with water.

**⚠ WARNING:** If opened too rapidly or too far, media may be lost out of the tank into the valve or the plumbing. In the 1/4 open position, you should hear air slowly escaping from the valve drain line.

- B. When all of the air has been purged from the media tank (water begins to flow steadily from the drain line), open the main supply valve all of the way. This will purge the final air from the tank.

- C. Allow water to run to drain until the water runs clear from the drain line. This purges any debris from the media bed.
- D. Pour about 3 gallons of water into the brine tank. Advance to cycle 2 (Brine Draw) by pressing the and buttons at the same time. The water in the brine tank should be drawn into the valve. If the water is not receding from the tank, refer to Troubleshooting.
- E. Quickly cycle the control to the refill cycle (C7). Place salt in brine tank. Allow this cycle to finish and the control to move to service. The brine tank will have the correct amount of water.

**⚠ WARNING:** Ensure that the system has been properly disinfected per the water conditioning system manufacturer's recommendations.

The water conditioning system is now fully operational.

The display will show the hour of the day. The decimal point at bottom center of the display will blink when water is flowing.

## INSTALLATION CHECKLIST

- Read the owner's/installation manual?
- Follow all safety guidelines in the manual?
- If metal pipe was used, did you restore the electrical ground?
- Securely install both drain hoses to an approved drain?
- Perform a leak test?
- Move the bypass valve to service?
- Sanitize the softener?
- Add salt pellets to the salt storage tank?
- Program the control correctly to meet your needs?
- Start a recharge?

## CARE AND USE OF YOUR BRINE TANK

Each time the softener recharges, salty water (brine) is needed to recondition the media in the water tank. The brine is pulled from the salt tank at a controlled amount. If the salt tank does not contain enough salt, the brine is weak, the media will not fully recondition and untreated water will pass through.

You must keep salt in the tank.

The salt tank operates best when the salt level is below half-full. If the tank is filled more than that the salt pellets may "bridge". The salt pellets wedge against each other and do not fall into the water at the bottom. Bridging will eventually provide no salt to make brine. The softener will recharge but not recondition the media. A salt bridge can be broken up using a broom handle or similar rod. Carefully pound it into the salt and the pellets will collapse. After loosening the salt pellets wait 2 hours and start a regeneration. A second recharge may be needed to fully recondition the media.

You should only use sodium chloride pellet salt for water softeners. Other types of salt (rock or snow melting) will contain dirt and chemicals that will affect your water softener.

Keep the brine tank covered.

Empty and clean the tank every 3 years.

## SYSTEM DISINFECTION

### Disinfection Of Water Softeners

The materials of construction of the modern water softener will not support bacterial growth, nor will these materials contaminate a water supply. During normal use, a softener may become fouled with organic matter, or in some cases with bacteria from the water supply. This may result in an off-taste or odor in the water.

Some softeners may need to be disinfected after installation and some softeners will require periodic disinfection during their normal life.

Depending upon the conditions of use, the style of softener, the type of ion exchanger, and the disinfectant available, a choice can be made among the following methods.

### Sodium or Calcium Hypochlorite

#### Application

These materials are satisfactory for use with polystyrene resins, synthetic gel zeolite, greensand and bentonites.

#### 5.25% Sodium Hypochlorite

These solutions are available under trade names such as Clorox\*. If stronger solutions are used, such as those sold for commercial laundries, adjust the dosage accordingly.

1. Dosage
  - A. Polystyrene resin; 1.2 fluid ounce (35.5 ml) per cubic foot.
  - B. Non-resinous exchangers; 0.8 fluid ounce (23.7 ml) per cubic foot.
2. Salt tank softeners
  - A. Backwash the softener and add the required amount of hypochlorite solution to the well of the salt tank. The salt tank should have water in it to permit the solution to be carried into the softener.
  - B. Proceed with the normal recharge.

\*Clorox is a trademark of the Clorox Company.



#### Calcium Hypochlorite

Calcium hypochlorite, 70% available chlorine, is available in several forms including tablets and granules. These solid materials may be used directly without dissolving before use.



1. Dosage
  - A. Two grains (approximately 0.1 ounce [3 ml]) per cubic foot.
2. Salt tank softeners
  - A. Backwash the softener and add the required amount of hypochlorite to the well of the salt tank. The salt tank should have water in it to permit the chlorine solution to be carried into the softener.
  - B. Proceed with the normal recharge.



## ACCESSING HISTORY VALUES



The control features a review level that displays the operation history of the system. This is a great troubleshooting tool for the control valve.

To access history values, press Recharge  followed by the Salt Amount button  and hold for 3 seconds to view the Diagnostic Codes.

**NOTE: If a button is not pushed for 30 seconds the controller will exit the history table.**

Press the Time of Day button  to increment through the table. When the desired code is reached, Press the Salt Amount button  to display the value.

Some of the values have four digits 1, 2, 3, 4. Press the Salt Amount button  to display the first two (1, 2). Press the Water Hardness button  to display the last two (3, 4).

When the Salt Amount button  is pressed to view H2 the current flow rate will be displayed but not updated. Continue to press and release the Salt Amount button  every 5 seconds to update the display. The flow dot on the display will flash when there is flow thru the softener.

Code	Description	Notes
H1	Days since last recharge	Days since last recharge
H2	Current flow rate	Gallons per minute
H3	Current day of week	Current day of week
H4	Water used today since 0200	In gallons, max value displayed 9999 max value stored 65,535.
H5	Water used since last recharge	
A0	Average water usage for day 0	
A1	Average water usage for day 1	
A2	Average water usage for day 2	
A3	Average water usage for day 3	
A4	Average water usage for day 4	
A5	Average water usage for day 5	
A6	Average water usage for day 6	

# TANK ASSEMBLY

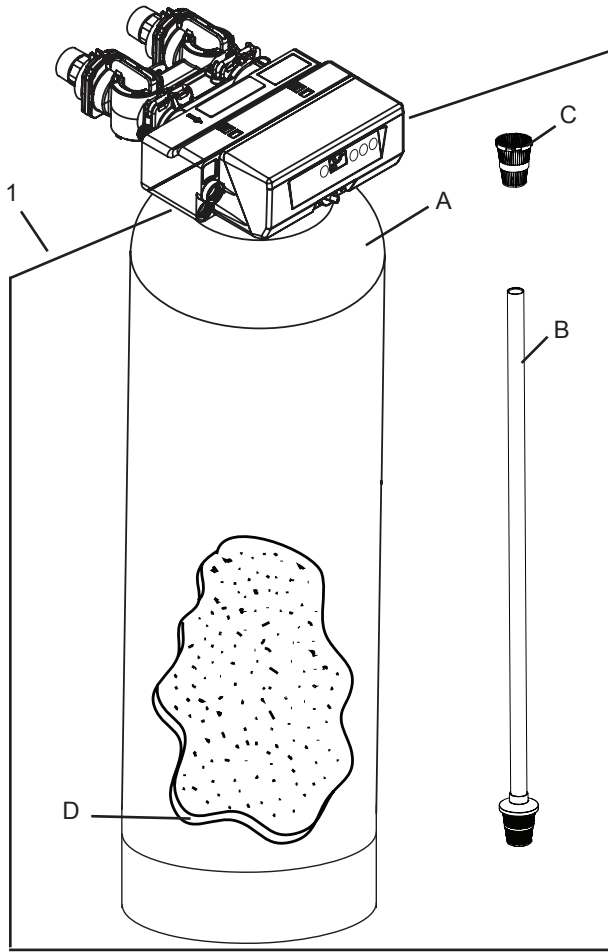

Item No.	QTY	Part No.	Description
1	1	4001884	Resin Tank Assy, 9 x 48, OM34K
		4001882	Resin Tank Assy, 10 x 44, OM40K
A			Resin Tank
B			Lower Distributor Assembly
C			Upper Basket
D			Conditioning Resin

# VALVE ASSEMBLY

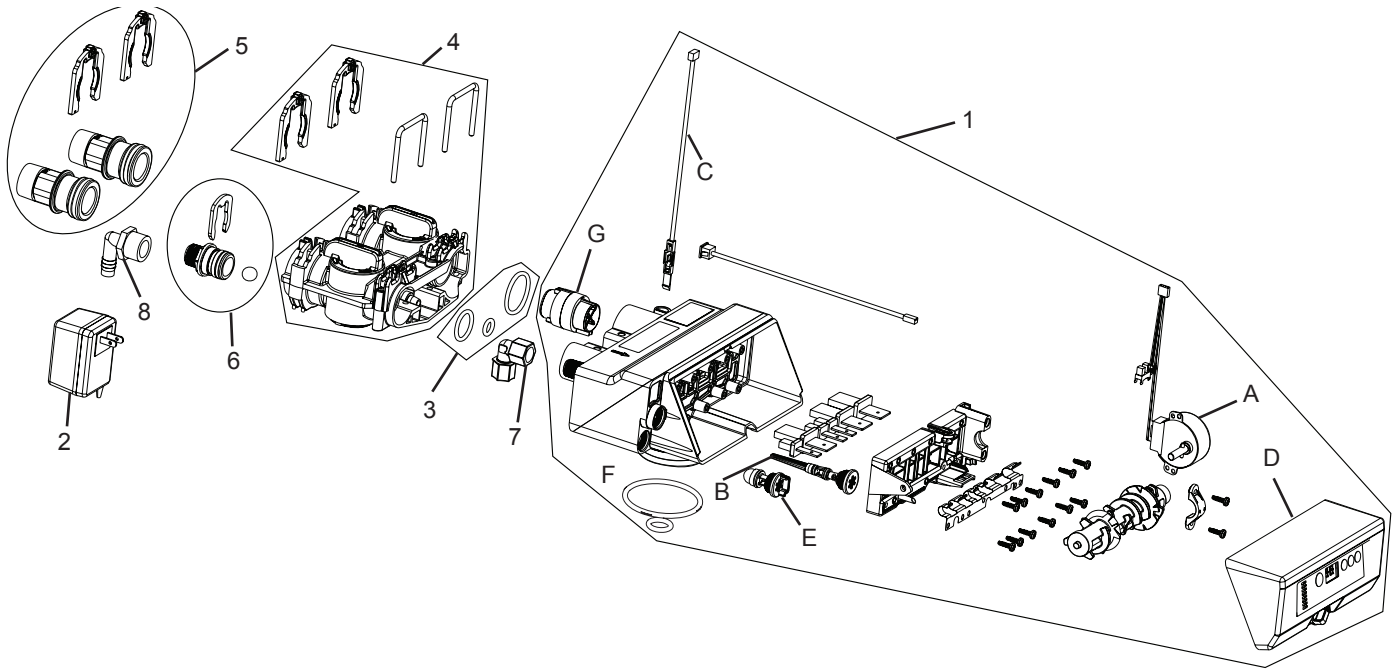

Item No.	QTY	Part No.	Description
1	1	4001883	Valve Assembly, 368, OM34K
		4001881	Valve Assembly, 368, OM40K
A		4001260	368 Valve Motor/Optical Sensor Assy
B		3025329	"H" Injector, Lt. Purple, 9" Tank
		4000880	"J" Injector, Lt. Blue, 10" Tank
C		3027837	Assembly, Sensor Cable
D		4001885	607 Control OM34K
		4001616	607 Control OM40K
E		3021829	Assy Refill Control 0.33 gpm
F		4001889	Kit, O-ring, 360 Valve
G		3027839	Meter Assembly
2	1	1000811	120 VAC, 60 Hz, N. America Plug
3	1	3031825	Kit, O-ring, Manifold
4	1	4000886	Bypass Valve Assembly
5	1	4000888	Connector Kit, 1" NPT (Includes Clip Retainer and Connector Assy)
6	1	4001286	9" Kit, Drain Line Flow Control
		4000887	10" Kit, Drain Line Flow Control
7	1	4000871	Female Elbow, 3/8 NPT to 3/8 Tubing
8	1	4000996	Fitting, Drain Line, 90°, 1/2" NPT, 1/2" Tube

# BRINE WELL ASSEMBLY CH15675

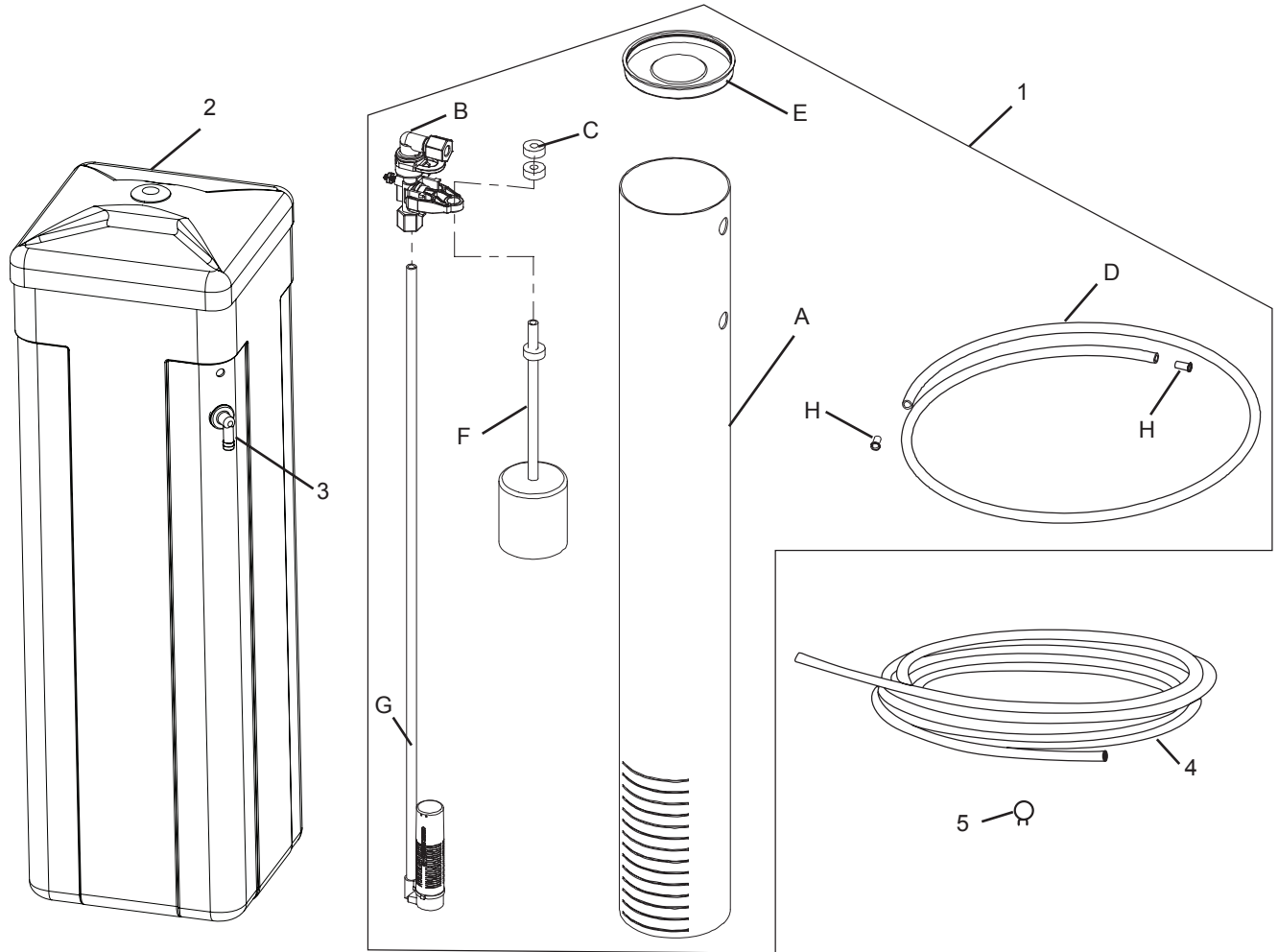

Item No.	QTY	Part No.	Description
1	1	CH15675	Brine Well Assembly
A			Brine Well w/Slots
B			Safety Brine Valve
C			Grommet
D			Brine Tube 3/8" x 60"
E			Cap, Brine Well 4" Dia. (Caplug STP-4)
F			Brine Float w/One Grommet (As purchased)
G			Air Check Assembly
H			Tubing Insert, Brass
2	1	CH34393-1	Cover and Brine Tank, 14" x 34"
3	1	CH20774	Brine Tank Overflow Fitting Assembly
4	1		Tubing, 12 Foot, 1/2" ID, Drain Line
5	1		Clamp, Hose



# TROUBLESHOOTING

## 706 Control - Error Codes

Problem	Possible Cause	Solution
Err 1 is displayed.	Program settings have been corrupted.	Press any key. If Err 1 does not clear, replace control.
Err 3 is displayed.	Control does not detect the camshaft position and is returning to the service position.	Wait until the control returns to the service position. Flashing hourglass in the display indicates that the motor is running
	Camshaft is not turning during Err 3 display.	Check that motor is connected. Verify that the motor wire harness is connected to motor and controller module. Verify that optical sensor is connected and in place. Verify that motor gear has engaged the camshaft.  If everything is connected, replace components in this order:  1. Motor Assembly, Optical Sensor 2. Control
	Camshaft is turning more than five minutes to find Home position:	Verify that optical sensor is in place and connected to wire. Inspect for debris in the camshaft slots. If motor continues to rotate indefinitely, replace the following components in this order:  1. Optical Sensor 2. Control

## System

Problem	Possible Cause	Solution
Salt tank overflow.	Loose salt line connection.	Ensure all salt line connections are tight.
	Drain line restricted with debris.	Clean drain control.
Flowing or dripping water at drain or salt line after recharge.	Debris is preventing #4 valve disc from closing. See Figure 18.	Remove debris.
	Worn #4 valve disc. See Figure 18.	Replace valve discs.
Hard water leakage after recharge.	Improper recharge.	Repeat recharge after making certain correct salt dosage was set.
	Leaking of external bypass valve.	Replace bypass valve.
	O-Ring around riser pipe damaged.	Replace O-ring.
Control will not draw salt.	Restricted drain line.	Remove restriction.
	Injector plugged.	Clean injector and screen.
	Debris is preventing valve discs from closing. See Figure 18.	Remove foreign matter from valve discs.
Control will not recharge automatically.	AC adapter or motor not connected.	Connect power.
	Defective motor.	Replace motor.
	Meter clogged with debris. Unit will recharge every 7 days anyway.	Remove and clean meter.
Control recharges at wrong time of day.	Time of Day set incorrectly.	Set the correct Time of Day.
Intermittent salt draw.	Low water pressure.	Maintain a minimum of 20 psi (1.3 bar) feed.
No conditioned water after recharge.	No salt in salt tank.	Add salt to salt tank.
	Injector plugged.	Clean injector and screen.
Backwashes or purges at excessively low or high rate.	No drain line flow control.	Install drain line flow control.
	Restricted drain line.	Remove restriction.
Runs out of conditioned water between recharges.	Control improperly programmed.	Verify salt dosage.
Flow indicator on control does not display service flow.	Bypass valve in bypass position.	Remove bypass valve from bypass.
	Meter cable dislodged from valve.	Fully insert meter cable into valve.
	Meter clogged with debris.	Remove and clean meter.
Water hammer	Air in media tank.	Check all salt line connections for air leaks. Tighten to stop air leaks.
	Air check not sealing.	Clean air check assembly.

## TROUBLESHOOTING *continued*

### Flapper Positions

When the control cover is removed the flappers and camshaft are visible (Figure 18).

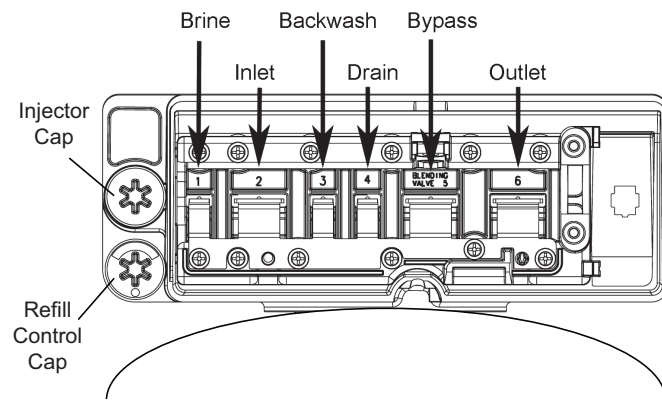

Figure 18

# PENTAIR RESIDENTIAL FILTRATION, LLC LIMITED WARRANTY

---

## Water Softener

Pentair Residential Filtration, LLC (hereinafter "PRF") warrants to the original owner, that under normal use: Fiberglass mineral tanks and brine tanks for water softeners will be free from material defects in materials and workmanship for ten (10) years from the date of purchase. The control valve electronic controller, valve bodies and internal valve parts (not including brine injectors) for water softeners will be free from material defects in materials and workmanship for five (5) years from the date of purchase. Additional parts for water softeners not mentioned above will be free from material defects in materials and workmanship for two (2) years from the date of purchase. Any replacement products furnished will be free from material defects in materials and workmanship for the remainder of the original warranty period.

This warranty does not cover: (1) water softening resin (2) damage due to lightning or other conditions beyond the control of PRF (3) defects not reported within the above-stated time periods, (4) items manufactured by other companies, (5) problems arising from failure to comply with PRF instructions, (6) problems or damage arising from acts of nature, abuse, misuse, negligence or accident (7) problems or damage resulting in whole or in part from alteration, modification, repair or attempted alteration, modification or repair by any party other than PRF or a PRF authorized dealer (8) noncompliance with applicable codes/ordinances.

If a defect in workmanship or materials in a product or part covered by the warranty should arise, PRF at its sole discretion, will repair or replace the defective product or part.

All claimed defective product or parts must: (1) be authorized for return by PRF with a Return Goods Authorization number (2) include proof of the purchase date of the product or part (3) be returned to PRF prior to the expiration of the applicable warranty period, at the customer's expense, shipment pre-paid, (4) be accompanied by a letter detailing the Model Number, Serial Number (if any), and a brief description of the problem.

TO THE MAXIMUM EXTENT PERMITTED BY APPLICABLE LAW, PRF DISCLAIMS ALL OTHER WARRANTIES, WHETHER EXPRESS OR IMPLIED, INCLUDING, BUT NOT LIMITED TO, THE IMPLIED WARRANTIES OF MERCHANTABILITY AND FITNESS FOR A PARTICULAR PURPOSE, WITH REGARD TO THE PRODUCTS, PARTS AND ANY ACCOMPANYING WRITTEN MATERIALS.

To the maximum extent permitted by applicable law, PRF shall not be liable for any damages whatsoever (including, but not limited to, loss of time, inconvenience, expenses, labor or material charges incurred in connection with the removal or replacement of the product or part, special, incidental, consequential, or indirect damages for personal injury, loss of business profits, business interruption, loss of business information, or any other pecuniary loss) arising out of the use of or inability to use the defective products or parts, even if PRF has been advised of the possibility of such damages.

PRF's maximum liability under any provision of this Limited Warranty shall be limited to the amount actually paid for the product or part.

**NOTE: Because some states do not allow the exclusion or limitation of incidental or consequential damages, the above limitations or exclusions may not apply.**

THIS WARRANTY GRANTS SPECIFIC LEGAL RIGHTS, AND OTHER RIGHTS MAY APPLY. SUCH RIGHTS VARY FROM STATE TO STATE.

7-2010

# PERFORMANCE DATA SHEET

Model	OM34K	OM40K
Maximum Rated Service Flow (gpm) (W/upper collector)	9.6	10.7
Pressure Drop at Rated Service Flow Rate (gpm)	15	14
Rated Capacity (grains @ lbs. of salt)	15,095 @ 3.4 34,433 @ 16.7	18,143 @ 4.12 41,386 @ 20.0
Rated Efficiency (grains/lb. Salt @ lbs. of salt)	4,400 @ 3.4 lbs.	4,400 @ 4.1 lbs.
Maximum Flow Rate During Regeneration (gpm)	2.1	2.7
Resin Volume per tank - ft <sup>3</sup> ResinType - Strong Acid cation	1.04 ft <sup>3</sup> per tank	1.25 ft <sup>3</sup> per tank
Tank size	9" x 48"	10" x 44"

Operating Pressure: 20 - 125 psi or 1.4 – 8.8 kg/Centimeter<sup>2</sup>, Operating Temperature: 34 - 110° F or 1.1 – 43.3° C  
 Acceptable Salt Type: Sodium Chloride  
 All Systems above tested at 35psi +/- 5 psi, pH of 7.5 +/- 0.5,  
 Capacity Testing Flow Rate = 50% of the rated service flow rate for the various size systems.

These water softener systems have been tested by WQA and conform to NSF/ANSI 44 for specific performance claims as verified and substantiated by test data. The rated salt efficiencies above were also determined in accordance with NSF/ANSI 44 and are only valid at the salt dosage referenced above. An efficiency rated water softener is a demand initiated regeneration (DIR) softener which also complies with specific performance specifications intended to minimize the amount of regenerant brine and water used in its operation. Efficiency rated water softeners shall have a rated salt efficiency of not less than 3350 grains of total hardness exchanged per pound of salt (based on NaCl equivalency) (477 grams of total hardness exchanged per kilogram of salt), and shall not deliver more salt than its listed rating. The rated efficiency of the water softener, the salt dosage at that efficiency, the capacity at that salt dosage and that of the efficiency is only valid at the stated salt dosage. Efficiency is measured by a laboratory test described in NSF/ANSI 44. The test represents the maximum possible efficiency the system can achieve. Operational efficiency is the actual efficiency achieved after the system has been installed. It is typically less than the efficiency due to individual application factors including water hardness, water usage, and other contaminants that reduce the water softener's capacity. These systems are not intended to be used for treating water that is microbiologically unsafe or of unknown quality without adequate disinfection before or after the system. Refer to the system Installation and Service Manuals for set-up and programming instructions.

Contact your local dealer for parts and service. See your owner's manual for warranty information.

**Iowa Requirement:**

Seller: \_\_\_\_\_ Date: \_\_\_\_\_

Buyer: \_\_\_\_\_ Date: \_\_\_\_\_



Tested and Certified by WQA to NSF/ANSI Standard 44 & 372 for softener performance & lead free compliance and CSA B483.1.

**OMNIFILTER**  
**13845 Bishops Dr., Suite 200**  
**Brookfield, WI 53005**  
**PH: (800) 279-9404**

## CONTENIDO

INTRODUCCIÓN AL MANUAL.....	21
PIEZAS INCLUIDAS.....	21
INSTALACIÓN DEL EQUIPO.....	22
OPERACIÓN DE CONTROL Y DISEÑO.....	28
PROGRAMACIÓN.....	29
RECARGA AUTOMÁTICA.....	29
REGENERACIÓN MANUAL.....	30
ALTERNACIÓN RÁPIDA DEL CONTROL.....	30
TABLA DE VALORES PREDETERMINADOS DEL CICLO.....	30
ENCENDIDO.....	31
LISTA DE VERIFICACIÓN DE LA INSTALACIÓN.....	31
CUIDADOS Y USO DEL TANQUE DE SALMUERA.....	31
DESINFECCIÓN DEL SISTEMA.....	31
CONJUNTO DE TANQUE.....	32
ACCESO A VALORES HISTÓRICOS.....	32
INSTALACIÓN DE LA VÁLVULA.....	33
INSTALACIÓN DE LA FUENTE DE SALMUERA CH15675.....	34
LOCALIZACIÓN DE DESPERFECTOS.....	35
GARANTÍA LIMITADA DE PENTAIR RESIDENTIAL FILTRATION, LLC.....	37
HOJA DE DATOS DE RENDIMIENTO.....	38

## INTRODUCCIÓN AL MANUAL

### Cómo utilizar este manual

Este manual de instalación está diseñado para guiar al instalador a través del proceso de instalación y encendido del ablandador de agua OM.

Este manual constituye un material de referencia y no incluirá todas las situaciones de instalación del sistema. La persona que instale este equipo debe contar con lo siguiente:

- Conocimiento de la instalación de ablandadores de agua
- Habilidades básicas de plomería

### Íconos que aparecen en este manual

**⚠️ WARNING:** De no seguir estas instrucciones, se pueden producir lesiones personales o daños en los equipos.

**NOTA:** El proceso será más fácil si se siguen las instrucciones.

### Inspección

Inspeccione la unidad para verificar si hay daños o piezas faltantes.

## PIEZAS INCLUIDAS

El Sistema ablandador de agua OMNI debe incluir las siguientes piezas:

1. Tanque ablandador con válvula y tubo de desviación
2. Tanque de sal con cubierta
3. Juego de conectores
4. Control de flujo de la tubería de drenaje y accesorio de desagüe
5. Tubería de salmuera con inserciones en los extremos (se encuentra dentro de la fuente de salmuera n.º 10)
6. Tubería de drenaje

7. Abrazadera para tubería
8. Transformador de pared
9. Manual de instrucciones
10. Fuente de salmuera

## NOTA: No devuelva el sistema a la tienda.

Antes de comenzar a instalar el sistema, verifique que haya recibido todas las piezas y que no estén dañadas. No se incluyen las piezas de plomería necesarias para conectar el sistema de agua y la sal del ablandador. Si falta alguna pieza o alguna de ellas está dañada, comuníquese con el Servicio de atención al cliente de **OMNIFILTER** al: 800-279-9404.

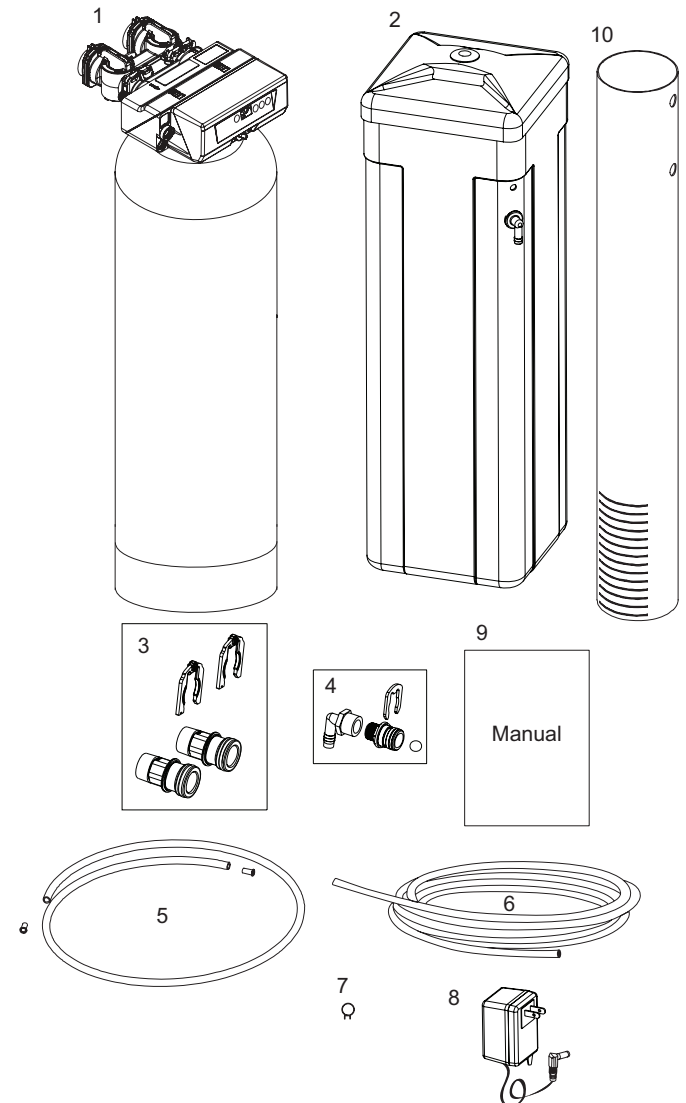

## Advertencia relacionada con la Propuesta 65 de California

**⚠️ ADVERTENCIA:** Este producto contiene productos químicos de los cuales el estado de California sabe causan cáncer o anomalías congénitas u otros daños reproductivos.

# INSTALACIÓN DEL EQUIPO

## Advertencias generales e información de seguridad Eléctricas

No contiene piezas que el usuario pueda reparar en el adaptador de CA, el motor o el regulador. En el caso de que se produzca una falla, se deben reemplazar estas piezas.

- Todas las conexiones eléctricas deben realizarse de acuerdo con los códigos locales.
- Utilice sólo el adaptador de CA que se provee. Si reemplaza el adaptador de CA, utilice un suministro Clase II de 12 voltios y 150 mA.
- El tomacorriente debe estar conectado a tierra y permanecer encendido en todo momento.
- Para desconectar el suministro de energía, desconecte el adaptador de CA de la fuente de alimentación.
- Instale una correa de conexión a tierra adecuada a través de la tubería de entrada y de salida del sistema de agua para asegurar que se mantenga una conexión a tierra correcta.

## Mecánicas

- No utilice lubricantes a base de petróleo, como lubricantes a base de vaselina, aceites o hidrocarburos. Utilice sólo lubricantes 100% de silicona.
- Todas las conexiones plásticas deben ajustarse manualmente. La cinta de Teflón debe utilizarse en conexiones donde no se utilizan sellos de junta tórica. No utilice pinzas ni llaves para tuberías.
- Todo el trabajo de plomería debe realizarse de acuerdo con los códigos locales.
- Se debe soldar la cañería antes de conectar la válvula. El exceso de calor provocará daños en el interior de la válvula.
- Observe los requisitos de la tubería de drenaje.
- No utilice soldadura a base de plomo en las conexiones soldadas por condensación.
- La línea de desagüe debe tener un diámetro mínimo de ½ pulg. Utilice una tubería de ¾ pulg. si la longitud de la tubería supera los 20 pies (6 m).
- No apoye el peso del sistema sobre los accesorios de la válvula de control, la cañería ni el tubo de desviación.
- No se recomienda el uso de selladores en las roscas. Utilice cinta de Teflon\* sobre todas las roscas NPT.

\*Teflon es una marca comercial de E.I. duPont de Nemours.

## Generales

- Observe todas las advertencias que aparecen en este manual.
- Este sistema no está diseñado para el tratamiento de agua con contaminación microbológica o de calidad desconocida sin desinfección adecuada antes y después de ingresar en el sistema.
- Mantenga la unidad en posición vertical. No la gire hacia el costado, no la coloque en sentido invertido ni la deje caer. Si gira el tanque en sentido invertido, ingresarán el contenido a la válvula.
- La temperatura ambiente de funcionamiento es entre 34 °F (1 °C) y 120 °F (49 °C).
- La temperatura de funcionamiento del agua es entre 35 F (1 °C) y 100 F (38 °C).
- El rango de presión de trabajo del agua es de 20 a 125 psi (1,38 a 8,61 bar). En Canadá, el rango aceptable de presión de trabajo del agua es de 20 a 100 psi (1,38 a 6,89 bar).
- Utilice sales diseñadas para suavizar agua únicamente.

No utilice sales descongelantes, en bloques ni en rocas. Respete los códigos locales y estatales para realizar pruebas del agua. No utilice agua con contaminación microbológica o de calidad desconocida.

- Al llenar el tanque de almacenamiento, no abra completamente la válvula. Llene el tanque lentamente a fin de evitar que el contenido salga del tanque.
- Siempre modifique la cañería de la casa en primer lugar. Por último, conecte la válvula.
- El calor y los solventes pueden dañar las piezas plásticas y las juntas tóricas. Al realizar las conexiones de la cañería, deje enfriar las piezas y protéjalas de los solventes.

## Ciclos de recarga del sistema

Mantenimiento (flujo descendente):

El agua no tratada se dirige en forma descendente a través del lecho de resina y en forma ascendente a través del . Los iones alcalinotérreos se adhieren a la resina y se eliminan del agua. El agua se acondiciona a medida que pasa por el lecho de resina.

Cuando comienza un ciclo de recarga, el ablandador pasa por siete ciclos. Durante el ciclo de recarga, el ablandador permitirá que el agua no tratada se desvíe directamente al edificio.

### 1. Retrolavado 1 (Flujo ascendente):

La válvula de control invierte el flujo de agua y lo dirige en forma descendente hacia el tubo vertical y en forma ascendente a través del lecho de resina. Durante el ciclo de retrolavado, el lecho se expande y los desechos se descargan al drenaje.

### 2. Succión de salmuera (flujo descendente):

El ciclo de extracción de salmuera ocurre durante el ciclo de enjuague lento. El control dirige el agua a través del inyector de salmuera y se extrae la salmuera del tanque de sal. La extracción de la salmuera finaliza cuando se cierra el paso de aire en el tanque de sal.

Enjuague lento (flujo descendente):

La salmuera se dirige en forma descendente a través del lecho de resina y en forma ascendente a través del tubo vertical hacia el drenaje. Los iones de sodio desplazan a los iones alcalinotérreos, que van al drenaje. La resina se recarga durante el ciclo de salmuera.

### 3. Ciclo de represurización (tapa de tubo de desviación de agua dura abierta):

Este ciclo cierra las tapas por un período corto para permitir que el aire y el agua se equilibren hidráulicamente en la válvula antes de continuar con la recarga.

### 4. Enjuague rápido1 (flujo descendente):

El control dirige al agua en forma descendente a través del lecho de resina y en forma ascendente a través del tubo vertical hacia el drenaje. Todos los restos de residuos de salmuera se eliminan del lecho de resina.

### 5. Retrolavado 2 (flujo ascendente):

La válvula de control invierte el flujo de agua y lo dirige en forma descendente por el tubo vertical y en forma ascendente a través del lecho de resina. Durante el ciclo de retrolavado, el lecho se expande y los desechos se descargan al drenaje.

### 6. Enjuague rápido 2 (flujo descendente):

El control dirige el agua en forma descendente a través del lecho de resina y en forma ascendente a través del tubo vertical hacia el drenaje. Todos los restos de residuos de salmuera se eliminan del lecho de resina.

### 7. Llenado de salmuera:

El agua se dirige hacia el tanque de sal a una velocidad controlada a fin de generar salmuera para la próxima recarga.

## INSTALACIÓN DEL EQUIPO (cont.)



Figura 19 Patrones de flujo

### Selección de la ubicación

La ubicación del sistema de tratamiento de agua es importante. Es necesario que se cumplan las siguientes condiciones:

- Piso o plataforma nivelados.
- Temperatura ambiente superior a 34 °F (1 °C) e inferior a 120 °F (49 °C).
- Presión del agua inferior a 125 psi (8,61 bar) y superior a 20 psi (1,4 bar).
- En Canadá, la presión del agua debe ser inferior a 100 psi (6,89 bar).
- Suministro de energía permanente para que el regulador funcione.
- Total mínimo de tendido de la tubería hacia el calentador del agua de diez pies (tres metros) para evitar la reserva de agua caliente dentro del sistema.
- Drenaje o tubo local para la descarga tan cerca como sea posible.
- Conexiones de tuberías de agua con válvulas de cierre o de desviación.
- Se debe cumplir con los códigos locales y estatales respecto de la ubicaciones de la instalación.
- La válvula está diseñada para faltas de alineación menores en las cañerías. No apoye el peso del sistema sobre la cañería.
- Verifique que todas las tuberías soldadas se encuentren totalmente frías antes de colocar la válvula de plástico en la cañería.
- Espacio para acceder al equipo a fin de realizar tareas de mantenimiento y agregar sal al tanque.

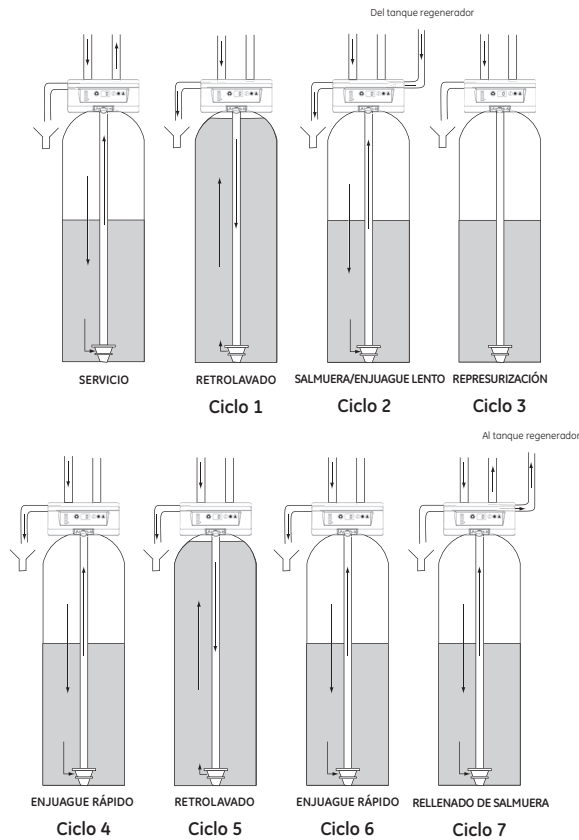
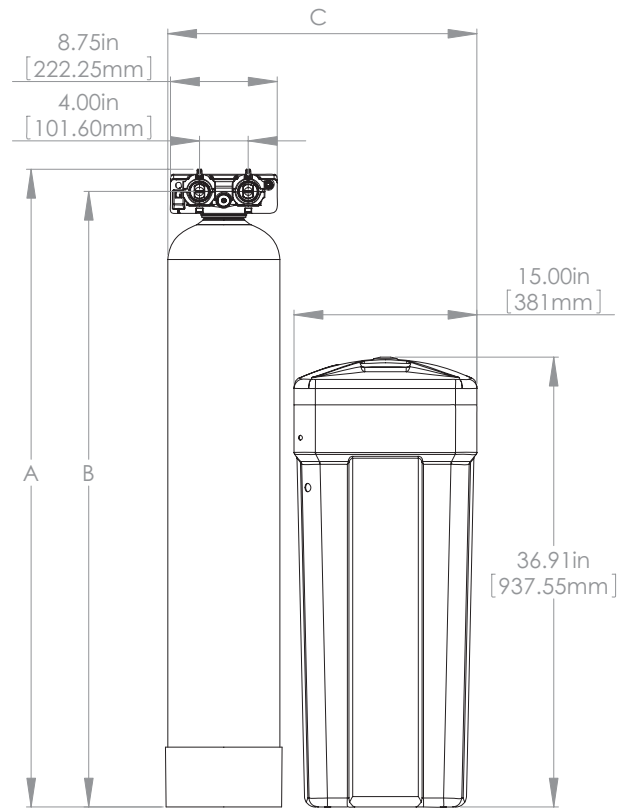

	OM34K	OM40K
A	52.33 in (1329.2 mm)	48.4 in (1229.4 mm)
B	50.51 in (1282.9 mm)	46.6 in (1183.6 mm)
C	25.36 in (644.23 mm)	26.36 in (669.54 mm)

### Especificaciones del sistema

N.º de artículo	4006460	4006461
Estilo de recarga	Medidor - Demanda	Medidor - Demanda
N.º de modelo	OMNI OM34K	OMNI OM40K
Tamaño del tanque de medio	9" x 48"	10" x 44"
Volumen de resina	1.04 pies <sup>3</sup>	1.25 pies <sup>3</sup>
Tamaño del tanque de recarga (sal)	14" x 34"	14" x 34"
Almacenamiento de sal	240 lb	240 lb
Caudal de agua de desagüe	2.1 gpm	2.7 gpm
Tamaño de conexión del servicio	1" NPT	1" NPT
Tamaño de la conexión de desagüe	1/2" NPT	1/2" NPT
Tamaño de la conexión de recarga (salmuera)	3/8" NPT	3/8" NPT
Requisitos de espacio de instalación	25" anch. x 15" p	26" anch. x 15" p
Peso para envío	95 lb	110 lb

## INSTALACIÓN DEL EQUIPO (cont.)

### Ubicaciones en exteriores

Se recomienda instalar el sistema en el interior. Cuando un sistema de acondicionamiento de agua deba instalarse en exteriores, se deben tener en cuenta diversos aspectos.

- **Humedad:** la válvula y el control deben calificar para ubicaciones NEMA 3. El agua que cae no debe afectar el rendimiento. El sistema no está diseñado para soportar humedad extrema o el rocío de agua desde abajo. Algunos ejemplos son: niebla densa permanente, entorno corrosivo cercano, rocío ascendente de un aspersor.
- **Luz solar directa:** los materiales utilizados se desteñirán o decolorarán con el tiempo si están expuestos a la luz solar directa. La integridad de los materiales no se degradará para ocasionar fallas en el sistema.
- **Temperatura:** el calor o el frío extremos podrían dañar la válvula o el regulador. Las temperaturas heladas congelarán el agua dentro de la válvula. Esto podría provocar daños físicos tanto a las piezas internas como a la cañería.
- **Insectos:** el regulador y la válvula se diseñaron para mantener a los insectos fuera de las zonas críticas, excepto los insectos más pequeños.

### Lo que debe saber

- Cuando conecte el regulador por primera vez, es posible que muestre el mensaje Err 3, lo que significa que el regulador está rotando el eje de levas a la posición inicial.
- La hora predeterminada de programación de la recarga es 2:00 a.m.
- El regulador está programado para realizar la recarga si no se la ha realizado en los últimos 7 días. No es posible cambiar esta configuración.
- Asegúrese de que el control se encuentre conectado a la fuente de alimentación. Se debe conectar el transformador a una fuente de alimentación no conmutada.
- A menos que se la cambie, la configuración para un sistema recién instalado es la siguiente:  
Dureza: 25 granos por galón  
Configuración de sal: AC (alta capacidad)  
El reloj interno del sistema comienza a la hora 0 (medianoche)  
La primera recarga sucederá cuando el reloj marque las 2:00 a.m.
- Realice una prueba del agua. Tome una muestra de 4 a 5 onzas de agua y entregue la muestra a una persona que pueda realizar la prueba de dureza. Esta información se utilizará para configurar el control.

### Inspección

El sistema se envía con varias de las piezas sin montar. Cuando retire las piezas del envase, debe verificar que no estén dañadas. En caso de que haya piezas dañadas o faltantes, comuníquese con su proveedor.

**⚠ WARNING:** Cuando manipule el tanque de medio, no lo dé vuelta ni lo voltee de costado.

Cuando abra la caja por primera vez, el ablandador se encontrará en posición vertical.



Figura 20

**⚠ WARNING:** El tanque de salmuera se coloca a presión sobre válvula. Cuando desee quitar el tanque de salmuera, inclínelo hacia adelante y gírelo levemente para extraerlo. Tenga cuidado de no dañar el control o la cubierta de la válvula.

Para montar el sistema, quite los componentes del tanque de sal (ensamble de la cubierta, del tanque y del tubo de salmuera) del contenedor de envío.

1. Quite la fuente de salmuera, la caja de piezas, y la línea de salmuera.
2. Levante el tanque de salmuera para retirarlo de la unidad.
3. Inclínelo hacia adelante y levántelo lentamente.

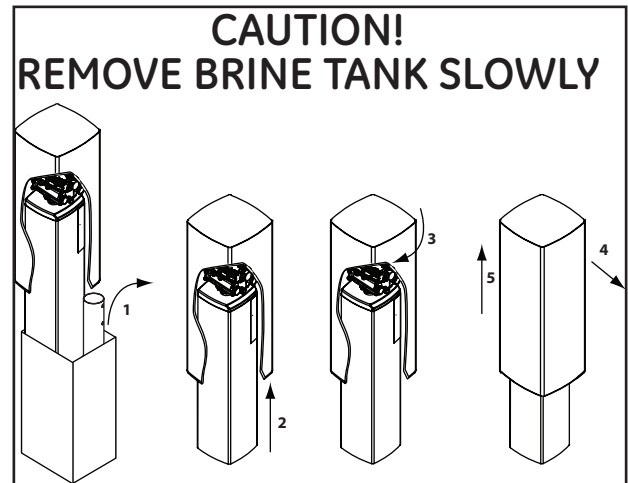
Ahora se puede quitar el tanque de medio.

### Cómo montar el tanque de sal:

1. Mantenga el tanque de sal hacia arriba y en posición. Nivelélo según sea necesario. El tanque posee dos puertos que se conectan. Uno con el drenaje, y el otro, con la válvula.
2. Quite el cople de aliviadero del tubo de salmuera. Coloque el tubo de salmuera en posición. Alinee el orificio grande en la fuente de salmuera y sitúe el orificio en el tanque de salmuera. Instale el cople del aliviadero en este orificio para asegurar la fuente al tanque. Deje la cubierta a un lado por el momento.

### Cómo montar el tanque de medio:

1. Mantenga el tanque hacia arriba y en posición.
2. Si el piso que se encuentra debajo del tanque de medio es irregular, nivelélo según sea necesario.

**⚠ WARNING:** El tanque de medio contiene partículas sueltas que se moverán. Si el tanque se da vuelta o se voltea hacia atrás rápidamente, es posible que las partículas ingresen en la válvula. Si esto sucede, se debe desmontar y limpiar la válvula.



## INSTALACIÓN DEL EQUIPO (cont.)

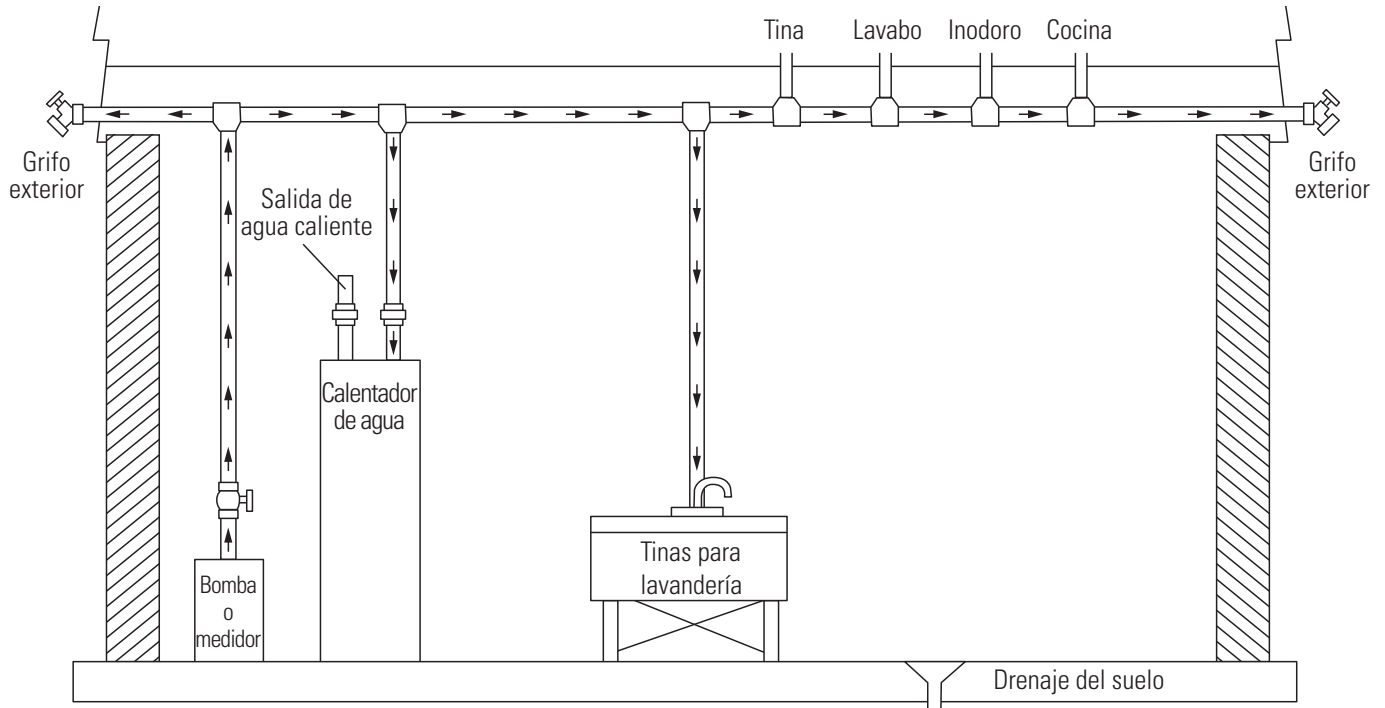

Figure 21 Sótano estándar antes de la instalación. Se muestran las tuberías de agua fría

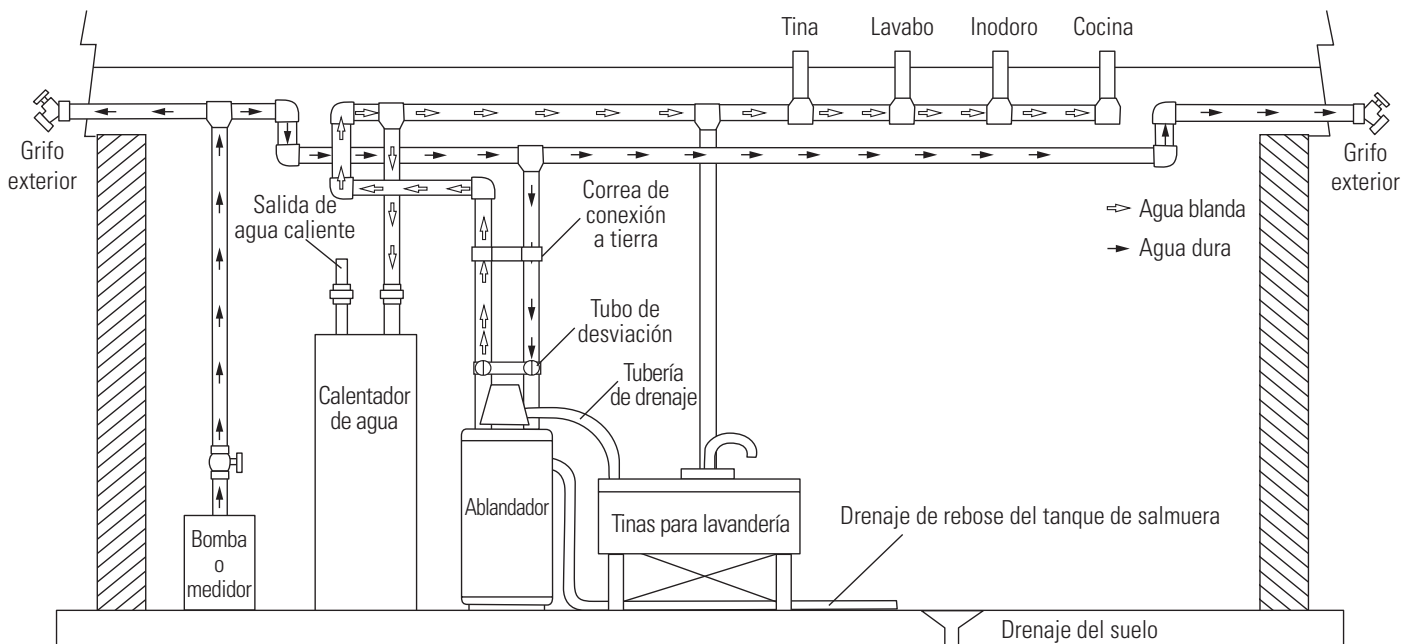

Figure 22 Flujo de agua ablandada

### Conexión a tierra de la cañería

Es importante que el sistema de cañerías cuente con una conexión a tierra. Cuando se instala un ablandador de agua, la válvula de desviación no metálica puede interrumpir la conexión a tierra. A fin de mantener la continuidad, puede comprar una correa de conexión a tierra en una tienda de repuestos. Una vez instalada, la correa conectará la cañería que se encuentra dentro del ablandador con la cañería que se encuentra fuera de éste.

Si usted tiene otro equipo de tratamiento de agua, como clorinator, filtro de sedimentos, neutralizador, filtro de hierro o filtro para eliminar sabores y olores, debe instalarlos aguas arriba del ablandador de agua.

Puede consultar a un profesional si desea instalar un equipo de tratamiento de agua adicional.

### Diseño de la válvula

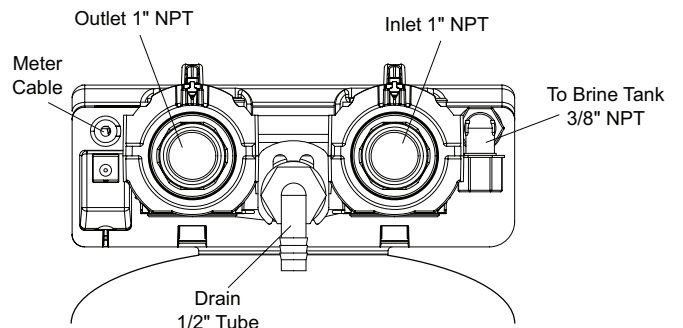

Figure 23

## INSTALACIÓN DEL EQUIPO (cont.)

### Control de flujo de la tubería de drenaje

Es necesario instalar el control de flujo de la tubería de drenaje (Figura 22).

- Ubique las piezas y un rollo de cinta de Teflón. Se deben retirar los adaptadores de la cañería (Figura 24 Instalación del conector).
- Enrolle la cinta en las roscas del control de flujo.
- Con tornillos, una el control de flujo con el codo de 90°. Ajuste manualmente.
- Coloque la bola dentro del control de flujo e introduzca el conjunto en la abertura de la tubería de drenaje. La bola debe estar suelta dentro de la guarnición.
- Presione el conjunto dentro de la abertura y ajuste con el sujetador de la tubería de drenaje.



Figura 24

### Conexión de la tubería de agua

Se incluye un sistema de válvula de desviación que se instalará en el sistema de acondicionamiento de agua. Las válvulas de desviación aíslan al ablandador del sistema de agua y permiten que se utilice el agua no acondicionada. Para realizar procesos de servicio o mantenimiento de rutina, es posible que deba desviarse el sistema.

**IMPORTANTE:** La válvula de desviación se entrega en posición de desviación (Figura 23 Operación de desviación). Cuando la válvula se encuentra en posición de desviación, el agua no ingresará al tanque ablandador. No se tratará el agua del edificio. La Figura 23 (Operación de desviación) muestra las asas en posición de servicio.

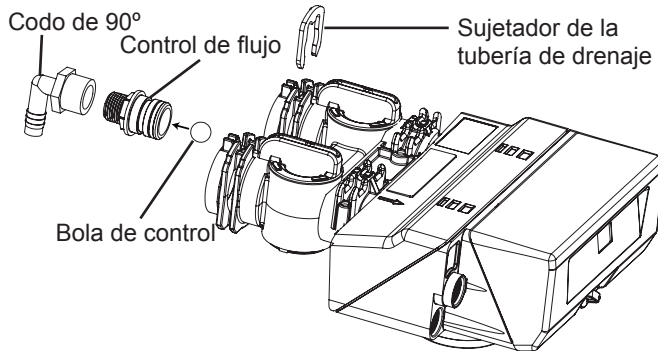
Una vez que haya seleccionado la ubicación, verifique la dirección del flujo de agua de la tubería principal. La figura 23, Operación de desviación, puede utilizarse para planificar la instalación de la nueva cañería.

Verifique la tubería de agua principal. Tome nota del tipo de tubería (cobre, plástico, galvanizada, etc.). Registre el tamaño de la tubería. Las tuberías de plástico generalmente llevan el tamaño impreso en la parte exterior. Otro tipo de tuberías pueden medirse a partir del diámetro exterior, del cual se calcula el tamaño de la tubería en la tienda. No utilice una tubería más pequeña que la tubería de agua principal.

El tubo de desviación cuenta con dos accesorios que se conectan con la cañería. Estas conexiones son NPT roscadas de 1".

Si la tubería principal es galvanizada y se instala una tubería de cobre, se deberán utilizar conectores dieléctricos aislantes entre los dos tipos de tuberías.

Coloque los dos tanques en la posición adecuada. El diseño del tanque evita que haya una mala alineación en las conexiones. Puede preguntar en su tienda de suministros sobre conexiones flexibles.

Tome medidas y realice el diseño de la instalación. Incluya la longitud de las tuberías y los codos que necesita. Si el agua fluye de derecha a izquierda, deberá cruzar la cañería al ablandador. Lleve su diseño a la tienda de suministros de cañerías. Consulte con los expertos de la tienda para recibir ideas y sugerencias. Instale la cañería.

**⚠ WARNING:** Si soldará las tuberías por condensación, no conecte los adaptadores al tubo de desviación hasta que las tuberías se hayan enfriado.



Figura 25 Operación de desviación

**⚠ WARNING:** La entrada de agua debe estar conectada al puerto de entrada de la válvula. Cuando cambie válvulas que no son Omni Water, es posible que la posición de las cañerías de entrada y salida esté invertida. Asegúrese de que la conexión de entrada de la válvula esté conectada a la grifería de entrada del suministro de agua. No suelde las tuberías con soldadores a base de plomo.

**⚠ WARNING:** No utilice grasa de petróleo en las juntas al conectar la cañería de desviación. Utilice sólo grasas 100% de silicona al instalar cualquier válvula plástica. Una grasa que no es de silicona podría ocasionar desperfectos en los componentes plásticos en el futuro.

El conjunto del tubo de desviación se conecta con el sistema de agua mediante un conjunto de conector. El conector se ajusta a la cañería y luego se introduce en el tubo de desviación. Se utiliza un sujetador para mantenerlo en su lugar.

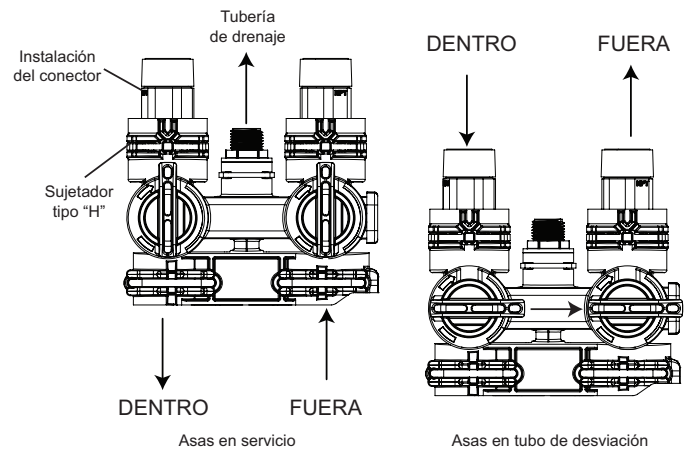

Figura 26 Instalación del conector

Antes de insertar el conector:

- Verifique que todas las juntas tóricas se encuentren en su lugar y no estén dañadas.
- Verifique que las juntas tóricas estén previamente lubricadas. Las superficies deslizantes deben estar lubricadas con grasa 100% de silicona.

## INSTALACIÓN DEL EQUIPO (cont.)

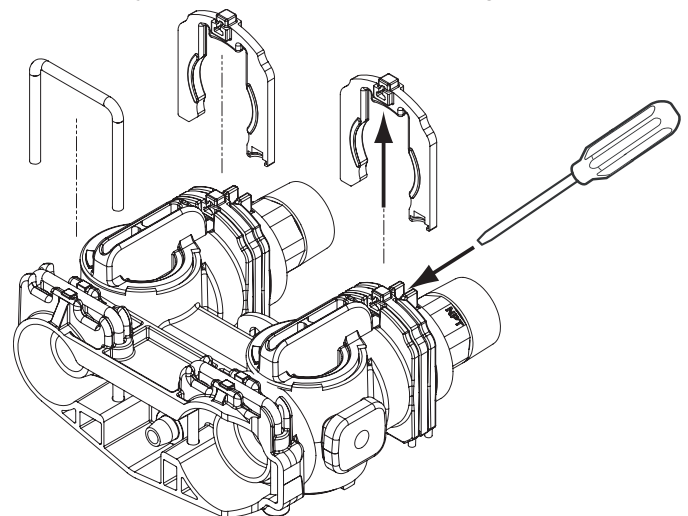
Introduzca el conector dentro del tubo de desviación con firmeza. Presione el sujetador en su posición. Asegúrese de que el sujetador se encuentre completamente acoplado.

**NOTA:** Antes de activar el agua a la válvula, gire las dos asas en el tubo de desviación de 2 a 3 veces. Esto ayudará a que las juntas tóricas se acomoden y a prevenir la filtración.

Para quitar un sujetador:

1. Corte el flujo de agua y libere la presión de agua en la válvula.
2. Presione los conectores de la tubería de agua dentro del tubo de desviación y de la válvula. Esto ayudará a liberar las juntas tóricas que podrían haberse asentado en el lugar.
3. Para retirar el sujetador, introduzca una cuchilla plana debajo del centro superior del sujetador y levante (haciendo palanca hacia arriba) (Figura 24 Instalación del conector)

**⚠ WARNING:** No utilice pinzas para retirar un sujetador. Es posible que el sujetador se quiebre.

### Conexión de la tubería de drenaje

**NOTA:** Las prácticas comerciales estándar se expresan en el presente manual. Es posible que los códigos locales exijan cambios en las siguientes sugerencias. Consulte con las autoridades locales antes de instalar un sistema.

1. La unidad debe estar ubicada por encima del drenaje y a no más de 20 pies (6,1 m) de éste. Utilice adaptadores adecuados para conectar la tubería plástica de 1/2 pulgadas (1,3 cm.) a la conexión de la tubería de drenaje de la válvula de control.
2. Si la unidad se encuentra ubicada a una distancia de 20 a 40 pies (6,1 a 12,2 m) del drenaje, utilice una tubería de 3/4 pulgadas (1,9 cm.). Utilice los accesorios adecuados para conectar la tubería de 3/4 pulgadas a la conexión de drenaje NPT de 3/4 pulgadas de la válvula.
3. La tubería de drenaje puede elevarse hasta 6 pies (1,8 m) siempre que el tendido de la tubería no supere los 15 pies (4,6 m) y la presión del agua en el ablandador sea superior a 40 psi (2,76 bar). La elevación puede aumentar 2 pies (61 cm) por cada 10 psi (0,69 bar) de presión de agua adicionales en el conector del drenaje.
4. Donde el drenaje esté elevado pero se vacíe en un drenaje por debajo del nivel de la válvula de control, forme un anillo de 7 pulgadas (18 cm) en el extremo más lejano de la tubería, de manera que la parte inferior del anillo se nivele con la conexión de la tubería de drenaje. Esto proporcionará una arqueta sifónica adecuada. Se debe utilizar una arqueta de drenaje tipo sumidero donde el drenaje se vacía en una tubería de desagüe elevada.

**NOTA:** La tubería de drenaje se conecta con el codo instalado previamente. Se encuentra entre las conexiones de la tubería de agua en la parte trasera de la válvula.

5. Utilice pinzas para expandir las abrazaderas. Deslice la abrazadera hacia arriba de uno de los extremos de la tubería de drenaje de mayor longitud aproximadamente 1 a 2 pulgadas y suelte.
6. Presione la tubería sobre el accesorio acanalado de la tubería de drenaje.
7. Expanda la abrazadera y súbala hasta el tubo para sujetar el tubo al accesorio.

8. Asegure el extremo de descarga de la tubería de drenaje para evitar que se mueva.



Figura 27 Conexión de la tubería de drenaje

**NOTA:** Las conexiones para desechos o la salida del drenaje deben estar diseñadas y construidas para permitir la conexión al sistema de desechos sanitarios a través de un espacio de aire de 2 diámetros de tubería o 1 pulgada (22 mm), lo que sea mayor.

**⚠ WARNING:** Jamás conecte la tubería de drenaje directamente a un drenaje, una tubería de alcantarilla o una arqueta (Figura 25 Conexión de la tubería de drenaje). Siempre deje un espacio de aire entre la tubería de drenaje y el agua residual para evitar la posibilidad de que estas aguas residuales pasen al ablandador por efecto de sifón invertido.

### Conexión de la tubería de rebose

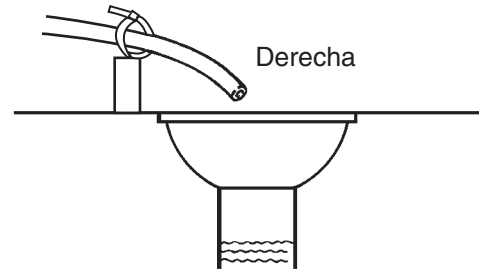
En el caso de que se presente una falla, el REBOSE DEL TANQUE de sal dirigirá el "exceso de flujo" al drenaje en lugar de derramarlo en el piso. Este accesorio debe encontrarse al costado del gabinete.

Para conectar la tubería de rebose, ubique el conector de la tubería al costado del tanque (Figura 26 Conexiones de tubería). Coloque una tubería de 1/2 pulgada (1,3 cm.) de D.I. al accesorio y tienda hacia el drenaje. No eleve la tubería de rebose por encima del accesorio de rebose.

No lo sujete a la tubería de drenaje de la unidad de control. La tubería de rebose debe ser una tubería directa y separada desde el accesorio de rebose hasta el drenaje, el desagüe o el tubo. Deje un espacio de aire de acuerdo con las instrucciones de la tubería de drenaje.



Figura 28 Conexión de tuberías

## INSTALACIÓN DEL EQUIPO (cont.)

### Conexión de la tubería de sal

La tubería de sal del tubo de salmuera se conecta con la válvula. Asegúrese de que las conexiones se ajusten manualmente. Asegúrese de que la tubería de sal este bien sujeta y no presente pérdidas de aire. Aun las pérdidas más pequeñas pueden causar que la tubería de sal se vacíe, y el ablandador no recibirá sal desde el tanque. Además, puede ingresar aire en de la válvula y ocasionar problemas en su funcionamiento.

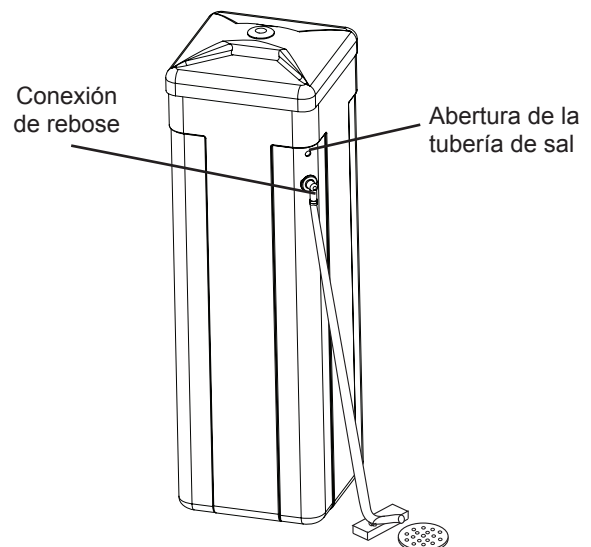
Para instalar la tubería de salmuera:

1. Dentro del tanque de sal, retire la tapa del cilindro grande para tener mayor acceso a la conexión.
2. Asegúrese de que el inserto de latón se encuentre en el extremo de la tubería de salmuera. Coloque la tubería a través de la abertura del tanque.
3. Presione la tubería dentro de la tuerca de plástico. Desenrosque la tuerca lentamente hasta que la tubería ingrese en de la conexión. La tubería tocará la parte inferior.

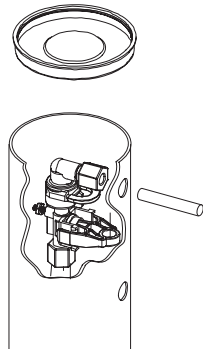

**NOTA:** Una vez que se introdujo la tubería en la tuerca, no se la puede extraer. Se deberá retirar la tuerca. Consulte la Figura 27 para obtener información sobre la instalación correcta.

4. Ajuste la tuerca manualmente hasta que la conexión sea firme.



Figura 29

### Conexión eléctrica

**⚠ WARNING:** La válvula y el control son para lugares secos únicamente, a menos que se los utilice con un suministro de energía Clase 2 adecuado para uso en exteriores.

El regulador funciona con un suministro de energía de corriente alterna de 12 voltios. Es necesario utilizar el adaptador de CA que se incluye en el sistema.

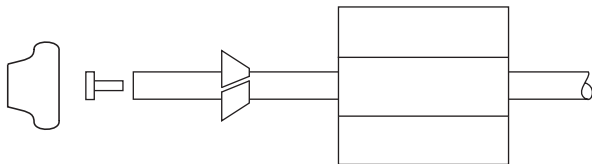
#### Adaptadores de 120 VCA:

Asegúrese de que la fuente de alimentación coincida con la capacidad impresa en el adaptador de CA.

**NOTA:** La fuente de alimentación debe ser constante. Asegúrese de que el adaptador de CA no se encuentre en un tomacorriente conmutado. Los cortes de energía superiores a 8 horas pueden hacer que se borre la configuración de la hora del controlador. Cuando se restaura la energía, se debe volver a ingresar la configuración de la hora.

## OPERACIÓN DE CONTROL Y DISEÑO

### Pantalla LED grande

En la mayoría de las instalaciones, se puede visualizar con claridad una lectura de LED grande de 2 dígitos.

### Programación simplificada de tres pasos

Sólo se necesitan tres botones para programar el control completamente.

### Indicador del eje de levas

Una columna de ventanas ubicada a la izquierda del control proporciona un indicador visual de la rotación del eje de levas.

### Botón de regeneración manual

Al presionar el botón de regeneración manual, se inicia una regeneración demorada o inmediata.

### Botón de ajuste de hora

Al presionar este botón, se podrá visualizar la hora actual durante 5 segundos. Presione este botón nuevamente para cambiar la hora del día de a 1. Manténgalo presionado para cambiarla rápidamente.

### Botón de sal

Presione este botón para visualizar la configuración actual (AE/AC) durante 5 segundos. Presione el botón nuevamente durante 5 segundos para cambiar la configuración.

### Botón de dureza

Presione este botón para visualizar la configuración de dureza durante 5 segundos. Presione este botón nuevamente durante 5 segundos para cambiar la configuración de a 1 grano por galón. Mantenga el botón presionado para cambiarla rápidamente.

### Indicador de flujo

El indicador de punto decimal/flujo parpadea cuando el flujo de agua hace girar el medidor.

### Retención de información durante pérdidas de energía

El control cuenta con retención de la hora del día sin batería durante pérdidas de energía. La hora permanecerá en la memoria.

**NOTA:** Todos los demás parámetros programados se almacenan en la memoria flash y se conservan durante cortes de energía eléctrica. La retención de la memoria flash es de 100 años



Figura 30

## PROGRAMACIÓN

Conecte el control. Los controles no programados tendrán las siguientes configuraciones.

Configuraciones predeterminadas:

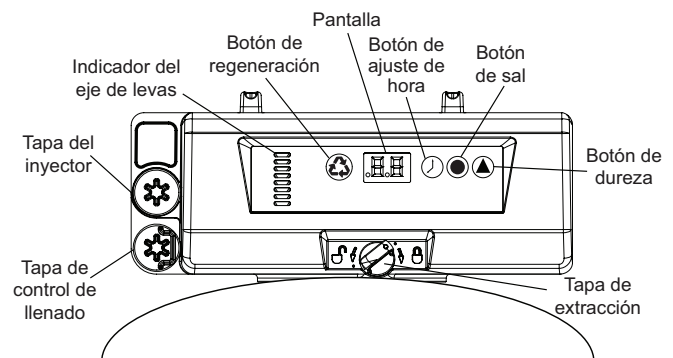
- Dureza: 25 granos por galón
- Configuración de sal: AC, alta capacidad
- El sistema se recargará cada 7 días (control calendario) aunque no se utilice agua. Desconecte el sistema durante largos períodos en los que no se utilice agua. El control calendario no es programable.

### Para cambiar las configuraciones

1. Configure la hora del día: el control se inicia (opción predeterminada) con 0 como hora. Para cambiar la hora del día presione  hasta que la hora deseada aparezca en la pantalla. No se mostrarán los minutos. Todos los minutos transcurridos después de la hora mostrada se restablecerán a cero cuando al cambiar la hora. El rango de horas es de 0 a 23.
  - A. Hora de recarga: el ablandador realizará la recarga cuando el regulador llegue a las 2:00 a.m. (la pantalla mostrará 02). Si esta hora es aceptable, el regulador debe configurarse para la hora correcta del día. Si desea que la recarga comience en otro momento, cambie la configuración del reloj.
  - B. Recargar en breve: adelante el reloj la cantidad de horas necesarias. Al adelantar las horas de a dos, la recarga comenzará a medianoche.
  - C. Recargar más tarde: atrase el reloj la cantidad de horas necesarias. Al atrasar las horas de a dos, la recarga comenzará a las 4:00 a.m. (la pantalla mostrará 04).





Figura 31 Paso 1

2. Escoja la configuración de sal: si se realizaron pruebas del agua, la dureza se describe como granos por galón. Utilice este número para ayudar a seleccionar la configuración AC o AE. El regulador arranca (opción predeterminada) con la configuración AC (alta capacidad). Si desea verificar o cambiar la configuración, presione el botón Cantidad de sal  para visualizar la configuración actual. Para cambiar esta configuración, presione el botón Cantidad de sal nuevamente durante 5 segundos. Se guardará la configuración después de 5 segundos. La configuración AC maximiza la capacidad del sistema entre recargas y también utilizará la mayor cantidad de sal. Esta configuración puede utilizarse si existe mucha dureza (26 granos por galón) o se utiliza agua en gran cantidad. Ejemplo: 3 o más personas, o más de 26 granos por galón.

La configuración AE minimiza la cantidad de sal utilizada para la recarga (utiliza la menor cantidad de sal) y proporciona la menor cantidad de agua entre recargas. Esta configuración puede utilizarse si existe poca dureza (13 granos por galón) o se utiliza agua en poca cantidad. Ejemplo: 2 o menos personas, o menos de 20 granos por galón.

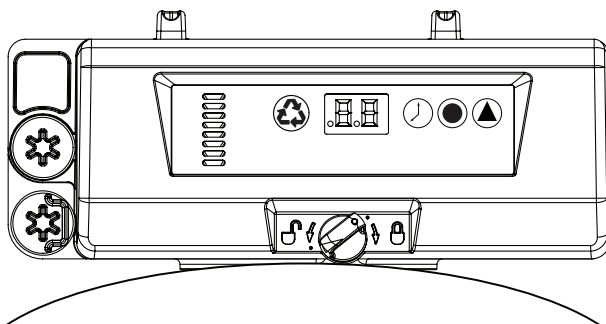



Figura 32 Paso 2

3. Ingrese la dureza del agua: el regulador se inicia (opción predeterminada) con una dureza de 25 granos por galón. Verifique la dureza real del agua. Presione el botón Dureza del agua  para visualizar la configuración actual. Para cambiar la configuración, presione el botón nuevamente durante 5 segundos. Para aumentar la configuración rápidamente, mantenga presionado el botón Dureza del agua. Suelte el botón y se guardará la configuración después de 5 segundos. Si se configura la dureza con un valor demasiado alto, el sistema realizará recargas con mayor frecuencia y utilizará mayor cantidad de sal y agua que la necesaria para ablandar el agua. Si se configura la dureza con un valor demasiado bajo, el sistema realizará recargas con menor frecuencia. El sistema puede hacer circular el agua dura poco después de realizar la recarga.

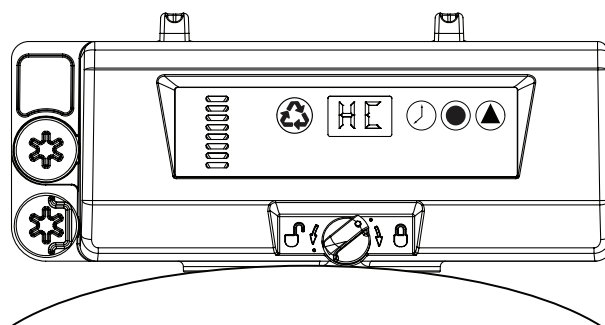

Figura 33 Paso 3

**Se completó la programación.**

**NOTA: Si no se presiona un botón por 5 segundos durante la programación, el control regresa al modo de funcionamiento normal y muestra la hora del día.**

## RECARGA AUTOMÁTICA

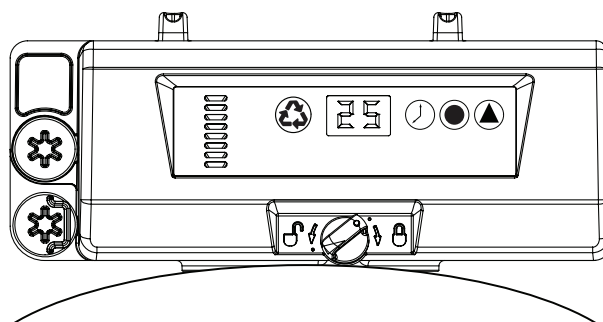
El OM34K y OM40K poseen un medidor de agua interno que cuenta los galones consumidos. Cuando se alcance el valor de consigna de la recarga (galones de agua tratada), la unidad se recargará. El valor de consigna depende de la configuración de capacidad utilizada (HE o HC) y de la dureza del agua. Para conocer las capacidades nominales y el rendimiento del sistema, consulte la página 56.

## REGENERACIÓN MANUAL

### Regeneración demorada

Presione y suelte  para programar una regeneración demorada. El sistema realizará la regeneración a la siguiente Hora de regeneración (2:00 a. m.). Repita el proceso para desactivar la regeneración demorada. El punto de regeneración parpadea cuando la regeneración demorada está activada.

### Regeneración inmediata

Presione y mantenga en esa posición el  durante 3 segundos para iniciar una regeneración inmediata. Ciclos del controlador para lavado a contracorriente. El controlador realizará una regeneración completa. Se mostrará un símbolo de cascada (- -) hasta que se complete la regeneración. El símbolo (- -) no se muestra cuando el controlador lleva a cabo ciclos rápidos.







Figura 34

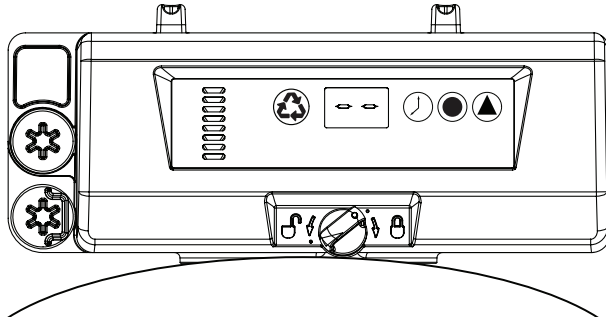

## ALTERNACIÓN RÁPIDA DEL CONTROL

### Alternación rápida



Presione y mantenga en esa posición el  durante 3 segundos para iniciar una regeneración inmediata. El control pasará al ciclo de retrolavado.

1. Presione y suelte el  para visualizar "C 1"
2. De manera simultánea, presione y luego suelte los botones  y  para pasar el control al siguiente ciclo.

**NOTA: Se puede mostrar la hora durante 5 segundos.**

3. Presione y suelte el  para visualizar "- -" o "C#". Al presionar continuamente el botón , el indicador alternará entre "- -" y "C#".
4. Repita los pasos 2 y 3 para alternar cada posición.

### Alternación rápida a la posición de servicio

De manera simultánea, presione los botones  y , y manténgalos en esa posición durante 3 segundos durante cualquier ciclo de regeneración. El control omitirá los ciclos de regeneración restantes y regresará a la posición de servicio. Cuando el control llegue a la posición de servicio, se visualizará la hora del día.



Figura 35

## TABLA DE VALORES PREDETERMINADOS DEL CICLO

### OM34K Ciclos de recarga:

Tabla 1		Duración del ciclo		Tiempo restante para finalizar el ciclo	
Ciclo	Descripción del ciclo	Configuración AE	Configuración AC	Configuración AE	Configuración AC
1	Retrolavado 1	10 min.	10 min.	76,5 min.	117,5 min.
2	Extracción de salmuera	54 min.	82 min.	66,5 min.	107,5 min.
	Enjuague lento				
3	Represurización	3 min.	3 min.	12,5 min.	25,5 min.
4	Enjuague rápido 1	4 min.	4 min.	9,5 min.	22,5 min.
5	Retrolavado 2	1 min.	1 min.	5,5 min.	18,5 min.
6	Enjuague rápido 2	1 min.	1 min.	4,5 min.	17,5 min.
7	Llenado	3,5 min.	16,5 min.	3,5 min.	16,5 min.

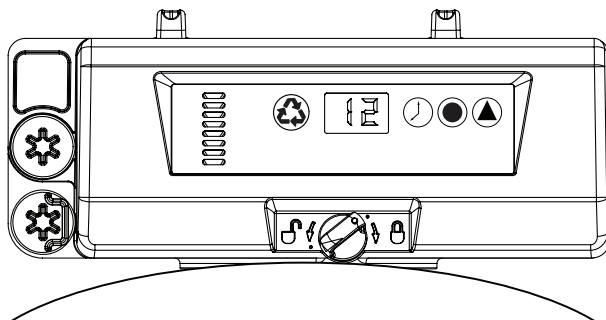
\*El eje de levas no se desliza entre la extracción de salmuera y el enjuague lento. El enjuague lento comienza cuando la salmuera que se encuentra en el tanque de sal se agota y la válvula de retención se cierra.

### OM40K y OM40K Ciclos de recarga:

Tabla 1		Duración del ciclo		Tiempo restante para finalizar el ciclo	
Ciclo	Descripción del ciclo	Configuración AE	Configuración AC	Configuración AE	Configuración AC
1	Retrolavado 1	10 min.	10 min.	74,1 min.	118,1 min.
2	Extracción de salmuera	51 min.	79 min.	64,1 min.	108,1 min.
	Enjuague lento				
3	Represurización	3 min.	3 min.	13,1 min.	29,1 min.
4	Enjuague rápido 1	4 min.	4 min.	10,1 min.	26,1 min.
5	Retrolavado 2	1 min.	1 min.	6,1 min.	22,1 min.
6	Enjuague rápido 2	1 min.	1 min.	5,1 min.	21,1 min.
7	Llenado	4,1 min.	20,1 min.	4,1 min.	20,1 min.

\*El eje de levas no se desliza entre la extracción de salmuera y el enjuague lento. El enjuague lento comienza cuando la salmuera que se encuentra en el tanque de sal se agota y la válvula de retención se cierra.

### Requisitos de ciclo de recarga de OM34K:

	Capacidad/sal mínima	Capacidad/sal máxima
Sal/Recarga (lb)	3,4	16,7
Tiempo de regeneración (min.)	76,5	117,5
Agua hacia desagüe (gal.)	46,3	56,9
Flujo máximo hacia desagüe (gpm)	2,1	2,1

### Requisitos de ciclo de recarga de OM40K:

	Capacidad/sal mínima	Capacidad/sal máxima
Sal/Recarga (lb)	4,1	20
Tiempo de regeneración (minutos)	74,1	118,1
Agua hacia desagüe (gal.)	58,7	72,1
Flujo máximo hacia desagüe (gpm)	2,7	2,7

## ENCENDIDO

Ahora se deberá poner el acondicionador en funcionamiento. Consulte el proceso de Control de la alternación rápida antes de intentar encenderlo.

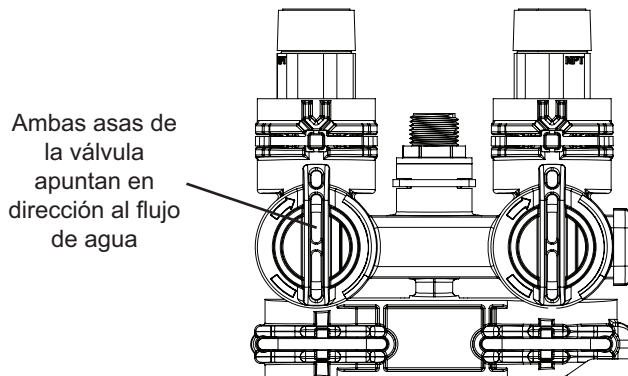

NO coloque material regenerador dentro del tanque de salmuera.

1. Con el suministro de agua para el sistema aún apagado, coloque la válvula de desviación en la posición "sin desviación" (funcionamiento normal).



2. Presione el botón  y manténgalo presionado en el regulador durante 3 segundos. Esto iniciará una regeneración manual y pasará a la posición de retrolavado.
3. Llene el tanque de almacenamiento con agua.
  - A. Con el acondicionador en retrolavado, abra la válvula de suministro de agua muy lentamente hasta aproximadamente la posición de 1/4 de apertura. El agua comenzará a ingresar al tanque de almacenamiento. El aire comenzará a purgarse al drenaje a medida que el tanque de almacenamiento se llena de agua.

**⚠ WARNING:** Si se abre demasiado rápido o demasiado lejos, el contenido puede escapar del tanque hacia la válvula o la cañería. En la posición de 1/4 de apertura, debe oír cómo el aire escapa lentamente de la tubería de drenaje de la válvula.

- B. Una vez que se elimina todo el aire del tanque de almacenamiento (el agua comienza a fluir de manera continua por la tubería de drenaje), abra completamente la válvula de suministro principal. Esto purgará el aire restante del tanque.
- C. Permita que el agua fluya para que se drene hasta que salga limpia de la tubería de drenaje. Esto purgará todos los desechos que se encuentran en el lecho del contenido.
- D. Vierta aproximadamente 3 galones de agua en el tanque de salmuera. Presione los botones  y  de manera simultánea para avanzar al ciclo 2 (Extracción de salmuera). El agua en el tanque de salmuera debe pasar a la válvula. Si el agua no se retira del tanque, consulte Localización de desperfectos.
- E. Pase rápidamente el control al ciclo de llenado (C7). Coloque sal en el tanque de salmuera. Permita que el ciclo termine y que el control se desplace a la posición de servicio. El tanque de salmuera tendrá la cantidad correcta de agua.

**⚠ WARNING:** Asegúrese de que el sistema haya sido desinfectado correctamente según las recomendaciones del fabricante del sistema de acondicionamiento de agua.

El sistema de acondicionamiento de agua se encuentra ahora en total funcionamiento.

La pantalla mostrará la hora del día. El punto decimal en el centro inferior del indicador parpadeará cuando fluye agua.

## LISTA DE VERIFICACIÓN DE LA INSTALACIÓN

- ¿Leyó el manual del propietario/instalación?
- ¿Siguió las pautas de seguridad que se encuentran en el manual?
- Si utilizó tubería de metal, ¿reestableció la conexión eléctrica a tierra?
- ¿Instaló firmemente ambas mangueras de drenaje a un drenaje aprobado?
- ¿Realizó una prueba de pérdida?
- ¿Giró la válvula de desviación a la posición de servicio?
- ¿Desinfectó el ablandador?
- ¿Agregó granos de sal al tanque de almacenamiento de sal?
- ¿Programó el control de manera correcta para satisfacer sus necesidades?
- ¿Inició una recarga?

## CUIDADOS Y USO DEL TANQUE DE SALMUERA

Cada vez que se recargue el ablandador, se necesita agua salada (salmuera) para reacondicionar el contenido del tanque de agua. La salmuera se extrae del tanque de sal a una cantidad controlada. Si el tanque de sal no tiene la cantidad suficiente de sal, la salmuera es débil, el contenido no se reacondicionará completamente y el agua no tratada pasará.

Debe conservar sal en el tanque.

El tanque de sal funciona mejor cuando el nivel de sal se encuentra a menos de la mitad. Si se lo llena a un nivel mayor, los granos de sal pueden "formar un puente". Los granos de sal se juntan entre sí y no caen al agua en la parte inferior. Eventualmente, este puente no permitirá que la sal forme la salmuera. El ablandador se recargará pero no reacondicionará el contenido. Se pueden romper los puentes de sal con un mango de escoba o una vara similar. Golpee con suavidad la sal y los granos de desmoronarán. Una vez que haya desprendido los granos de sal, espere 2 horas y comience la regeneración. Es posible que necesite realizar una segunda recarga a fin de reacondicionar el contenido completamente.

Debe utilizar sólo pepitas o granos de sal en los ablandadores de agua. Otros tipos de sal (roca o descongelante) contienen suciedad y químicos que afectarán el ablandador de agua.

Mantenga el tanque de salmuera cubierto.

Vacíe y limpie el tanque cada 3 años.

## DESINFECCIÓN DEL SISTEMA

### Desinfección de ablandadores de agua

Los materiales de construcción de los ablandadores de agua modernos no favorecerán el crecimiento bacteriano ni contaminarán suministros de agua. Durante el uso normal, es posible que el ablandador se contamine con materia orgánica o, en algunos casos, con bacterias provenientes del suministro de agua. Esto puede generar sabores y olores en el agua.

Es posible que algunos ablandadores necesiten desinfección después de la instalación y otros necesiten desinfecciones periódicas durante su vida útil normal.

Según las condiciones de uso, el modelo de ablandador, el tipo de intercambiador de iones y el desinfectante disponible, se pueden seleccionar los siguientes métodos.

## DESINFECCIÓN DEL SISTEMA (cont.)

### Hipoclorito de sodio o de calcio

#### Aplicación

Estos materiales son aptos para utilizar con resinas de poliestireno, zeolita sintética en gel, arena verde y bentonitas.

#### Hipoclorito de sodio al 5,25%

Estas soluciones se encuentran disponibles bajo marcas como Clorox\*. Si se utilizan soluciones más fuertes, como aquellas utilizadas en lavanderías comerciales, ajuste la dosis de acuerdo con su sistema.

1. Dosis
  - A. Resina de poliestireno; 1,2 onzas fluidas (35,5 ml.) por pie cúbico.
  - B. Intercambiadores no resinosos; 0,8 onzas fluidas (23,7 ml.) por pie cúbico.
2. Ablandadores para tanques de sal
  - A. Retrolave el ablandador y agregue la cantidad requerida de solución de hipoclorito a la fuente del tanque de sal. El tanque de sal debe contener agua para permitir que la solución se traslade al ablandador.
  - B. Continúe con la recarga normal.

\*Clorox es una marca comercial de Clorox Company.



#### Hipoclorito de calcio

El hipoclorito de calcio, 70% de cloro disponible, existe en diversas formas, incluidos pastillas y gránulos. Estos materiales sólidos pueden utilizarse directamente sin disolverlos antes de usarlos.



1. Dosis
  - A. Dos granos (aproximadamente 0,1 onza [3 ml]) por pie cúbico.
2. Ablandadores para tanques de sal
  - A. Retrolave el ablandador y agregue la cantidad requerida de hipoclorito a la fuente del tanque de sal. El tanque de sal debe contener agua para permitir que la solución de cloro se traslade al ablandador.
  - B. Continúe con la recarga normal.



## ACCESO A VALORES HISTÓRICOS



El control cuenta con un nivel de revisión que muestra la historia de funcionamiento del sistema. Ésta es una excelente herramienta de localización de desperfectos para la válvula de control.

Para acceder a los valores históricos, presione Recargar , luego el botón Cantidad de sal  y manténgalo en esa posición durante 3 segundos para ver los Códigos de diagnóstico.

**NOTA: Si no mantiene presionado el botón durante 30 segundos, el regulador abandonará la tabla de valores históricos.**

Presione el botón Hora del día  para aumentar el valor de la tabla. Una vez que alcance el código deseado, presione el botón Cantidad de sal  para visualizar el valor.

Algunos de los valores tienen cuatro dígitos, 1, 2, 3, 4. Presione el botón Cantidad de sal  para visualizar los primeros dos dígitos (1, 2). Presione el botón Dureza del agua  para visualizar los últimos dos dígitos (3,4).

Cuando presione el botón Cantidad de sal  para visualizar el código H2, se mostrará la velocidad de flujo actual pero no se actualizará. Continúe presionando y soltando el botón Cantidad de sal  cada 5 segundos para actualizar el indicador. El punto de flujo en el indicador parpadeará cuando pase flujo por el ablandador.

Código	Descripción	Notas
H1	Días desde la última recarga	Días desde la última recarga
H2	Velocidad de flujo actual	Galones por minuto
H3	Día actual de la semana	Día actual de la semana
H4	Agua utilizada hoy desde 0200	En galones, valor máximo visualizado 9999 valor máximo almacenado 65.535.
H5	Agua utilizada desde la última recarga	
A0	Uso promedio de agua para el día 0	
A1	Uso promedio de agua para el día 1	
A2	Uso promedio de agua para el día 2	
A3	Uso promedio de agua para el día 3	
A4	Uso promedio de agua para el día 4	
A5	Uso promedio de agua para el día 5	
A6	Uso promedio de agua para el día 6	

## CONJUNTO DE TANQUE

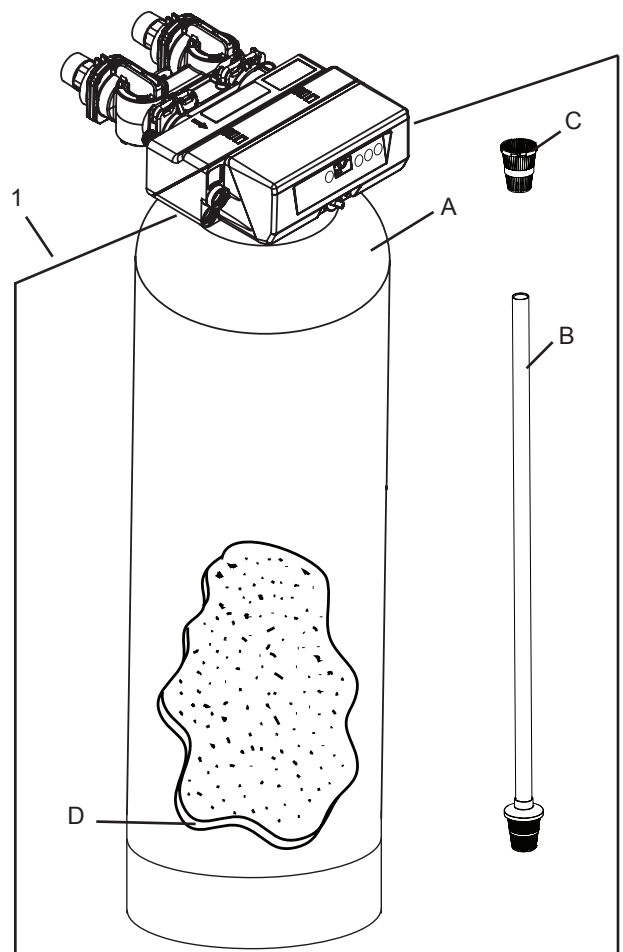

Art. N.	CANT.	Pieza N.	Descripción
1	1	4001884	Conjunto, tanque de resina, 9 x 48, OM34K
		4001882	Conjunto, tanque de resina, 10 x 44, OM40K
A			Tanque de resina,
B			Conjunto de distribuidor inferior
C			Cesta superior
D			Resina acondicionadora



## INSTALACIÓN DE LA VÁLVULA

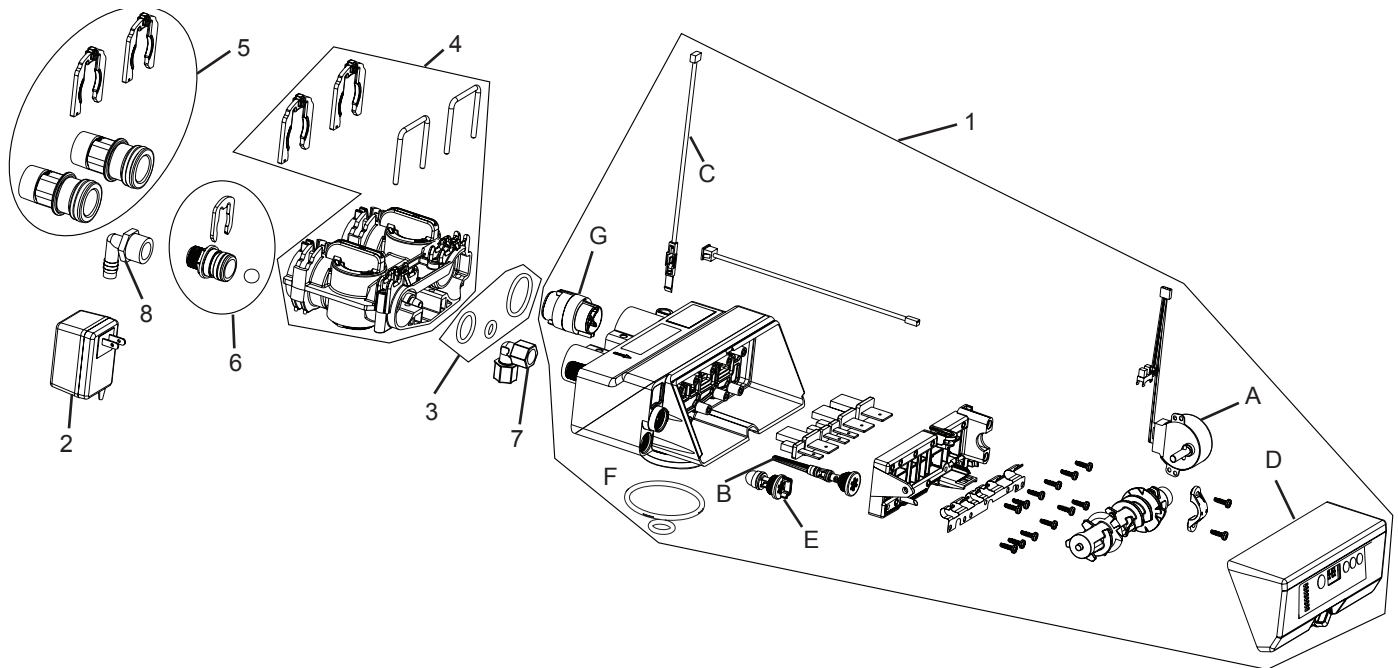

Artículo n.º	Cant.	Pieza n.º	Descripción
1	1	4001883	Conjunto de la válvula, 368, OM34K
		4001881	Conjunto de la válvula, 368, OM40K
A		4001260	Motor de la válvula 368/ Conjunto del sensor óptico
B		3025329	Inyector "H", violeta claro, tanque de 9 "
		4000880	Inyector "J", celeste, tanque de 10 "
C		3027837	Conjunto, cable de sensor
D		4001885	Control 607 OM34K
		4001616	Control 607 OM40K
E		3021829	Control de rellenado del conjunto a 0.33 gpm
F		4001889	Kit, junta tórica, válvula 360
G		3027839	Conjunto del medidor
2	1	1000811	120 VAC, 60 Hz, enchufe de América del Norte
3	1	3031825	Kit, junta tórica, colector
4	1	4000886	Conjunto de la válvula de derivación
5	1	4000888	Kit del conector, 1" NPT (Incluye tope de presillas y conjunto del conector)
6	1	4001286	Kit de 9", control de flujo de la línea de desagüe
		4000887	Kit de 10", control de flujo de la línea de desagüe
7	1	4000871	Codo hembra, tubería de 3/8" a 3/8" NPT
8	1	4000996	Cople, línea de desagüe, 90°, 1/2" NPT, tubo de 1/2"

# INSTALACIÓN DE LA FUENTE DE SALMUERA CH15675

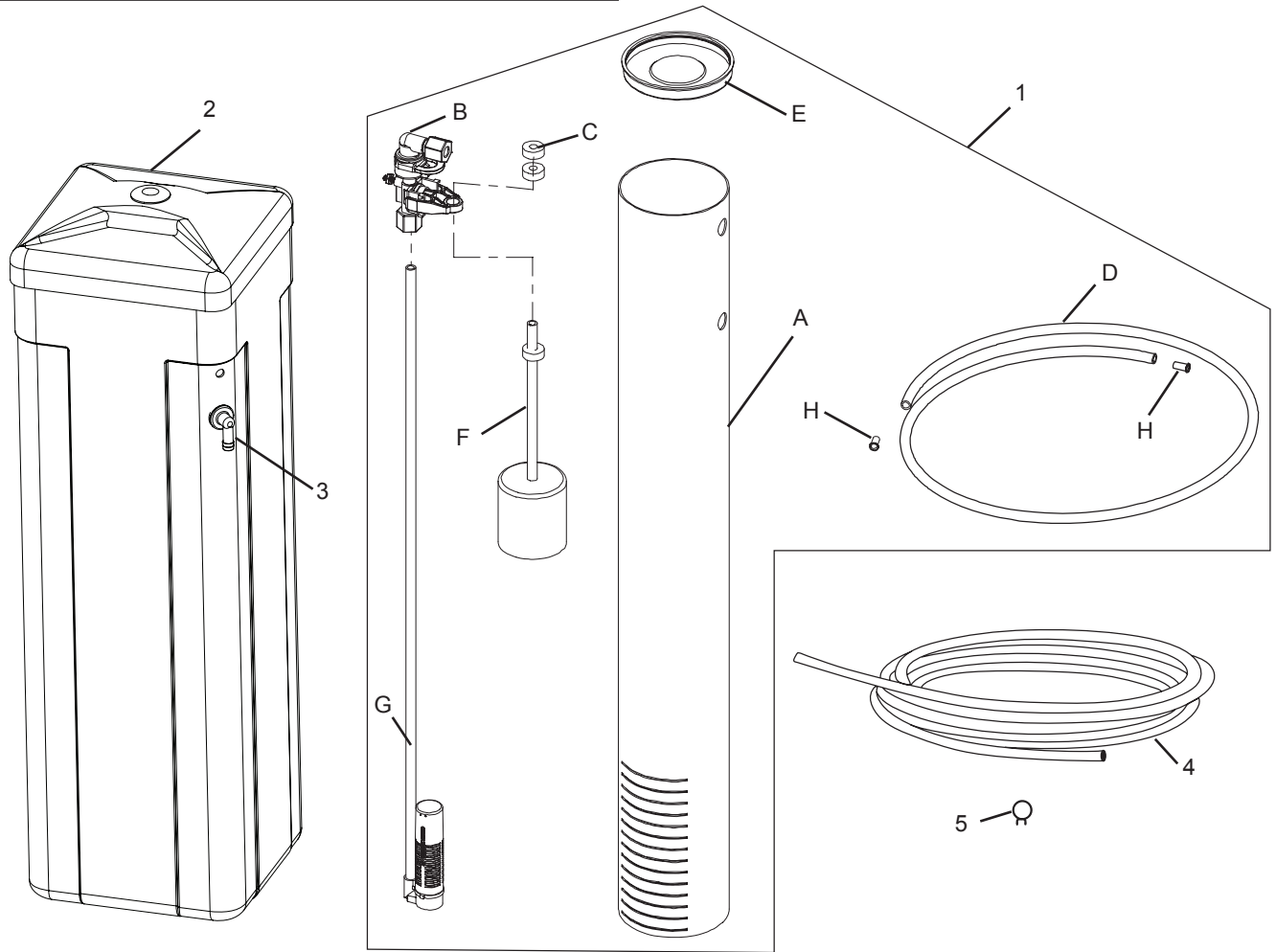

Art. N.	CANT.	Pieza N.	Descripción	Art. N.	CANT.	Pieza N.	Descripción
1	1	CH15675	Conjunto, Fuente de salmuera	2	1	CH34393-1	Cubierta y Tanque de salmuera, 14" x 34"
A			Fuente de salmuera c/ranuras	3	1	CH20774	Ensamble del conector de desbordamiento del tanque de salmuera
B			álvula de seguridad de salmuera	4	1		Tubería, 12 pies, 1/2" DI, Tubería de drenaje
C			Arandela	5	1		Abrazadera, Manguera
D			Tubo de salmuera 3/8" x 60"				
E			Tapa, Fuente de salmuera de 4" de diám. (Caplug STP-4)				
F			Boya de salmuera c/una arandela (incluida en la compra)				
G			Conjunto de verificación de aire				
H			Inserto de tubería, Latón				

# LOCALIZACIÓN DE DESPERFECTOS

## Control 706 - Códigos de error

Problema	Posible causa	Solución
Se muestra el mensaje Err 1.	Se dañaron las configuraciones del programa.	Presione cualquier tecla. Si el mensaje Err 1 no desaparece, reemplace el control.
Se muestra el mensaje Err 3.	El control no detecta la posición del eje de levas y regresa a la posición de servicio.	Espere hasta que el control regrese a la posición de servicio. El reloj de arena parpadeante en la pantalla indica que el motor se encuentra en funcionamiento.
	El eje de levas no gira mientras se muestra el mensaje Err 3.	Verifique que el motor se encuentre conectado. Verifique que el arnés de cableado del motor se encuentre conectado con el motor y con el módulo del regulador. Verifique que el sensor óptico esté conectado y en su lugar. Verifique que el engranaje de motor se haya acoplado al eje de levas. Si todo está conectado, reemplace los componentes en el siguiente orden: 1. Conjunto del motor, sensor óptico 2. Control
	El eje de levas gira más de cinco minutos para encontrar la posición inicial:	Verifique que el sensor óptico se encuentre en su lugar y esté conectado al cable. Verifique la presencia de desechos en las ranuras del eje de levas. Si el motor continúa girando indefinidamente, reemplace los siguientes componentes en este orden: 1. Sensor óptico 2. Control

## Sistema

Problema	Posible causa	Solución
Rebose del tanque de sal.	Conexión de tubería de sal floja.	Asegúrese de que todas las conexiones de las tuberías de sal se encuentren bien ajustadas.
	Tubería de drenaje obstruida con desechos.	Limpie el control del drenaje.
Pérdida o goteo de agua en el drenaje o en la tubería de sal después de la recarga.	Los desechos no permiten que el disco de la válvula N. 4 se cierre. Consulte la Figura 17.	Retire los desechos.
	El disco de la válvula N. 4 está desgastado. Consulte la Figura 17.	Reemplace los discos de la válvula.
Hay pérdida de agua dura después de la recarga.	La recarga es incorrecta.	Asegúrese de que configuró la dosis correcta de sal y vuelva a realizar la recarga.
	Hay filtración en la válvula de desviación externa.	Reemplace la válvula de desviación.
	La junta tórica alrededor del tubo vertical se encuentra dañada.	Reemplace la junta tórica.
El control no extrae sal.	La tubería de drenaje está obstruida.	Retire la obstrucción.
	El inyector está taponado.	Limpie el inyector y la pantalla.
	Los desechos no permiten que los discos de la válvula se cierren. Consulte la Figura 17.	Retire cualquier materia extraña de los discos de la válvula.
El control no se recarga de manera automática.	El adaptador de CA o el motor no se encuentran conectados.	Conecte la energía.
	Motor defectuoso.	Reemplace el motor.
	Medidor obstruido con desechos. La unidad se recargará cada 7 días de todas maneras.	Retire el medidor y límpielo.
El control se recarga a la hora equivocada.	La hora del día no está configurada correctamente.	Configure la hora del día correcta.
Extracción de sal intermitente.	Baja presión del agua.	Mantenga un suministro mínimo de 20 psi (1,3 bar).
El agua no se acondiciona después de la recarga.	El tanque no contiene sal.	Agregue sal al tanque.
	El inyector está taponado.	Limpie el inyector y la pantalla.

Problema	Posible causa	Solución
Retrolavados o purgas a velocidades demasiado altas o demasiado bajas.	No hay control del flujo de la tubería de drenaje.	Instale el control del flujo de la tubería de drenaje.
	La tubería de drenaje está obstruida.	Retire la obstrucción.
Se termina el agua acondicionada entre recargas.	El control no se programó correctamente.	Verifique la dosis de sal.
El indicador de flujo en el control no muestra el flujo de servicio.	La válvula de desviación se encuentra en posición de desviación.	Retire la válvula de desviación del tubo de desviación.
	El cable del medidor se desprendió de la válvula.	Introduzca el cable del medidor por completo dentro de la válvula.
	Medidor obstruido con desechos.	Retire el medidor y límpielo.
Martilleo de agua	Aire en el tanque de medio.	Verifique que no haya fugas de aire en todas las conexiones de la línea de sal. Ajuste bien para detener las fugas de aire.
	El respiradero no se sella.	Limpie el conjunto del respiradero.

## LOCALIZACIÓN DE DESPERFECTOS

**(cont.)**

### Posiciones de los obturadores

Cuando se retira la cubierta del control, se pueden observar los obturadores y el eje de levas (Figura 17).



Figura 36

# **GARANTÍA LIMITADA DE PENTAIR RESIDENTIAL FILTRATION, LLC**

---

## **Ablandador de agua**

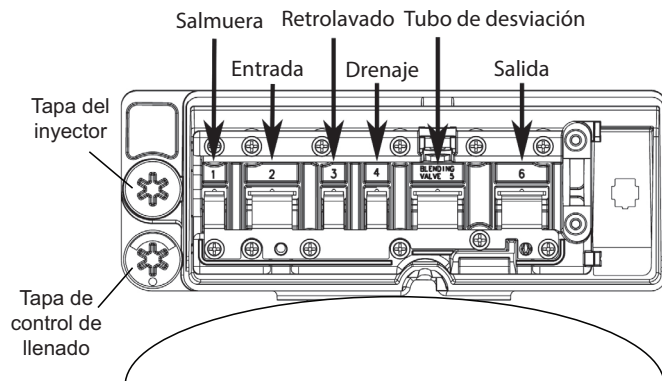
Pentair Residential Filtration, LLC (en adelante, "PRF") garantiza al propietario original, durante el uso normal, lo siguiente: Los tanques minerales de fibra de vidrio, los tanques de salmuera y los gabinetes de ablandador para ablandadores de agua no presentarán defectos de materiales ni de fabricación durante diez (10) años a partir de la fecha de compra. EL regulador electrónico de la válvula de control, los cuerpos de las válvulas y las piezas internas de las válvulas (sin incluir los inyectores de salmuera) para ablandadores de agua no presentarán defectos de materiales ni de fabricación durante cinco (5) años a partir de la fecha de compra. Las piezas adicionales para ablandadores de agua que no se mencionan anteriormente no presentarán defectos de materiales ni de fabricación durante dos (2) años a partir de la fecha de compra. Ninguno de los productos de reemplazo proporcionados presentarán defectos de materiales ni de fabricación durante el resto del período de cobertura de la garantía original.

Esta garantía no proporciona cobertura para lo siguiente: (1) resina para suavizar agua; (2) daños ocasionados por relámpagos, desastres naturales u otras condiciones fuera del control de PRF; (3) defectos no informados dentro de los períodos arriba indicados; (4) artículos fabricados por otras compañías; (5) problemas por no haber seguido las instrucciones de PRF; (6) problemas o daños derivados de uso incorrecto, negligencia o accidentes; (7) problemas o daños ocasionados, en parte o en su totalidad, por alteraciones, modificaciones, reparaciones o intentos de realizar alteraciones, modificaciones o reparaciones por parte de cualquier persona que no sea PRF ni un distribuidor autorizado de PRF; (8) incumplimiento de códigos y normas pertinentes.

Si un producto o una pieza cubierta por la garantía presenta defectos en la fabricación o en los materiales, PRF, a su exclusiva discreción, reparará o reemplazará el producto o la pieza defectuosa.

Todos los productos o las piezas que se reclamen deben cumplir con los siguientes requisitos: (1) PRF debe autorizar su devolución mediante un número de Autorización de Devolución de Mercancías; (2) se debe incluir el comprobante de fecha de compra del producto o la pieza; (3) deben devolverse a PRF antes del vencimiento de la garantía pertinente, por cuenta del cliente, con gastos envío pagados previamente; (4) deben estar acompañados por una carta en donde se detalle el número de modelo, el número de serie (si lo hubiere) y una breve descripción del problema.

EN LA MEDIDA MÁXIMA QUE LO PERMITA LA LEY PERTINENTE, PRF RECHAZA CUALQUIER OTRA GARANTÍA, EXPLÍCITA O ÍMPLÍCITA, INCLUIDAS, DE MANERA NO TAXATIVA, LAS GARANTÍAS IMPLÍCITAS DE COMERCIALIZACIÓN Y APTITUD PARA UN FIN PARTICULAR EN RELACIÓN CON PRODUCTOS, PIEZAS Y CUALQUIER MATERIAL ESCRITO QUE LAS ACOMPAÑE.

En la medida máxima que lo permita la ley pertinente, PRF no se responsabilizará por ningún daño en absoluto (incluidos, de manera no taxativa, pérdidas de tiempo, inconveniencia, gastos, cargos por mano de obra o materiales incurridos en relación con la desinstalación o reemplazo del producto o la pieza, daños especiales, accidentales, indirectos o resultantes de pérdida de ganancias comerciales, interrupción de la actividad comercial, pérdida de información y cualquier otra pérdida monetaria) que ocurra debido a la utilización o a la falta de capacidad para utilizar los productos o las piezas defectuosas, aún cuando PRF le hubiere advertido sobre la posibilidad de que ocurran dichos daños.

La responsabilidad máxima de PRF conforme a todas y cada una de las disposiciones de la presente Garantía limitada se limitarán al pago del monto real que el comprador pagó por el producto o la pieza.

**NOTA: Debido a que en algunos estados no se permite la exclusión o limitación por daños incidentales o resultantes, es posible que no se apliquen las limitaciones y exclusiones antes mencionadas.**

ESTA GARANTÍA OTORGA DERECHOS LEGALES ESPECÍFICOS Y ES POSIBLE QUE SE APLIQUEN OTROS DERECHOS. DICHOS DERECHOS VARÍAN SEGÚN EL ESTADO.

7-2010

## HOJA DE DATOS DE RENDIMIENTO

Modelo	OM34K System	OM40K System
Flujo de servicio nominal (gpm) (W/upper collector)	9.6	10.7
Caída de presión a caudal de servicio nominal (psid)	15	14
Capacidad nominal (granos a lb de sal)	15,095 @ 3.4 34,433 @ 16.7	18,143 @ 4.12 41,386 @ 20.0
Eficacia nominal (granos/lb de sal a lb de sal)	4,400 libras de sal @ 3.4 libras	4,400 libras de sal @ 4.1 libras
Caudal máximo durante regeneración (gpm)	2.1	2.7
Resina de intercambio de iones de fluoruro sódico (pies cúbicos)	1.04 ft <sup>3</sup> per tank	1.25 ft <sup>3</sup> per tank
Tamaño del tanque	9" x 48"	10" x 44"
<p>Presión operativa: 20 -125 psi o 1.4 – 8.6 bar, Temperatura operativa: 34 °F a 110 °F o 1.1 °C a 43.3 °C                      Tipo de sal aceptable: cloruro de sodio – sal solar gruesa, en bloques o en pastillas                      Todos los sistemas indicados arriba se probaron a 35 psi +/- 5 psi, con un pH de 7.5 +/- 0.5, caudal de prueba de capacidad = 50 % del caudal de servicio nominal para los diferentes tamaños de sistema.</p>		
<p>Estos sistemas ablandadores de agua fueron probados por la Asociación de la Calidad del Agua (WQA, por sus siglas en inglés) y cumplen con NSF/ANSI 44 en cuanto a declaraciones específicas de rendimiento, según lo verifican y confirman los datos de la prueba. Los valores de eficiencia nominal de sal mencionados arriba también se determinaron de acuerdo con NSF/ANSI 44 y son solo válidos con la dosis de sal indicada arriba. Un ablandador de agua con eficiencia nominal es un ablandador de regeneración iniciada a pedido (DIR, por sus siglas en inglés) que también cumple con especificaciones de rendimiento determinadas con el fin de minimizar la cantidad de salmuera regeneradora y agua que se utiliza en su funcionamiento. Los ablandadores de agua de eficiencia nominal deberán tener una eficiencia nominal de sal no inferior a 3350 granos de dureza total intercambiados por libra de sal (según equivalencia de NaCl) (477 gramos de dureza total intercambiados por kilogramo de sal) y no deberán proporcionar más sal que su valor nominal indicado. La eficiencia nominal del ablandador de agua, la dosis de sal a esa eficiencia, la capacidad a esa dosis de sal y a la de la eficiencia son solo válidos con la dosis de sal indicada. La eficiencia se mide mediante una prueba de laboratorio descrita en NSF/ANSI 44. La prueba representa la eficiencia máxima posible que puede alcanzar el sistema. La eficiencia de funcionamiento es el valor real que se alcanza luego de haber instalado el sistema. Suele ser menor a la eficiencia debido a factores individuales de la aplicación, que incluyen dureza del agua, consumo del agua y otros contaminantes que reducen la capacidad del ablandador de agua. Estos sistemas no están diseñados para tratar agua microbiológicamente insegura o de calidad desconocida sin la adecuada desinfección antes o después de su paso por el sistema. Consulte los manuales de instalación y servicio del sistema para conocer las instrucciones de configuración y programación. Comuníquese con OMNI FILTER para solicitar repuestos y servicio. Consulte su manual del propietario para obtener información sobre la garantía. Aviso importante: Para obtener información sobre las condiciones de uso, las declaraciones de salud certificadas por el Departamento de salud pública de California y las piezas de repuesto, consulte la hoja de información del producto.</p> <p><b>Requisito de Iowa:</b>                      Vendedor: _____ Fecha: _____                      Comprador: _____ Fecha: _____</p>		 <p>Probado y certificado por la WQA según la norma 44 y 372 de NSF/ANSI por el desempeño del suavizador y el cumplimiento del no contenido de plomo y CSA B483.1.</p>
<p><b>OMNIFILTER</b>                      13845 Bishops Dr., Suite 200                      Brookfield, WI 53005                      PH: (800) 279-9404</p>		

## TABLE DES MATIÈRES

APERÇU DU MANUEL .....	39
PIÈCES INCLUSES .....	39
INSTALLATION DE L'APPAREIL.....	40
FONCTION DES CONTRÔLES ET AGENCEMENT .....	46
PROGRAMMATION .....	47
RECHARGE AUTOMATIQUE .....	47
RÉGÉNÉRATION MANUELLE.....	48
CYCLES RAPIDES DU CONTRÔLE .....	48
TABLEAU DES CYCLES PAR DÉFAUT .....	48
DÉMARRAGE .....	49
VÉRIFICATION DE L'INSTALLATION.....	49
ENTRETIEN ET UTILISATION DU RÉSERVOIR DE SAUMURE .....	49
DÉSINFECTION DU SYSTÈME .....	49
ASSEMBLAGE DU RÉSERVOIR.....	50
ACCESSION AUX VALEURS HISTORIQUES .....	50
ASSEMBLAGE DE LA VANNE.....	51
ASSEMBLAGE DU PUIT DE SAUMURE CH15675.....	52
DÉPANNAGE .....	53
PENTAIR RESIDENTIAL FILTRATION, LLC - GARANTIE LIMITÉE .....	55
FICHE TECHNIQUE DE PERFORMANCE.....	56

## APERÇU DU MANUEL

### Comment utiliser ce manuel

Ce manuel d'installation est destiné à guider l'installateur pour installer et démarrer l'adoucisseur OM.

Ce manuel tient lieu de référence et n'inclut pas toutes les situations d'installation du système. La personne installant cet appareil doit avoir :

- Une connaissance de l'installation d'un adoucisseur d'eau
- Des connaissances essentielles de plomberie

### Icônes figurant dans ce manuel

**⚠ AVERTISSEMENT** L'inobservation de cette instruction peut provoquer des blessures ou endommager l'appareil.

**REMARQUE :** Cette instruction facilitera le processus si elle est suivie.

### Inspection

Examinez l'appareil pour voir s'il est endommagé ou s'il y a des pièces manquantes.

## PIÈCES INCLUSES

L'adoucisseur d'eau OMNI doit comporter les pièces suivantes :

1. Réservoir d'adoucisseur avec vanne et dérivation
2. Bac à sel avec couvercle
3. Trousse de connecteur
4. Contrôle d'écoulement du tuyau de vidange et accessoire de vidange
5. Tuyau de saumure avec insertions d'extrémité (expédié à l'intérieur du bac à saumure n° 10)
6. Tuyau de vidange
7. Serre-tuyau
8. Transformateur mural

9. Manuel 'instruction
10. Bac à saumure

## REMARQUE : Ne renvoyez pas le système au magasin.

Avant de commencer l'assemblage du système, vérifiez si toutes les pièces sont présentes et si elles n'ont pas été endommagées. Les pièces de plomberie nécessaires pour connecter le système d'eau et le sel d'adoucissement ne sont pas incluses. S'il y a des pièces manquantes ou endommagées, téléphonez au service à la clientèle **OMNIFILTER** en composant le numéro : 800-279-9404.

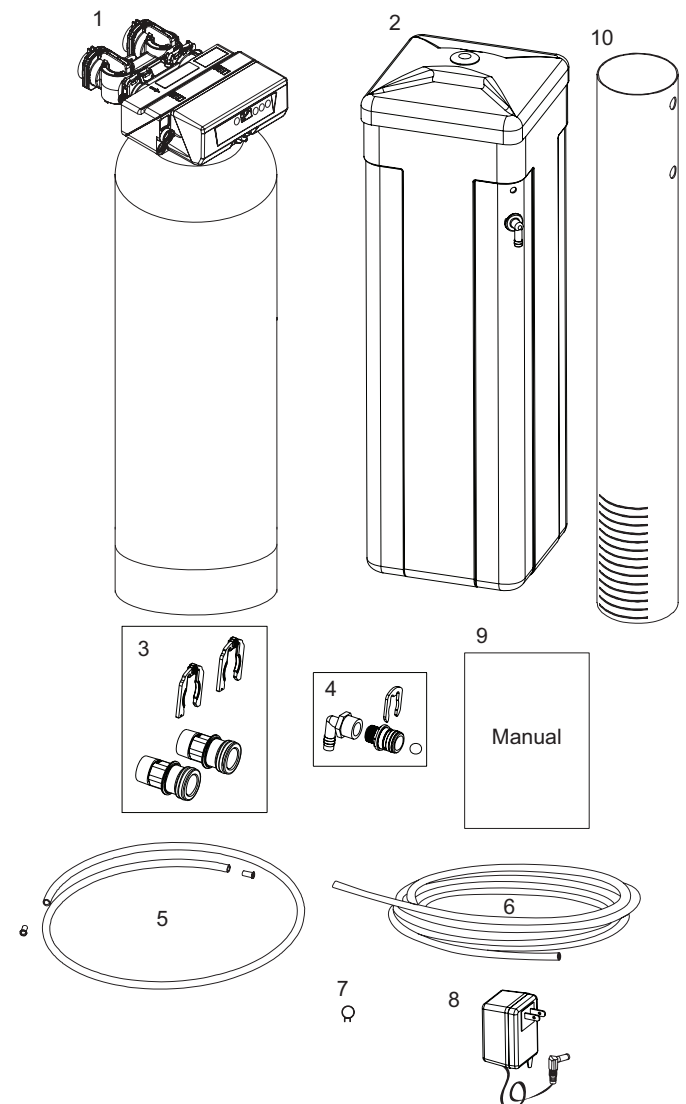

## Avertissement relatif à la Proposition 65 de Californie

**⚠ AVERTISSEMENT :** Ce produit contient des produits chimiques considérés par l'État de Californie comme pouvant causer des cancers, des malformations congénitales et d'autres troubles du système reproducteur.

# INSTALLATION DE L'APPAREIL

## Avertissements généraux et informations sur la sécurité électrique

Il n'y a aucune pièce réparable par l'utilisateur dans l'adaptateur c.a., le moteur ou le contrôleur. En cas de panne, ces pièces doivent être remplacées.

- Toutes les connexions électriques doivent être installées conformément aux codes locaux.
- Utilisez uniquement l'adaptateur c.a. fourni. Pour remplacer l'adaptateur c.a., utilisez un adaptateur de classe II, 12 volts, 150 mA.
- La prise électrique doit être reliée à la terre et toujours en fonction.
- Pour couper le courant, débranchez l'adaptateur c.a. de la source d'alimentation.
- Installez une bande de mise à la terre appropriée en travers de la tuyauterie d'arrivée et de sortie du système d'eau pour assurer le maintien de la mise à la terre.

## Précautions mécaniques

- N'utilisez pas de lubrifiants à base de pétrole, comme la vaseline, d'huiles ni de lubrifiants à base d'hydrocarbures. Utilisez uniquement des lubrifiants de silicone à 100 %.
- Toutes les connexions en plastique doivent être serrées à la main. Des rubans de Teflon doivent être utilisés sur les connexions n'utilisant pas de joint torique. N'utilisez pas de pinces ni de clés à tuyau.
- Toute la plomberie doit être installée conformément aux codes locaux.
- Le brasage de la plomberie doit être exécuté avant d'établir la connexion à la vanne. Une trop forte chaleur endommagera l'intérieur de la vanne.
- Observez les exigences du tuyau de vidange.
- N'utilisez pas de brasage à base de plomb pour les connexions nécessitant un brasage tendre.
- Le tuyau de vidange doit avoir un diamètre minimum de 1,25 cm (1/2 po). Utilisez un tuyau de 1,90 cm (3/4 po) si la longueur du tuyau dépasse 6 m (20 pi).
- Ne faites pas supporter le poids du système par les raccords de la vanne de réglage, la plomberie ou la dérivation.
- Il n'est pas recommandé d'utiliser des produits d'étanchéité sur le filetage. Utilisez un ruban de Teflon\* sur tout le filetage NPT.

\*Teflon est une marque commerciale de E.I. duPont de Nemours.

## Précautions générales

- Observez tous les avertissements figurant dans ce manuel.
- Ce système n'est pas prévu pour traiter de l'eau dangereuse du point de vue microbiologique ni de qualité inconnue sans désinfection adéquate avant ou après le système.
- Gardez l'appareil en position verticale. Ne l'inclinez pas sur le côté, ne le mettez pas à l'envers et ne le laissez pas tomber. Si le réservoir est inversé, le milieu pénétrera dans la vanne.
- La température ambiante de fonctionnement est entre 1 °C (34 °F) et 49 °C (120 °F).
- La température de l'eau de fonctionnement est entre 1 °C (35 °F) et 38 °C (100 °F).
- La plage de pression de l'eau de fonctionnement est de 20 à 125 psi (1,38 à 8,61 bars). Au Canada la plage de pression d'eau acceptable est de 20 à 100 psi (1,38 à 6,89 bar).

- Utilisez uniquement des sels destinés à adoucir l'eau. N'utilisez pas de sels pour faire fondre la glace ni de sel gemme.
- Suivez les codes d'état et locaux pour tester l'eau. N'utilisez pas d'eau dangereuse du point de vue microbiologique, ni de qualité inconnue.
- N'ouvrez pas complètement la vanne d'eau pour remplir le réservoir de milieu. Remplissez lentement le réservoir pour empêcher le milieu de sortir du réservoir.
- Modifiez toujours en premier la plomberie de la maison. Établissez la connexion à la vanne en dernier.
- Les pièces en plastique et les joints toriques peuvent être endommagés par la chaleur et les solvants. Lors de l'établissement des connexions de plomberie, laissez les pièces qui ont été chauffées refroidir et protégez-les des solvants.

## Cycles de recharge du système

Service (circulation descendante) :

L'eau non traitée est dirigée vers le bas à travers le lit de résine et vers le haut à travers le tube montant. Les ions durs s'attachent à la résine et sont retirés de l'eau. L'eau est conditionnée en passant à travers le lit de résine.

Quand un cycle de recharge commence, l'adoucisseur passe par sept cycles. Pendant le cycle de recharge, l'adoucisseur permettra à l'eau non traitée d'être déviée dans l'immeuble.

1. Lavage contre courant 1 (circulation ascendante) :  
L'écoulement d'eau est inversé par la vanne de réglage et dirigé vers le bas du tube montant et vers le haut travers le lit de résine. Pendant le cycle de lavage contre courant, le lit est étalé et les débris sont entraînés dans la vidange.
2. Prélèvement de saumure (circulation descendante) :  
Le cycle de prélèvement de saumure a lieu pendant le cycle de rinçage lent. Le contrôle dirige l'eau à travers l'injecteur de saumure et la saumure est prélevée du bac à sel. Le prélèvement de saumure est terminé quand le clapet de retenue d'air dans le bac à sel se ferme.  
Rinçage lent (circulation descendante) :  
La saumure est dirigée vers le bas à travers le lit de résine et vers le haut à travers le tube montant jusqu'à la vidange. Les ions durs sont délogés par les ions sodium et envoyés à la vidange. La résine est rechargée pendant le cycle de saumure.
3. Cycle de repressurisation (déflecteur de dérivation d'eau dure ouvert) :  
Ce cycle ferme les déflecteurs pendant un bref moment pour permettre à l'air et à l'eau de s'équilibrer hydrauliquement dans la vanne avant de continuer la recharge.
4. Rinçage rapide 1 (circulation descendante) :  
Le contrôle dirige l'eau vers le bas à travers le lit de résine et vers le haut par le tube montant jusqu'à la vidange. La saumure résiduelle est éliminée du lit de résine par rinçage.
5. Lavage contre courant 2 (circulation ascendante) :  
L'écoulement d'eau est inversé par la vanne de réglage et dirigé vers le bas du tube montant et vers le haut à travers le lit de résine. Pendant le cycle de lavage contre courant, le lit est étalé et les débris sont entraînés dans la vidange.
6. Rinçage rapide 2 (circulation descendante) :  
Le contrôle dirige l'eau vers le bas à travers le lit de résine et vers le haut à travers le tube montant jusqu'à la vidange. La saumure résiduelle est éliminée du lit de résine par rinçage.
7. Remplissage de saumure :  
L'eau est dirigée vers le bac à sel à un débit contrôlé pour créer une saumure pour la recharge suivante.



## INSTALLATION DE L'APPAREIL (suite)

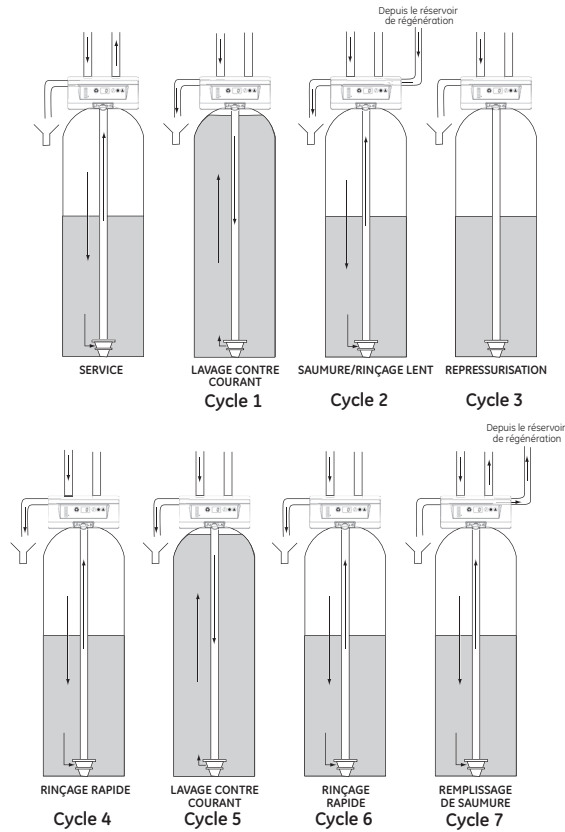
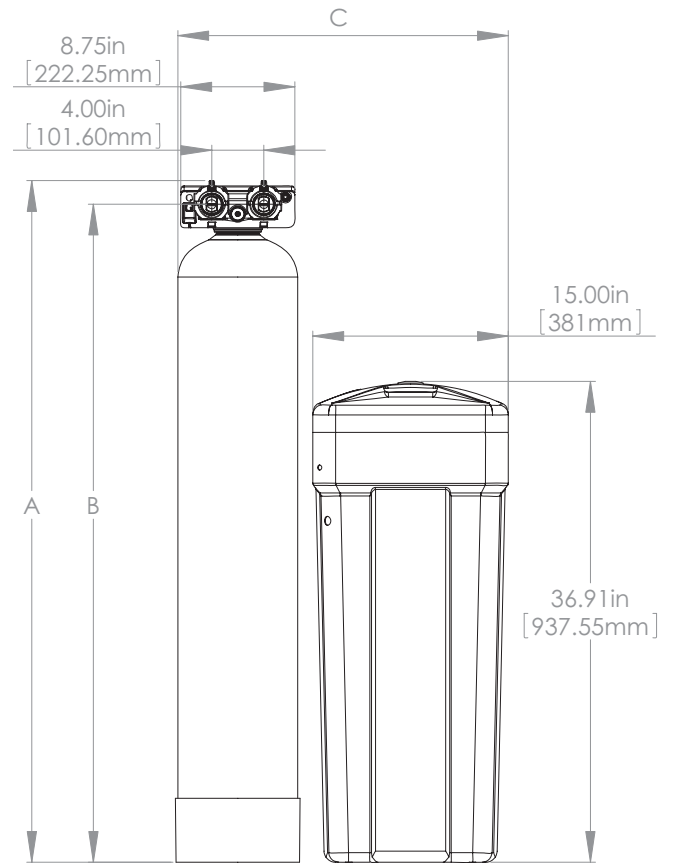

Figure 1 Modèles d'écoulement

### Sélection de l'emplacement

L'emplacement d'un système de traitement d'eau est important. Les conditions suivantes sont requises :

- Plate-forme ou sol à niveau.
- Températures ambiantes supérieures à 1 °C (34 °F) et inférieures à 49 °C (120 °F),
- Pression d'eau inférieure à 125 psi (8,61 bar) et supérieure à 20 psi (1,4 bar).
- Au Canada la pression de l'eau doit être inférieure à 100 psi (6,89 bar).
- Alimentation électrique constante pour faire fonctionner le contrôleur.
- Longueur de tuyau minimum totale jusqu'au chauffe-eau de trois mètres (dix pieds) pour empêcher le retour d'eau chaude dans le système.
- Vidange ou cuve locale pour la décharge aussi près que possible.
- Connexions de tuyau d'eau avec vannes d'arrêt ou de dérivation.
- Site d'installation conforme aux codes locaux et provinciaux.
- La vanne est prévue pour des désalignements de plomberie mineurs. Ne laissez pas peser le poids du système sur la plomberie.
- Assurez-vous que tous les tuyaux soudés sont complètement refroidis avant d'attacher une vanne en plastique à la plomberie.
- Dégagement suffisant pour accéder à l'appareil en prévision de l'entretien et d'ajout de sel au bac.



	OM34K	OM40K
A	52.33 in (1329.2 mm)	48.4 in (1229.4 mm)
B	50.51 in (1282.9 mm)	46.6 in (1183.6 mm)
C	25.36 in (644.23 mm)	26.36 in (669.54 mm)

### Spécifications du système

Numéro de l'article	4001867	4001863
Modèle de recharge	Compteur - Demande	Compteur - Demande
Numéro du modèle	OMNI OM34K	OMNI OM40K
Dimensions du réservoir de milieu	9 po x 48 po	10 po x 44 po
Volume de résine	1,04 pi	1.25 Ft <sup>3</sup>
X	14 po x 34 po	14 po x 34 po
Stockage de sel	240 lb	240 lb
Débit d'évacuation d'eau	2,1 GPM	2,7 GPM
Taille de la connexion de service	1 po NPT	1 po NPT
Taille de la connexion de vidange	½ po NPT	½ po NPT
Taille de la connexion (saumure) de recharge	3/8 po NPT	3/8 po NPT
Exigences d'espace pour l'installation	25 po L x 15 po P	26 po L x 15 po P
Poids à l'expédition	95 lb	110 lb

## INSTALLATION DE L'APPAREIL (suite)

### Emplacements à l'extérieur

Il est recommandé d'installer le système à l'intérieur. Quand l'adoucisseur d'eau doit être installé à l'extérieur, tenez compte de plusieurs facteurs.

- Humidité — La vanne et le contrôleur sont qualifiés pour 3 emplacements NEMA. L'eau qui tombe ne doit pas affecter la performance. Le système n'est pas prévu pour résister à une humidité extrême ni à de l'eau pulvérisée de bas en haut. Exemples: brouillard épais constant, environnement presque corrosif, eau ascendante venant d'un arroseur automatique.
- Lumière solaire directe — Les matériaux utilisés se faneront ou se décolorent à la longue. L'intégrité des matériaux ne se dégradera pas et ne causera pas de défaillances du système.
- Température — Des températures extrêmement chaudes ou froides peuvent endommager la vanne ou le contrôleur. Le gel congèlera l'eau dans la vanne. Ceci endommagera physiquement les pièces internes ainsi que la plomberie.
- Insectes — Le contrôleur et la valve sont prévus pour empêcher les insectes, sauf les plus petits, de pénétrer dans les endroits critiques.

### Ce que vous devez savoir

- Quand le contrôleur est branché pour la première fois, il peut afficher Err 3, ceci signifie que le contrôleur fait pivoter l'arbre à cames à sa position de départ.
- L'heure de recharge par défaut préréglée est 2:00 AM.
- Le contrôleur est programmé pour recharger si aucune recharge n'a eu lieu pendant les 7 derniers jours. Ce réglage ne peut pas être modifié.
- Assurez-vous que la source d'alimentation de contrôle est branchée. Le transformateur doit être connecté à une source d'alimentation non commutée.
- S'ils n'ont pas été modifiés, les réglages d'un système nouvellement installé sont :  
Dureté - 25 grains par gallon  
Sel - HC (Haute capacité)  
L'horloge du système interne commence à 0 heure (minuit)  
La première recharge aura lieu quand l'horloge du système atteindra 2:00 AM
- Testez l'eau. Prenez un échantillon d'eau de 4 à 5 oz et faites tester la dureté. Cette information servira à configurer le contrôle.

### Inspection

Le système est expédié avec plusieurs pièces non assemblées. Inspectez les pièces en les retirant de l'emballage pour voir si elles sont endommagées. Si une pièce est endommagée ou si elle manque, contactez votre fournisseur.

**AVERTISSEMENT** Ne retournez pas le réservoir de milieu ou ne le mettez pas sur son côté en le manipulant.

Quand le carton est ouvert pour la première fois, l'adoucisseur est debout.

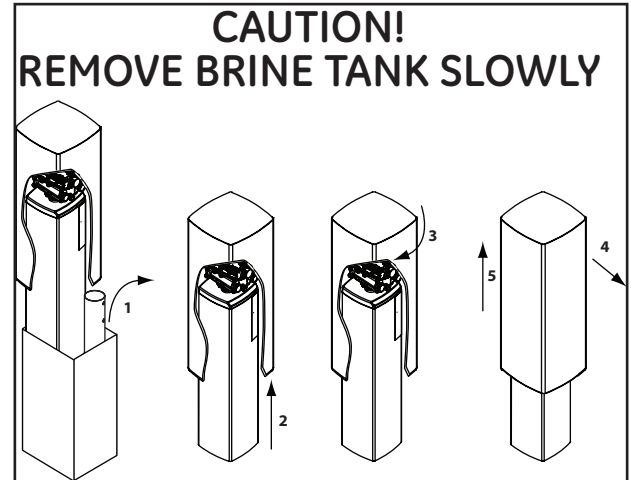

Figure 2

**AVERTISSEMENT** Le réservoir de saumure s'adapte étroitement sur la valve. Pour retirer le réservoir de saumure, inclinez-le vers l'avant et faites-le légèrement tourner pour l'enlever. Prenez soin de ne pas endommager le couvre-valve ou le contrôle.

Pour assembler le système, retirez les composants du réservoir de sel (couverture, réservoir et assemblage de tube de saumure) de la caisse d'expédition.

1. Retirez le bac à saumure, la boîte de pièces et le tuyau de saumure.
2. Soulevez le réservoir à saumure hors de l'unité.
3. Inclinez le réservoir à saumure vers l'avant et soulevez-le lentement pour le dégager.

Le réservoir de milieu peut maintenant être retiré,

### Pour assembler le réservoir de sel :

1. Mettez le réservoir de sel debout et en position. Il doit reposer sur une surface horizontale. Le réservoir a deux orifices qui doivent être connectés : un à la vidange et l'autre à la valve.
2. Retirez l'accessoire de trop-plein du tube de saumure. Placez le tube de saumure en position. Alignez le grand trou du bac à saumure avec le trou du réservoir à saumure. Installez l'accessoire de trop-plein dans ce trou pour attacher le bac au réservoir. Mettez le couvercle de côté pour l'instant.

### Pour assembler le réservoir de milieu :

1. Mettez le réservoir debout et en position.
2. Le sol sous le réservoir de milieu doit être horizontal, s'il ne l'est pas, faites les corrections voulues.

**AVERTISSEMENT** Le réservoir de milieu contient des particules qui se déplacent. Si le réservoir est retourné ou poussé rapidement, les particules risquent de pénétrer dans la valve. Si cela se produit, la valve peut devoir être démontée et nettoyée.

## INSTALLATION DE L'APPAREIL (suite)

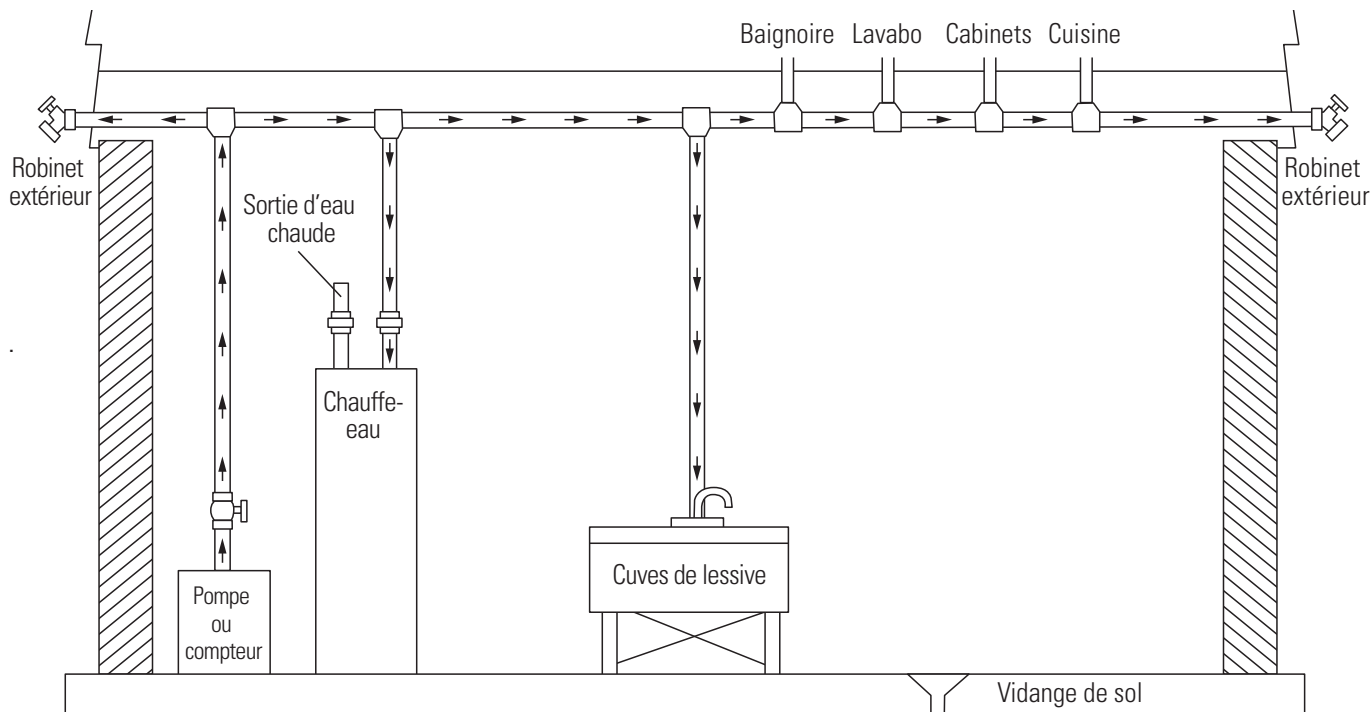

Figure 3 Sous-sol standard avant l'installation. Tuyaux d'eau froide indiqués

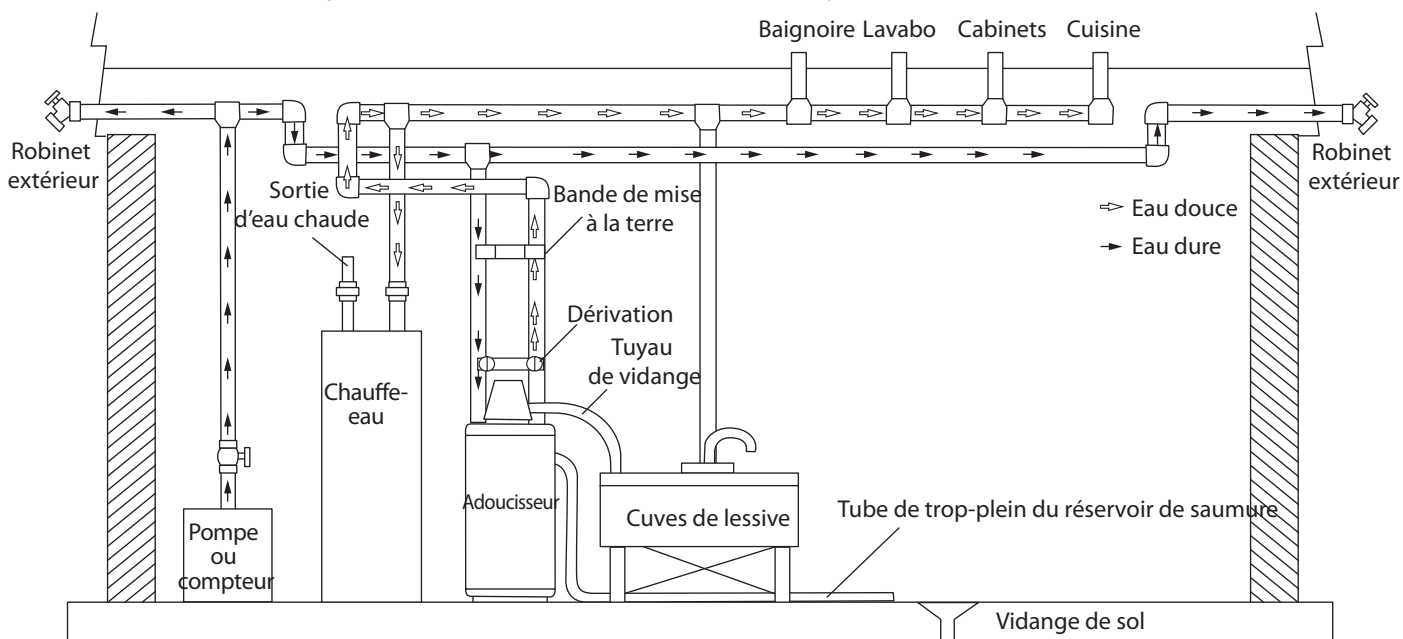

Figure 4 Écoulement d'eau adoucie

### Mise à la terre de la plomberie

Il est important de mettre le système de plomberie à la terre électriquement. Quand un adoucisseur d'eau est installé, une vanne de dérivation non métallique peut interrompre la mise à la terre. Pour maintenir la continuité, une bande de mise à la terre peut être achetée dans le commerce. La bande installée connectera la plomberie dans l'adoucisseur à la plomberie hors de l'adoucisseur.

Si vous avez d'autres appareils de traitement d'eau, tels un chlorateur, un filtre pour sédiments, un neutralisant, un filtre pour fer ou un filtre pour goût et odeur, ces filtres doivent être installés en amont de l'adoucisseur d'eau.

Vous pouvez consulter un professionnel de traitement d'eau si vous voulez installer d'autres appareils de traitement d'eau.

### Plan de la vanne

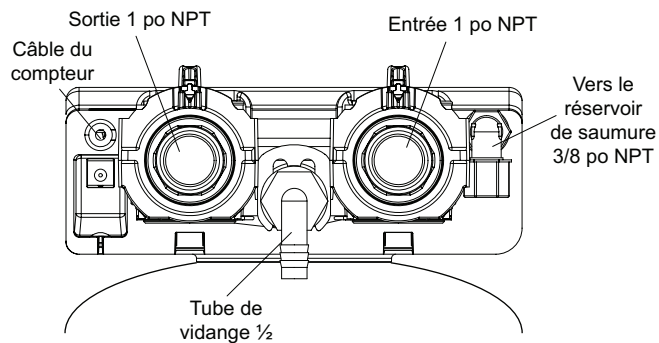

Figure 5

## INSTALLATION DE L'APPAREIL (suite)

### Contrôle d'écoulement du tuyau de vidange

Le contrôle d'écoulement du tuyau de vidange (DLFC) exige d'être assemblé (Figure 5).

1. Localisez les pièces et un rouleau de ruban de Teflon.  
Les adaptateurs de plomberie doivent être retirés (Figure 7 Assemblage du connecteur).
2. Enrubannez le filetage du contrôle d'écoulement.
3. Vissez le contrôle d'écoulement et le coude de 90° ensemble. Serrez à la main.
4. Placez la boule dans le contrôle d'écoulement et introduisez l'assemblage dans l'ouverture du tuyau de vidange.
5. Poussez l'assemblage dans le tuyau et fixez-le avec l'attache du tuyau de vidange. La bille doit être desserrée à l'intérieur du raccord.

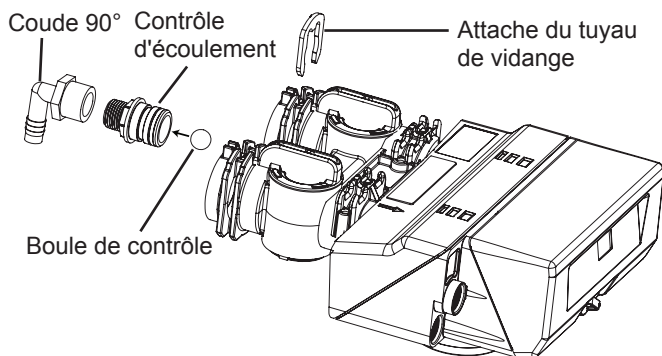

Figure 6

### Connexion du tuyau d'eau

Un système de vanne de dérivation est inclus et doit être installé sur le système de traitement d'eau. Les vannes de dérivation isolent l'adoucisseur du système d'eau et permettent d'utiliser de l'eau non traitée. Des procédures de service ou d'entretien peuvent aussi exiger de mettre le système en dérivation.

**IMPORTANT : La vanne de dérivation est expédiée en position de dérivation (Figure 6 Opération de dérivation). Quand la vanne est en dérivation, l'eau ne pénètre pas dans le réservoir d'adoucissement. L'eau de l'immeuble ne sera pas traitée. La figure 6, Opération de dérivation, montre les poignées en position de service.**

Après avoir choisi l'emplacement, vérifiez le sens de l'écoulement d'eau dans le tuyau principal. La figure 6, opération de dérivation, peut servir à établir le plan du nouvel assemblage de plomberie.

Examinez le tuyau d'eau principal. Notez le type de tuyau (cuivre, plastique, fer galvanisé, etc.). Notez la taille du tuyau. La taille des tuyaux en plastique est généralement imprimée sur l'extérieur. Le diamètre extérieur des autres tuyaux peut être mesuré et converti en taille de tuyau au magasin. N'utilisez pas un tuyau qui est plus petit que le tuyau d'eau principal.

La dérivation a deux raccords pour la connexion à la plomberie. Ces connexions sont filetés 1 po NPT.

Si le tuyau principal est en fer galvanisé et si vous installez un tuyau en cuivre, vous devez utiliser des connecteurs à isolement diélectrique entre les deux sortes de tuyaux.

Placez les deux réservoirs en position. La forme du réservoir ne permet pas d'établir des connexions mal alignées. Vous pouvez obtenir des connexions flexibles dans le commerce.

Prenez les mesures et faites le plan de votre installation. Incluez les longueurs de tuyau et les coudes nécessaires.

Si l'eau s'écoule de droite à gauche, vous devrez croiser la plomberie allant à l'adoucisseur. Amenez le plan au magasin de plomberie. Demandez à leur expert des idées et conseils d'installation. Assemblage de la plomberie.

**AVERTISSEMENT** Si les tuyaux doivent comporter des brasages tendres, ne connectez pas la dérivation avant que les tuyaux soient refroidis.

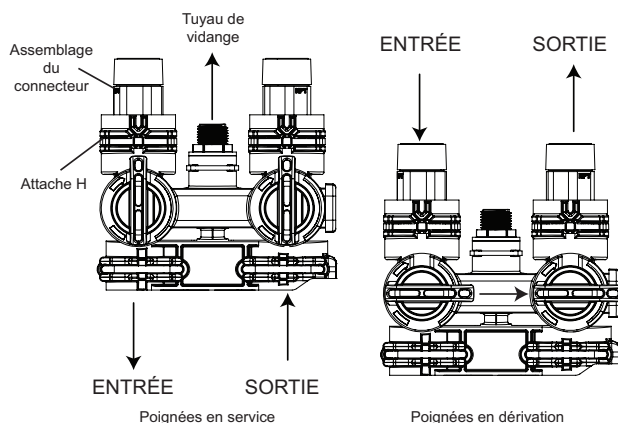

Figure 7 Opération de dérivation

**AVERTISSEMENT** L'eau d'arrivée doit être connectée à l'orifice d'entrée de la vanne. Pour remplacer les vannes d'eau non Omni, il se peut que la plomberie d'entrée et de sortie soit installée en position inverse. Assurez-vous que le raccord d'entrée de la vanne est connecté à l'eau d'arrivée de l'apport en eau. Ne soudez pas les tuyaux avec une soudure à base de plomb.

**AVERTISSEMENT** N'utilisez pas de graisse de pétrole sur les joints d'étanchéité pour connecter la plomberie de dérivation. Utilisez uniquement de la graisse de silicone à 100 % pour installer les vannes en plastique. Les autres graisses peuvent endommager à la longue les composants en plastique.

L'assemblage de dérivation est connecté au système d'eau au moyen d'un assemblage de connecteur. Le connecteur est attaché à la plomberie, puis introduit dans la dérivation. Une attache sert à le tenir en place.

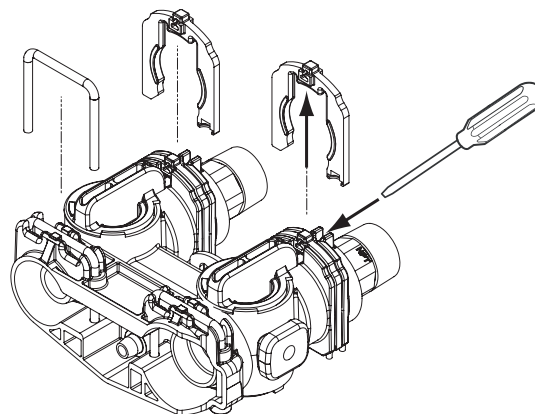

Figure 8 Assemblage du connecteur

Avant d'introduire le connecteur:

- Vérifiez que tous les joints toriques sont en place et qu'ils n'ont pas été endommagés.
- Les joints toriques sont prélubrifiés. Les surfaces de contact doivent être lubrifiées avec de la graisse de silicone à 100 %.

Introduisez fermement le connecteur dans la dérivation. Appuyez sur l'attache verrouillable pour la mettre en position. Assurez-vous que l'attache est complètement engagée.

## INSTALLATION DE L'APPAREIL (suite)

**REMARQUE :** Avant de faire arriver l'eau à la vanne, tournez 2 ou 3 fois les deux poignées de la vanne de dérivation. Ceci aidera à enfoncer les joints toriques et empêchera les fuites.

Pour retirer une attache :

1. Fermez l'eau et relâchez la pression d'eau à la vanne.
2. Poussez les connecteurs du tuyau d'eau dans la dérivation et la vanne. Ceci aidera à relâcher les joints toriques pouvant être restés en place.
3. Retirez l'attache en insérant une lame plate sous le centre du haut de l'attache et soulevez (écarterez) (Figure 7 Assemblage du connecteur).

**AVERTISSEMENT** N'utilisez pas de pince pour retirer une attache. L'attache se brisera probablement.

### Raccord du tuyau de vidange

**REMARQUE :** Des pratiques commerciales standard sont indiquées ici. Les codes locaux peuvent exiger des modifications aux instructions ci-dessous. Renseignez-vous auprès des autorités locales avant d'installer un système.

1. L'appareil doit être au-dessus de la vidange et à moins de 6,1 m (20 pi). Utilisez un raccord d'adaptateur approprié pour connecter le tube en plastique de 1,3 cm (1/2 pouce) au raccord du tuyau de vidange de la vanne de réglage.
2. Si l'appareil se trouve à 6,1 m-12,2 m (20-40 pieds) de la vidange, utilisez un tuyau de 1,9 cm (3/4 pouce). Utilisez des raccords appropriés pour connecter le tuyau de 3/4 de pouce au raccord de vidange de 3/4 de pouce NPT sur la vanne.
3. Ce tuyau de vidange peut être élevé jusqu'à 1,8 m (6 pieds) pourvu que sa longueur ne dépasse pas 4,6 m (15 pieds) et que la pression d'eau à l'adoucisseur ne soit pas moins de 40 psi (2,76 bars). L'élévation peut être augmentée de 61 cm (2 pieds) par chaque 10 psi supplémentaire (0,69 bar) de pression d'eau au raccord de vidange.
4. À l'endroit où le tuyau de vidange est élevé mais se vide dans une vidange au-dessous du niveau de la vanne de réglage, formez une boucle de 18 cm (7 po) à l'extrémité du tuyau de manière à ce que le bas de la boucle soit à niveau avec le raccord du tuyau de vidange. Ceci fournira un siphon collecteur adéquat. À l'endroit où la vidange se vide dans un tuyau d'égoût surélevé, un siphon de type évier doit être utilisé.

**REMARQUE :** Le tuyau de vidange se raccorde au coude installé précédemment. Il se trouve entre les connexions de tuyau d'eau à l'arrière de la vanne.

5. Utilisez une pince pour étendre un serre-tuyau. Glissez le serre-tuyau de 1 à 2 pouces environ vers l'extrémité du tuyau de vidange de longueur la plus longue et relâchez.
6. Poussez le tuyau sur le raccord du tuyau de vidange cannelé.
7. Étendez le serre-tuyau et déplacez-le jusqu'au tube pour attacher le tube au raccord.
8. Fixez l'extrémité de charge du tuyau de vidange pour l'empêcher de bouger.

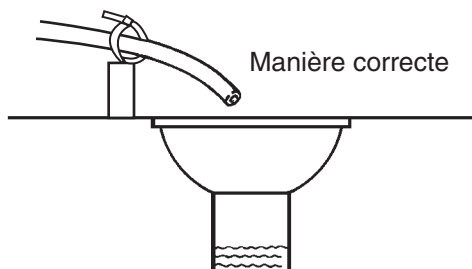

Figure 9 Raccord du tuyau de vidange

**REMARQUE :** Les connexions de déchets ou la sortie de vidange doivent être prévues et construites pour fournir un raccord au système de déchets sanitaires comportant un espace d'air d'un diamètre de 2 tuyaux ou de 22 mm (1 pouce), selon la plus grande de ces mesures.

**AVERTISSEMENT** N'introduisez jamais un tuyau de vidange directement dans une vidange, un tuyau d'égoût ou un siphon (Figure 8 Raccord du tuyau de vidange). Laissez toujours un espace d'air entre le tuyau de vidange et l'eau usée pour empêcher la possibilité du siphonnement à rebours des eaux d'égoût dans l'adoucisseur.

### Connexion du tuyau de trop-plein

En cas de mauvais fonctionnement, le TROP-PLEIN DU BAC à sel dirigera le « trop-plein » vers la vidange au lieu de le répandre sur le sol. Ce raccord doit se trouver du côté du coffrage.

Pour connecter le tuyau de trop-plein, localisez le connecteur de tuyau sur le côté du réservoir (Figure 9 Connexions de tuyaux). Attachez une longueur de tuyau avec un diam. int. de 1,3 cm (1/2 pouce) au raccord et dirigez-le vers la vidange. N'élevez pas le tuyau de trop-plein plus haut que le raccord de trop-plein.

Ne l'attachez pas au tuyau de vidange de l'unité de contrôle. Le tuyau de trop-plein doit être un tuyau direct, séparé du raccord de trop-plein allant à la vidange, à l'égoût ou à une cuve. Laissez un espace d'air conformément aux instructions du tuyau de vidange.

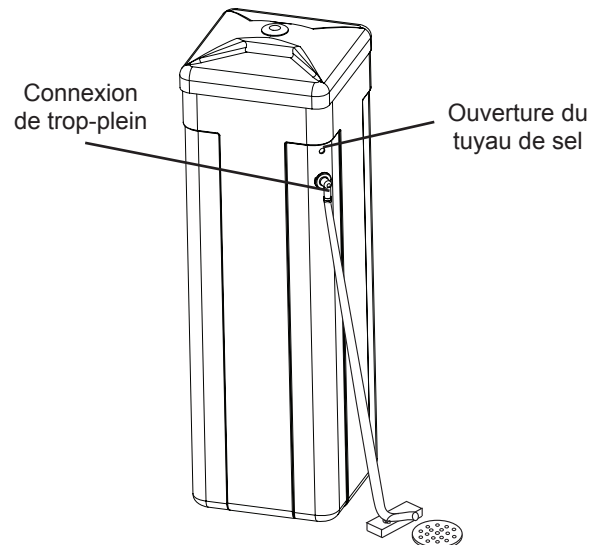

Figure 10 Connexions de tuyaux

## INSTALLATION DE L'APPAREIL (suite)

### Connexion du tuyau de sel

Le tuyau de sel à partir du tuyau de saumure est connecté à la vanne. Assurez-vous que les connexions sont serrées à la main. Assurez-vous que le tuyau de sel est bien attaché et sans fuites d'air. Une fuite d'air, même toute petite, peut faire que le tuyau de sel se vide et l'adoucisseur ne prélèvera pas de sel du bac. Ceci peut également introduire de l'air dans la vanne provoquant ainsi des problèmes de fonctionnement de la vanne.

Pour installer le tuyau de saumure :

1. À l'intérieur du bac à sel, retirez le capuchon du grand cylindre pour accéder à la connexion.
2. Assurez-vous que l'insertion en laiton est à l'extrémité du tuyau de saumure. Introduisez le tuyau par l'ouverture du bac.
3. Poussez le tuyau dans l'écrou en plastique. Dévissez lentement l'écrou jusqu'à ce que le tuyau arrive dans la connexion. Le tuyau touchera le fond.

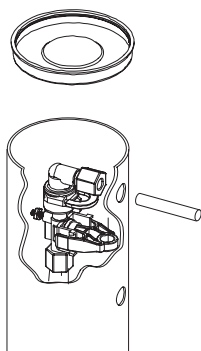

**REMARQUE :** Lorsque le tuyau a été poussé dans l'écrou, il ne peut plus être retiré. L'écrou devra être retiré. Voir Figure 10 pour l'assemblage.

4. Serrez l'écrou à la main jusqu'à ce que la connexion soit serrée.

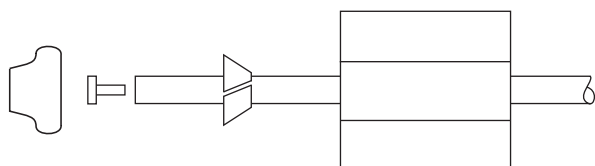

Figure 11

### Connexion électrique

**AVERTISSEMENT** Cette vanne et le contrôle doivent être utilisés uniquement dans un endroit sec à moins d'être utilisés avec une alimentation de classe 2 homologuée, convenant à un usage à l'extérieur.

Le contrôleur fonctionne avec une alimentation de courant alternatif de 12 volts. Ceci exige d'utiliser l'adaptateur c.a. fourni, inclus avec le système.

#### Adaptateurs 120 V c.a. :

Assurez-vous que l'alimentation électrique correspond à la valeur nominale imprimée sur l'adaptateur c.a.

**REMARQUE :** L'alimentation électrique doit être constante. Assurez-vous que l'adaptateur c.a. n'est pas branché sur une prise commandée par interrupteur. Les coupures de courant durant plus de 8 heures peuvent causer la perte des réglages d'heure du contrôleur. Quand le courant est rétabli, les réglages d'heure doivent être entrés de nouveau.

## FONCTION DES CONTRÔLES ET AGENCEMENT

### Grand affichage DÉL

Un grand affichage DÉL à 2 chiffres est très visible sur la plupart des installations.

### Programmation simplifiée en trois étapes

Il ne faut que trois boutons pour programmer complètement le contrôleur.

### Indicateur d'arbre à cames

Une colonne de fenêtres situées à gauche du contrôleur permet de voir la rotation de l'arbre à cames.

### Bouton de régénération manuelle

Le bouton de régénération manuelle, quand il est appuyé, commence une régénération à retard ou une régénération immédiate.

### Bouton d'heure

Quand il est appuyé, montre l'heure actuelle du jour pendant 5 secondes. Appuyez de nouveau rapidement pour modifier l'heure du jour de 1 heure. Appuyez et tenez appuyé pour modifier rapidement.

### Bouton de sel

Appuyez pour afficher le réglage actuel (HE/HC) pendant 5 secondes. Appuyez de nouveau pendant 5 secondes pour modifier le réglage.

### Bouton de dureté

Appuyez pour afficher le réglage de dureté pendant 5 secondes. Appuyez de nouveau pendant 5 secondes pour modifier le réglage de 1 grain par gallon. Appuyez et tenez appuyé pour modifier rapidement.

### Indicateur d'écoulement

L'indicateur d'écoulement/le point décimal clignote par intermittence lorsque l'écoulement d'eau fait tourner le compteur.

### Rétention de mémoire en cas de coupure de courant

Le contrôleur permet la rétention de l'heure du jour sans pile pendant une coupure de courant. L'heure reste en mémoire.

**REMARQUE :** Tous les autres paramètres programmés sont stockés dans la mémoire flash et conservés pendant les pannes d'électricité. La rétention de la mémoire flash est de 100 ans

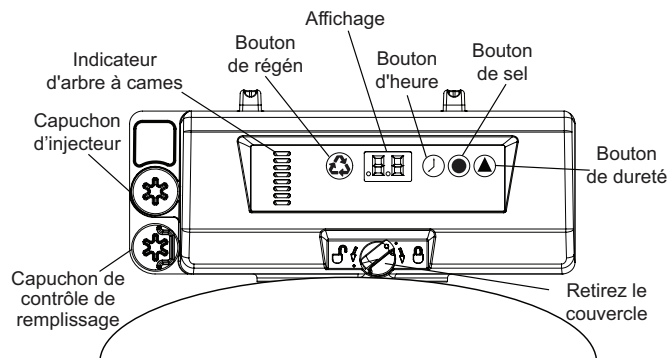

Figure 12

## PROGRAMMATION

Branchez le contrôle. Les contrôles non programmés ont les réglages suivants.

Réglages par défaut :

- Dureté - 25 grains par gallon
- Sel - HC, haute capacité
- Le système se rechargera tous les 7 jours (indépendamment du calendrier) même si l'eau n'est pas utilisée. Débranchez le système si l'eau n'est pas utilisée pendant longtemps. La dérogation au calendrier n'est pas programmable.

### Pour modifier les réglages

1. Réglez l'heure du jour - Le contrôleur commence (par défaut) à 0 heure. Pour modifier l'heure du jour, appuyez sur  jusqu'à faire apparaître l'heure désirée sur l'affichage. Les minutes ne sont pas indiquées. Les minutes écoulées après l'heure affichée seront remises à zéro quand l'heure sera modifiée. Les heures vont de 0 à 23.
  - A. Heure de recharge - L'adoucisseur se recharge quand le contrôleur atteint 2:00 AM (02 est affiché). Si l'heure est acceptable, le contrôleur doit être réglé pour l'heure du jour correcte. Si vous voulez que la recharge commence à une autre heure, modifiez le réglage de l'horloge.
  - B. Recharge avancée - Avancez l'horloge du nombre d'heures nécessaires. Si l'horloge est avancée de deux heures, la recharge commencera à minuit.
  - C. Recharge retardée - Retardez l'horloge du nombre d'heures nécessaires. Si l'horloge est retardée de deux heures, la recharge commencera à 4:00 AM (04 est affiché).

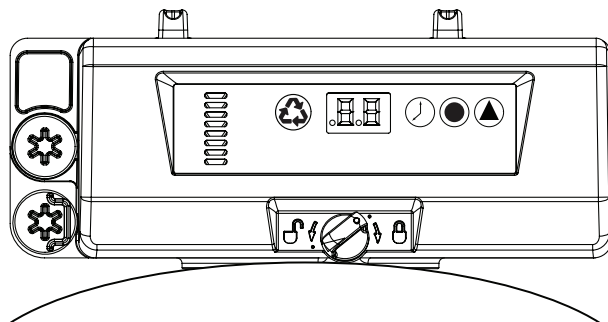



Figure 13 Étape 1

2. Choisissez le réglage de sel - Si l'eau a été testée, la dureté est indiquée en grains par gallon. Utilisez ce nombre pour choisir le réglage HC ou HE. Le contrôleur commence (par défaut) par le réglage HC (haute capacité). Pour vérifier ou modifier le réglage, appuyez sur le bouton Quantité de sel  pour afficher le réglage actuel. Pour le modifier, appuyez de nouveau sur le bouton Quantité de sel dans les 5 secondes. Le réglage sera enregistré après 5 secondes. Le réglage HC maximise la capacité du système entre les recharges et utilisera aussi le plus de sel. Ce réglage peut être utilisé si vous avez de l'eau très dure (26 grains par gallon) ou si vous avez besoin de beaucoup d'eau. Exemple : 3 personnes ou davantage et/ou plus de 26 grains par gallon. Le réglage HE minimise le sel utilisé pour une recharge (utilise la quantité de sel la plus petite) et fournit la plus petite quantité d'eau entre les recharges. Ce réglage peut être utilisé si vous avez de l'eau peu dure (13 grains par gallon) ou si vous avez besoin de peu d'eau. Exemple : 2 personnes ou moins et/ou moins de 20 grains par gallon.

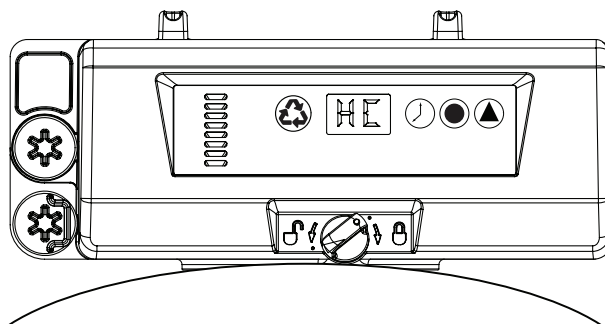



Figure 14 Étape 2

3. Entrez la dureté de l'eau - Le contrôleur commence (par défaut) à une dureté de 25 grains par gallon. Vérifiez votre eau pour connaître sa dureté. Appuyez sur le bouton Dureté d'eau  pour afficher le réglage actuel. Pour modifier le réglage, appuyez de nouveau sur le bouton dans les 5 secondes. Pour augmenter rapidement le réglage, appuyez et tenez appuyé le bouton Dureté d'eau. Relâchez le bouton et le réglage sera enregistré après 5 secondes. Un réglage de dureté trop élevé obligera le système à se recharger plus souvent que nécessaire et à utiliser davantage de sel et d'eau qu'il n'est nécessaire pour adoucir l'eau. Un réglage de dureté trop bas obligera le système à se recharger moins souvent. Le système pourra laisser passer de l'eau dure brièvement avant de se recharger.

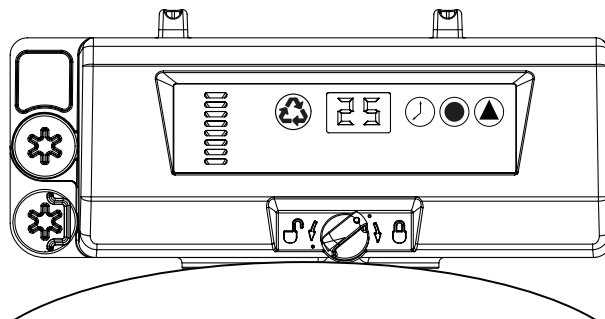

Figure 15 Étape 3

La programmation est terminée.

**REMARQUE :** Pendant la programmation, si un bouton n'est pas appuyé pendant 5 secondes, le contrôle revient en mode de fonctionnement normal et affiche l'heure du jour.

## RECHARGE AUTOMATIQUE

Le OM34K et OM40K utilise un compteur d'eau interne qui compte les gallons utilisés. Quant le point de consigne de recharge (gallons d'eau traitée) est atteint, l'appareil se recharge. Le point de consigne dépend du réglage de la capacité utilisée (HE ou HC) et de la dureté de l'eau. Voir page 38 pour les capacités nominales et la performance du système.

## RÉGÉNÉRATION MANUELLE

### Régénération à retard

Appuyez et relâchez le bouton  pour programmer une régénération à retard. Le système se régénérera à l'heure de régénération suivante (2:00 AM). Répétez la procédure pour désactiver la régénération à retard. Le point de régénération clignote quand la régénération à retard est activée.

### Régénération immédiate.

Appuyez et tenez appuyé le bouton  pendant 3 secondes pour commencer une régénération immédiate. Le contrôle passe par cycles pour le lavage contre courant. Le contrôle procédera à une régénération complète. Un symbole en forme de cascade (- -) sera visible jusqu'à ce que la régénération soit terminée. Ce symbole (- -) n'est pas affiché pendant un cycle rapide du contrôle.

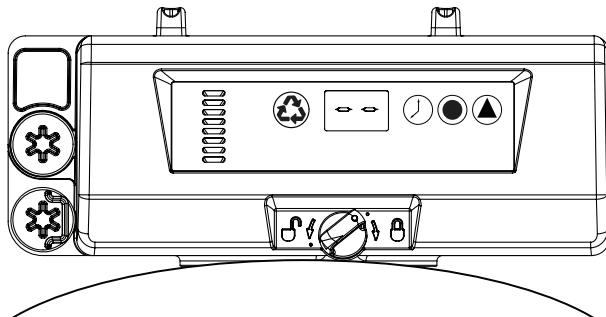





Figure 16



## CYCLES RAPIDES DU CONTRÔLE

### Cycles rapides



Appuyez et tenez appuyé le bouton  pendant 3 secondes pour commencer une régénération immédiate. Le contrôle exécutera des cycles jusqu'au cycle de lavage contre courant.

1. Appuyez et relâchez le bouton  pour afficher « C 1 »
2. Appuyez simultanément puis relâchez  et  pour amener le contrôle au cycle suivant.

**REMARQUE : L'heure peut être affichée pendant 5 secondes.**

3. Appuyez et relâchez le bouton  pour afficher « - - » ou « C# ». Une pression continue sur  fera alterner l'affichage entre « - - » et « C# ».
4. Répétez les étapes 2 et 3 pour accomplir un cycle par chaque position.

### Cycle rapide à la position de service

Appuyez simultanément sur  et  et tenez pendant 3 secondes pendant un cycle de régénération quelconque. Le contrôle sautera les cycles de régénération qui restent et reviendra à la position de service. L'heure du jour sera affichée quand le contrôle aura atteint la position de service.

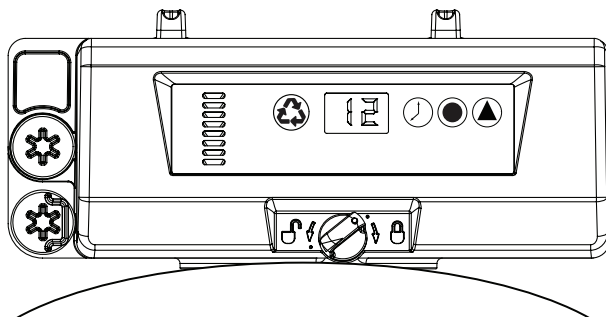

Figure 17

## TABLEAU DES CYCLES PAR DÉFAUT

### OM34K Cycles de recharge

Tableau 1		Longueur du cycle		Temps restant pour terminer le cycle	
Cycle	Description du cycle	Réglage HE	Réglage HC	Réglage HE	Réglage HC
1	Lavage contre courant 1	10 min	10 min	76,5 min	117,5 min
2	Prélèv. de saumure	54 min	82 min	66,5 min	107,5 min
	Rinçage lent				
3	Re-pressurisation	3 min	3 min	12,5 min	25,5 min
4	Rinçage rapide 1	4 min	4 min	9,5 min	22,5 min
5	Lavage contre courant 2	1 min	1 min	5,5 min	18,5 min
6	Rinçage rapide 2	1 min	1 min	4,5 min	17,5 min
7	Remplissage	3,5 min	16,5 min	3,5 min	16,5 min

\*L'arbre à cames ne se déplace pas entre Brine Draw (Prélev. saumure) et Slow Rinse (Rinçage lent). Le rinçage lent commence quand la saumure dans le bac à sel s'épuise et la vanne de réglage se ferme.

### OM40K Cycles de recharge

Tableau 1		Longueur du cycle		Temps restant pour terminer le cycle	
Cycle	Description du cycle	Réglage HE	Réglage HC	Réglage HE	Réglage HC
1	Lavage contre courant 1	10 min	10 min	74,1 min	118,1 min
2	Prélèv. de saumure	51 min	79 min	64,1 min	108,1 min
	Rinçage lent				
3	Re-pressurisation	3 min	3 min	13,1 min	29,1 min
4	Rinçage rapide 1	4 min	4 min	10,1 min	26,1 min
5	Lavage contre courant 2	1 min	1 min	6,1 min	22,1 min
6	Rinçage rapide 2	1 min	1 min	5,1 min	21,1 min
7	Remplissage	4,1min	20,1 min	4,1 min	20,1 min

\*L'arbre à cames ne se déplace pas entre Brine Draw (Prélev. saumure) et Slow Rinse (Rinçage lent). Le rinçage lent commence quand la saumure dans le bac à sel s'épuise et la vanne de réglage se ferme.

### Spécifications du cycle de recharge OM34K :

	Sel/capacité minimum	Sel/capacité maximum
Sel/Recharge (lb)	3,4	16,7
Temps de régénération (min)	76,5	117,5
Eau vers vidange (gal)	46,3	56,9
Écoulement max. vers vidange (gpm)	2,1	2,1

### Spécifications du cycle de recharge OM40K :

	Sel/capacité minimum	Sel/capacité maximum
Sel/Recharge (lb)	4,1	20
Temps de régénération (min)	74,1	118,1
Eau vers vidange (gal)	58,7	72,1
Écoulement max. vers vidange (gpm)	2,7	2,7





## DÉMARRAGE

Le conditionneur doit maintenant être mis en fonctionnement. Veuillez revoir la procédure Cycles rapides du contrôle avant d'essayer de démarrer.

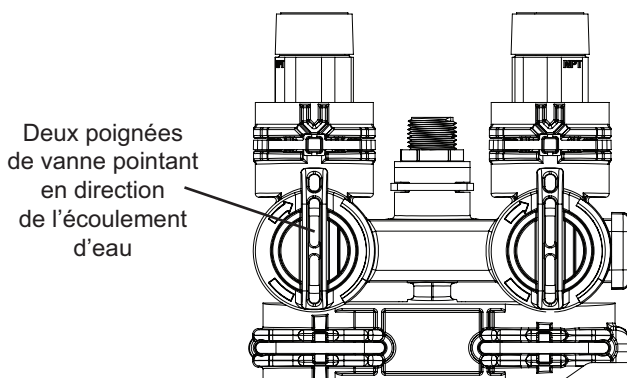

NE mettez pas de produit régénérant dans le réservoir de saumure.

1. Avec l'eau d'arrivée au système encore fermée, positionnez la vanne de dérivation à la position « not in bypass (non en dérivation) » (fonctionnement normal).



2. Appuyez sur le bouton  sur le contrôleur et tenez-le appuyé pendant 3 secondes. Ceci commencera une régénération manuelle et exécutera un cycle pour aller à la position de lavage contre courant.
3. Remplissage du réservoir de milieu avec de l'eau.
  - A. Avec le conditionneur en lavage contre courant, ouvrez la vanne d'arrivée d'eau très lentement de 1/4 environ. L'eau commencera à entrer dans le réservoir de milieu. L'air sera purgé vers la vidange à mesure que le réservoir de milieu se remplira d'eau.

**AVERTISSEMENT** Si la vanne est ouverte trop rapidement ou si elle est trop ouverte, le milieu peut être éliminé du réservoir et aller dans la vanne ou la plomberie. Si elle est ouverte de 1/4, vous devez entendre l'air s'échapper lentement du tuyau de vidange de la vanne.

- B. Quand tout l'air a été éliminé du réservoir de milieu (l'eau commence à couler régulièrement à partir du tuyau de vidange), ouvrez complètement la vanne d'arrivée principale. Ceci finira de purger l'air du réservoir.
- C. Laissez l'eau couler vers la vidange jusqu'à ce que l'eau du tuyau de vidange coule propre. Ceci purge les débris venant du lit de milieu.
- D. Versez environ 3 gallons d'eau dans le réservoir de saumure. Avancez au cycle 2 (Prélèvement de saumure) en appuyant simultanément sur les boutons  et . L'eau du réservoir de saumure doit être aspirée dans la vanne. Si l'eau ne diminue pas du réservoir, voir Dépannage.
- E. Faites passer rapidement le contrôle par des cycles jusqu'au cycle de remplissage (C7). Mettez du sel dans le réservoir de saumure. Laissez le cycle se terminer et le contrôle avancer jusqu'au service. Le réservoir de saumure aura la quantité d'eau correcte.

**AVERTISSEMENT** Assurez-vous que le système a été correctement désinfecté selon les recommandations du fabricant du système de traitement d'eau.

**Le système de traitement d'eau est maintenant complètement opérationnel.**

L'affichage montrera l'heure du jour. Le point décimal au centre inférieur de l'affichage clignotera quand l'eau coulera.

## VÉRIFICATION DE L'INSTALLATION

- \_\_\_ Avez-vous lu le manuel d'installation du propriétaire ?
- \_\_\_ Avez-vous suivi toutes les directives de sécurité figurant dans le manuel ?
- \_\_\_ Si un tuyau métallique a été utilisé, avez-vous restauré la mise à la terre électrique ?
- \_\_\_ Avez-vous installé sécuritairement les deux tuyaux souples de vidange allant à une vidange approuvée ?
- \_\_\_ Avez-vous exécuté un test de fuite ?
- \_\_\_ Avez-vous positionné la vanne de dérivation à service ?
- \_\_\_ Avez-vous assaini l'adoucisseur ?
- \_\_\_ Avez-vous ajouté des granules de sel au bac de d'entreposage de sel ?
- \_\_\_ Avez-vous programmé le contrôle correctement pour satisfaire à vos besoins ?
- \_\_\_ Avez-vous commencé une recharge ?

## ENTRETIEN ET UTILISATION DU RÉSERVOIR DE SAUMURE

À chaque recharge de l'adoucisseur, l'eau salée (saumure) est requise pour reconditionner le milieu dans le réservoir d'eau. La saumure est retirée du bac à sel en quantité contrôlée. Si le bac à sel ne contient pas suffisamment de sel, la saumure sera faible, le milieu ne sera pas complètement reconditionné et de l'eau non traitée s'écoulera.

Vous devez garder du sel dans le bac.

Le bac à sel fonctionne le mieux quand le niveau du sel est au-dessous de « half-full » (à moitié plein). Si le bac est rempli à plus de la moitié, les granules de sel peuvent former des ponts. Les granules de sel s'imbriquent les uns aux autres et ne tombent pas au fond de l'eau. Les ponts ainsi formés ne fourniront pas de sel pour fabriquer la saumure. L'adoucisseur se rechargera mais ne reconditionnera pas le milieu. Un pont de sel peut être brisé en utilisant un manche à balai ou un instrument semblable. Concassez soigneusement les agglomérations de sel et les granules se désagrégeront. Après avoir désagrégé les granules de sel, attendez 2 heures et commencez une régénération. Une deuxième recharge peut être nécessaire pour reconditionner complètement le milieu.

Vous devez utiliser uniquement du sel en granules pour adoucisseurs d'eau. Les autres types de sel (sel gemme ou sel pour faire fondre la neige) contiennent des saletés et des produits chimiques qui affecteront l'adoucisseur d'eau.

Gardez le réservoir de saumure couvert.

Videz et nettoyez le réservoir tous les 3 ans.

## DÉSINFECTION DU SYSTÈME

### Désinfection des adoucisseurs d'eau

Les matériaux de construction de l'adoucisseur d'eau moderne ne permettent pas la prolifération bactérienne et ces matériaux ne contamineront pas non plus une arrivée d'eau. Au cours de l'utilisation normale, un adoucisseur peut être pollué par des matières organiques ou, dans certains cas, par des bactéries provenant de l'arrivée d'eau. Ceci peut donner un goût ou une odeur à l'eau.

Il peut falloir désinfecter certains adoucisseurs après l'installation et certains adoucisseurs exigent une désinfection régulière pendant leur durée normale.

En fonction des conditions d'utilisation, du modèle d'adoucisseur, du type d'échangeur d'ions et du désinfectant disponible, vous pouvez choisir entre les méthodes suivantes.

## DÉSINFECTION DU SYSTÈME (suite)

### Hypochlorite de sodium ou de calcium

#### Application

Ces matériaux sont satisfaisants pour être utilisés avec des résines de polystyrène, de la zéolite en gel synthétique, des sables verts et des bentonites.

#### Hypochlorite de sodium à 5,25 %

Ces solutions sont disponibles sous des noms commerciaux comme Clorox\*. Si des solutions plus fortes sont utilisées, telles celles vendues pour les blanchisseries commerciales, ajustez le dosage en conséquence.

##### 1. Dosage

- Résine de polystyrène ; 35,5 ml (1,2 once liquide) par pied cube.
- Échangeurs non résineux ; 23,7 ml (0,8 once liquide) par pied cube.

##### 2. Adoucisseurs pour bac à sel

- Lavez l'adoucisseur à contre courant et ajoutez la quantité requise de solution d'hypochlorite au puits du bac à sel. Le bac à sel doit contenir de l'eau pour pouvoir amener la solution dans l'adoucisseur.
- Continuez par la recharge normale.

\*Clorox est une marque commerciale de Clorox Company.

#### Hypochlorite de calcium

L'hypochlorite de calcium, chlore disponible à 70 %, existe sous plusieurs formes y compris des comprimés et granules. Ces matériaux sous forme solide peuvent être utilisés directement sans les dissoudre avant de les utiliser.

##### 1. Dosage



- Deux grains (environ 3 ml, (0,1 once)) par pied cube.

##### 2. Adoucisseurs pour bac à sel



- Lavez l'adoucisseur à contre courant et ajoutez la quantité requise d'hypochlorite au puits du bac à sel. Le bac à sel doit contenir de l'eau pour pouvoir amener la solution de chlore dans l'adoucisseur.
- Continuez par la recharge normale.



## ACCESSION AUX VALEURS HISTORIQUES



Le contrôle a une fonction de revue affichant l'historique des opérations du système. Cette fonction est un outil de dépannage très utile pour la vanne de réglage.

Pour accéder aux valeurs historiques, appuyez sur Recharge  puis sur le bouton Quantité de sel  et tenez-le appuyé pendant 3 secondes pour voir les codes de diagnostic.

**REMARQUE : Si un bouton n'est pas appuyé pendant 30 secondes, le contrôleur quittera le tableau d'historique.**

Appuyez sur le bouton Heure du jour  pour défiler par le tableau. Quand le code désiré apparaît, appuyez sur le bouton Quantité de sel  pour afficher la valeur.

Certaines valeurs ont quatre chiffres 1, 2, 3, 4. Appuyez sur le bouton Quantité de sel  pour afficher les deux premiers chiffres (1, 2). Appuyez sur le bouton Dureté d'eau  pour afficher les deux derniers chiffres (3, 4).

Quand vous appuyez sur le bouton Quantité de sel  pour voir H2, le débit actuel sera affiché mais non pas mis à jour. Continuez à appuyer sur le bouton Quantité de sel  toutes les 5 secondes pour mettre l'affichage à jour. Le point d'écoulement sur l'affichage clignote quand l'eau s'écoule par l'adoucisseur.

Code	Description	Remarques
H1	Jours depuis la dernière recharge	Jours depuis la dernière recharge
H2	Débit actuel	Gallons par minute
H3	Jour actuel de la semaine	Jour actuel de la semaine
H4	Eau utilisée aujourd'hui depuis 0200	En gallons, valeur max affichée 9999 valeur max enregistrée 65 535.
H5	Eau utilisée depuis la dernière recharge	
A0	Utilisation d'eau moyenne pendant le jour 0	
A1	Utilisation d'eau moyenne pendant le jour 1	
A2	Utilisation d'eau moyenne pendant le jour 2	
A3	Utilisation d'eau moyenne pendant le jour 3	
A4	Utilisation d'eau moyenne pendant le jour 4	
A5	Utilisation d'eau moyenne pendant le jour 5	
A6	Utilisation d'eau moyenne pendant le jour 6	

## ASSEMBLAGE DU RÉSERVOIR

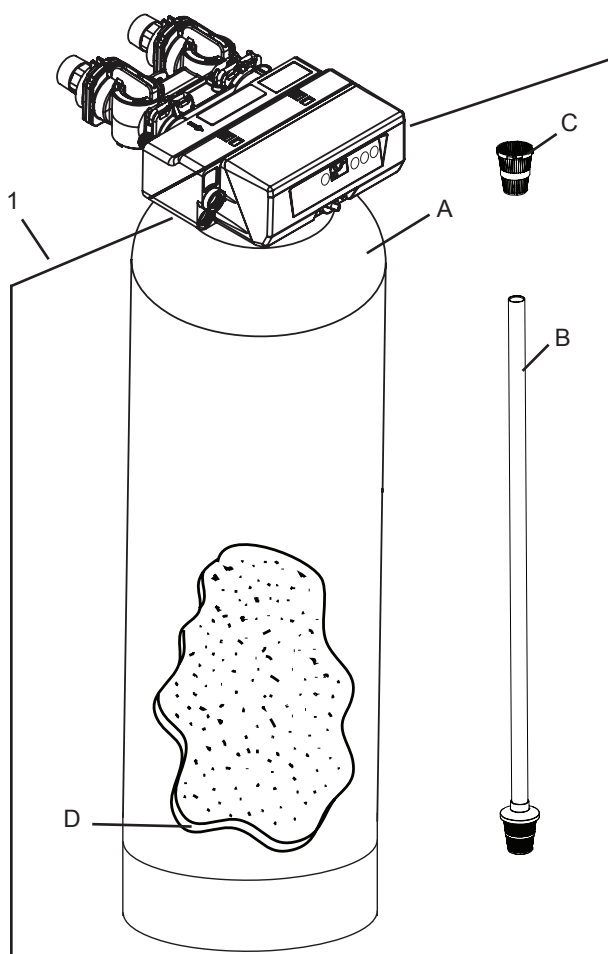

N° d'article	QTÉ	N° de pièce	Description
1	..... 1	.....4001884	Assemblage de Bac à résine, 9 x 48, OM34K
		.....4001882	Assemblage de Bac à résine, 10 x 44, OM40K
A	.....		Bac à résine
B	.....		Assemblage du distributeur inférieur
C	.....		Panier supérieur
D	.....		Résine de conditionnement

## ASSEMBLAGE DE LA VANNE

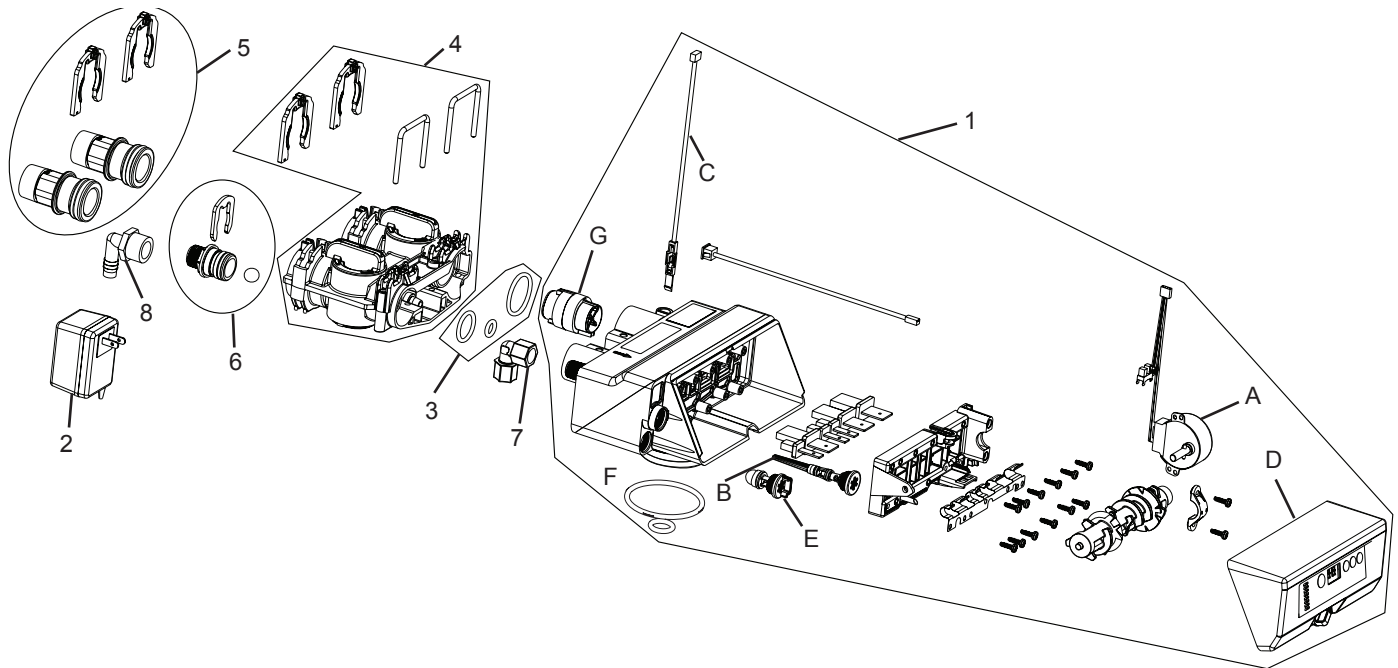

N° d'article QTÉ	N° de pièce	Description
1	1	4001883 Assemblage valve, 368, OM34K
		4001881 Assemblage valve, 368, OM40K
A	4001260	Assemb. moteur valve 368/ capteur optique
B	3025329	Injecteur « H », It mauve, réservoir 9 po
	4000880	Injecteur « J », It bleu, réservoir 10 po
C	3027837	Assemblage, câble capteur
D	4001885	Contrôle 607 OM34K
	4001616	Contrôle 607 OM40K
E	3021829	Assemb. contrôle rempl. 0,33 gpm
F	4001889	Kit, anneau torique, valve 360
G	3027839	Assemblage compreur
2	1	1000811 120 V c.a., 60 Hz, Bouchon Amérique N.
3	1	3031825 Kit, anneau torique, collecteur
4	1	4000886 Assemblage valve de dérivation
5	1	4000888 Kit connecteur, 1 po NPT (comprend le dispositif de rétention de la pince et l'assemblage du connecteur)
6	1	4001028 Kit 9 po, contrôle d'écoulement du tuyau de vidange
		4000887 Kit 10 po, contrôle d'écoulement du tuyau de vidange
7	1	4000871 Coude femelle, tuyau 3/8 NPT à 3/8
8	1	4000996 Accessoire, tuyau de vidange, 90°, 1/2 po NPT, tuyau 1/2 po

# ASSEMBLAGE DU Puits DE SAUMURE CH15675

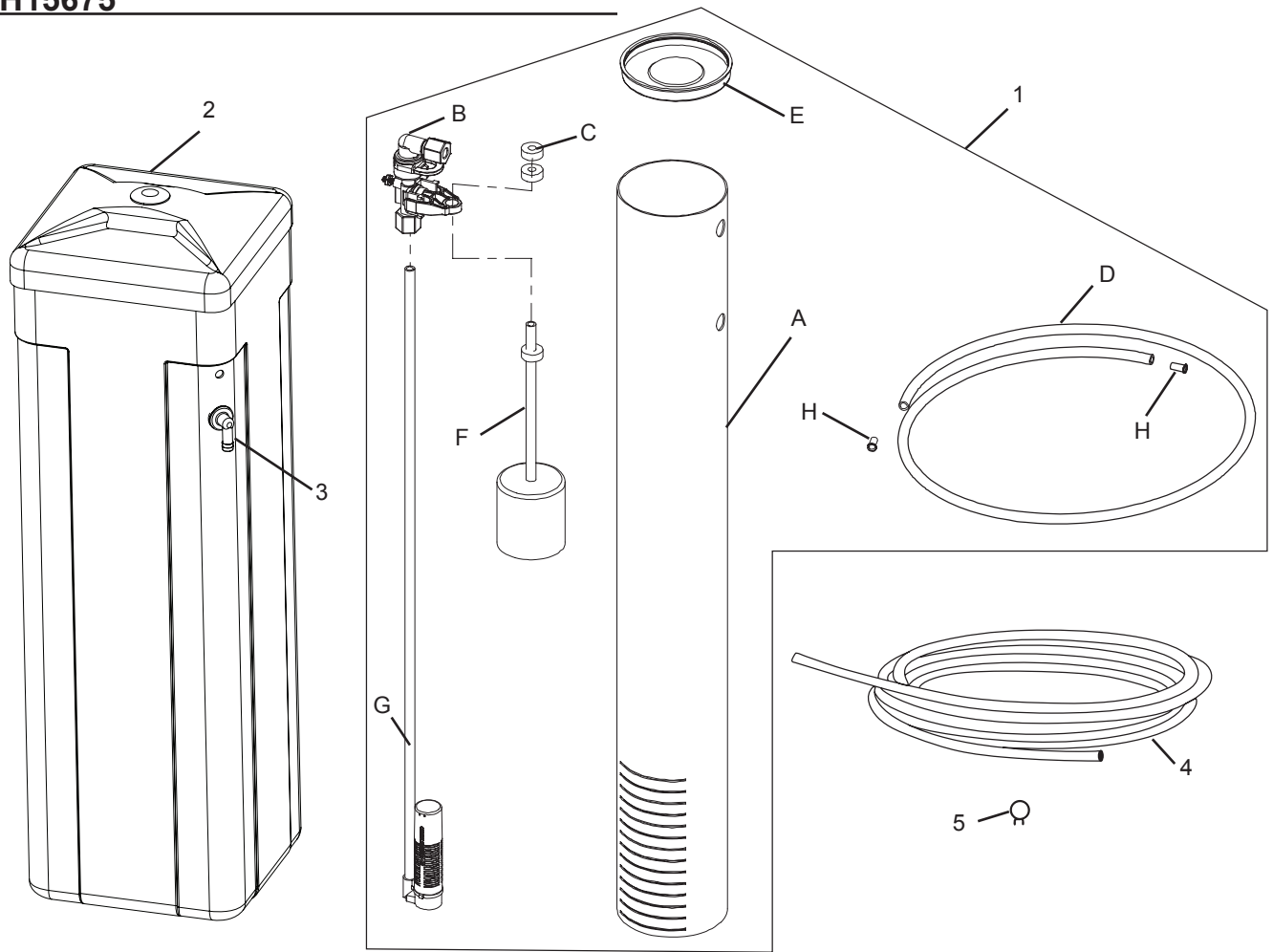

N° d'article	QTÉ	N° de pièce	Description
1	1	CH15675	Assemb. Puits saumure
A			Puits saumure avec fentes
B			Vanne de saumure de sécurité
C			Oeillet
D			Tube de saumure 3/8 po x 60 po
E			Couvercle, puits saumure 4 po diam. (Caplug STP-4)
F			Flotteur saumure avec un oeillet (comme acheté)
G			Assemb. retenue d'air
H			Insertion pour tuyau, laiton
2	1	CH34393-1	Couvercle et Réservoir saumure, 14" x 34"
3	1	CH20774	Assemblage du raccord de trop-plein du réservoir de saumure
4	1		Tube, 12 pieds, diam. int. 1/2 po, tuyau de vidange
5	1		Serre-tuyau, tuyau souple

# DÉPANNAGE

## 706 Contrôle - Codes d'erreur

Problème	Cause possible	Solution
Err 1 est affiché.	Les réglages du programme ont été corrompus.	Appuyez sur une touche quelconque. Si Err 1 ne disparaît pas, remplacez le contrôle.
Err 3 est affiché.	Le contrôle ne détecte pas la position de l'arbre à cames et est revenu à la position service.	Attendez que le contrôle revienne à la position service. Le sablier clignotant de l'affichage indique que le moteur tourne.
	L'arbre à cames ne tourne pas pendant l'affichage Err 3.	Vérifiez si le moteur est connecté. Vérifiez si le faisceau de câbles du moteur est connecté au module du moteur et du contrôleur. Vérifiez si le capteur optique est connecté et en place. Vérifiez si l'engrenage du moteur a engagé l'arbre à cames.  Si tout est connecté, remplacez les composants dans l'ordre suivant :  1. Assemblage du moteur, capteur optique  2. Contrôle
	L'arbre à cames tourne pendant plus de cinq minutes pour trouver la position de départ :	Vérifiez que le capteur optique est en place et connecté au fil. Regardez s'il y a des saletés dans les fentes de l'arbre à cames. Si le moteur continue à tourner indéfiniment, remplacez les composants suivants dans l'ordre ci-dessous :  1. Capteur optique  2. Contrôle

### Système

Problème	Cause possible	Solution
Trop-plein du bac à sel.	Connexion du tuyau de sel lâche.	Assurez-vous que toutes les connexions de tuyau de sel sont serrées.
	Tuyau de vidange obstrué à cause de saletés,	Nettoyez le contrôle de vidange.
Eau coulant ou gouttant à la vidange ou au tuyau de sel après recharge.	Saletés empêchant le disque de la vanne 4 de se fermer. Voir Figure 17.	Retirez les saletés.
	Disque de vanne 4 usé. Voir Figure 17.	Remplacez les disques de vanne.
Fuite d'eau dure après recharge.	Recharge inadéquate.	Répétez la recharge après vous être assuré que le dosage de sel a été détabli correctement.
	Fuite de la vanne de dérivation externe.	Remplacez la vanne de dérivation
	Joint torique autour du tuyau montant endommagé.	Remplacez le joint torique.
Le contrôle ne prélève pas de sel.	Tuyau de vidange obstrué.	Retirez l'obstruction.
	Injecteur bouché.	Nettoyez l'injecteur et l'écran.
	Saletés empêchant les disques de vanne de se fermer. Voir Figure 17.	Retirez les saletés des disques de vanne.
Le contrôle ne se recharge pas automatiquement.	Adaptateur c.a. ou moteur non connecté.	Connectez l'alimentation.
	Moteur défectueux.	Remplacez le moteur.
	Compteur bouché par des saletés. L'unité se rechargera tous les 7 jours en tout cas.	Retirez le compteur et nettoyez-le.

Problème	Cause possible	Solution
Le contrôle se recharge à une heure du jour erronée.	Heure du jour mal réglée.	Réglez correctement l'heure du jour.
Prélèvement de sel intermittent.	Pression d'eau faible.	Maintenez un minimum d'arrivée de 20 psi (1,3 bar).
Eau non traitée après recharge.	Absence de sel dans le bac à sel.	Ajoutez du sel dans le bac à sel.
	Injecteur bouché.	Nettoyez l'injecteur et l'écran.
Lavage contre courant ou purge à des taux excessivement bas ou hauts.	Absence de contrôle d'écoulement du tuyau de vidange.	Installez le contrôle d'écoulement du tuyau de vidange.
	Tuyau de vidange obstrué.	Retirez l'obstruction.
Épuisement d'eau conditionnée entre les recharges.	Contrôle mal programmé.	Vérifiez le dosage de sel.
Indicateur d'écoulement sur le contrôle n'affiche pas l'écoulement de service.	Vanne de dérivation en position de dérivation.	Retirez la vanne de dérivation de la dérivation.
	Câble du compteur sorti de la vanne.	Enfoncez complètement le câble du compteur dans la vanne.
	Compteur bouché par des débris.	Retirez le compteur et nettoyez-le.
Coups de bélier	Air dans le réservoir de milieu.	Vérifiez toutes les connexions de tuyau de sel pour voir s'il y a des fuites d'air. Resserrez pour arrêter les fuites d'air.
	Le clapet de retenue d'air ne ferme pas.	Nettoyez l'assemblage du clapet de retenue d'air.

## DÉPANNAGE (suite)

### Positions des déflecteurs

Quand le couvercle du contrôle est retiré, les déflecteurs et l'arbre à cames sont visibles (Figure 17).

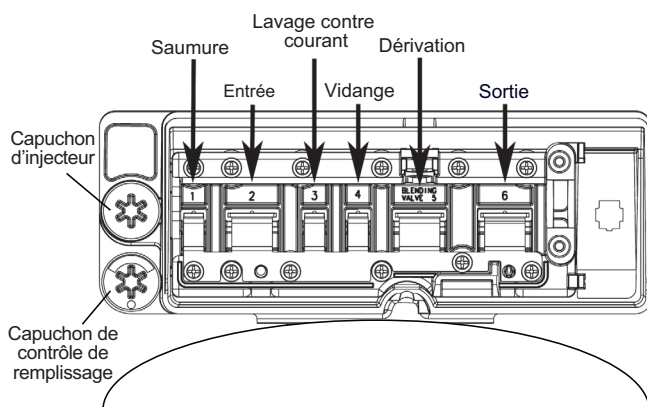

Figure 18

# PENTAIR RESIDENTIAL FILTRATION, LLC - GARANTIE LIMITÉE

---

## Adoucisseur d'eau

Pentair Residential Filtration, LLC (par la suite «PRF») garantit au propriétaire d'origine que dans des conditions d'utilisation normale : les réservoirs de minéraux, les réservoirs de saumure et les cabinets d'adoucisseur en fibre de verre pour les adoucisseurs d'eau seront exempts de défaut de matériel et de fabrication pendant dix (10) ans à compter de la date d'achat. Le contrôleur électronique de la valve de contrôle, les corps de valve et les pièces internes de valve (sans inclure les injecteurs de saumure) pour les adoucisseurs d'eau seront exempts de défauts de matériel et de fabrication pendant cinq (5) ans à compter de la date d'achat. Les pièces supplémentaires pour les adoucisseurs d'eau non mentionnées ci-dessus seront exemptes de défaut de matériel et de fabrication pendant deux (2) ans à compter de la date d'achat. Les produits de remplacement fournis seront exempts de défaut de matériel et de fabrication pendant le reste de la période de garantie d'origine.

La présente garantie ne couvre pas : (1) la résine d'adoucissement d'eau (2) les dommages causés par les éclairs, les catastrophes naturelles ou autres conditions qui ne sont pas du ressort de PRF (3) les défauts non rapportés pendant les périodes de temps indiquées ci-dessus, (4) les articles fabriqués par d'autres compagnies, (5) les problèmes ou dommages provenant de l'inobservation des directives de PRF, (6) les problèmes ou les dommages provenant de l'abus, du mauvais usage, de la négligence ou d'un accident, (7) les problèmes ou dommages provenant en entier ou en partie de l'altération, de la modification, de la réparation ou de tentative d'altération, de modification, de réparation par un tiers autre que PRF ou un concessionnaire agréé PRF, (8) la non conformité aux codes/ordonnances applicables.

En cas de défaut de fabrication ou de matériel d'un produit ou d'une pièce couverte par la garantie, PRF, à sa seule discrétion, réparera ou remplacera le produit ou la pièce avec défaut.

Tous les produits ou pièces avec défaut sujets à une réclamation doivent : (1) avoir une autorisation de renvoi par PRF avec un numéro d'autorisation de renvoi de marchandise, (2) inclure une preuve datée de l'achat du produit ou de la pièce, (3) être renvoyé à PRF avant l'expiration de la garantie applicable, aux frais du client, renvoi pré-payé, (4) être accompagnés d'une lettre comportant le numéro du modèle, le numéro de série (s'il existe) et une brève description du problème.

DANS LA MESURE MAXIMUM AUTORISÉE PAR LA LOI APPLICABLE, PRF DÉNIE TOUTE AUTRE GARANTIE, EXPLICITE OU IMPLICITE, Y COMPRIS MAIS SANS S'Y LIMITER, LES GARANTIES IMPLICITES DE QUALITÉ MARCHANDE ET D'ADÉQUATION À UN BUT PARTICULIER, AU SUJET DES PRODUITS, PIÈCES ET TOUT MATÉRIEL ÉCRIT D'ACCOMPAGNEMENT.

Dans la mesure maximum autorisée par la loi applicable, PRF ne sera responsable d'aucun dommage quel qu'il soit (y compris, mais sans 'y limiter, la perte de temps, l'inconvenance, les dépenses, le prix du travail et du matériel en connexion avec le retrait ou le remplacement du produit ou pièce, les dommages spéciaux, accessoires consécutifs ou indirects, la perte de profits commerciaux, l'interruption des opérations commerciales, la perte d'informations professionnelles ou tout autre dommage pécunier) provenant de l'utilisation ou de l'incapacité d'utiliser les produits ou pièces défectueuses, même si PRF a été prévenu de la possibilité de ce type de dommages.

La responsabilité maximum de PRF, selon les dispositions de la présente garantie limitée, sera limitée à rembourser le montant payé pour le produit ou la pièce.

**REMARQUE : Certains états n'autorisant pas l'exclusion ou la limitation de dommages accessoires ou consécutifs, les limitations ou les exclusions ci-dessus peuvent ne pas s'appliquer.**

LA PRÉSENTE GARANTIE ACCORDE DES DROITS LÉGAUX SPÉCIFIQUES ET D'AUTRES DROITS QUI PEUVENT S'APPLIQUER. CES DROITS VARIENT D'UN ÉTAT À L'AUTRE.

7-2010

## FICHE TECHNIQUE DE PERFORMANCE

Modèle	OM34K System	OM40K System
Écoulement de service nominal (gpm) (W/upper collector)	9.6	10.7
Chute de pression au débit de service nominal (psid)	15	14
Capacité nominale (grains par lb de sel)	15,095 @ 3.4 34,433 @ 16.7	18,143 @ 4.12 41,386 @ 20.0
Efficacité nominale (grains/lb de sel par lb de sel)	4,400 lbs de sel à 3.4 lbs.	4,400 lbs de sel à 4.1 lbs.
Débit maximum pendant la régénération (gpm)	2.1	2.7
Résine échangeuse d'ions (pied cube)	1.04 ft <sup>3</sup> per tank	1.25 ft <sup>3</sup> per tank
Dimensions du réservoir	9" x 48"	10" x 44"

Pression de fonctionnement : 20 -125 psi ou 1,4 – 8,8 kg/cm<sup>2</sup>, température de fonctionnement : 1,1 – 43,3 °C ou 34 - 110 °F  
 Type de sel acceptable : Chlorure de sodium – Sel marin en granule ou grossier

Tous les systèmes ci-dessus testés à 35 psi +/- 5 psi, pH de 7,5 +/- 0,5,

Débit de test de capacité = 50 % du débit de service nominal pour systèmes de différentes tailles.

Ces adoucisseurs d'eau ont été testés par WQA et sont conformes à NSF/ANSI 44 pour les revendications de performance spécifiques comme vérifié et corroborés par ces données de test. Les efficacités de sel nominales ci-dessus ont été également déterminées conformément à NSF/ANSI 44 et sont uniquement valides au dosage de sel indiqué ci-dessus. Un adoucisseur d'eau avec efficacité nominale est un adoucisseur avec régénération initiée par demande (DIR) qui est également conforme aux spécifications de performance spécifiques prévues pour minimiser la quantité de saumure régénérante et d'eau utilisée pour son fonctionnement. Les adoucisseurs d'eau avec efficacité nominale devront avoir une efficacité de sel nominale de pas moins de 3350 grains de dureté totale échangés par livre de sel (basé sur une équivalence de NaCl) (477 grammes de dureté totale échangés par kilogramme de sel) et ne devront pas fournir plus de sel que la valeur nominale indiquée. L'efficacité nominale de l'adoucisseur d'eau, le dosage de sel à cette efficacité, la capacité à ce dosage de sel et celle de l'efficacité sont uniquement valides au dosage de sel indiqué. L'efficacité est mesurée par un test de laboratoire décrit par NSF/ANSI 44. Ce test représente l'efficacité possible maximum que le système peut produire. L'efficacité opérationnelle est l'efficacité réelle obtenue après l'installation du système. Elle typiquement inférieure à l'efficacité à cause de facteurs d'application individuels incluant la dureté de l'eau, l'utilisation de l'eau et autres contaminants réduisant la capacité de l'adoucisseur d'eau. Ces systèmes ne sont pas prévus pour traiter de l'eau dangereuse du point de vue microbiologique ou de qualité inconnue sans désinfection adéquate avant ou après le système. Voir le manuel d'installation du système et le manuel de service pour les instructions de configuration et de programmation. Contactez votre représentant local OMNI FILTER pour les pièces et le service. Voir le manuel du propriétaire pour les informations de garantie.

Notice importante : Pour les conditions d'utilisation, les assertions en rapport avec la santé certifiées par le service de la santé publique de Californie et les pièces de remplacement, voir la feuille de données du produit.

### Exigences d'Iowa :

Vendeur : \_\_\_\_\_ Date: \_\_\_\_\_

Acheteur : \_\_\_\_\_ Date: \_\_\_\_\_



Testé et certifié par WQA conforme à la norme 44 et à la norme 372 de NSF/ANSI pour la performance des adoucisseurs et pour la conformité à l'exemption de plomb et CSA B483.1.

**OMNIFILTER**  
**13845 Bishops Dr., Suite 200**  
**Brookfield, WI 53005**  
**PH: (800) 279-9404**











**13845 Bishops Dr. | Suite 200 | Brookfield, WI 53005 | United States**  
**P: 262.238.4400 | Customer Care: 800.279.9404 | tech-support@pentair.com | omnifilter.com**

All indicated Pentair trademarks and logos are property of Pentair. Third party registered and unregistered trademarks and logos are the property of their respective owners.  
Todas las marcas y logos de Pentair son propiedad de Pentair. Las marcas y logos registrados y no registrados de terceros son propiedad de sus respectivos propietarios.

Toutes les marques et logos Pentair indiqués sont la propriété de Pentair. Toutes les autres marques commerciales et déposées et tous les autres logos sont la propriété de leurs détenteurs respectifs.

© 2022 Pentair. All rights reserved.

4001866 Rev G AU22