

# ufesa

## MF4090 Nevada Ventilador nebulizador



**ES** manual de instrucciones

**PT** manual de instruções

**EN** instructions manual

**FR** mode d'emploi

**IT** manuale di istruzioni

**DE** bedienungsanleitung

**BG** Ръководство за инструкции

**AR** تعليمات الاستخدام

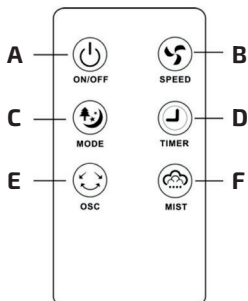
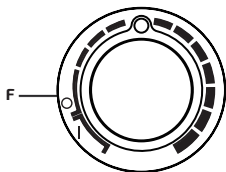
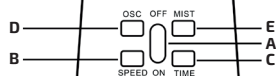
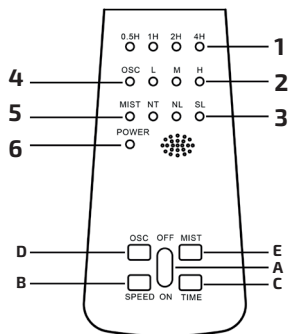
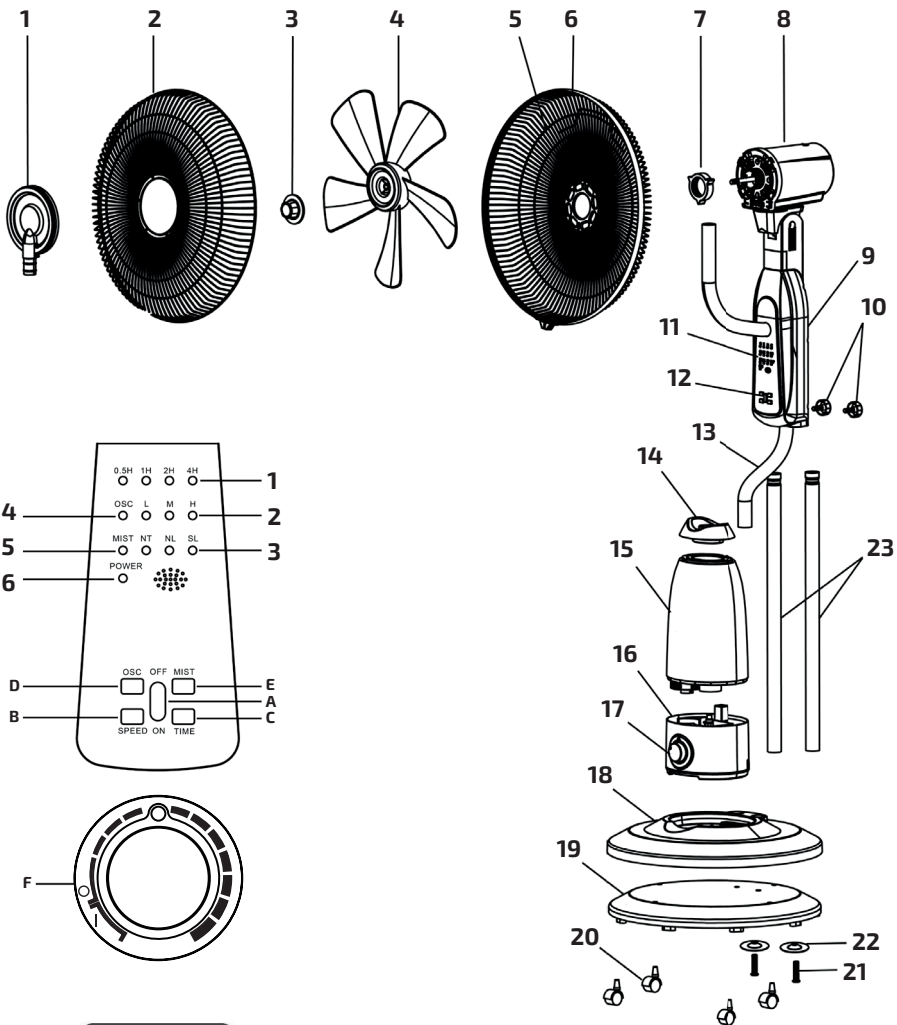

**Fig. 1**

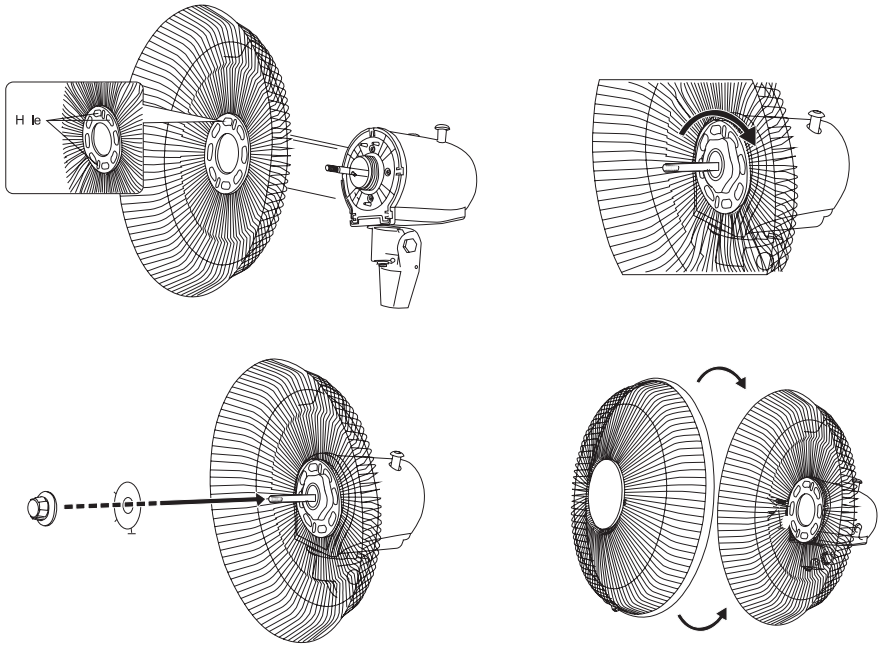

**Fig. 2**



**Fig. 3**

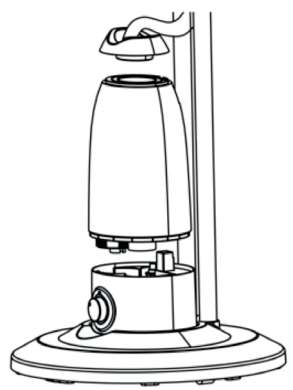

AGRADECEMOS QUE HAYA DEPOSITADO SU CONFIANZA EN UFESA Y DESEAMOS QUE EL FUNCIONAMIENTO DEL PRODUCTO LE SATISFAGA PLENAMENTE.

---

## ATENCIÓN

LEA ATENTAMENTE LAS INSTRUCCIONES DE USO ANTES DE UTILIZAR EL PRODUCTO. GUÁRDENLAS EN UN LUGAR SEGURO POR SI NECESITA CONSULTARLAS EN EL FUTURO.

## DESCRIPCIÓN

### CUERPO PRINCIPAL

1. Anillo decorativo
2. Rejilla delantera
3. Tuerca de bloqueo de las palas de ventilación
4. Palas de ventilación
5. Rejilla trasera
6. Anillo de la rejilla
7. Tuerca de bloqueo de la rejilla
8. Cubierta trasera del motor
9. Carcasa trasera
10. Tuercas
11. Panel de control
12. Botones
13. Tubo de nebulización
14. Tapa superior
15. Depósito de agua
16. Soporte para el agua
17. Perilla
18. Base
19. Peso de goma
20. Ruedas
21. Tornillos
22. Arandelas
23. Tubo de sujeción

### PANEL DE CONTROL

1. Indicador del temporizador
2. Indicador de velocidad: baja-media-alta
3. Indicador de modo: natural/normal/reposo
4. Indicador de oscilación
5. Indicador de nebulización
6. Indicador de encendido

- A. Botón de encendido/apagado
- B. Botón de velocidad
- C. Botón del temporizador
- D. Botón de oscilación
- E. Botón de nebulización
- F. Rueda de ajuste de la nebulización

## **MANDO A DISTANCIA**

- A. Botón de encendido/apagado
- B. Botón de velocidad
- C. Botón de modo
- D. Botón del temporizador
- E. Botón de oscilación
- F. Botón de nebulización

## **INSTRUCCIONES DE SEGURIDAD**

Este aparato puede ser utilizado por niños mayores de 8 años, personas con discapacidad física, sensorial o mental y personas sin experiencia, siempre y cuando estén correctamente supervisadas e instruidas sobre su uso seguro y sean conscientes de los riesgos que conlleva.

Los niños no deben jugar con el aparato ni realizar su limpieza o mantenimiento sin supervisión.

Si el cable de alimentación está dañado, su agente de asistencia técnica u otras personas con una cualificación equivalente deberán sustituirlo para evitar riesgos. Desconecte el aparato antes de montarlo, desmontarlo, limpiarlo o durante el llenado de agua. Para el llenado, la limpieza y la descalcificación del aparato, siga las instrucciones descritas más adelante.

No tape u obstruya el aparato durante su uso.

Este dispositivo está diseñado para su uso a una altitud máxima de hasta 2000 m sobre el nivel del mar.

## INFORMACIÓN IMPORTANTE

Este aparato está destinado exclusivamente al uso doméstico para la ventilación de habitaciones; no lo utilice para otros fines. Cualquier otro uso se considerará inadecuado y peligroso.

El fabricante no se responsabiliza de los daños que resulten de un uso inadecuado, incorrecto e irresponsable, ni de las reparaciones realizadas por técnicos no cualificados.

No introduzca los dedos ni cualquier otro objeto en la rejilla protectora del ventilador.

Mantenga el aparato fuera del alcance de los niños.

No utilice el aparato si no funciona correctamente o parece estar dañado; si tiene dudas, llévelo a un servicio técnico profesional y cualificado. No mueva el aparato mientras esté funcionando. Cuando no lo utilice, desenchúfelo de la corriente.

No toque el aparato con las manos o los pies húmedos. No arrastre el aparato tirando del cable. No tire del cable ni del aparato para desenchufarlo de la corriente.

Para limpiar el ventilador, siga las instrucciones del manual en la sección dedicada a la limpieza y el mantenimiento.

Es necesario sustituir el agua cada 3-4 días aunque no se haya utilizado. Si el aparato no se ha utilizado durante un largo periodo de tiempo, retire el agua del humidificador.

**B&B TRENDS, S.L.** no se responsabiliza de cualquier daño o perjuicio que pudieran sufrir personas, animales u objetos como resultado de la inobservancia de los avisos anteriores.

## USO

**Antes de usar:**

- Asegúrese de retirar todos los envoltorios del aparato.

**Montaje del nebulizador:**

### MONTAJE DE LA BASE

- Introduzca las 4 ruedas (20) en el peso de goma (19) y apriételas con los tornillos (21) y la junta (22).

### MONTAJE DE LA PALA DE VENTILACIÓN Y LA REJILLA (FIG. 1)

- Desatornille la tuerca de fijación de plástico de la parte frontal de la caja del motor girándola hacia la izquierda.

- Coloque la rejilla trasera contra la parte delantera de la caja del motor con el asa en la parte superior, de modo que las clavijas de ubicación de la caja del motor estén encajadas correctamente en los agujeros de la rejilla trasera.

- Apriete la tuerca de montaje de la rejilla trasera hacia la derecha. **NO LA APRIETE DEMASIADO.**

- Presione el aspa del ventilador en el eje del motor, ubicando la ranura en la parte posterior del aspa en el dedo de arrastre que pasa a través del eje del motor.

- Apriete la tapa del aspa girándola hacia la izquierda.

## **MONTAJE DEL TUBO DE SUJECIÓN**

- Fije el anillo decorativo (1) en la rejilla delantera (2) y apriételo con los tornillos de bloqueo.
- Coloque la rejilla delantera (2) y la trasera (5) con el anillo de la rejilla (6) y apriételas con la tuerca de bloqueo de la rejilla.
- Afloje las tuercas (10), coloque los 2 tubos de sujeción en la base y vuelva a apretar las tuercas (10).
- Los tubos de sujeción (23) deben colocarse en la base (18) y apretarse con los tornillos.

## **MONTAJE DEL DEPÓSITO DE AGUA**

- Asegúrese de que el aparato esté desenchufado de la red antes de llenar o rellenar el depósito de agua.
- Llene el depósito únicamente con agua. No añada productos químicos, aceites u otros aditivos.
- Utilice únicamente agua fría o tibia en el depósito de agua. El agua no puede superar los 40 °C.
- Para abrir el depósito de agua, desenrosque la tapa de la válvula en el sentido contrario a las agujas del reloj. Llene el depósito con agua fría y limpia y asegúrese de que no rebose. Para cerrar el depósito, vuelva a enroscar la tapa de la válvula girándola firmemente en el sentido de las agujas del reloj (fig. 2).
- Gire el depósito y colóquelo de nuevo en su lugar designado, en la parte posterior del cuerpo principal del ventilador (fig. 3).
- Introduzca el enchufe en la toma de alimentación.

## **MANDO A DISTANCIA**

- Pilas incluidas; el mando a distancia incluye pilas en su interior. Retire la lámina transparente de la tapa de las pilas antes de utilizar el mando a distancia.
- Cuando se agoten las pilas, sustitúyalas por otras del mismo tipo tal y como se indica en el dibujo de la parte posterior del mando a distancia.

## **FUNCIONAMIENTO**

- Pulse el botón de encendido/apagado (A) una vez para encender el ventilador. El indicador de encendido (6) se iluminará.
- Presione el botón de NEBULIZACIÓN (E) para seleccionar la función de nebulización sin que el ventilador funcione (solo nebulización).
- Presione el botón de encendido/apagado una segunda vez para encender el ventilador: el aparato funcionará a baja velocidad y en modo normal. El indicador correspondiente (2) se encenderá. Ya puede seleccionar otras funciones (velocidad, modo, temporizador, nebulización).
- Para apagar el aparato, vuelva a pulsar el botón de encendido/apagado.

## **FUNCIONAMIENTO DEL MANDO A DISTANCIA**

### **Botón de VELOCIDAD (B):**

- Para encender el ventilador a velocidad baja, pulse el botón de encendido/apagado (A) una vez (cuando el aparato esté apagado): el ventilador funcionará a velocidad baja y el indicador correspondiente (2) se encenderá.
- Pulse el botón de velocidad una vez para seleccionar la velocidad media: el indicador

correspondiente (2) se encenderá.

- Pulse el botón de velocidad otra vez para seleccionar la velocidad alta: el indicador correspondiente (2) se encenderá.

#### **Botón de MODO (C):**

- Cuando pulse el botón de encendido/apagado una vez, el ventilador funcionará en modo normal.

- Pulse el botón de modo una vez para cambiar al modo natural: el aparato simula una brisa natural y el indicador correspondiente (3) se enciende.

- Pulse el botón de modo otra vez para cambiar al modo reposo: el aparato simula una suave brisa perfecta para su uso por la noche. El indicador correspondiente (3) se encenderá.

- Vuelva a pulsar el botón de modo para cambiar al modo normal.

#### **Botón del TEMPORIZADOR (D):**

- Cuando el aparato esté en funcionamiento, puede programar el temporizador para que se apague automáticamente después de un tiempo establecido.

- Pulse el botón del temporizador repetidamente para seleccionar el tiempo deseado con incrementos de media hora: 30 min, 1h, 1h30 ....7h30.

- El indicador correspondiente (1) se encenderá en el panel de control. Si todas las luces están apagadas, significa que no se ha programado el temporizador y que el aparato funcionará hasta que lo apague manualmente.

#### **Botón de OSCILACIÓN (E):**

- Pulse el botón de oscilación para activar la oscilación automática de derecha a izquierda. El indicador correspondiente (4) se encenderá en el panel de control.

- Vuelva a pulsar el botón de oscilación para desactivar la oscilación automática. El indicador (4) se apagará en el panel de control.

#### **Botón de NEBULIZACIÓN (F):**

- Ponga un agua en el depósito (15) y apriete la tuerca de bloqueo. Vuelva a colocarlo en el ventilador.

- Cuando seleccione la función de nebulización, el indicador del agua (17) se encenderá en azul.

- Si el depósito de agua (15) está vacío, el piloto indicador se encenderá en rojo.

**Nota: Las funciones de nebulización y velocidad pueden configurarse de forma independiente o a la vez.**

## **LIMPIEZA Y MANTENIMIENTO**

**Precaución:** antes de realizar las operaciones de limpieza habituales, desconecte el enchufe de la toma de alimentación.

Para limpiar el aparato, utilice un paño suave y ligeramente humedecido; no utilice productos abrasivos o corrosivos.

No sumerja ninguna pieza del ventilador nebulizador en agua ni en ningún otro líquido. Si



esto llega a suceder, no sumerja la mano en el líquido y, ante todo, desconecte el enchufe de la toma de alimentación. Seque cuidadosamente el aparato y compruebe que todas las piezas eléctricas estén secas. Si tiene dudas, póngase en contacto con un técnico cualificado.

Retire el depósito de agua y límpielo con agua tibia. Antes de volver a colocar el depósito en el aparato, asegúrese de que esté completamente seco.

Es importante que los orificios de ventilación del motor estén limpios de polvo y fibras.

En caso de largos periodos de inactividad, guarde el ventilador nebulizador y protéjalo del polvo y de la humedad; el embalaje original es el más indicado.

Si decide dejar de utilizar el aparato, es recomendable que lo inutilice cortando el cable (asegurándose antes de que esté desconectado de la fuente de alimentación) y asegurándose de que las piezas potencialmente peligrosas para los niños (por ejemplo, las palas de ventilación) no puedan causar daños.

## ELIMINACIÓN DEL PRODUCTO



Este producto cumple con la Directiva Europea 2012/19/UE sobre dispositivos eléctricos y electrónicos, conocida como RAEE (Residuos de equipos eléctricos y electrónicos), que establece el marco legal aplicable en la Unión Europea con respecto a la eliminación y el reciclaje de dispositivos eléctricos y electrónicos.

No tire este producto a la basura. Llévelo al centro de tratamiento de residuos eléctricos y electrónicos más cercano.



El producto puede necesitar pilas. Retírelas antes de desechar el producto y deposítelas en los contenedores especiales apropiados para este propósito.

Descripción	Símbolo	Valor	Unidad
Capacidad máxima del ventilador	F	44,98	m <sup>3</sup> /min
Potencia de entrada del ventilador	P	39,6	W
Valor del servicio	S <sub>v</sub>	1,14	(m <sup>3</sup> /min)/W
Consumo de energía en modo de espera	P <sub>SB</sub>	0,26	W
Consumo de energía apagado	P OFF	-	W
Nivel de potencia acústica del ventilador	L <sub>WA</sub>	59,68	dB(A)
Velocidad máxima del aire	C	3,08	metros/s
Consumo de electricidad estacional	Q	12,67	kWh/a

# PORTUGUÊS

GOSTARÍAMOS DE AGRADECER POR ESCOLHER A UFESA. ESPERAMOS QUE O DESEMPENHO DO PRODUTO VÁ AO ENCONTRO DAS SUAS EXPETATIVAS.

---

## AVISO

LEIA COM ATENÇÃO AS INSTRUÇÕES DE UTILIZAÇÃO ANTES DE USAR O PRODUTO. GUARDE-AS NUM LOCAL SEGURO PARA CONSULTA POSTERIOR.

## DESCRIÇÃO

### CORPO PRINCIPAL

1. Anel decorativo
2. Proteção Frontal
3. Porca de bloqueio da lâmina
4. Lâminas
5. Grelha traseira
6. Anel da Grelha
7. Porca de bloqueio da grelha
8. Tampa traseira do motor
9. Cobertura traseira
10. Porca
11. Painel de controlo
12. Botões
13. Tubo de nebulização
14. Tampa superior
15. Depósito de água
16. Suporte da água
17. Manípulo
18. Base
19. Borracha de peso
20. Rodas
21. Parafusos
22. Vedação
23. Tubo de suporte

### PAINEL DE CONTROLO

1. Indicador do temporizador
2. Indicador de velocidade: baixa-média-alta
3. Indicador de modo: Natural/Normal/Standby
4. Indicador de oscilação
5. Indicador de nebulização
6. Indicador de funcionamento

- A. Botão de ligar/desligar
- B. Botão de velocidade
- C. Botão temporizador
- D. Botão de oscilação
- E. Botão de nebulização
- F. Manípulo de ajustamento da nebulização

## **CONTROLO REMOTO**

- A. Botão de ligar/desligar
- B. Botão de velocidade
- C. Botão de modo
- D. Botão temporizador
- E. Botão de oscilação
- F. Botão de nebulização

## **INSTRUÇÕES DE SEGURANÇA**

Este Aparelho pode ser utilizado por crianças com idade a partir dos 8 anos, por pessoas com deficiências físicas, sensoriais ou mentais e por pessoas sem experiências, desde que beneficiem da correta supervisão, tenham sido instruídas relativamente à sua utilização segura e estejam a par dos riscos inerentes. As crianças não devem brincar com o aparelho ou levar a cabo tarefas de limpeza ou de manutenção sem supervisão.

Se o cabo de alimentação estiver danificado, deverá ser substituído pelo serviço de assistência do fabricante, ou por uma pessoa equiparada qualificada, de forma a evitar qualquer risco. É necessário desligar o aparelho antes de o montar, desmontar e limpar e durante o enchimento da água.

Para encher, limpar ou descalcificar o aparelho, siga as instruções descritas abaixo.

Não cubra nem obstrua o aparelho quando estiver a ser utilizado.

Este dispositivo foi projetado para uso em uma altitude máxima de até 2.000 m acima do nível do mar.

## **INFORMAÇÕES IMPORTANTES**

Este aparelho destina-se exclusivamente a um uso doméstico para a ventilação de espaços: não o utilize para outros fins. Qualquer outro uso deve ser considerando desadequado e perigoso.

O fabricante não assumirá responsabilidade por quaisquer danos resultantes do uso desadequado, incorreto e irresponsável e/ou por reparações efetuadas por pessoal técnico não qualificado. Não introduza os dedos nem qualquer outro objeto através da grelha de proteção da ventoinha. Este aparelho deve ser mantido fora do alcance das crianças.

Não utilize o aparelho se este não estiver a funcionar corretamente, ou se aparentar estar danificado; em caso de dúvida, leve-o a um técnico qualificado.

Não mova o aparelho quando este estiver em funcionamento. Quando o aparelho não estiver a ser usado, desligue a ficha da tomada elétrica. Não toque o aparelho com as mãos ou os pés molhados. Não arraste o aparelho, puxando pelo cabo, para o deslocar.

Não puxe o cabo nem o próprio aparelho para retirar a ficha da tomada elétrica.

Para limpar o aparelho, siga as instruções indicadas na secção do manual relativa à limpeza e à manutenção. A água deve ser substituída a cada 3-4 dias, mesmo se esta não tiver sido utilizada. Caso o aparelho não tenha sido utilizado durante um longo período de tempo, retire a água do humidificador.

A **B&B TRENDS, S.L.** não assumirá responsabilidade por quaisquer lesões ou danos que o aparelho possa ocasionar a pessoas, animais ou objetos, decorrentes do não cumprimento dos avisos mencionados anteriormente.

## **UTILIZAÇÃO**

**Antes da utilização:**

- Assegure-se que toda a embalagem foi removida do aparelho.

**Montagem do ventilador nebulizador:**

**MONTAGEM DA BASE**

- Introduza as 4 rodas (20) na borracha de peso (19) e aperte os parafusos (21) e o anel (22).

**MONTAGEM DA LÂMINA E DA GRELHA (FIG. 1)**

- Desaperte a porca de montagem de plástico da parte frontal do compartimento do motor girando-o para a esquerda.

- Coloque a grelha traseira contra a parte frontal do compartimento do motor com a alça para cima, assegurando que as cavilhas de fixação do compartimento do motor estão corretamente colocadas nos orifícios da grelha traseira.

- Aperte a Porca de Montagem da Grelha Traseira para a esquerda. **NÃO APERTE DEMASIADO.**
- Empurre a pá para o eixo do motor, colocando a ranhura na parte traseira da pá no pino de acionamento que passa através do eixo do motor.
- Aperte a tampa da pá girando-a para a esquerda.

### **MONTAGEM DO TUBO DE SUPORTE**

- Fixe o anel de decoração (1) frente à grelha frontal (2) e aperte os parafusos de bloqueio da placa de nebulização.
- Coloque a grelha frontal (2) e a grelha traseira (5), fixe com o anel da grelha (6) e aperte com a porca de bloqueio da grelha.
- Desaperte as porcas (10), coloque os 2 tubos de suporte na base e aperte novamente as porcas (10).
- Os tubos de suporte (23) têm de ser colocados na base (18) e apertados aparafusando-os.

### **MONTAGEM DO DEPÓSITO DE ÁGUA**

- Assegure-se que o produto não está ligado à tomada elétrica antes de encher ou voltar a encher o depósito de água.
- Coloque apenas água no depósito de água. Não acrescente quaisquer produtos químicos, óleos ou outros aditivos.
- Coloque apenas água fria ou morna no depósito de água. A água não deve estar a uma temperatura superior a 40°C.
- Desaparafuse a tampa da válvula para abrir o depósito rodando-a da esquerda para a direita, encha o reservatório com água fria e limpa assegurando-se que não o enche demasiado. Para fechar o reservatório, aperte a tampa da válvula de forma segura rodando-a da direita para a esquerda (fig. 2).
- Vire o reservatório e coloque-o novamente no seu lugar previsto na parte traseira do corpo do ventilador (fig. 3).
- Introduza a ficha de alimentação na tomada.

### **CONTROLO REMOTO**

- Fornecido com pilha no seu interior; O controlo remoto vem com pilha no seu interior; retire a película transparente da tampa da pilha antes de utilizar o controlo remoto.
- Quando a pilha se esgotar, esta deve ser substituída por uma do mesmo tipo seguindo o desenho na parte traseira do controlo remoto.

### **FUNCIONAMENTO**

- Carregue uma vez no botão On/Off (Ligar/Desligar) (A) para ativar o ventilador. A luz indicadora (6) irá acender-se.
- Pode agora carregar no botão MIST (E) para escolher a funcionalidade de nebulização sem que o ventilador entre em funcionamento (apenas o nebulizador).
- Carregue uma segunda vez no botão On/Off (Ligar/Desligar) para ligar o ventilador: o aparelho irá funcionar a baixa velocidade e em modo normal. A luz indicadora (2) associada irá acender-se. Pode agora escolher outras funcionalidades (velocidade, modo, temporizador, nebulização).
- Para desligar o aparelho, carregue novamente no botão on/off (ligar/desligar).

## **FUNÇÃO DO CONTROLO REMOTO**

### **Botão de VELOCIDADE (B):**

- Para ativar o ventilador a baixa velocidade, carregue uma vez no botão On/Off (Ligar/Desligar) (A): o aparelho irá funcionar a baixa velocidade e o indicador luminoso associado (2) irá acender-se.
- Carregue uma vez no botão para escolher a média velocidade média: o indicador luminoso associado (2) irá acender-se.
- Carregue outra vez no botão para escolher a alta velocidade: o indicador luminoso associado (2) irá acender-se.

### **Botão de MODO (C):**

- Ao carregar uma vez no botão On/Off (Ligar/Desligar), o ventilador passará a funcionar em modo Normal.
- Carregue no botão de modo uma vez para passar para o modo Natural: o aparelho simula um modo de brisa natural e o indicador luminoso associado (3) estará acesa.
- Carregue outra vez no botão de modo para passar para o modo Standby: o aparelho simula uma suave brisa adequada para uma utilização durante a noite. A luz indicadora (3) associada estará acesa.
- Carregue novamente no botão de modo para passar para o modo Normal.

### **Botão TEMPORIZADOR (D):**

- Com o aparelho em funcionamento, pode programar o temporizador para que desligue automaticamente o ventilador após o tempo programado.
- Carregue repetidamente no botão do temporizador para escolher o período de tempo desejado por períodos de meias horas: 30 min, 1h, 1h30 ...7h30.
- A luz indicadora (1) associada irá acender-se no painel de controlo. Quando todas as luzes estão desligadas, significa que não há tempo programado e que o aparelho irá estar em funcionamento de forma contínua até ser desligado manualmente.

### **Botão de OSCILAÇÃO (E):**

- Carregue no botão de oscilação para ativar a oscilação automática da direita para a esquerda. A luz indicadora (4) associada irá acender-se no painel de controlo.
- Carregue novamente no botão de oscilação para desativar a oscilação automática, a luz indicadora (4) associada irá apagar-se no painel de controlo.

### **Botão de NEBULIZAÇÃO (F):**

- Coloque alguma água no depósito de água (15) e aperte a porca de bloqueio. E volte a colocá-lo sobre o ventilador.
- Quando a funcionalidade de nebulização está ativada, o indicador luminoso (17) acende-se em azul.
- Caso o depósito de água (15) estiver vazio, o indicador luminoso acende-se em vermelho.

**Nota: A funcionalidade de nebulização e a funcionalidade de velocidade pode ser utilizadas de forma independente, ou conjunta.**

# LIMPEZA E MANUTENÇÃO

**Aviso:** antes de efetuar operações normais de limpeza, desligue a ficha elétrica da tomada. Para limpar o aparelho, utilize um pano macio e ligeiramente humedecido; não utilize produtos abrasivos ou corrosivos.

Não mergulhe nenhuma parte do ventilador nebulizador em água ou em qualquer outro líquido: se tal ocorrer, não coloque a sua mão no líquido, em primeiro lugar, desligue a ficha elétrica da tomada. Seque o aparelho cuidadosamente e verifique se todas as partes elétricas não estão molhadas: em caso de dúvidas, solicite a ajuda de pessoal técnico qualificado. Retire o depósito de água e limpe-o com água morna; antes de voltar a colocar o depósito de água no aparelho, assegure-se que este está completamente seco.

É essencial que os orifícios de ventilação do motor estejam livres de poeiras e de fibras.

Em caso de longos períodos de inatividade, arrume o ventilador nebulizador, protegendo-o do pó e da humidade; recomendamos utilizar a embalagem original.

Se decidir deixar de utilizar o aparelho, é recomendável torná-lo inutilizável, cortando-lhe o cabo de alimentação (certificando-se em primeiro lugar de que este foi previamente desligado da tomada) e certificando-se de que as partes que possam constituir perigo nas mãos das crianças (por ex. a pá da ventoinha) deixem de o ser.

## DESCARTE DO PRODUTO



Este produto está em conformidade com a Diretiva Europeia 2012/19/EU sobre Resíduos de Equipamentos Elétricos e Eletrônicos, conhecida por REEE, que estabelece o enquadramento legal na União Europeia para a eliminação e reciclagem de aparelhos elétricos e eletrônicos. Não coloque este produto no caixote de lixo comum. Leve-o ao ponto de tratamento de resíduos elétricos e eletrônicos mais próximo.



O produto pode conter pilhas. Removê-las antes de eliminar o produto e colocá-las nos contentores apropriados aprovados para o efeito.

Descrição	Símbolo	Valor	Unidade
Taxa máxima de fluxo do ventilador	F	44,98	m <sup>3</sup> /min
Potência de entrada da ventoinha	P	39,6	W
Valor de serviço	S <sub>v</sub>	1,14	(m <sup>3</sup> /min)/W
Consumo elétrico em modo de espera	P <sub>SB</sub>	0,26	W
Consumo elétrico desligado	P OFF	-	W
Nível de potência de som do ventilador	L <sub>WA</sub>	59,68	dB(A)
Velocidade máxima do ar	C	3,08	metros/s
Consumo elétrico sazonal	Q	12,67	kWh/a

# ENGLISH

WE WOULD LIKE TO THANKS YOU FOR CHOOSING UFESA, WE WISH THE PRODUCT PERFORMS TO YOUR SATISFACTION AND PLEASURE.

---

## WARNING

PLEASE READ THE INSTRUCTIONS FOR USE CAREFULLY PRIOR TO USING THE PRODUCT. STORE THESE IN A SAFE PLACE FOR FUTURE REFERENCE.

## DESCRIPTION

### MAIN BODY

1. Decorative ring
2. Front Guard
3. Blade lock nut
4. Blades
5. Back Grill
6. Grill Ring
7. Grill lock nut
8. Motor rear cover
9. Back shell
10. Nut
11. Control panel
12. Buttons
13. Misting tube
14. Top cap
15. Water tank
16. Water bracket
17. Knob
18. Base
19. Weight rubber
20. Casters
21. Screws
22. Gasket
23. Support tube

### CONTROL PANEL

1. Timer indicator
2. Speed indicator: low-medium-high
3. Mode indicator: Natural/Normal/Sleeping
4. Oscillation indicator
5. Mist Indicator
6. Power on indicator



- A. On/Off button
- B. Speed button
- C. Timer button
- D. Oscillation button
- E. Mist button
- F. Mist adjust knob

## **REMOTO CONTROL**

- A. On/Off button
- B. Speed button
- C. Mode button
- D. Timer button
- E. Oscillation button
- F. Mist button

## **SAFETY INSTRUCTIONS**

This appliance may be used by children over 8 years of age, by people with physical, sensory or mental disabilities and by the inexperienced, provided they are correctly supervised and instructed regarding its safe use and are aware of the risks involved.

Children must not play with the appliance or carry out unsupervised cleaning and user maintenance. If the power cord is damaged it should be changed by the manufacturer's technical support service, or by a similarly qualified person, in order to avoid any danger.

It is necessary to disconnect the appliance before assembling, disassembling, cleaning and during water filling.

For filling, cleaning and descaling the appliance

follow the instructions described below.

Do not cover or obstruct the product when in use.

This device is designed for use at a maximum altitude up to 2000m above sea level.

## IMPORTANT INFORMATION

This appliance is intended exclusively for domestic use for ventilation of rooms: do not use it for other purposes. Any other usage should be considered improper and dangerous. The manufacturer shall not be held responsible for any damage resulting from improper, incorrect and irresponsible use and/ or for repairs made by unqualified technicians.

Do not insert fingers or any other objects through the fan's protector grille. The appliance must be kept out of the reach of children. Do not use the appliance if it is not working properly, or if it appears to be damaged; if in doubt, take it to a professional, qualified technician. Do not move the appliance while it is operating. When the appliance is not being used, remove the plug from the mains socket. Do not touch the appliance with wet hands or feet. Do not drag the appliance by the cable to move it. Do not pull the cable or the appliance itself to remove the plug from the mains socket. To clean the appliance, follow the instructions in the section of the manual dedicated to cleaning and maintenance.

The water should be replaced every 3-4 days, even if it has not been used. In case the appliance has not been used for long periods, remove the water from the humidifier.

**B&B TRENDS, S.L.** will not be held liable for any harm or damage which may occur to people, animals or objects as a result of failure to observe the aforementioned warnings.

## UTILIZAÇÃO

### Before use:

- Make sure all the packaging has been removed from the appliance.

### Assembling the mist fan:

#### ASSEMBLE THE BASE

- Insert the 4 pcs wheels (20) into the weight rubber (19), and tighten up by the screws (21) and the gasket (22).

#### ASSEMBLE OF BLADE AND GRILLE (FIG. 1)

- Unscrew the plastic mounting nut from the front of the motor housing by rotating it anticlockwise.
- Position the rear grille against the front of the motor housing with the handle uppermost, ensuring that the locating pegs on the motor housing are engaged correctly in the holes of the rear grille.
- Tighten the Rear Grille Mounting Nut clockwise. **DO NOT OVERTIGHTEN IT.**

- Push the fan blade onto the motor shaft, locating the slot at the back of the blade on the drive pin that passes through the motor shaft.
- Tighten the blade cap by turning it anticlockwise.

### **ASSEMBLE OF THE SUPPORT TUBE**

- Fix the decoration ring (1) on the front grill (2), and tight up by misting board lock screws.
- Position the front grill (2) and back grill (5) by grill ring (6), and tighten up by grill lock nut.
- Untighten the nuts (10), place the 2 support tubes into the base and tight again the nuts (10).
- The support tubes (23) have to be placed into the base (18) and tighten by screwing.

### **ASSEMBLE OF THE WATER TANK**

- Make sure the product is unplugged from the mains before filling or refilling the water tank.
- Only put water in the water tank. Do not add any chemicals, oils or other additives.
- Only use cold or lukewarm water in the water tank. The water must not be warmer than 40°C.
- Unscrew the valve cover to open the tank turning it anticlockwise, fill the tank with cold and clean water making sure not to overfill it. To close the tank, screw the valve cover back on securely turning it clockwise (fig.2).
- Turn the tank over and place it back into its designated space at the back of the fan main body (fig. 3).
- Insert the plug into the mains socket.

### **REMOTE CONTROL**

- Supplied with batteries inside; Remote control is supplied with battery inside; remove the transparent sheet from the battery cover before use remote control.
- When the battery is over, it must be replaced with the same type following the drawing on the back of remote control.

### **OPERATION**

- Press On/Off button (A) one time to activate the fan. The indicator light (6) will light on.
- You can now press MIST (E) button to select the misting function without fan operation (mist only).
- Press On/Off button a second time to turn on the fan: the unit will operate at low speed and normal mode. The related indicator light (2) will light on. You can now select other functions (speed, mode, timer, mist).
- To turn off the machine, press again the on/off button.

### **REMOTE CONTROL FUNCTION**

#### **SPEED Button (B):**

- To start the fan at low speed, press On/Off button (A) once (when unit is off): the unit will operate at low speed and the related indicator light(2) will be on.
- Press speed button one time to select the medium speed: the related indicator light (2) will be on.
- Press speed button another time to select the high speed: the related indicator light (2) will be on.

### **MODE Button (C):**

- When you press the On/Off button once, the fan will operate in Normal mode.
- Press mode button one time to change to Natural mode: the unit simulates a natural breeze mode and the related indicator light (3) will be on.
- Press mode button another time to change to Sleeping mode: the unit simulates a soft breeze suitable for night time use. The related indicator light (3) will be on.
- Press again mode button to change to Normal mode..

### **TIMER Button (D):**

- When the unit is operating, you can set the timer to switch the fan off automatically after the set time.
- Press the timer button repeatedly to select the desired time period in half hours increments: 30 min, 1h, 1h30 ....7h30.
- The related indicator light (1) will illuminate on the control panel. When all the light are off means that time is not set and the unit will continuously work until you switch off manually the unit.

### **OSCILLATION Button (E):**

- Press the oscillation button to activate the automatic oscillation from right to left. The related indicator light (4) will illuminate in the control panel.
- Press again the oscillation button to deactivate the automatic oscillation; the indicator light (4) will off on the control panel.

### **MIST Button (F):**

- Put some water into the water tank (15), and tighten up the lock nut. And put it back onto the fan.
- When the mist function is selected the water indicator (17) light on in blue color.
- If the water tank (15) is empty, the indicator light will be light on in red color.

**Note: The mist function and speed function can be worked independent, or together.**

## **CLEANING AND MAINTENANCE**

**Warning:** before carrying out the normal cleaning operations, remove the plug from the mains socket.

To clean the appliance, use a soft, slightly damp cloth; do not use abrasive or corrosive products. Do not immerse any part of the mist fan in water or any other liquid: if this happens, do not immerse your hand in the liquid and, first of all, remove the plug from the mains socket. Carefully dry the device and check that all the electrical parts are dry as well: if in doubt, contact a qualified technician. Remove the water tank and clean it with lukewarm water; before replace the water tank in the unit make sure it is completely dry. It is essential to keep the ventilation holes of the motor free of dust and fluff. In case of long periods of non-use store the mist fan, protecting it from dust and moisture; we recommend using the original packaging. If you decide to stop using the appliance, it is advisable to render it un- operational by cutting the power cable (first ensuring that the plug has been disconnected from the mains socket) and making sure that parts which could be dangerous to children (e.g. the blade) may cause no harm.

# PRODUCT DISPOSAL



This product complies with European Directive 2012/19/EU regarding electrical and electronic devices, known as WEEE (Waste electrical and electronic equipment), which establishes the applicable legal framework in the European Union regarding the elimination and recycling of electrical and electronic devices. Do not put this product in the bin. Take it to your closest electrical and electronic waste treatment centre.



The product may use batteries. Remove them before disposing of the product and deposit them in the special containers proved for this purpose.

Description	Symbol	Value	Unit
Maximum fan flow rate	F	44,98	m <sup>3</sup> /min
Fan power input	P	39,6	W
Service value	S <sub>v</sub>	1,14	(m <sup>3</sup> /min)/W
Standby power consumption	P <sub>SB</sub>	0,26	W
Off power consumption	P OFF	-	W
Fan sound power level	L <sub>WA</sub>	59,68	dB(A)
Maximum air velocity	C	3,08	meters/s
Seasonal electricity consumption	Q	12,67	kWh/a

NOUS VOUS REMERCIONS D'AVOIR ACHÉTÉ UN PRODUIT UFESA. NOUS ESPÉRONS QUE LE PRODUIT RÉPONDRA À VOS ATTENTES.

---

## AVERTISSEMENT

VEUILLEZ LIRE ATTENTIVEMENT LES INSTRUCTIONS D'UTILISATION AVANT D'UTILISER LE PRODUIT. VEUILLEZ CONSERVER CES INSTRUCTIONS DANS UN ENDROIT SÛR POUR UN USAGE ULTÉRIEUR.

## DESCRIPTION

### CORPS

1. Anneau décoratif
2. Grille avant
3. Écrou de blocage des pales
4. Pales
5. Grille arrière
6. Anneau de la grille
7. Écrou de blocage de la grille
8. Capot moteur arrière
9. Coque arrière
10. Écrou
11. Panneau de commande
12. Boutons
13. Tube de brumisation
14. Couvercle supérieur
15. Réservoir d'eau
16. Support à eau
17. Bouton
18. Base
19. Poids en caoutchouc
20. Roulettes
21. Vis
22. Joint d'étanchéité
23. Tube de support

### PANNEAU DE COMMANDE

1. Témoin lumineux du minuteur
2. Témoin lumineux de la vitesse : faible-moyenne-grande
3. Témoin lumineux du mode : Naturel/Normal/Sommeil
4. Témoin lumineux de l'oscillation

- 5. Témoin lumineux de brumisation
- 6. Témoin lumineux d'alimentation
  
- A. Bouton marche/arrêt
- B. Bouton de la vitesse
- C. Bouton du minuteur
- D. Bouton de l'oscillation
- E. Bouton de brumisation
- F. Bouton de réglage de la brumisation

## **TÉLÉCOMMANDE**

- A. Bouton marche/arrêt
- B. Bouton de la vitesse
- C. Bouton du mode
- D. Bouton du minuteur
- E. Bouton de l'oscillation
- F. Bouton de brumisation

## **CONSIGNES DE SÉCURITÉ**

Cet appareil peut être utilisé par des enfants âgés d'au moins 8 ans et par des personnes ayant des capacités physiques, sensorielles ou mentales réduites ou dénuées d'expérience ou de connaissance, s'ils (si elles) sont correctement surveillé(e)s ou si des instructions relatives à l'utilisation de l'appareil en toute sécurité leur ont été données et si les risques encourus ont été appréhendés.

Les enfants ne doivent pas jouer avec l'appareil, ni nettoyer ni réaliser la maintenance sans surveillance. Si le cordon d'alimentation est endommagé, il doit être changé par le service d'assistance technique du fabricant ou une personne ayant la même qualification, afin d'éviter tout danger.

Il est nécessaire de débrancher l'appareil avant le

montage, le démontage et le nettoyage et pendant le remplissage de l'eau.

Pour le remplissage, le nettoyage et le détartrage de l'appareil, suivre les instructions décrites ci-après.

Ne pas couvrir ou obstruer le produit en marche.

Cet appareil est conçu pour être utilisé à une altitude maximale de 2000 m au-dessus du niveau de la mer.

## **INFORMATIONS IMPORTANTES**

Cet appareil est conçu exclusivement pour un usage domestique pour la ventilation des pièces : ne pas l'utiliser à d'autres fins. Toute autre utilisation doit être considérée comme incorrecte et dangereuse. Le fabricant ne sera pas tenu responsable de tout dommage découlant d'une utilisation inappropriée, incorrecte et irresponsable et/ou de réparations faites par des techniciens non qualifiés. Ne pas insérer les doigts ou tout autre objet dans la grille de protection du ventilateur. L'appareil doit être conservé hors de portée des enfants. Ne pas utiliser l'appareil s'il ne fonctionne pas correctement, ou s'il semble être endommagé ; en cas de doutes, l'apporter chez un technicien professionnel qualifié.

Ne pas déplacer l'appareil en marche. Lorsque l'appareil n'est pas utilisé, débrancher la fiche de la prise de courant. Ne pas toucher l'appareil avec les mains ou les pieds mouillés.

Ne pas trainer l'appareil par le câble pour le déplacer. Ne pas tirer le câble ou l'appareil lui-même pour retirer la fiche de la prise de courant. Pour nettoyer l'appareil, suivre les instructions dans la section du manuel dédiée au nettoyage et à l'entretien.

L'eau doit être remplacée tous les 3-4 jours, même si elle n'a pas été utilisée. Si l'appareil n'a pas été utilisé depuis un long moment, retirer l'eau de l'humidificateur.

**B&B TRENDS, S.L.**, ne sera pas tenu responsable de tout préjudice envers des personnes, animaux ou objets découlant du non-respect des avertissements susmentionnés.

## **UTILISATION**

**Avant utilisation :**

- S'assurer que tout l'emballage a été retiré de l'appareil.

**Montage du ventilateur brumisateur:**

**MONTAGE DU SOCLE**

- Insérer les 4 roues (20) dans le poids en caoutchouc (19), et serrer les vis (21) et le joint (22).

**MONTAGE DE LA PALE ET DE LA GRILLE (FIG. 1)**

- Dévisser l'écrou de montage en plastique de l'avant du carter du moteur en le faisant tourner dans le sens inverse des aiguilles d'une montre.

- Positionner la grille arrière contre l'avant du carter du moteur avec la poignée le plus vers le haut, en s'assurant que les chevilles de positionnement sur le carter du moteur



sont correctement engagées dans les orifices de la grille arrière.

- Serrer l'écrou de montage de la grille arrière dans le sens des aiguilles d'une montre. **NE PAS LE SERRER EXCESSIVEMENT.**
- Pousser la pale du ventilateur sur l'arbre du moteur en plaçant la fente à l'arrière de la pale sur la goupille d'entraînement qui passe par l'arbre du moteur.
- Serrer le capuchon de la pale en le tournant dans le sens inverse des aiguilles d'une montre.

### **MONTAGE DU TUBE DE SUPPORT**

- Fixer l'anneau décoratif (1) sur la grille avant (2), et serrer avec les vis de blocage du panneau de brumisation.
- Placer la grille avant (2) et la grille arrière (5) avec l'anneau de grille (6) et serrer avec l'écrou de blocage de la grille.
- Desserrer les écrous (10), placer les 2 tubes de support dans la base et serrer à nouveau les écrous (10).
- Les tubes de support (23) doivent être placés dans la base (18) et serrés en vissant.

### **MONTAGE DU RÉSERVOIR D'EAU**

- S'assurer que le produit est débranché du secteur avant de remplir ou re remplir le réservoir d'eau.
- Mettre uniquement de l'eau dans le réservoir d'eau. Ne pas ajouter de produits chimiques, d'huiles ou d'autres additifs.
- Utiliser uniquement de l'eau froide ou tiède dans le réservoir à eau. La température de l'eau ne doit pas dépasser 40°C.
- Dévisser le couvercle de la vanne pour ouvrir le réservoir en le tournant dans le sens inverse des aiguilles d'une montre, remplir le réservoir avec de l'eau froide et propre en s'assurant de ne pas trop remplir. Pour fermer le réservoir, visser le couvercle de la vanne en le tournant bien dans le sens des aiguilles d'une montre (fig. 2).
- Retourner le réservoir et le replacer dans son espace derrière le corps du ventilateur (fig. 3).
- Brancher la fiche à la prise murale.

### **TÉLÉCOMMANDE**

- Fournie avec une pile à l'intérieur ; La télécommande est fournie avec une pile à l'intérieur ; retirer la feuille transparente du couvercle de la pile avant d'utiliser la télécommande.
- Lorsque la pile est déchargée, elle doit être remplacée par une pile du même type en suivant le schéma à l'arrière de la télécommande.

### **FONCTIONNEMENT**

- Appuyer sur le bouton marche/arrêt (A) une fois pour activer le ventilateur. Le témoin lumineux (6) s'allumera.
- Appuyer maintenant sur le bouton MIST (E) pour sélectionner la fonction de brumisation sans utiliser le ventilateur (brumisation seulement).
- Appuyer une deuxième fois sur le bouton marche/arrêt pour allumer le ventilateur : l'appareil fonctionnera à vitesse lente et en mode normal. Le témoin lumineux associé (2) s'allumera. Sélectionner maintenant d'autres fonctions (vitesse, mode, minuteur, brumisation).
- Pour arrêter l'appareil, appuyer à nouveau sur l'interrupteur marche/arrêt.

## **FONCTION DE LA TÉLÉCOMMANDE**

### **Bouton SPEED (vitesse) (B) :**

- Pour démarrer le ventilateur à faible vitesse, appuyer une fois sur le bouton marche/arrêt (A) (lorsque l'appareil est arrêté) : l'appareil fonctionnera à faible vitesse et le témoin lumineux associé (2) s'allumera.
- Appuyer une deuxième fois sur le bouton de la vitesse pour sélectionner la vitesse moyenne : le témoin lumineux associé (2) s'allumera.
- Appuyer une autre fois sur le bouton de la vitesse pour sélectionner la grande vitesse : le témoin lumineux associé (2) s'allumera.

### **Bouton MODE (C) :**

- Appuyer une fois sur le bouton marche/arrêt, le ventilateur fonctionne en mode Normal.
- Appuyer une fois sur le bouton Mode pour passer en mode Naturel : l'appareil simule un mode de brise naturelle et le témoin lumineux associé (3) s'allumera.
- Appuyer une autre fois sur le bouton pour passer en mode Sommeil : l'appareil simule une brise légère adaptée à une utilisation pendant la nuit. Le témoin lumineux associé (3) s'allumera.
- Appuyer à nouveau sur le bouton pour passer en mode Normal.

### **Bouton TIMER (minuteur) (D) :**

- Lorsque l'appareil fonctionne, régler le minuteur pour que le ventilateur s'arrête automatiquement après le temps défini.
- Appuyer sur le bouton minuteur plusieurs fois pour sélectionner la période de temps souhaité par paliers d'une demie-heure : 30 min, 1h, 1h30 ....7h30.
- Le témoin lumineux associé (1) s'allumera sur la télécommande. Lorsque tous les témoins sont éteints cela signifie que le temps n'est pas défini et que l'appareil fonctionnera en continu jusqu'à ce qu'il soit arrêté manuellement.

### **Bouton OSCILLATION (E) :**

- Appuyer sur le bouton d'oscillation pour activer l'oscillation automatique de droite à gauche. Le témoin lumineux associé (4) s'allumera sur la télécommande.
- Appuyer à nouveau sur le bouton d'oscillation pour désactiver l'oscillation automatique ; Le témoin lumineux associé (4) s'éteindra sur la télécommande.

### **Bouton MIST (brumisation) (F) :**

- Mettre un peu d'eau dans le réservoir d'eau (15), et serrer l'écrou de blocage. Et le remettre sur le ventilateur.
- Lorsque la fonction de brumisation est sélectionnée, le témoin lumineux de l'eau (17) s'allume en bleu.
- Si le réservoir (15) est vide, le témoin lumineux s'allumera en rouge.

**Remarque : La fonction de brumisation et la fonction de vitesse peuvent fonctionner indépendamment ou ensemble.**

# NETTOYAGE ET ENTRETIEN

**Avertissement** : avant de réaliser des opérations de nettoyage normal, débrancher la fiche de la prise de courant.

Pour nettoyer l'appareil, utiliser un chiffon doux, légèrement humide ; ne pas utiliser de produits abrasifs ou corrosifs.

Ne pas immerger aucune partie du ventilateur-brumisateuseur dans de l'eau ou dans tout autre liquide : si cela se produit, ne jamais mettre les mains dans le liquide et débrancher en premier lieu la fiche de la prise de courant. Sécher minutieusement l'appareil et vérifier que toutes les parties électriques sont également sèches : en cas de doutes, contacter un technicien qualifié. Retirer le réservoir d'eau et le nettoyer à l'eau tiède ; avant de replacer le réservoir d'eau sur l'appareil s'assurer qu'il est totalement sec. Il est essentiel de conserver les orifices de ventilation du moteur exempts de poussière et de peluche.

En cas de périodes d'inactivité prolongées du ventilateur-brumisateuseur, le protéger de la poussière et de l'humidité ; nous recommandons d'utiliser l'emballage d'origine.

Si l'appareil ne doit plus servir, il est conseillé de le rendre inutilisable en coupant le câble électrique (en s'assurant premièrement que la fiche a été débranchée de la prise) et en s'assurant que les parties qui pourraient être dangereuses dans les mains des enfants (ex : la pale) ne causent aucun dommage.

## ÉLIMINATION DU PRODUIT



Ce produit est conforme à la Directive européenne 2012/19/UE relative aux déchets d'équipements électriques et électroniques (DEEE) qui fournit le cadre légal applicable dans l'Union Européenne pour l'élimination et la réutilisation de déchets d'équipements électriques et électroniques. Ne pas mettre ce produit à la poubelle. L'amener au centre de traitement des déchets électriques et électroniques le plus proche.

Le produit peut contenir des batteries. Les retirer avant de jeter le produit et les déposer dans des conteneurs spéciaux approuvés à cet effet.

Description	Symbole	Valeur	Unité
Débit du ventilateur maximum	F	44,98	m <sup>3</sup> /min
Puissance absorbée	P	39,6	W
Valeur de service	S <sub>V</sub>	1,14	(m <sup>3</sup> /min)/W
Consommation en mode veille	P <sub>SB</sub>	0,26	W
Consommation à l'arrêt	P OFF	-	W
Niveau sonore du ventilateur	L <sub>WA</sub>	59,68	dB(A)
Vitesse d'air maximum	C	3,08	mètres/s
Consommation d'électricité saisonnière	Q	12,67	kWh/a

GRAZIE PER AVER SCELTO UFESA, CI AUGURIAMO CHE IL PRODOTTO SODDISFI LE VOSTRE ASPETTATIVE.

---

## ATTENZIONE

LEGGERE ATTENTAMENTE LE ISTRUZIONI PRIMA DI USARE IL PRODOTTO CONSERVARE LE ISTRUZIONI IN LUOGO SICURO PER RIFERIMENTO FUTURO.

## DESCRIZIONE

### CORPO PRINCIPALE

1. Anello decorativo
2. Protezione anteriore
3. Dado di bloccaggio della pala
4. Pale
5. Griglia del retro
6. Anello della griglia
7. Dado di bloccaggio della griglia
8. Coperchio posteriore del motore
9. Guscio posteriore
10. Dado
11. Pannello di controllo
12. Pulsanti
13. Tubo di nebulizzazione
14. Tappo superiore
15. Serbatoio dell'acqua
16. Supporto per l'acqua
17. Manopola
18. Base
19. Peso in gomma
20. Rotelle
21. Viti
22. Guarnizione
23. Tubo di supporto

### PANNELLO DI CONTROLLO

1. Indicatore del timer
2. Indicatore di velocità: bassa-media-alta
3. Indicatore di modalità: Naturale/Normale/Standby
4. Indicatore di oscillazione
5. Indicatore di nebulizzazione
6. Spia d'accensione

- A. Pulsante On/Off
- B. Pulsante velocità
- C. Pulsante timer
- D. Pulsante di oscillazione
- E. Pulsante di nebulizzazione
- F. Manopola di regolazione della nebulizzazione

## **TELECOMANDO**

- A. Pulsante On/Off
- B. Pulsante velocità
- C. Pulsante Modalità
- D. Pulsante timer
- E. Pulsante di oscillazione
- F. Pulsante di nebulizzazione

## **ISTRUZIONI DI SICUREZZA**

Questo apparecchio può essere utilizzato da bambini di età superiore agli 8 anni, da persone con disabilità fisiche, sensoriali o mentali e da persone inesperte, sempre che siano sorvegliate e istruite sul suo utilizzo sicuro e consapevoli dei rischi connessi. I bambini non devono giocare con l'apparecchio o eseguire operazioni di pulizia e manutenzione senza sorveglianza dell'utente adulto.

Se il cavo dell'alimentazione è danneggiato dovrebbe essere sostituito dall'assistenza tecnica del produttore o da altre persone egualmente qualificate in modo da evitare rischi.

È necessario scollegare l'apparecchio prima dell'assemblaggio, del montaggio e della pulizia così come durante il riempimento con acqua. Per il riempimento, la pulizia e la decalcificazione dell'apparecchio seguire le istruzioni di seguito riportate.

**Non coprire o ostruire il prodotto durante l'uso.  
Il dispositivo è progettato per un utilizzo a un'altitudine massima di 2000 m sopra il livello del mare.**

## **INFORMAZIONI IMPORTANTI**

Il presente apparecchio è destinato esclusivamente a uso domestico per la ventilazione delle stanze: non utilizzarlo per altri scopi. Qualsiasi altro utilizzo è da considerarsi improprio o pericoloso.

Il produttore non è responsabile per alcun danno derivante da un uso improprio, scorretto e irresponsabile e/o per riparazioni effettuate da personale tecnico non qualificato.

Non inserire le dita o qualsiasi altro oggetto nella griglia di protezione del ventilatore. L'apparecchio deve essere tenuto fuori dalla portata dei bambini.

Non utilizzare l'apparecchio se non funziona correttamente o se risulta danneggiato; nel dubbio, sottoporre l'apparecchio a un tecnico professionale e qualificato.

Non spostare l'apparecchio quando è in funzione.

Quando l'apparecchio non è utilizzato, rimuovere la spina dalla presa di corrente. Non toccare l'apparecchio con mani o piedi bagnati. Non tirare il cavo dell'apparecchio per spostarlo. Non tirare il cavo o l'apparecchio stesso per rimuovere la spina dalla presa di corrente. Per la pulizia dell'apparecchio, seguire le istruzioni nella sezione del manuale dedicata alla pulizia e manutenzione.

Acqua, anche quando non è stata utilizzata, va sostituita ogni 3-4 giorni. Se l'apparecchio non viene utilizzato per lunghi periodi occorre rimuovere l'acqua dall'umidificatore

**B&B TRENDS, S.L.** non è ritenuto responsabile di eventuali danni o infortuni che possono verificarsi a persone, animali o oggetti in seguito all'inosservanza delle avvertenze summenzionate.

## **UTILIZZO**

### **Prima dell'uso**

- Assicurarsi che tutto l'imballaggio sia stato rimosso dall'apparecchio.

### **Assemblaggio del ventilatore a nebulizzazione:**

#### **ASSEMBLARE LA BASE**

- Inserire le ruote da 4 pezzi (20) nel peso in gomma (19) e serrare con le viti (21) e la guarnizione (22).

### **MONTAGGIO DELLE PALE E DELLA GRIGLIA (FIG. 1)**

- Svitare il dado di montaggio di plastica dalla parte anteriore dell'alloggiamento motore ruotandolo in senso antiorario.

- Posizionare la griglia posteriore contro la parte anteriore dell'alloggiamento motore con il manico superiore, assicurandosi che le mollette di posizionamento sull'alloggiamento motore siano impegnate correttamente nei fori della griglia posteriore.

- Stringere il dado di montaggio della griglia posteriore in senso orario. **NON STRINGERLO**

ECESSIVAMENTE.

- Spingere le pale del ventilatore sull'albero motore, collocando la fessura sul retro delle pale sul perno di azionamento che scorre attraverso l'albero motore.
- Stringere la parte superiore delle palle girandola in senso antiorario.

### **MONTAGGIO DEL TUBO DI SUPPORTO**

- Fissare l'anello decorativo (1) sulla griglia anteriore (2) e serrare con le viti di bloccaggio del pannello di nebulizzazione. Posizionare la griglia anteriore (2) e la griglia posteriore (5) tramite l'anello della griglia (6) e serrare con il controdado della griglia. Svitare i dadi (10), posizionare i 2 tubi di supporto nella base e serrare nuovamente i dadi (10). I tubi di supporto (23) vanno inseriti nella base (18) e vanno serrati tramite avvitamento.

### **MONTAGGIO DEL SERBATOIO DELL'ACQUA**

- Assicurarsi che il prodotto sia scollegato dalla presa di corrente prima di rabboccare o riempire il serbatoio dell'acqua. L'acqua deve andare solo nel serbatoio dell'acqua. Non aggiungere prodotti chimici, oli o altri additivi.
- Utilizzare solo acqua fredda o tiepida per il serbatoio dell'acqua. La temperatura dell'acqua non deve eccedere i 40°C.
- Svitare il coperchio della valvola per aprire il serbatoio ruotandolo in senso antiorario, riempire il serbatoio con acqua fredda e pulita facendo attenzione a non riempirlo troppo. Per chiudere il serbatoio riavvitare saldamente il coperchio della valvola ruotandolo in senso orario (fig.2).
- Capovolgere il serbatoio e riposizionarlo nell'apposito spazio sul retro del corpo principale del ventilatore (fig. 3). Inserire la spina nella presa di corrente.

### **TELECOMANDO**

- Fornito con batterie all'interno; il telecomando è fornito con batteria interna; rimuovere il foglio trasparente dal coperchio della batteria prima di utilizzare il telecomando.
- Se la batteria è esaurita occorre sostituirla con una dello stesso tipo seguendo le indicazioni sul retro del telecomando.

### **FUNZIONAMENTO**

- Premere una volta il pulsante On/Off (A) per attivare la ventola. La spia (6) si illuminerà.
- È possibile premere il pulsante MIST (E) per selezionare la funzione di nebulizzazione senza attivazione della ventola (solo nebulizzazione). Premere una seconda volta il pulsante On/Off per attivare la ventola: l'unità funzionerà a velocità bassa e normale modello. La relativa spia (2) si illuminerà. È ora possibile selezionare altre funzioni (velocità, modalità, timer, nebulizzazione).
- Per spegnere l'apparecchio, premere nuovamente il pulsante di on/off.

### **FUNZIONI DEL TELECOMANDO**

#### **Pulsante VELOCITÀ (B):**

- Per avviare il ventilatore a bassa velocità, premere una volta il pulsante On/Off (A) (a unità spenta): l'unità funzionerà a bassa velocità e la relativa spia luminosa (2) si accenderà.
- Premere una volta il pulsante velocità per selezionare la velocità media: la relativa spia (2) si accenderà. Premere nuovamente il pulsante velocità per selezionare la velocità alta: la relativa spia (2) si accenderà.

### **Pulsante MODALITÀ (C):**

- Premendo una sola volta il pulsante On/Off, la ventola funzionerà in modalità Normale.
- Premere una volta il pulsante modalità per passare alla modalità Naturale: l'unità simula una modalità brezza naturale e si accende la relativa spia (3).
- Premere un'altra volta il pulsante modalità per passare alla modalità Standby: l'unità simula una leggera brezza adatta per l'uso notturno. La relativa spia (3) si illuminerà.
- Premere nuovamente il pulsante modalità per passare alla modalità Normale.

### **Pulsante TIMER (D):**

- Quando l'unità è in funzione, è possibile impostare il timer per spegnere automaticamente la ventola dopo il tempo desiderato.
- Premere ripetutamente il pulsante del timer per selezionare il periodo di tempo desiderato procedendo per incrementi di mezz'ora: 30 min. - 1 ora - 1 ora e 30 min. 7 ore e 30 min.
- La relativa spia (1) si accenderà sul pannello dei comandi. Quando tutte le spie sono spente significa che non è stata impostato un tempo e l'unità funzionerà continuamente fino allo spegnimento manuale.

### **Pulsante di OSCILLAZIONE (E):**

- Premere il pulsante di oscillazione per attivare l'oscillazione automatica da destra a sinistra. La relativa spia (4) si accende sul pannello dei comandi.
- Premendo nuovamente il pulsante di oscillazione per disattivare l'oscillazione automatica; la spia (4) sul pannello dei comandi si spegne.

### **Pulsante NEBULIZZAZIONE (F):**

- Versare dell'acqua nel serbatoio dell'acqua (15) e serrare il controdado. E riposizionarlo sulla ventola. Quando si seleziona la funzione nebulizzazione, la spia dell'acqua (17) si accende di colore blu.
- Se il serbatoio dell'acqua (15) è vuoto, la spia si accende di colore rosso.

**Nota: La funzione nebulizzazione e la funzione velocità possono essere attivate in modo indipendente o congiunto.**

## **PULIZIA E MANUTENZIONE**

**Attenzione:** prima di eseguire le normali operazioni di pulizia, rimuovere la spina dalla rete elettrica. Per pulire l'apparecchio, utilizzare un panno soffice e leggermente umido; non utilizzare prodotti abrasivi o corrosivi.

Non immergere alcuna parte del ventilatore in acqua o qualsiasi altro liquido; se dovesse succedere, non immergere la mano nel liquido e, prima di tutto, rimuovere la spina dalla presa di corrente. Asciugare accuratamente l'apparecchio e verificare che anche tutte le parti elettriche siano asciutte: in caso di dubbi rivolgersi a un tecnico qualificato.

Rimuovere il serbatoio dell'acqua e pulirlo con acqua tiepida; prima di ricollocare il serbatoio dell'acqua nell'unità assicurarsi che sia completamente asciutto.

È fondamentale mantenere i fori di ventilazione del motore sgomberi da polvere e lanugine. In caso di lunghi periodi di non utilizzo del ventilatore, proteggerlo dalla polvere e dall'umidità; si consiglia di utilizzare l'imballaggio originale.

Se si decide di interrompere l'utilizzo dell'apparecchio, è consigliabile renderlo non funzio-



nante tagliando il cavo di alimentazione (assicurandosi prima che la spina sia stata scollegata dalla presa di corrente) e assicurandosi che le parti potenzialmente pericolose per i bambini (ad es. le pale) non rappresentino pericoli.

## SMALTIMENTO DEL PRODOTTO



Questo prodotto è conforme alla direttiva europea 2012/19/UE riguardante i dispositivi elettrici ed elettronici, nota come RAEE (rifiuti di apparecchiature elettriche ed elettroniche), che stabilisce il quadro giuridico applicabile nell'Unione europea in merito all'eliminazione e il riciclo di dispositivi elettrici ed elettronici. Non buttare il prodotto nella spazzatura. Portarlo al centro di trattamento di rifiuti elettrici ed elettronici più vicino.



Il prodotto può utilizzare batterie. Rimuovere le batterie prima di smaltire il prodotto e depositarle in contenitori speciali approvati a questo scopo.

Descrizione	Simbolo	Valore	Unità
Velocità di flusso del ventilatore massima	F	44,98	m <sup>3</sup> /min
Potenza assorbita dal ventilatore	P	39,6	W
Valore di servizio	S <sub>V</sub>	1,14	(m <sup>3</sup> /min)/W
Consumo energetico in standby	P <sub>SB</sub>	0,26	W
Consumo energetico spento	P OFF	-	W
Livello di potenza sonora delle ventole	L <sub>WA</sub>	59,68	dB(A)
Velocità massima dell'aria	C	3,08	metri/s
Consumo di elettricità stagionale	Q	12,67	kWh/a

WIR DANKEN IHNEN, DASS SIE SICH FÜR UFESA ENTSCIEDEN HABEN UND WÜNSCHEN IHNEN VIEL FREUDE UND ZUFRIEDENHEIT MIT IHREM GERÄT.

---

## WARNUNG

BITTE LESEN SIE DIE GEBRAUCHSANWEISUNG VOR DER VERWENDUNG DES GERÄTS SORGFÄLTIG DURCH. BEWAHREN SIE DIESE AN EINEM SICHEREN ORT ZUR SPÄTEREN VERWENDUNG AUF.

## BESCHREIBUNG

### HAUPTTEIL

1. Zierring
2. Vordere Abdeckung
3. Sicherungsmutter für Ventilatorblätter
4. Ventilatorblätter
5. Hinteres Gitter
6. Gitterring
7. Sicherungsmutter für Gitter
8. Hintere Motorabdeckung
9. Hinteres Gehäuse
10. Mutter
11. Bedienfeld
12. Knöpfe
13. Sprühnebelrohr
14. Oberer Verschluss
15. Wassertank
16. Halterung
17. Knopf
18. Standfuß
19. Gummigewicht
20. Rollen
21. Schrauben
22. Dichtung
23. Stützrohr

### BEDIENFELD

1. Timer-Anzeige
2. Geschwindigkeitsanzeige: niedrig-mittel-hoch
3. Modusanzeige Natur/Normal/Schlaf
4. Schwing-Anzeige

- 5. Sprühnebelanzeige
- 6. Betriebsanzeige
  
- A. Ein-/Ausschalter
- B. Geschwindigkeit
- C. Timer
- D. Schwing-Knopf
- E. Sprühnebelknopf
- F. Sprühnebeleinstellknopf

## **FERNBEDIENUNG**

- A. Ein-/Ausschalter
- B. Geschwindigkeit
- C. Modus
- D. Timer
- E. Schwing-Knopf
- F. Sprühnebelknopf

## **SICHERHEITSHINWEISE**

Dieses Gerät darf von Kindern ab 8 Jahren und von Personen mit eingeschränkten körperlichen, sensorischen oder geistigen Fähigkeiten oder mangelnder Erfahrung und Kenntnissen verwendet werden, wenn sie beaufsichtigt werden oder bezüglich des sicheren Gebrauchs des Gerätes unterwiesen wurden und die daraus resultierenden Gefahren verstanden haben. Kinder dürfen nicht mit dem Gerät spielen. Reinigung und Wartung dürfen von Kindern nur unter Aufsicht durchgeführt werden. Sollte das Stromkabel beschädigt sein, lassen Sie es vom technischen Kundendienst des Herstellers oder von einer Person mit ähnlicher Qualifikation austauschen, um Gefahren zu vermeiden. Das Gerät muss vor Montage, Demontage und Rei-

nigung vom Netz getrennt werden.

Zum Befüllen, Reinigen und Entkalken des Geräts befolgen Sie die nachstehenden Anweisungen.

Achten Sie darauf, dass das Gerät während des Betriebs nicht abgedeckt oder blockiert wird.

Dieses Gerät ist für den Einsatz in einer maximalen Höhe von 2000 m über dem Meeresspiegel ausgelegt.

## **WICHTIGE INFORMATIONEN**

Dieses Gerät ist ausschließlich zur Belüftung von Wohnräumen bestimmt: Verwenden Sie es nicht für andere Zwecke. Jede andere Verwendung ist als unsachgemäß und gefährlich zu betrachten. Der Hersteller haftet nicht für Schäden, die durch unsachgemäßen, falschen und unverantwortlichen Gebrauch entstehen und/oder für Reparaturen durch unqualifiziertes Personal. Stecken Sie keine Finger oder andere Gegenstände durch das Schutzgitter des Lüfters. Bewahren Sie das Gerät außerhalb der Reichweite von Kindern auf. Verwenden Sie das Gerät nicht, wenn es nicht richtig funktioniert oder wenn es beschädigt zu sein scheint; wenden Sie sich im Zweifelsfall an einen professionellen, qualifizierten Techniker. Bewegen Sie das Gerät nicht, während es in Betrieb ist.

Wenn das Gerät nicht benutzt wird, ziehen Sie den Stecker aus der Steckdose. Berühren Sie das Gerät nicht mit nassen Händen oder Füßen. Bewegen Sie das Gerät nicht durch Ziehen am Kabel. Ziehen Sie nicht am Kabel oder am Gerät selbst, um den Stecker aus der Steckdose zu ziehen. Befolgen Sie zur Reinigung des Geräts die Anweisungen im Abschnitt Reinigung und Wartung des Handbuchs. Das Wasser sollte alle 3-4 Tage ausgetauscht werden, auch wenn es nicht benutzt wurde. Wurde das Gerät für längere Zeit nicht benutzt, entfernen Sie das Wasser aus dem Befeuchter.

**B&B TRENDS, S.L.** haftet nicht für Schäden an Menschen, Tieren oder Gegenständen, die aus der Nichtbeachtung der aufgeführten Warnhinweise entstehen können.

## **VERWENDUNG**

### **Vor der Verwendung**

- Stellen Sie sicher, dass sämtliches Verpackungsmaterial entfernt wurde.

### **Montage des Nebelventilators:**

#### **MONTAGE DES STANDFUSSES**

- Setzen Sie die 4 Räder (20) in das Gummigewicht (19) ein und ziehen Sie Schrauben (21) und Dichtring (22) fest.

#### **MONTAGE VON ROTOR UND GITTER (Abb. 1)**

- Schrauben Sie die Kunststoffmontagemutter von der Vorderseite des Motorgehäuses gegen den Uhrzeigersinn ab.

- Richten Sie das hintere Gitter mit dem Griff nach oben so gegen die Vorderseite des Motorgehäuses aus, dass die Passstifte am Motorgehäuse korrekt in die Löcher des hinteren Gitters eingreifen.
- Ziehen Sie die Befestigungsmutter des hinteren Gitters im Uhrzeigersinn fest. ZIEHEN SIE DIE MUTTER NICHT ZU FEST AN.
- Schieben Sie den Rotor so auf die Motorwelle, dass der Querstift durch die Motorwelle in den Schlitz an der Rotorrückseite gleitet.
- Schrauben Sie die Rotorkappe gegen den Uhrzeigersinn auf und ziehen Sie sie handfest an.

## **MONTAGE DES STÜTZROHRS**

- Befestigen Sie den Zierring (1) auf dem Frontgitter (2) und ziehen Sie ihn mit den Festschrauben der Platte fest. Positionieren Sie das Frontgitter (2) und das hintere Gitter (5) mit dem Gitterring (6) und ziehen Sie es mit der Sicherungsmutter fest. Lösen Sie die Muttern (10), setzen Sie die 2 Stützrohre in den Standfuß und ziehen Sie die Muttern (10) wieder fest. Die Stützrohre (23) werden in den Standfuß (18) eingesetzt und festgeschraubt.

## **MONTAGE DES WASSERTANKS**

- Stellen Sie sicher, dass das Gerät vom Stromnetz getrennt ist, bevor Sie den Wassertank auf- oder nachfüllen. Befüllen Sie den Wassertank ausschließlich mit Wasser. Fügen Sie keine Chemikalien, Öle oder sonstige Zusätze hinzu.
- Füllen Sie nur kaltes oder lauwarmes Wasser in den Wassertank. Die Wassertemperatur darf 40°C nicht übersteigen.
- Schrauben Sie den Ventildeckel zum Öffnen des Tanks gegen den Uhrzeigersinn ab und füllen Sie den Tank mit kaltem und sauberem Wasser. Achten Sie darauf, dass der Tank nicht überläuft. Schrauben Sie dann den Ventildeckel im Uhrzeigersinn wieder fest zu (Abb. 2).
- Drehen Sie den Tank um und setzen Sie ihn wieder in den dafür vorgesehenen Platz auf der Rückseite des Ventilatorgehäuses (Abb. 3). Stecken Sie den Netzstecker in die Netzsteckdose.

## **FERNBEDIENUNG**

- Wird mit eingesetzten Batterien geliefert; entfernen Sie die durchsichtige Folie von der Batterieabdeckung, bevor Sie die Fernbedienung verwenden.
- Leere Batterien müssen durch den gleichen Typ ersetzt werden, wie auf der Rückseite der Fernbedienung angegeben.

## **BETRIEB**

- Drücken Sie einmal die Ein-/Austaste (A), um das Gerät einzuschalten. Die Kontrollleuchte (6) leuchtet auf.
- Sie können nun die Taste SPRÜHNebel (E) drücken, um diese Funktion ohne Lüfterbetrieb (nur Nebel) zu wählen. Drücken Sie zum Einschalten des Lüfters die Ein-/Austaste erneut:
- Das Gerät arbeitet dann mit niedriger Geschwindigkeit im Normalbetrieb.
- Die entsprechende Kontrollleuchte (2) leuchtet auf. Sie können nun weitere Funktionen wählen (Geschwindigkeit, Modus, Timer, Nebel).
- Um das Gerät auszuschalten, drücken Sie erneut die Ein-/Austaste.

## **FUNKTIONEN AUF DER FERNBEDIENUNG**

### **GESCHWINDIGKEIT (B):**

- Um den Lüfter mit niedriger Geschwindigkeit zu starten, drücken Sie einmal die Ein/Aus-Austaste (A) (wenn das Gerät ausgeschaltet ist): Das Gerät läuft mit niedriger Geschwindigkeit und die entsprechende Kontrollleuchte (2) leuchtet.
- Drücken Sie zum Wählen der mittleren Geschwindigkeit einmal auf die Geschwindigkeitstaste: Die entsprechende Kontrollleuchte (2) leuchtet auf. Drücken Sie zum Wählen der hohen Geschwindigkeit noch einmal auf die Geschwindigkeitstaste: Die entsprechende Kontrollleuchte (2) leuchtet auf.

### **MODUS (C):**

- Einmaliges Drücken des Ein-/Ausschalters versetzt den Ventilator in den Normalmodus.
- Drücken Sie zum Wechsel in den Naturmodus einmal die Modustaste: Das Gerät simuliert eine natürliche Brise und die entsprechende Kontrollleuchte (3) leuchtet auf.
- Drücken Sie die Modustaste ein weiteres Mal, um in den Schlafmodus zu wechseln: Das Gerät simuliert eine sanfte, für die Nacht geeignete Brise. Die entsprechende Kontrollleuchte (3) leuchtet auf.
- Drücken Sie zum Wechsel in den Normalmodus die Modustaste erneut.

### **TIMER (D):**

- Während des Betriebs können Sie den Timer so einstellen, dass sich der Ventilator nach der eingestellten Zeit automatisch ausschaltet.
- Drücken Sie zur Auswahl des gewünschten Zeitraums in Halbstundenschritten wiederholt die Timer-Taste: 30 min, 1h, 1h 30 7h 30.
- Die entsprechende Kontrollleuchte (1) leuchtet auf dem Bedienfeld auf. Leuchtet keine der Leuchten, so ist kein Zeitraum eingestellt und das Gerät arbeitet kontinuierlich, bis Sie es ausschalten.

### **OSZILLATION (E):**

- Drücken Sie die Oszillationstaste, um die automatische Oszillation von rechts nach links zu aktivieren. Die entsprechende Kontrollleuchte (4) leuchtet auf dem Bedienfeld auf.
- Drücken Sie erneut die Oszillationstaste, um die automatische Oszillation zu deaktivieren; die Kontrollleuchte (4) auf dem Bedienfeld erlischt.

### **NEBEL (F):**

- Füllen Sie etwas Wasser in den Wassertank (15), und ziehen Sie die Sicherungsmutter fest. Bringen Sie den Tank wieder am Gerät an. Bei aktivierter Sprühnebelfunktion leuchtet die Wasseranzeige (17) blau auf.
- Ist der Wassertank (15) leer, leuchtet die Kontrollleuchte rot auf.

**Hinweis: Nebel- und Geschwindigkeitsfunktion können unabhängig voneinander oder zusammen betrieben werden.**

# REINIGUNG UND WARTUNG

**Achtung:** Ziehen Sie den Stecker aus der Steckdose, bevor Sie das Gerät reinigen. Benutzen Sie zum Reinigen des Geräts ein weiches, leicht feuchtes Tuch; verwenden Sie keine scheuernden oder ätzenden Produkte.

Tauchen Sie keinen Teil des Geräts in Wasser oder andere Flüssigkeiten ein: Sollte es in Wasser fallen, greifen Sie es nicht mit den Händen, bevor Sie nicht sicher sind, dass es ausgesteckt ist. Trocknen Sie das Gerät sorgfältig und prüfen Sie, dass keine elektrischen Teile nass sind: Wenden Sie sich im Zweifelsfall an einen qualifizierten Techniker.

Entfernen Sie den Wassertank und reinigen Sie ihn mit lauwarmem Wasser. Bevor Sie ihn wieder in das Gerät einsetzen, vergewissern Sie sich, dass er vollständig trocken ist.

Die Lüftungsöffnungen des Motors müssen unbedingt staub- und fusselfrei gehalten werden. Bewahren Sie das Gerät bei längerem Nichtgebrauch vor Staub und Feuchtigkeit geschützt auf; am besten ist dafür die Originalverpackung geeignet.

Soll oder kann das Gerät nicht mehr genutzt werden, sollten Sie es unbrauchbar machen, indem Sie das Netzkabel abschneiden (vergewissern Sie sich zuerst, dass der Stecker aus der Steckdose gezogen wurde!) und dass Teile, die für Kinder gefährlich sein könnten (z. B. der Rotor), keinen Schaden anrichten können.

# GERÄTEENTSORGUNG



Dieses Gerät entspricht der Europäischen Richtlinie 2012/19/EU bezüglich elektrischer und elektronischer Geräte, bekannt als WEEE (Waste Electrical and Electronic Equipment), die den in der Europäischen Union geltenden gesetzlichen Rahmen für die Entsorgung und Wiederverwendung von elektronischen und elektrischen Altgeräten darstellt. Geben Sie dieses Gerät nicht in den Hausmüll. Bringen Sie es zum nächstgelegenen Abfallentsorgungszentrum für elektrische und elektronische Abfälle.



Dieses Gerät kann Batterien enthalten. Entfernen Sie diese vor der Entsorgung des Geräts und entsorgen Sie sie in dafür zugelassenen Spezialbehältern.

Beschreibung	Symbol	Wert	Einheit
Maximaler Ventilator-Volumenstrom	F	44,98	m <sup>3</sup> /min
Lüftermotorleistung	P	39,6	W
Servicewert	S <sub>V</sub>	1,14	(m <sup>3</sup> /min)/W
Standby-Stromverbrauch	P <sub>SB</sub>	0,26	W
Stromverbrauch im ausgeschalteten Zustand	P OFF	-	W
Schallpegel des Lüfters	L <sub>WA</sub>	59,68	dB(A)
Maximale Luftgeschwindigkeit	C	3,08	m/s
Saisonaler Stromverbrauch	Q	12,67	kWh/a

# БЪЛГАРСКИ

БЛАГОДАРИМ ВИ, ЧЕ ИЗБРАХТЕ UFESA, НАДЯВАМЕ СЕ ТОЗИ ПРОДУКТ ДА ВИ Е ПОЛЕЗЕН И УДОБЕН ЗА РАБОТА.

---

## ПРЕДУПРЕЖДЕНИЕ

МОЛЯ, ПРОЧЕТЕТЕ ВНИМАТЕЛНО ИНСТРУКЦИИТЕ ЗА УПОТРЕБА, ПРЕДИ ДА ИЗПОЛЗВАТЕ ПРОДУКТА. СЪХРАНЕТЕ ТЕЗИ НА БЕЗОПАСНО МЕСТО ЗА БЪДЕЩА РЕФЕРЕНЦИЯ.

## ОПИСАНИЕ

### ОСНОВЕН КОРПУС

1. Декоративен пръстен
2. Предна предпазна решетка
3. Гайка за блокиране на перката
4. Перки
5. Задна решетка
6. Обръч на решетката
7. Гайка за блокиране на решетката
8. Заден капак на електродвигателя
9. Задна част на корпуса
10. Гайка
11. Контролен панел
12. Бутони
13. Пулверизираща тръба
14. Горен капак
15. Резервоар за вода
16. Водна скоба
17. Копче за регулиране
18. Основа
19. Гумена опорна основа
20. Ролки
21. винтове
22. уплътнение
23. Опорна тръбичка

### КОНТРОЛЕН ПАНЕЛ

1. Индикатор на таймера
2. Индикатор за скоростта: ниска-средна-висока
3. Индикатор за режима: Естествен режим/Нормален режим/Режим на готовност
4. Индикатор за колебанията
5. Индикатор за пулверизацията
6. Индикатор Вкл



- A. Бутон „Вкл./Изкл.“
- B. Бутон за регулиране на скоростта
- C. Бутон за таймера
- D. Бутон за колебанието
- E. Бутон за пулверизацията
- F. Регулатор за регулиране на пулверизацията

## **ДИСТАНЦИОННО УПРАВЛЕНИЕ**

- A. Бутон „Вкл./Изкл.“
- B. Бутон за регулиране на скоростта
- C. Бутон за превключване на режимите
- D. Бутон за таймера
- E. Бутон за колебанието
- F. Бутон за пулверизацията

## **ИНСТРУКЦИИ ЗА БЕЗОПАСНОСТ**

Този уред може да се използва от деца над 8-годишна възраст, от хора с физически, сетивни или психически увреждания, както и от неопитни хора, ако те са правилно надзиравани или са били инструктирани относно използването на уреда по безопасен начин и разбират опасностите, свързани с това. С уреда не бива да си играят деца, нито да го почистват, нито да го обслужват без надзор на възрастни. Ако хранващият кабел е повреден, той трябва да бъде заменен от службата за техническа поддръжка на производителя или от лица с подобна квалификация, за да се избегне опасност. Преди сглобяване, разглобяване, почистване и по време на пълнене с вода е необходимо да се извади щепселът на уреда от контакта. За пълнене, почистване и премахване на котления камък на уреда трябва да се следват

описаните по-долу инструкции. Не покривайте и не възпрепятствайте продукта по време на употреба. Това устройство е проектирано за употреба на максимална надморска височина до 2000 м над морското равнище.

## **ВАЖНА ИНФОРМАЦИЯ**

Този уред е предназначен изключително само за битова употреба – за проветряване на стаи: да не се използва за други цели. Всяка друга употреба следва да се счита за неуместна и опасна. Производителят не поема никаква отговорност за щети, произтекли от неправилна, несвойствена и безотговорна употреба и/или ремонти по него, извършени от техници без необходимата квалификация. Забранено е вкарването на пръсти или други предмети през защитната решетка на вентилатора. Уредът трябва да се държи далеч от досега на деца. Уредът не бива да се ползва, ако не работи нормално или ако изглежда повреден; ако има съмнения, е необходимо да се занесе при професионален квалифициран техник. Докато работи, уредът не бива да се мести. Когато уредът не се ползва, извадете щепсела от електрическия контакт. Уредът не бива да се докосва с мокри ръце или крака. Уредът не бива да се влачи за кабела с цел преместване. Кабелът или самият уред не бива да се дърпат с цел разединяване на щепсела от електрическия контакт. За почистване на уреда е необходимо да се следват инструкциите в раздела на упътването, посветен на почистването и обслужването. Водата следва да се сменя на всеки 3-4 дни, дори уредът да не е бил използван. В случай че уредът не е използван за по-продължителен период от време, е необходимо да се излее водата от овлажнителя.

**V&V TRENDS, S.L.** не носи отговорност за наранявания или щети, които могат да възникнат при хора, животни или предмети в резултат на неспазване на горепосочените предупреждения.

## **УПОТРЕБА**

### **Преди употреба:**

- Уверете се че цялата опаковка е била премахната от уреда.

### **Сглобяване на вентилатора за разпръскване на вода:**

#### **СГЛОБЯВАНЕ НА ОСНОВАТА**

- Четирите колелца (20) се вкарват в гумената опорна основа (19) и се затягат с помощта на винтовете (21) и уплътнителя (22).

#### **СГЛОБЯВАНЕ НА ПЕРКАТА И РЕШЕТКАТА (ФИГ. 1)**

- Развийте пластмасовата монтажна гайка от предната част на кожуха на електродвигателя със завъртане в посока, обратна на часовниковата стрелка.

- Поставете задната решетка срещу предната част на кожуха на електродвигателя,

като поставите дръжката най-отгоре, след като се уверите, че реперните щифтове на кожуха на електродвигателя са поставени правилно в дупките на задната решетка.

- Затегнете монтажната гайка на задната решетка по посока на часовниковата стрелка. НЕ Я ПРЕНАТЯГАЙТЕ.

- Избутайте перката на вентилатора във вала на електродвигателя, като разположете жлеба на гърба на перката върху движещия щифт, който минава през вала на електродвигателя. Предпазителят на перката се затяга чрез завъртане в посока, обратна на часовниковата стрелка.

### **СГЛОБЯВАНЕ НА ОПОРНАТА ТРЪБИЧКА**

- Първо се фиксира декоративния обръч (1) на предната решетка (2), след което се затяга с блокиращите винтове. Предната решетка (2) и задната решетка (5) се наместват с обръча на решетката (6), след което се затягат с помощта на гайката за блокиране на решетката.

- Отвъртат се гайките (10), в основата се поставят двете опорни тръбички, след което гайките се затягат отново (10). Опорните тръбички (23) трябва да са поставени в основата (18) и да се затегнат със завъртане.

### **СГЛОБЯВАНЕ НА РЕЗЕРВОАРА ЗА ВОДА**

- Преди пълнене или допълване на резервоара за вода трябва да е сигурно, щепселът че продукта е изваден от контакта. Резервоарът за вода трябва да се пълни само с вода. Не добавяйте химикали, масла и други добавки.

- Използвайте само студена или хладка вода за резервоара. Температурата на водата не трябва да превишава 40°C. Развинтете капака на вентила, за да може да се отвори резервоарът, като го завъртите в посока обратна на часовниковата стрелка, след което напълнете резервоара с чиста студена вода, но внимавайте да не го препълните. За да може да се затвори резервоарът капакът на вентила трябва да се завинти, като се завърти по посока на часовниковата стрелка докрай (фиг. 2).

- Резервоарът се обръща и се намества на предназначения му място в задната част на основния корпус на вентилатора (фиг. 3). Включете щепсела в електрическия контакт.

### **ДИСТАНЦИОННО УПРАВЛЕНИЕ**

- Доставя се в комплект с батерии, поставени в него; Дистанционното управление се доставя в комплект с батерии, поставени в него; преди използване на дистанционното управление трябва да се свали прозрачното фолио от капака на батериите.

- Когато батерията се изтощи, тя трябва да се смени със същия тип съгласно рисунката на гърба на дистанционното управление.

### **РАБОТА НА УРЕДА**

- За задействане на вентилатора се натиска бутонът Вкл./Изкл. (А). Ще се включи индикаторната лампичка (6).

- Сега вече може да се натисне бутонът за пулверизация (Е) и да се избере функция пулверизация, без да работи вентилаторът (само пулверизация).

- За включване на вентилатора бутонът Вкл./Изкл. се натиска втори път – уредът ще работи на ниска скорост и в нормален режим. Ще се включи съответната индикаторна лампичка (2). Сега могат да се изберат и други функции (скорост, режим, таймер, пулверизация). За спиране на уреда е необходимо отново да се натисне бутонът вкл./изкл.

## **ФУНКЦИЯ НА ДИСТАНЦИОННОТО УПРАВЛЕНИЕ**

### **Бутон за СКОРОСТ (B):**

- За задействане на вентилатора на ниска скорост трябва да се натисне бутонът вкл./изкл. веднъж (A) (при изключено положение на изделието): изделието ще работи на ниска скорост, а съответната индикаторна лампичка (2) ще светне.
- Бутонът за регулиране на скоростта се натиска веднъж, с което се избира средна скорост: ще светне съответната индикаторна лампичка (2).
- Бутонът за регулиране на скоростта се натиска още веднъж, с което се избира висока скорост: ще светне съответната индикаторна лампичка (2).

### **Бутон за регулиране на РЕЖИМ (C):**

- С едно натискане на бутон вкл./изкл. вентилаторът започва да работи в Нормален режим.
- С едно натискане на бутон се сменя в Естествен режим: уредът симулира режим естествен ветрец, при това ще светне съответната индикаторна лампичка (3).
- При натискане на бутон за регулиране на режима още веднъж режимът се сменя на Режим на готовност: изделието симулира лек ветрец, подходящ за ползване нощно време. Ще се включи съответната индикаторна лампичка (3).
- С още едно натискане на бутон за регулиране на режима последният се сменя на Нормален режим.

### **Бутон ТАЙМЕР (D):**

- Когато уредът работи, може да се настрои таймерът, който изключва вентилатора автоматично при изтичане на зададеното време.
- С последователно натискане на бутон за таймера се избира желаният период от време, като стъпките са на половин час: 30 min, 1h, 1h30 ....7h30 (30 мин, 1 ч., 1ч. 30 мин ....7 ч. 30 мин.)
- На контролния панел ще се включи съответната индикаторна лампичка (1). Когато всички лампички са изключени, това означава, че уредът ще работи непрекъснато, докато не се изключи ръчно.

### **Бутон за КОЛЕБАНИЕТО (E):**

- За активиране на автоматичното колебание в посока отдясно наляво се натиска бутонът за колебанието. На контролния панел ще се включи съответната индикаторна лампичка (4).
- За деактивиране на автоматичното колебание отново се натиска бутонът за колебанието; на контролния панел ще изгасне индикаторната лампичка (4).

### **Бутон за ПУЛВЕРИЗАЦИЯТА (F):**

- В резервоара (15) се налива вода, след което се затяга блокиращата гайка. След това се поставя обратно на уреда.
- При избиране на функция пулверизация индикаторната лампичка за водата (17) светва в синьо.
- Ако резервоарът (15) е празен, индикаторната лампичка светва в червено.

**Забележка: Функция пулверизация и функция скорост могат да работят както поотделно, така и заедно.**

# ПОЧИСТВАНЕ И ПОДДРЪЖКА

**Внимание:** преди извършване на нормалните операции по почистване, отстранете щепсела от електрическия контакт.

За почистване на уреда се използва мека, леко навлажнена кърпа; да не се използват абразивни или корозивни продукти. Не потапяйте нито една част на вентилатора във вода или в друга течност: ако това стане, не потапяйте ръката си в течността, а най-напред отстранете щепсела от електрическия контакт. Внимателно подсушете устройството, по което трябва да се провери дали някоя електрическа част не е влажна: при съмнения, свържете се с квалифициран техник. Резервоарът за водата се сваля и се почиства с хладка вода; преди поставяне на резервоара за вода в уреда трябва да е сигурно, че той е напълно сух. Важно е по вентилационните отвори на електродвигателя да няма прах или фъндъци от прах или косми. В случай че вентилаторът за пулверизация няма да се използва по-дълго време, необходимо е да се постави на такова място, че да не е изложен на прах и влага; препоръчително е да се използва оригиналната опаковка. Ако сте решили да спрете да използвате уреда, е препоръчително да отрежете захранващия кабел (като първо трябва да е сигурно, че щепселът не е включен в електрически контакт) и да се уверите, че частите, които биха могли да бъдат опасни за деца (например перката), не могат да ги наранят.

# ИЗХВЪРЛЯНЕ НА ПРОДУКТА



Този продукт е в съответствие с Европейската директива 2012/19/ЕС за електрическите и електронните устройства, известна като ОЕЕО (отпадъци от електрическо и електронно оборудване), която осигурява правната рамка, приложима в Европейския съюз, относно изхвърлянето и повторното използване на отпадъци от електронни и електрически уреди. Не изхвърляйте този продукт в кош за отпадъци. Отнесете го до най-близкия завод за преработване на отпадъци от електрическо и електронно оборудване. Продуктът може да използва батерии. Преди изхвърляне на продукта, изхвърлете батериите в специални контейнери, предназначени за тази цел.

Описание	Символ	стойност	Единица
Максимален дебит на въздуха	F	44,98	m <sup>3</sup> /min
Консумирана мощност на вентилатора	P	39,6	W
Експлоатационна стойност	S <sub>v</sub>	1,14	(m <sup>3</sup> /min)/W
Консумация на електроенергия в режим на готовност	P <sub>SB</sub>	0,26	W
Консумация на електроенергия в изключено положение	P OFF	-	W
Ниво на шум от вентилатора	L <sub>WA</sub>	59,68	dB(A)
Максимална скорост на въздуха	C	3,08	метри/ секунди
Потребление на електроенергия според сезона	Q	12,67	kWh/a

في حالة عدم الاستخدام لفترات طويلة، قم بتخزين مروحة الرذاذ، لحمايتها من الغبار والرطوبة؛ ونوصي باستخدام الغلاف والعبوة الأصلية.

إذا قررت التوقف عن استخدام الجهاز، فمن المستحسن جعله غير صالح للعمل عن طريق قطع سلك الطاقة (تأكد أولاً من فصل القابس عن مأخذ التيار الكهربائي) والتأكد من أن الأجزاء التي قد تكون تمثل خطورة على الأطفال (مثل الشفرات) لن تسبب أي ضرر.

## التخلص من المنتج

يتوافق هذا المنتج مع التوجيه الأوروبي UE/91/2102 بشأن الأجهزة الكهربائية والإلكترونية، والمعروف باسم EEEW (نفايات الأجهزة الكهربائية والإلكترونية)، الذي يوفر الإطار القانوني المعمول به في الاتحاد الأوروبي بخصوص التخلص من نفايات الأجهزة الإلكترونية والكهربائية وإعادة استخدامها. لا تتخلص من هذا المنتج بالقاءه في سلة المهملات، بل خذه إلى أقرب مركز لمعالجة النفايات الكهربائية والإلكترونية. قد يحتوي الجهاز على بطاريات، لذا قم بإزالتها قبل التخلص من المنتج ووضعه في الحاويات الخاصة المعتمدة لهذا الغرض.



الوحدة	القيمة	الرمز	الوصف
معدل تدفق هواء المروحة الأقصى	F	44,98	nim/3m
قدرة المروحة	P	39,6	واط
قيمة الخدمة	VS	1,14	(م <sup>3</sup> /دقيقة) / واط
استهلاك الطاقة في وضع الاستعداد	BSP	0,26	واط
استهلاك الطاقة في وضع إيقاف التشغيل	FFO P	-	واط
مستوى قوة صوت المروحة	AWL	59,68	ديسيبل (أ)
سرعة الهواء القصوى	C	3,08	متر / ثانية
الاستهلاك الموسمي للكهرباء	Q	12,67	كيلو واط ساعة / أمبير

- لإغلاق الجهاز اضغط مرة أخرى على زر تشغيل/ إيقاف التشغيل.  
وظيفة جهاز التحكم عن بعد

#### زر السرعة «DEEPS» (ب):

- لبدء تشغيل المروحة بسرعة بطيئة، اضغط على زر تشغيل/ إيقاف التشغيل (أ) مرة واحدة (حين تكون المروحة مغلقة): سيتم تشغيل الوحدة بسرعة بطيئة وسيضيء مصباح المؤشر المعني (٢).
- اضغط على زر السرعة مرة واحدة لاختيار السرعة المتوسطة: وسيضيء مصباح المؤشر المعني (٢).
- اضغط على زر السرعة مرة واحدة لاختيار السرعة العالية: وسيضيء مصباح المؤشر المعني (٢).

#### زر الوضع «EDOM» (ج):

- عندما تضغط مرة واحدة على زر تشغيل/إيقاف التشغيل، سيتم تشغيل المروحة على الوضع العادي.
- اضغط على زر الوضع مرة واحدة للانتقال للوضع الطبيعي: ستنفعل الوحدة وضع النسيم الطبيعي وسيضيء مصباح المؤشر المعني (٣).
- اضغط على زر الوضع مرة أخرى للانتقال لوضع النوم: ستنتج الوحدة نسيم خفيف مناسب للاستخدام الليلي، وسيضيء مصباح المؤشر المعني (٣).
- اضغط على زر الوضع مرة أخرى للانتقال للوضع الطبيعي..

#### زر المؤقت «REMIT» (د):

- عند تشغيل الوحدة، يمكنك ضبط المؤقت لإيقاف المروحة تلقائيًا بعد الوقت المحدد.
- اضغط على زر المؤقت بشكل متكرر لاختيار الفترة الزمنية المطلوبة بزيادات كل منها تبلغ نصف ساعة: ٠٣ دقيقة، ساعة واحدة، ساعة ونصف .... ٧ ساعات ونصف.
- سوف يضيء مصباح المؤشر المعني (١) على لوحة التحكم. عندما تكون كل الأضواء مغلقة ذلك يعني أنه لم يتم ضبط الوقت وأن المروحة ستعمل بشكل مستمر حتى تقوم بإيقاف تشغيلها يدويًا.

#### زر الدوران «NOITALICSO» (هـ):

- اضغط على زر الدوران لتفعيل الدوران التلقائي من اليمين إلى اليسار، وسيضيء مصباح المؤشر المعني (٤) على لوحة التحكم.
- اضغط مرة أخرى على زر الدوران لإلغاء تفعيل عملية الدوران التلقائي؛ وسيطفئ مصباح المؤشر (٤) على لوحة التحكم.

#### زر الرذاذ «TSM» (و):

- ضع بعض المياه في خزان المياه (٥١)، واربط صامولة التثبيت. وأدخله مرة أخرى في المروحة.
- عند اختيار وظيفة الرذاذ، يضيء مؤشر المياه (٧١) باللون الأزرق.
- إذا كان خزان المياه (٥١) فارغًا، فسيضيء مصباح المؤشر باللون الأحمر.

ملاحظة: يمكن تشغيل كلاً من وظيفة الرذاذ ووظيفة السرعة بشكل منفرد أو تشغيلهما معًا.

## التنظيف والصيانة

- تحذير: قبل القيام بعمليات التنظيف العادية، قم بإزالة القابس من مأخذ التيار الكهربائي.
- لتنظيف الجهاز، استخدم قطعة قماش ناعمة ومبللة قليلاً، وتجنب استخدام المنتجات الكاشطة أو المسببة للتآكل.
- لا تغمر أي جزء من مروحة الرذاذ في المياه أو أي سائل آخر: إذا حدث ذلك، لا تدخل يدك في السائل، بل يجب أولاً إزالة القابس من مأخذ التيار الكهربائي. جفف الجهاز بعناية وتأكد من جفاف جميع الأجزاء الكهربائية أيضاً: إذا كان لديك شك، يُرجى التواصل مع فني مؤهل.
- قم بإزالة خزان المياه وتنظيفه بالمياه الفاترة؛ وقبل إعادة خزان المياه إلى مكانه بالمروحة تأكد من جفافه تمامًا.
- من الضروري إبقاء فتحات تهوية المحرك خالية من الغبار والزغب.

# الاستخدام

التعليمات التي يجب اتباعها قبل الاستخدام:  
- تأكد من إزالة جميع مواد التغليف من الجهاز.

## كيفية تجميع مروحة الرذاذ

### تجميع القاعدة

- أدخل العجلات الأربع (٠٢) في مطاط الوزن (٩١) ، ثم أحكم ربطها بالمسامير (١٢) والحشية (٢٢).

### تجميع الشفرات والشبكة (شكل ١)

- قم بفك صمولة التثبيت البلاستيكية من الجزء الأمامي لجسم المحرك عن طريق لفها عكس اتجاه عقارب الساعة.
- ثبت الشبكة الخلفية بمقدمة جسم المحرك مع توجيه المقبض للأعلى، مع التأكد من أن المثبتات الموجودة على جسم المحرك معشقة بشكل صحيح في فتحات الشبكة الخلفية.
- اربط صمولة تثبيت الشبكة الخلفية في اتجاه عقارب الساعة. لا تقم بربطها بشدة.
- ادخل شفرات المروحة في عمود المحرك المرفقي، مع إدخال الفتحة الموجودة في الجزء الخلفي من الشفرات في المسامير المسؤول عن الحركة والدوران الذي يمر عبر عمود المحرك المرفقي.
- اربط غطاء الشفرات عن طريق لفة عكس اتجاه عقارب الساعة.

### تجميع أنبوب الدعم

- ثبت الحلقة الديكورية (١) في الشبكة الأمامية (٢) واربطها بواسطة براغي تثبيت لوحة الرذاذ.
- ضع الشبكة الأمامية (٢) والشبكة الخلفية (٥) محاذة حلقة الشبكة (٦) ثم أحكم ربطها بواسطة صمولة تثبيت الشبكة.
- قم بفك الصواميل (٠١) وضع أنبوبتا الدعم في القاعدة ثم اربط الصواميل مجددًا (٠١).
- يجب وضع أنابيب الدعم (٣٢) في القاعدة (٨١) وربطها عن طريق المسامير.

### تجميع خزان المياه

- تأكد من أن المنتج غير موصل بالتيار الكهربائي قبل تعبئة خزان المياه أو إعادة تعبئته.
- ضع مياه فقط في خزان المياه، ولا تضيف أي مواد كيميائية أو زيوت أو إضافات أخرى.
- استخدم فقط المياه الباردة أو الفاترة في خزان المياه. يجب ألا تزيد حرارة المياه عن ٠٤ درجة مئوية.
- فك براغي غطاء الصمام لفتح الخزان بتحريره عكس اتجاه عقارب الساعة، ثم قم بتعبئة الخزان بالمياه الباردة والنظيفة مع التأكد من عدم ملء الخزان أكثر من اللازم. لإغلاق الخزان، اربط براغي غطاء الصمام مرة أخرى بإحكام في اتجاه عقارب الساعة (الشكل ٢).
- اقلب الخزان وضعه مرة أخرى في المساحة المخصصة له في الجزء الخلفي من جسم للمروحة الرئيسي (الشكل ٣).
- أدخل القابس في مأخذ التيار الكهربائي.

### جهاز التحكم عن بعد

- مرفق مع بطاريات بداخله؛ يأتي جهاز التحكم عن بعد مع بطارية بداخله؛ قم بإزالة الورقة الشفافة من غطاء البطارية قبل استخدام جهاز التحكم عن بعد.
- عندما تفرغ البطارية، يجب استبدالها بنفس النوع وفقًا للرسم الموجود على الجزء الخلفي لجهاز التحكم عن بعد.

### التشغيل

- اضغط على زر تشغيل/ إيقاف التشغيل (أ) مرة واحدة لتشغيل المروحة، وسيضيء مصباح المؤشر (٦).
- الآن يمكنك الضغط على زر الرذاذ « TSIM » (E) لاختيار وظيفة الرذاذ بدون تشغيل المروحة (رذاذ فقط).
- اضغط على زر تشغيل/ إيقاف التشغيل للمرة الثانية لتشغيل المروحة: ستعمل المروحة بسرعة منخفضة وعلى وضع عادي، وسيضيء مصباح المؤشر المعني (٢). الآن يمكنك أن تختار وظائف أخرى (السرعة والوضع والمؤقت والرذاذ).



## جهاز التحكم عن بعد

- A. زر «ffO/nO» «تشغيل / إيقاف التشغيل»  
B. زر ضبط السرعة  
C. زر الوضع  
D. زر المؤقت  
E. زر الدوران  
F. زر الرذاذ

## تعليمات السلامة

يمكن استخدام هذا الجهاز من قبل الأطفال فوق سن ٨ سنوات ومن قبل أشخاص ذوي إعاقات جسدية أو حسية أو عقلية ومن قبل عديمي الخبرة، بشرط أن يتم الإشراف عليهم وإرشادهم بشكل صحيح قيماً يتعلق بالاستخدام الآمن وأن يدركوا المخاطر التي تنطوي على استخدامه.

لا يجب على الأطفال اللعب بالجهاز أو تنظيفه أو صيانته بدون إشراف. في حالة تلف سلك الطاقة، يجب استبداله من قبل خدمة المساعدة الفنية للشركة المصنعة أو شخص مؤهل لتجنب أي نوع من الخطر. من الضروري فصل الجهاز عن الكهرباء قبل التجميع والتفكيك والتنظيف وخلال تعبئة المياه.

لتعبئة الجهاز وتنظيفه وإزاله الترسبات منه، اتبع الإرشادات الموضحة أدناه. لا تغطي المنتج أو تعيق حركته أثناء استخدامه.

صُمم هذا الجهاز للاستخدام على ارتفاع بحد أقصى ٠٠٠٢ متر فوق سطح البحر.

## معلومات مهمة

هذا الجهاز مخصص للاستخدام المنزلي فقط لغرض تهوية الغرف: لا تستخدمه لأغراض أخرى. يجب اعتبار أي استخدام آخر غير صحيح وخطير.

لا تتحمل الشركة المصنعة المسؤولية عن أي ضرر ناتج عن الاستخدام غير السليم أو غير الصحيح أو غير المسؤول و / أو بسبب الإصلاحات التي يقوم بها فنيون غير مؤهلين.

يجب عدم إدخال الأصابع أو أي أشياء أخرى عبر شبكة المروحة الواقية.

يجب إبقاء الجهاز بعيداً عن متناول الأطفال.

يجب عدم استخدام الجهاز إذا كان لا يعمل بشكل صحيح، أو إذا بدا أنه تالف، وإذا كنت في شك، خذه إلى فني محترف ومؤهل.

يجب عدم تحريك الجهاز أثناء تشغيله.

عندما لا يكون الجهاز قيد الاستخدام، يجب إزالة القابس من مأخذ التيار الكهربائي.

يجب عدم لمس الجهاز بيد أو قدم مبللة.

يجب عدم سحب الجهاز من السلك لنقله.

يجب عدم سحب السلك أو الجهاز نفسه لإزالة القابس من مأخذ التيار الكهربائي.

لتنظيف الجهاز، يُرجى اتباع التعليمات الموجودة في قسم الدليل المخصص للتنظيف والصيانة.

يجب تغيير المياه كل ٣ أو ٤ أيام حتى إذا لم تُستخدم. في حالة عدم استخدام الجهاز لمدة طويلة قم بإزالة المياه من جهاز ضبط الرطوبة.

لن تكون شركة L.S,SDNERT B&B مسؤولة عن أي ضرر أو أذى قد يحدث للأشخاص أو الحيوانات أو الأشياء نتيجة لعدم مراعاة التحذيرات المذكورة أعلاه.

ود أن نشكركم على اختيار ASEFU. نتمنى أن ينول المنتج رضاكم، وسعادتكم.

## تحذير

يُرجى قراءة إرشادات الاستخدام بعناية قبل استخدام المنتج، واحتفظ بها في مكان آمن للرجوع إليها في المستقبل.

## الوصف

### الجزء الرئيسي

١. الحلقة الديكورية
٢. الغطاء الأمامي
٣. الصامولة المثبتة للريشة
٤. الشفرات
٥. الشبكة الخلفية
٦. حلقة الشبكة
٧. الصامولة المثبتة للشبكة
٨. غطاء المحرك الخلفي
٩. الغطاء الخلفي
١٠. صامولة
١١. لوحة التحكم
٢١. الأزرار
٣١. أنبوب الرذاذ
٤١. الغطاء العلوي
٥١. خزان المياه
٦١. مسند تثبيت حامل المياه
٧١. مفتاح
٨١. القاعدة
٩١. مطاط للوزن
١٠٢. عجلات
١٢. مسامير
٢٢. طوقا
٣٢. أنبوب الدعم

### لوحة التحكم

١. مؤشر المؤقت
٢. مؤشر السرعة: منخفضة - متوسطة - مرتفعة
٣. مؤشر الوضع: طبيعي / عادي / النوم
٤. مؤشر الدوران
٥. مؤشر الرذاذ
٦. مؤشر التشغيل

- A. زر «ffO/nO» «تشغيل / إيقاف التشغيل»
- B. زر ضبط السرعة
- C. زر المؤقت
- D. زر الدوران
- E. زر الرذاذ
- F. زر ضبط الرذاذ

## **INFORME DE GARANTÍA**

B&B TRENDS, S.L. garantiza la conformidad de este producto, para el uso al que está destinado, durante el periodo marcado por la legislación vigente en el país de venta del mismo. En caso de rotura durante el periodo de garantía, el usuario tendrá derecho a la reparación o sustitución del producto sin coste alguno si el anterior no está disponible, a menos que sea imposible o desproporcionado realizar una de estas opciones. En este caso, puede optar por una reducción en el precio o la anulación de la venta, caso que deberá negociar directamente con el vendedor. Esto también cubre la sustitución de piezas de recambio, siempre que el producto se haya utilizado de acuerdo con las recomendaciones de este manual en ambos casos y no haya sido falsificado por terceros no autorizados por B&B TRENDS, S.L. La garantía no cubre ninguna parte sujeta a desgaste y fricción. Esta garantía no afecta a sus derechos como consumidor de acuerdo con las disposiciones de la Directiva 1999/44/CE para estados miembros de la Unión Europea.

## **USO DE LA GARANTÍA**

Los clientes deben contactar con el servicio técnico autorizado de B&B TRENDS, S.L. para la reparación del producto. Toda falsificación del producto por parte de cualquier persona no autorizada por B&B TRENDS, S.L. o el mal uso del mismo anulará los derechos de garantía. Debe guardar la factura de compra, recibo o comprobante de entrega para poder ejercer los derechos de garantía.

Para servicio técnico y atención al cliente fuera de territorio español, envíe su solicitud al punto de venta donde adquirió el aparato.

## **RELATÓRIO DE GARANTIA**

A B&B TRENDS, SL. garante a conformidade deste produto para o uso para o qual foi concebido durante o período estabelecido pela legislação em vigor no país de venda. Em caso de avaria durante o período de vigência desta garantia, os utilizadores têm o direito à reparação ou à substituição gratuita do produto caso a reparação seja impossível, a não ser que uma dessas opções seja impossível de cumprir ou for desproporcionada. Neste caso, poderá optar por uma redução no preço ou um cancelamento da venda, qualquer uma das opções devendo ser tratada diretamente com o vendedor. A garantia também cobre a substituição de peças de reposição sempre que o produto tenha sido usado em conformidade com as recomendações especificadas neste manual nos dois casos e sempre que não tenha sido manipulado por pessoal não autorizado pela B & B TRENDS, SL. Esta garantia não é aplicável a quaisquer peças sujeitas a desgaste. Esta garantia não limita os seus direitos enquanto consumidor em conformidade com as disposições constantes da Diretiva 1999/44/CE para os Estados-Membro da União Europeia.

## **UTILIZAÇÃO DA GARANTIA**

Os clientes devem contactar um Serviço Técnico autorizado da B&B TRENDS, SL. para reparar o produto. Qualquer manipulação do mesmo por parte de qualquer pessoa não autorizada pela B&B TRENDS, SL., ou uma utilização indevida ou negligente do mesmo, tornarão esta garantia nula e sem efeito.

Deve guardar a factura de compra, recibo ou prova de entrega para exercer os direitos de garantia.

Para receber assistência técnica ou beneficiar do serviço pós-venda fora do território espanhol, solicite informações junto ao ponto de venda em que adquiriu o aparelho.

## **WARRANTY REPORT**

B&B TRENDS, SL. guarantees compliance of this product, for the use for which it is, during the period established by the legislation in force in the country of sale. In the case of breakdown during the term of this warranty, users are entitled to repair or else the replacement of the product at no charge if the former is unavailable, unless one of these options proves impossible to fulfil or is disproportionate. In this case, you can then opt for a reduction in price or cancellation of the sale, which must be dealt with directly with the sales vendor. This also covers replacement of spare parts provided that the product has been used according to the recommendations specified in this manual for both cases, and has not been tampered with by any third party that is not authorised by B & B TRENDS, SL. The warranty will not cover any parts subject to wear and tear. This warranty does not affect your rights as a consumer in accordance with the provisions in Directive 1999/44/EC for member states of the European Union.

## **USE OF WARRANTY**

Customers must contact a B&B TRENDS, SL., authorised Technical Service for repair of the product. Since any tampering of the same by anyone not authorised by B&B TRENDS, SL., or the careless or improper use of the same shall render this warranty null and void.

You must keep the purchase invoice, receipt or delivery docket in order to exercise your warranty rights.

For technical service and after-sales care outside the Spanish territory, please submit your query to the point of sale where you purchased the item.

## **BON DE GARANTIE**

B&B TRENDS, S.L. garantit la conformité de ce produit, pour l'usage auquel il est destiné, pendant la période établie par la législation en vigueur dans le pays de vente. En cas de panne pendant la durée de la garantie, les utilisateurs ont le droit de faire réparer ou remplacer le produit sans frais si la réparation n'est pas réalisable, à moins que l'un de ces choix soit impossible à réaliser ou soit disproportionné. Dans ce cas, vous pouvez alors opter pour une réduction du prix ou l'annulation de la vente, qui doit être traitée directement avec le vendeur. Cela couvre le remplacement des pièces de rechange à condition que le produit ait été utilisé selon les recommandations indiquées dans ce manuel pour les deux cas, et qu'il n'ait pas été manipulé par toute tierce partie n'étant pas autorisée par B & B TRENDS, SL. La garantie ne couvrira pas toute pièce d'usure. Cette garantie n'affecte pas vos droits de consommateur conformément aux dispositions de la Directive 1999/44/EC pour les états membres de l'Union européenne.

## **UTILISATION DE LA GARANTIE**

Les clients doivent contacter un service technique agréé par B&B TRENDS, SL., pour faire réparer le produit. Toute manipulation du produit par quiconque n'étant pas agréé par B&B TRENDS, SL., ou l'utilisation négligente ou incorrecte de celui-ci rend cette garantie nulle et sans effet.

Vous devez conserver la facture d'achat, le reçu ou la preuve de livraison afin d'exercer vos droits de garantie.

Pour un service technique et un service après-vente en dehors du territoire espagnol, veuillez soumettre votre demande au point de vente où l'article a été acheté.

## **RAPPORTO DI GARANZIA**

B&B TRENDS, S.L. garantisce la conformità di questo prodotto, per l'uso a cui è destinato, per il periodo stabilito dalla legislazione in vigore nel paese di vendita. In caso di guasto durante il periodo di validità della presente garanzia, gli utilizzatori hanno diritto alla riparazione o alla sostituzione gratuita del prodotto se la prima non è disponibile, a meno che una di queste opzioni si riveli impossibile da portare a termine o sproporzionata. In questo caso, è possibile optare per una riduzione di prezzo o per l'annullamento della vendita, che deve essere effettuato direttamente con il rivenditore. Ciò si applica anche alla sostituzione di parti di ricambio a condizione che il prodotto sia stato utilizzato secondo le raccomandazioni specificate in questo manuale in entrambi i casi, e non sia stato manomesso da terze parti non autorizzate da B&B TRENDS, SL. La garanzia non copre parti soggette a usura. La presente garanzia non pregiudica i diritti del consumatore in conformità con le disposizioni della Direttiva 1999/44/CE per gli Stati membri dell'Unione Europea.

## **UTILIZZO DELLA GARANZIA**

I clienti possono contattare il servizio di assistenza tecnica autorizzato di B&B TRENDS, SL. per riparazioni del prodotto. Poiché eventuali manomissioni dello stesso da soggetti non autorizzati da B&B TRENDS, SL., o l'utilizzo incauto o improprio dello stesso rendono nulla la presente garanzia.

Deve conservare la fattura d'acquisto, la ricevuta o la prova di consegna per esercitare i suoi diritti di garanzia.

Per servizio clienti e di assistenza tecnica al di fuori del territorio spagnolo, si prega di inviare la richiesta al punto vendita presso cui è stato acquistato l'articolo.

## **GARANTIEBERICHT**

B&B TRENDS, S.L. garantiert die Konformität dieses Produkts für den Gebrauch, für den es bestimmt ist, für den Zeitraum, der durch die im Verkaufsland geltende Gesetzgebung festgelegt ist. Im Falle eines Ausfalls während dieser Garantiezeit hat der Benutzer Anrecht auf eine kostenlose Reparatur oder andernfalls auf den kostenlosen Ersatz des Geräts, wenn es nicht repariert werden kann, es sei denn, eine dieser Optionen erweist sich als unmöglich oder unverhältnismäßig. In diesem Fall können Sie sich dann für eine Preisminderung oder die Stornierung des Verkaufs entscheiden. Dies müssen Sie direkt mit dem Verkäufer regeln. Gedeckt ist auch der Ersatz von Ersatzteilen, vorausgesetzt, das Gerät wurde gemäß den in dieser Anleitung für beide Fälle angegebenen Empfehlungen verwendet und nicht von Dritten manipuliert, die nicht von B & B TRENDS, SL autorisiert sind. Die Garantie gilt nicht für Verschleißteile. Diese Garantie beeinträchtigt nicht Ihre Rechte als Verbraucher gemäß den Bestimmungen der Richtlinie 1999/44/EG für die Mitgliedsstaaten der Europäischen Union.

## **INANSPRUCHNAHME DER GARANTIE**

Der Kunde muss sich für die Reparatur des Geräts an einen autorisierten technischen Service von B&B TRENDS, SL. wenden. Jegliche Manipulation durch nicht von B&B TRENDS, SL. autorisierte Personen oder unvorsichtige oder unsachgemäße Verwendung des Geräts führt zum Erlöschen dieser Garantie.

Sie müssen die Kaufrechnung, die Quittung oder den Liefernachweis aufbewahren, um Ihre Gewährleistungsrechte geltend machen zu können.

Für technischen Service und Kundendienst außerhalb des spanischen Hoheitsgebiets richten Sie Ihre Anfrage bitte an die Verkaufsstelle, bei der Sie das Gerät gekauft haben.

## СЪОБЩЕНИЕ ЗА ГАРАНЦИОННОТО ОБСЛУЖВАНЕ

B&B TRENDS, S.L. гарантира съответствието на този продукт за употребата, за която е предназначен, за срока, определен от действащото законодателство в страната на продажба. В случай на повреда по време на гаранционния му срок, потребителите имат право да ремонтират или безплатно да заменят продукта, ако не е невъзможно да се ремонтира, освен ако се окаже, че един от тези варианти не е възможно да бъде приложен на практика или че е непропорционален. В този случай можете да предпочетете отбив от цената или отмяна на продажбата, за което можете да се договорите направо с продавача. Това покрива и замяната на резервни части, но при условие че продуктът е използван съгласно препоръките, посочени в това ръководство за двата случая, и няма намеса от страна на трето лице, което да не е упълномощено от B & B TRENDS, SL. Гаранцията не покрива части, които се амортизират. Тази гаранция не засяга Вашите права като потребител в съответствие с разпоредбата в Директива 1999/44/ЕО за държавите членки на Европейския съюз.

## ИЗПОЛЗВАНЕ НА ГАРАНЦИЯТА

За ремонт на продукта клиентите трябва да се свържат с упълномощен от B&B TRENDS, SL. Технически сервиз. Ако по отношение на горното е налице намеса от неупълномощено от B&B лице, или поради небрежност или неправилна употреба на продукта, тази гаранция става нищожна.

Трябва да запазите фактурата за покупка, касовата бележка или доказателството за доставка, за да можете да упражните гаранционните си права.

За техническо и следпродажбено обслужване и извън Испания е необходимо да подадете своето оплакване в търговския обект, от който сте закупили изделието.

## Тقرير الضمان

التي يحددها التشريع الساري في بلد بيعه. للمستخدمين إصلاح و B & B TRENDS, S.L. تضمن مطابقة هذا المنتج، للاستخدام المخصص له، خلال الفترة استبدال المنتج بدون أي تكلفة في حالة عدم توفره، ما لم يكن أحد هذه الخيارات مستحيلًا أو غير متناسب. في هذه الحالة، يمكنك اختيار خفض في السعر أو إلغاء عملية البيع، ويجب التعامل مباشرة مع البائع من أجل ذلك. ويشمل هذا أيضًا استبدال قطع الغيار شريطة أن يكون المنتج قد تم استخدامه وفقًا للتوصيات المحددة في هذا الدليل لكلتا الحالتين، ولم يتم العبث به من قبل أي طرف ثالث غير مرخص لن يغطي الضمان أي أجزاء تخضع للتآكل والتمزق. لا يؤثر هذا للأحكام الواردة في التوجيه 1999/44/EC. له من قبل شركة للدول الأعضاء في الاتحاد الأوروبي. B&B TRENDS, S.L. الضمان على حقوقك كمستهلك وفقًا

## استعمال الضمان

يجب على العملاء الاتصال بالخدمة الفنية المعتمدة من شركة أو الإهمال أو B&B TRENDS, S.L. صلاح المنتج. بما أن أي عبث بالجهاز من قبل أي شخص غير مرخص له من قبل الضمان بالكامل B&B TRENDS, S.L. الاستخدام غير الصحيح للجهاز يجب أن يجعل هذا الضمان لاغياً وباطلاً. يجب إتمام يجب عليك الاحتفاظ بفاتورة الشراء أو الإيصال أو إثبات التسليم من أجل ممارسة حقوق الضمان. الخدمات الفنية والخدمة ما بعد البيع خارج الأراضي الإسبانية، يُرجى تقديم الطلب إلى نقطة البيع التي اشترت منها المنتج



## SERVICIOS DE ATENCIÓN TÉCNICA (SAT)

TECHNICAL ASSISTANCE SERVICE (TAS), SERVIÇO DE ATENÇÃO TÉCNICA (SAT)  
SERVICE TECHNIQUE (ST), SERVIZIO DI ASSISTENZA TECNICA (SDAT)

**(+34) 93 560 67 05**  
**sat@bbtrends.es**

**B&B TRENDS, S.L.**  
C. Cataluña, 24  
P.I. Ca N'Oller 08130  
Santa Perpètua de Mogoda (Barcelona) España  
C.I.F. B-86880473  
www.bbtrends.es

Encuentra tu servicio técnico más cercano en <https://sat.ufesa.com/>  
Check out your nearest service station at <https://sat.ufesa.com/>

---

# ufesa

B&B TRENDS, S.L. · C.I.F. B-86880473  
C. Catalunya, 24 P.I. Ca N'Oller 08130  
Santa Perpètua de Mogoda (Barcelona) · España  
[www.bbtrends.es](http://www.bbtrends.es)

Ver. 11/2022