

# ufesa

## Fry4Two

freidora de aire



- ES manual de instrucciones
- PT manual de instruções
- EN instructions manual
- FR mode d'emploi
- IT manuale di istruzioni
- DE bedienungsanleitung
- BG Ръководство за инструкции
- AR تعليمات الاستخدام

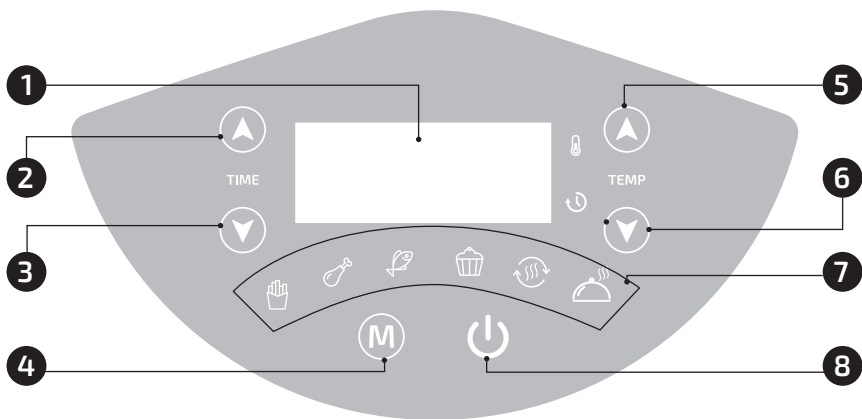
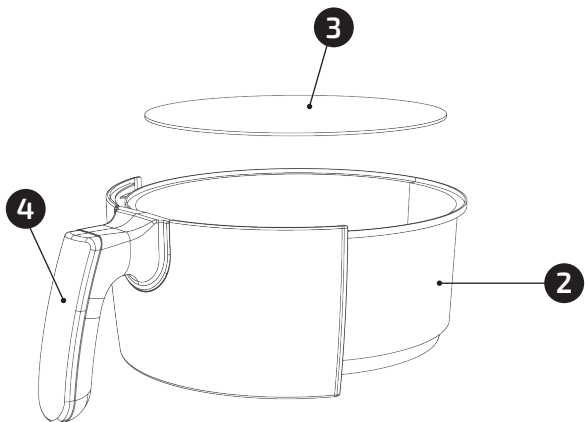
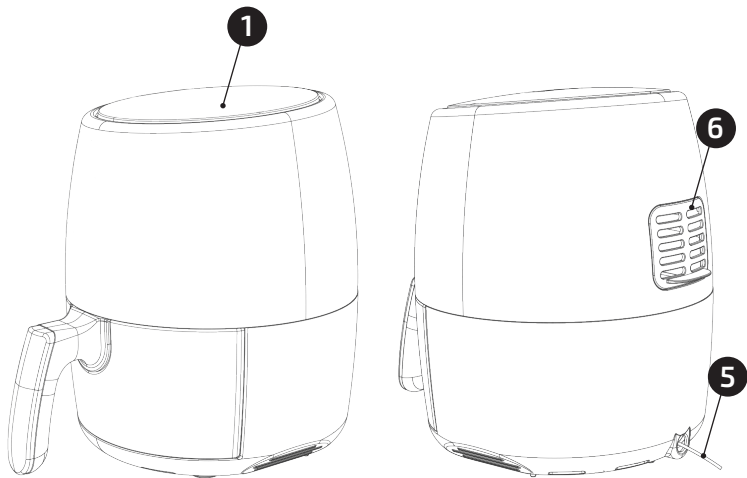

AGRADECEMOS QUE HAYA DEPOSITADO SU CONFIANZA EN UFESA Y DESEAMOS QUE EL FUNCIONAMIENTO DEL PRODUCTO LE SATISFAGA PLENAMENTE.

---

## ATENCIÓN

LEA ATENTAMENTE LAS INSTRUCCIONES DE USO ANTES DE UTILIZAR EL PRODUCTO. GUÁRDENLAS EN UN LUGAR SEGURO POR SI NECESITA CONSULTARLAS EN EL FUTURO.

## DESCRIPCIÓN

1. Panel de control
2. Cesta
3. Bandeja
4. Asa de la cesta
5. Cable de alimentación
6. Salida de aire

## DESCRIPCIÓN DEL PANEL DE CONTROL

1. Panel de visualización
2. Aumento del tiempo
3. Disminución del tiempo
4. Selección de programas (Menú)
5. Aumentar la temperatura
6. Disminuir la temperatura
7. Programas
8. Encendido

## INSTRUCCIONES DE SEGURIDAD

Si el cable de alimentación está dañado, este deberá ser reemplazado por el fabricante, un agente de servicio o personal cualificado equivalente, a fin de evitar cualquier riesgo.

Los niños a partir de 8 años y las personas con capacidades físicas, sensoriales o mentales reducidas o con falta de experiencia y conocimientos, pueden utilizar este aparato solo si se encuentran

bajo supervisión o se les ha proporcionado instrucciones acerca del uso del aparato de forma segura, así como haber comprendido los peligros que conlleva su uso. Los niños no deben jugar con el aparato. Los niños no podrán realizar la limpieza y el mantenimiento de usuario, a menos que sean mayores de 8 años y se encuentren bajo la supervisión de una persona adulta.

Mantenga el aparato y su cable de alimentación fuera del alcance de los niños menores de 8 años. Los aparatos no están pensados para funcionar mediante un temporizador externo o un sistema de control remoto independiente.

Desconecte el aparato cuando no esté en uso y antes de limpiarlo. Deje que se enfríe antes de poner o quitarle las piezas y limpiarlo.

No sumerja el aparato en agua o cualquier otro líquido. Este aparato está destinado a utilizarse a una altitud máxima de 2000 metros sobre el nivel del mar.

## INFORMACIÓN IMPORTANTE

Este aparato está diseñado exclusivamente para uso doméstico, en ningún caso debe tener un uso comercial ni industrial.

Cualquier uso incorrecto o manipulación indebida del producto anulará la garantía.

Antes de enchufar el aparato, compruebe que el voltaje de la red eléctrica es el mismo que el que aparece indicado en la etiqueta del mismo.

Coloque el aparato sobre una superficie plana y uniforme. El cable de alimentación no se debe enrollar ni envolver alrededor del aparato durante su uso.

No utilice, conecte ni desconecte el aparato de la red de suministro eléctrico con las manos o los pies mojados. No tire del cable de alimentación para desenchufar el aparato ni lo utilice como asa.

**IMPORTANTE.** Cuando utilice la freidora de aire, mantenga al menos diez centímetros de espacio libre en todos los lados del aparato para permitir una adecuada circulación del aire.

NO coloque su freidora de aire debajo de armarios, persianas o cortinas. Riesgo de sobrecalentamiento o incendio.

No cubra ninguna parte de la freidora de aire con un paño u objeto similar, ya que puede provocar un sobrecalentamiento. Riesgo de incendio.

Esta es una **FREIDORA DE AIRE**. Requiere muy poco aceite para cocinar. No llene la olla con aceite o grasa, ya que puede provocar un incendio.

No utilice en esta freidora de aire otros accesorios que no sean los recomendados por el fabricante.

Utilice siempre guantes protectores y aislantes al introducir o sacar objetos de la freidora de aire caliente.

El aparato debe utilizarse sobre una superficie plana, estable y resistente al calor. Es posible que la primera vez que utilice la freidora de aire se produzca un ligero olor o se desprenda una pequeña cantidad de humo. Esto es normal, ya que se quemarán los residuos de fabricación.

Coloque siempre los ingredientes a freír en la cesta para evitar que entren en contacto con las resistencias.

Desenchufe inmediatamente el aparato de la red eléctrica en caso de que se produzca cualquier avería o daño y póngase en contacto con un servicio de asistencia técnica oficial. Para evitar cualquier peligro, no abra el aparato. Solo el personal técnico cualificado del servicio de asistencia técnica oficial de la marca puede realizar reparaciones o intervenciones en el aparato.

**B&B TRENDS SL.** no se hace responsable de ningún daño que se puedan ocasionar a personas, animales u objetos, como resultado del incumplimiento de estas advertencias.

## ANTES DEL PRIMER USO

1. Retire todos los materiales de embalaje y las pegatinas del interior y el exterior de la freidora de aire. Limpie suavemente el exterior con un paño húmedo o papel absorbente.

**ADVERTENCIA:** Nunca sumerja la freidora de aire o su enchufe en agua o cualquier otro líquido.

2. Tire del asa de la cesta para sacarla de la freidora de aire. Utilice el asa de la bandeja, situada en el centro de la misma, para extraerla. Utilice una esponja y agua tibia y jabonosa para lavar el interior y el exterior de la cesta y la bandeja. La cesta y la bandeja se pueden lavar en el lavavajillas.

3. **ADVERTENCIA:** No utilice productos de limpieza abrasivos ni estropajos.

4. Secar bien.

## INSTRUCCIONES DE USO

**1. Modo de espera:** Conecte el enchufe a una toma de corriente con conexión a tierra.

El indicador acústico sonará y el botón de encendido parpadeará.

**2. Modo de puesta en marcha:** Pulse durante 3 segundos el botón "Power" para encender el aparato, la luz LED del menú se enciende.

Pulse la tecla de menú para cambiar entre los diferentes modos. Cada vez que se pulse la tecla de menú, se selecciona el modo de izquierda a derecha. Pulse el botón power para confirmar el modo, la freidora de aire comienza a cocinar.

Una vez seleccionado el modo de trabajo, pulse la tecla de ajuste de temperatura o tiempo para ajustar los parámetros de temperatura y tiempo si es necesario.

Si no se ajusta el modo de trabajo dentro de los 60s siguientes a la pulsación de la tecla de encendido, se mostrará el ajuste y se restablecerá el modo de espera.

Para apagar la Air Fryer pulse el botón de encendido durante 3 segundos. El aparato entrará en modo reposo.

**3. Ajuste el tiempo y la temperatura:** Puede ajustar el tiempo y la temperatura de cada modo pulsando las teclas arriba y abajo antes de confirmar el modo con la tecla de encendido.

**Nota:** La temperatura ajustable es de 80°C ~ 200°C; El tiempo es de 00:01 a 00:60 min.

## AJUSTES

La siguiente tabla de referencia le ayudará a seleccionar el ajuste básico para preparar diferentes tipos de alimentos.

Por favor, tenga en cuenta que debido a que los ingredientes difieren en tamaño, forma, marca y origen, no podemos garantizar que este sea el mejor ajuste para los ingredientes que tiene. La tecnología Rapid Air Fryer recalienta el aire dentro de la freidora instantáneamente, por lo que sacar la cesta de freír de la freidora durante un breve periodo de tiempo no interrumpirá el proceso de cocción.

## GUÍA DE COCCIÓN

Explicación de la función.

Iconos	Función predeterminada	Tiempo	Temperatura
	Patatas fritas	18 minutos	200°C
	Pollo	23 minutos	180°C
	Pescado	18 minutos	180°C
	Hornear	40 minutos	145°C
	Recalentar	10 minutos	150°C
	Mantener caliente	60 minutos	80°C

## CONSEJOS PARA COCINAR

- Casi todos los alimentos que se cocinan tradicionalmente en el horno pueden freírse con aire.
- Los alimentos se cocinan mejor y de forma más uniforme cuando son de tamaño y grosor similares.

- Los alimentos más pequeños requieren menos tiempo de cocción que los más grandes.
- Para obtener los mejores resultados en el menor tiempo posible, fría los alimentos en pequeñas tandas. Evite el apilamiento o la superposición cuando sea posible.
- La mayoría de los alimentos preenvasados no necesitan impregnarse en aceite antes de freírlos en la freidora de aire. La mayoría ya contienen aceite y otros ingredientes que mejoran el dorado y el crujiente.
- Los aperitivos congelados se fríen muy bien al aire. Para obtener un mejor resultado, colóquelos en la bandeja en una sola capa.
- Si se colocan los alimentos en capas, asegúrese de agitar la cesta a mitad del programa (o de dar la vuelta a los alimentos) para favorecer una cocción uniforme.
- Mezcle los alimentos que prepare desde el principio, como las patatas fritas u otras verduras, con una pequeña cantidad de aceite para que se doren y queden crujientes.
- Al freír verduras frescas, asegúrese de secarlas completamente antes de echarles aceite y freírlas al aire para que queden lo más crujientes posible.
- Las freidoras de aire son excelentes para recalentar alimentos, incluida la pizza. Para recalentar los alimentos, ajuste la temperatura a 150 °C durante un máximo de 10 minutos.

## SOLUCIÓN DE PROBLEMAS

Problema	Posible causa	Solución
La freidora de aire no funciona	La freidora de aire no está enchufada. / El temporizador de cocina no giraba.	Enchufe la freidora de aire en un enchufe.
Los ingredientes cocinados con la freidora de aire no están listos.	La cesta está demasiado llena. / La temperatura establecida es demasiado baja	use cantidades más pequeñas de ingredientes ya que se fríen de manera más uniforme./ Aumente la temperatura
Los ingredientes no están fritos de manera uniforme	Ciertos tipos de ingredientes deben agitarse a la mitad del tiempo de cocción.	Los ingredientes que se encuentran uno encima del otro, por ejemplo, las patatas fritas, deben agitarse a la mitad del tiempo de cocción. (Consulte "Cómo usar su freidora de aire)
Los tentempiés fritos no están crujientes cuando salen de la freidora de aire	El tipo de tentempié utilizado se debe de preparar en una freidora común	Utilice tentempiés horneados o cepille ligeramente un poco de aceite en los tentempiés para obtener un resultado más crujiente.
No puedo deslizar la cesta en el aparato correctamente	La cesta está demasiado llena.	No llene la cesta hasta arriba, deje un poco de espacio en la parte superior.
Sale humo blanco de la freidora de aire	Está preparando ingredientes grasosos. / La cesta de freír aún contiene residuos de grasa del uso anterior.	Cuando los ingredientes grasosos se fríen en la freidora de aire, se filtrará una gran cantidad de aceite en la canasta para freír, el aceite produce humo blanco y la canasta para freír puede calentarse más de lo normal. Esto no afecta a la freidora de aire ni al resultado final. Limpie la cesta de freír correctamente después de cada uso.

Las patatas fritas se fríen de manera desigual en la freidora de aire	Las patatas fritas no se han lavado correctamente.	Lave las patatas fritas correctamente para eliminar el almidón del exterior de los palitos.
Las patatas fritas caseras no están crujientes cuando salen de la freidora de aire.	El crujiente de las patatas fritas depende de la cantidad de aceite y agua en las patatas fritas.	Asegúrese de secar las patatas fritas antes de agregar el aceite. Corte las patatas fritas más pequeñas o agregue más aceite para obtener un resultado más crujiente.

## LIMPIEZA Y MANTENIMIENTO

- Asegúrese de que la freidora de aire esté desenchufada y fría antes de limpiarla.
- Una vez que la freidora de aire y la cesta se hayan enfriado, retire la cesta de la freidora de aire (si no la ha retirado ya). Utilice el asa de la bandeja para retirarla. Utilice una esponja y agua tibia y jabonosa para lavar el interior y el exterior de la cesta y la bandeja.

Advertencia: No utilice productos de limpieza abrasivos ni estropajos.

- La cesta y la bandeja se pueden lavar en el lavavajillas.
- Limpie suavemente el exterior con un paño húmedo o papel absorbente.
- Nunca sumerja la freidora de aire o su enchufe en agua o cualquier otro líquido.
- Seque bien todas las piezas antes de guardarlas.
- Guarde la freidora de aire en un lugar fresco y seco.

## ELIMINACIÓN DEL PRODUCTO



Este producto cumple con la Directiva Europea 2012/19/UE sobre dispositivos eléctricos y electrónicos, conocida como WEEE (Residuos de equipos eléctricos y electrónicos), que establece el marco legal aplicable en la Unión Europea para la eliminación y el reciclaje de dispositivos electrónicos y eléctricos. No lance este producto a la basura. Llévelo al centro de tratamiento de residuos eléctricos y electrónicos más cercano. El producto puede disponer de pilas o baterías. Retíralas antes de desechar el producto y dépositelas en los contenedores especiales autorizados para tal fin.

Esperamos que esté satisfecho con este producto.



GOSTARÍAMOS DE AGRADECER POR ESCOLHER A UFESA. ESPERAMOS QUE O DESEMPENHO DO PRODUTO VÁ AO ENCONTRO DAS SUAS EXPETATIVAS.

---

## AVISO

LEIA COM ATENÇÃO AS INSTRUÇÕES DE UTILIZAÇÃO ANTES DE USAR O PRODUTO. GUARDE-AS NUM LOCAL SEGURO PARA CONSULTA POSTERIOR.

## DESCRIÇÃO

1. Painel de controlo
2. Cesto
3. Tabuleiro
4. Pega do cesto
5. Cabo de alimentação
6. Saída de ar

## DESCRIÇÃO DO PAINEL DE CONTROLO

1. Visor
2. Aumento de tempo
3. Diminuição de tempo
4. Seleção do programa (Menu)
5. Aumentar temperatura
6. Disminuir temperatura
7. Programas
8. Alimentação

## INSTRUÇÕES DE SEGURANÇA

Se o cabo estiver danificado, tem de ser substituído pelo fabricante, pelo respetivo agente de serviços ou por pessoal igualmente qualificado, de modo a evitar riscos.

O aparelho pode ser utilizado por crianças com oito anos ou mais e pessoas com capacidades físicas, sensoriais ou mentais reduzidas, ou falta de experiência ou conhecimento, sob supervisão ou

se lhes tiverem sido dadas instruções relativas à utilização do aparelho de forma segura e entenderem os perigos envolvidos. As crianças não devem brincar com o aparelho. A limpeza e a manutenção do utilizador não devem ser feitas por crianças, a não ser que tenham mais de 8 anos e que as realizem sob supervisão.

Mantenha o aparelho e o respetivo cabo fora do alcance de crianças com menos de 8 anos.

Os aparelhos não se destinam a ser operados por meio de um temporizador externo ou de um sistema de controlo remoto separado.

Desligue o aparelho quando não estiver a ser utilizado e antes de o limpar. Deixe-o arrefecer antes de colocar ou retirar peças e de o limpar.

Não mergulhe o aparelho em água ou noutro líquido. Este aparelho está preparado para ser utilizado a uma altitude máxima de 2000m acima do nível do mar.

## **INFORMAÇÃO IMPORTANTE**

Este aparelho destina-se exclusivamente a uso doméstico e não deverá ser utilizado em aplicações comerciais ou industriais sob qualquer circunstância.

A utilização incorreta ou o manuseamento incorreto do produto resultarão na anulação da garantia.

Antes de ligar o produto, verifique se a tensão da rede elétrica coincide com a indicada na etiqueta do produto.

Coloque o aparelho numa superfície plana e nivelada

O cabo de alimentação não deve estar enrolado ou emaranhado à volta do produto durante a utilização.

Não utilize o aparelho, nem o ligue ou desligue da corrente elétrica com as mãos e/ou os pés molhados. Não puxe o cabo de ligação para o desligar, nem o utilize como pega.

**IMPORTANTE:** Durante a utilização desta fritadeira de ar quente, mantenha pelo menos dez centímetros de espaço livre em todos os lados do forno para permitir uma circulação de ar adequada.

NÃO coloque a sua fritadeira de ar quente debaixo de armários, estores ou cortinas. Risco de sobreaquecimento/incêndio.

Não cubra qualquer parte da fritadeira com um pano ou semelhante, uma vez que tal irá causar sobreaquecimento. Risco de incêndio.

Esta é uma **FRITADEIRA DE AR QUENTE**. Necessita de muito pouco óleo para cozinhar. Não encha a vasilha com óleo ou gordura, pois pode causar risco de incêndio.

Não utilize qualquer acessório, para além daqueles recomendados pelo fabricante, nesta fritadeira de ar quente.

Utilize sempre luvas de forno protetoras quando inserir ou retirar itens da fritadeira de ar quente.

O aparelho deve ser utilizado numa superfície nivelada, estável e resistente ao calor. Na primeira vez que utilizar a sua fritadeira de ar quente, poderá ser libertado um leve odor ou uma pequena quantidade de fumo. Este comportamento é normal e é o resultado do aquecimento dos resíduos de fabrico.

Coloque sempre os ingredientes a fritar no cesto para evitar que entrem em contacto com os elementos de aquecimento.

Em caso de avaria ou danos, desligue imediatamente o produto da corrente elétrica e contacte um serviço de assistência técnica oficial. Com o objetivo de evitar possíveis situações de risco, não abra o aparelho. As reparações ou intervenções a efetuar no aparelho apenas podem ser levadas a cabo por pessoal técnico qualificado do serviço técnico oficial da marca.

A **B&B TRENDS, S.L.** não se responsabiliza por quaisquer danos que possam ser provocados a pessoas, animais ou objetos devido à inobservância destas advertências.

## ANTES DA PRIMEIRA UTILIZAÇÃO

1. Retire todos os materiais da embalagem e autocolantes do interior e do exterior da fritadeira de ar quente. Limpe suavemente o exterior com um pano húmido ou com papel de cozinha.

**AVISO:** Nunca mergulhe a fritadeira de ar quente em água ou noutros líquidos.

2. Puxe a pega do cesto para remover o cesto da fritadeira de ar quente. Utilize a pega do tabuleiro, no centro do tabuleiro, para o retirar. Utilize uma esponja e água morna com sabão para lavar o interior e o exterior do cesto e do tabuleiro. O cesto e o tabuleiro podem ser lavados na prateleira superior da máquina de lavar a louça.

3. **AVISO:** Não utilize produtos de limpeza abrasivos ou esfregões.

4. Seque bem.

## INSTRUCCIONES DE USO

1. **Modo de espera:** Ligar a ficha de rede a uma tomada de parede ligada à terra.

A campainha irá soar e a chave de alimentação irá piscar.

2. **Como começar:** Premir durante 3 segundos a tecla "Power" para ligar o aparelho, a luz LED do menu está acesa.

Premir a tecla Menu para mudar dos diferentes modos. Cada vez que se prime a tecla

Menu, o modo é seleccionado da esquerda para a direita. Premir a tecla "Power" para confirmar o modo, a fritadeira começa a cozinhar.

Depois de seleccionado o modo de trabalho, premir a tecla de temperatura ou de ajuste do tempo para ajustar os parâmetros de temperatura e tempo, se necessário.

Se nenhum modo de trabalho for definido dentro dos 60s após premir a tecla de alimentação, a definição será exibida e o modo de espera será restaurado.

Para desligar a Fritadeira a Ar, premir a tecla de alimentação durante 3 segundos. O dispositivo entrará em modo de espera.

**3. Ajustar o tempo a temperatura:** É possível ajustar o tempo e a temperatura de cada modo premindo as teclas para cima e para baixo antes de confirmar o modo pela tecla de alimentação.

**Nota:** A temperatura ajustável é de 80°C ~ 200°C; O tempo é de 00:01 a 00:60 min.

## SETTINGS

O quadro de referência abaixo ajudá-lo-á a seleccionar o cenário básico para a preparação de diferentes tipos de alimentos.

Por favor, tenha em mente que como os ingredientes diferem em tamanho, forma, marca e origem, não podemos garantir que este seja o melhor cenário para os ingredientes que possui. A Rapid Air Fryer Technology aquece o ar dentro da fritadeira instantaneamente, pelo que puxar o cesto de fritura para fora da fritadeira durante um breve período de tempo não irá interromper o processo de cozedura.



## DEFINIÇÕES



A tabela de referência abaixo ajudá-lo-á a seleccionar a definição básica para preparar diferentes tipos de alimentos.

Tenha em consideração que muitos ingredientes diferem em tamanho, forma, marca e origem, por conseguinte não podemos garantir que esta seja a melhor definição para os ingredientes que possui. A Tecnologia Rapid Air Fryer (fritadeira de ar quente rápida) aquece o ar instantaneamente no interior da fritadeira, portanto retirar o cesto de fritar da fritadeira por um breve período de tempo não interromperá o processo de confeção.

## GUIA DE COZINHA

Explicação das funções.

Ícones	Predefinição	Tempo	Temperatura
	Batatas fritas	18 minutos	200°C
	Frango	23 minutos	180°C
	Peixe	18 minutos	180°C

	Cozedura	40 minutos	145°C
	Reaquecimento	10 minutos	150°C
	Manter quente	60 minutos	80°C

## DICAS PARA COZINHAR

- Quase todos os alimentos que são normalmente cozinhados num forno podem ser cozinhados numa fritadeira de ar quente.
- Os alimentos são cozinhados melhor e de modo mais uniforme quando são cortados com um tamanho e grossura semelhantes.
- Os pedaços de alimentos mais pequenos necessitam de menos tempo de confeção do que pedaços maiores.
- Para obter os melhores resultados no período de tempo mais curto, frite os alimentos em pequenas fornadas. Evite empilhar ou colocar os alimentos em camadas.
- A maioria dos alimentos pré-embalados não necessitam de ser banhados em óleo antes de serem fritos. A maioria já contém óleo e outros ingredientes que aumentam o caráter alourado e crocante dos alimentos.
- Os aperitivos congelados ficam bem cozinhados na fritadeira de ar quente. Para obter melhores resultados, disponha-os numa só camada em cima do tabuleiro.
- Se colocar os alimentos por camadas, certifique-se de que a certa altura agita o cesto (ou vira os alimentos) para garantir uma confeção uniforme.
- Banhe os alimentos que está a preparar do zero, como batatas fritas ou outros vegetais, com uma pequena quantidade de óleo para promover o caráter alourado e crocante.
- Quando estiver a fritar vegetais frescos sem óleo, certifique-se de que os seca completamente antes de os banhar em óleo e os colocar na fritadeira, para permitir que fiquem mais crocantes.
- As fritadeiras de ar quente são excelentes para reaquecer alimentos, incluindo pizza. Para reaquecer a sua comida, defina a temperatura para 150 °C durante 10 minutos.

## RESOLUÇÃO DE PROBLEMAS

Problema	Possível causa	Solução
A Fritadeira de ar quente não funciona	A fritadeira não está ligada à tomada. / O temporizador de cozedura não foi girado.	Ligue a fritadeira a uma tomada.
Os ingredientes cozinhados com a fritadeira de ar quente não ficam totalmente cozinhados.	O cesto está demasiado cheio. / A temperatura definida é demasiado baixa.	Coloque porções menores de ingredientes no cesto para que frite mais uniformemente. / Aumente a temperatura.

Os ingredientes não fritam de forma uniforme	Alguns tipos de ingredientes precisam de ser abanados a meio do tempo de cozedura.	Os ingredientes que se encontram no topo ou que ficam uns sobre os outros, por exemplo batatas fritas, precisam de ser abanados a meio do tempo de cozedura ( Ver "Como utilizar a sua Fritadeira de ar quente)
Os snacks fritos não estão crocantes quando saem da fritadeira de ar quente.	O tipo de snack utilizado destinava-se a ser preparado numa fritadeira tradicional.	Utilize snacks para forno ou passe um pouco de óleo nos snacks para obter um resultado mais estaladiço.
Não consigo deslizar corretamente o cesto para dentro do aparelho	O cesto está demasiado cheio.	Não encha o cesto até ao topo, deixe algum espaço no topo.
Está a sair fumo branco da fritadeira	Está a preparar ingredientes gordurosos. / O cesto de fritura ainda contém resíduos de gordura da utilização anterior.	Quando são fritos ingredientes gordurosos na fritadeira de ar quente, uma grande quantidade de óleo vaza para o cesto de fritura, o óleo produz fumo branco e o cesto de fritura pode aquecer mais do que o habitual. Isto não afeta a fritadeira nem o resultado final. Limpe corretamente o cesto de fritura após cada utilização.
As batatas são fritas de forma desigual na fritadeira de ar quente.	Os palitos de batata não foram enxaguados corretamente.	Enxague devidamente os palitos de batata para remover a fécula do exterior dos mesmos.
As batatas fritas caseiras não estão crocantes quando saem da fritadeira de ar quente.	A crocância das batatas fritas depende da quantidade de óleo e água nas batatas.	Certifique-se de que seca os palitos de batata antes de adicionar o óleo. Corte os palitos de batata mais pequenos ou adicione mais óleo para um resultado mais estaladiço.

## LIMPEZA E MANUTENÇÃO

- Certifique-se de que a fritadeira de ar quente está desligada da corrente e fria antes da limpeza.
- Assim que a fritadeira de ar quente e o cesto estiverem frios, retire o cesto da fritadeira de ar quente (se ainda não o tiver feito). Utilize a pega do tabuleiro para o retirar. Utilize uma esponja e água morna com sabão para lavar o interior e o exterior do cesto e do tabuleiro.

**Aviso:** Não utilize produtos de limpeza abrasivos ou esfregões.

- O cesto e o tabuleiro podem ser lavados na prateleira superior da máquina de lavar a louça.
- Limpe suavemente o exterior com um pano húmido ou com papel de cozinha.
- Nunca mergulhe a fritadeira de ar quente em água ou noutros líquidos.
- Seque bem todas as peças antes de armazenar.
- Guarde a fritadeira de ar quente num local fresco e seco.

## ELIMINAÇÃO DO PRODUTO



Este produto está em conformidade com a Diretiva Europeia 2012/19/EU sobre Resíduos de Equipamentos Elétricos e Eletrónicos, conhecida por REEE, que estabelece o enquadramento legal na União Europeia para a eliminação e reciclagem de aparelhos elétricos e eletrónicos. Não coloque este produto num caixote de lixo comum. Leve-o ao ponto de tratamento de resíduos elétricos e eletrónicos mais próximo. O produto pode ter pilhas ou baterias. Retirá-las antes de eliminar o produto e depositá-las nos contentores específicos autorizados para esse fim.

Esperamos que fique satisfeito com este produto.

# ENGLISH

WE WOULD LIKE TO THANKS YOU FOR CHOOSING UFESA, WE WISH THE PRODUCT PERFORMS TO YOUR SATISFACTION AND PLEASURE.

---

## **WARNING**

PLEASE READ THE INSTRUCTIONS FOR USE CAREFULLY PRIOR TO USING THE PRODUCT. STORE THESE IN A SAFE PLACE FOR FUTURE REFERENCE.

## **DESCRIPTION**

1. Control panel
2. Basket
3. Tray
4. Basket handle
5. Mains power cord
6. Air Outlet

## **CONTROL PANEL DESCRIPTION**

1. Display panel
2. Time increase
3. Time decrease
4. Program selection (Menu)
5. Increase temperature
6. Decrease temperature
7. Programs
8. Power

## **SAFETY INSTRUCTIONS**

If the supply cord is damaged it must be replaced by the manufacturer, its service agent or similarly qualified persons in order to avoid a hazard.

This appliance can be used by children aged from 8 years and above and persons with reduced physical, sensory or mental capabilities or lack of experience and knowledge if they have been given supervision or instruction concerning use of the



appliance in a safe way and understand the hazards involved. Children shall not play with the appliance. Cleaning and user maintenance shall not be made by children unless they are older than 8 and supervised.

Keep the appliance and its cord out of reach of children less than 8 years.

Appliances are not intended to be operated by means of an external timer or separate remote-control system.

Disconnect the appliance when it is not in use and before cleaning it. Let it cool before putting on, taking off parts and cleaning it

Do not submerge the appliance in water or any other liquid.

This appliance is intended for use at a maximum altitude of 2000m above sea level.

## **IMPORTANT INFORMATION**

This appliance is designed exclusively for domestic use, in no case should be a commercial or industrial use.

Any incorrect use or improper handling of the product shall render the warranty null and void. Prior to plugging in the product, check that your mains voltage is the same as the one indicated on the product label.

Place the appliance on a flat even surface

The mains connection cable must not be tangled or wrapped around the product during use. Do not use the device, or connect and disconnect to the supply mains with the hands and/or feet wet. Do not pull on the connection cord in order to unplug it or use it as a handle.

**IMPORTANT.** When operating this Air Fryer, keep at least ten centimeters of free space on all sides of the oven to allow for adequate air circulation.

DO NOT place your Air Fryer under cupboards, blinds or curtains. Risk of overheating / fire. Do not cover any part of the Fryer with a cloth or similar, it will cause overheating. Risk of fire.

This is an **AIR FRYER**. It requires very little oil to cook. Do not fill the pot with oil or fat as this may cause a fire hazard.

Do not use any accessories other than manufacturer recommended accessories in this Air Fryer.

Always wear protective, insulated oven gloves when inserting or removing items from the hot Air Fryer.

The appliance must be used on a level, stable heat-resistant surface. The first time you use your Air Fryer there may be a slight odor or a small amount of smoke given off. This is normal and is just the manufacturing residues burning off.

Always place the ingredients to be fried in the basket to prevent it from coming into contact with the heating elements.

Unplug the product immediately from the mains in the event of any breakdown or damage and contact an official technical support service. In order to prevent any risk of danger, do not open the device. Only qualified technical personnel from the brand's Official technical support service may carry out repairs or procedures on the device.

**B&B TRENDS, S.L.** will not be held liable for any harm or damage which may occur to people, animals or objects as a result of failure to observe the aforementioned warnings.

## BEFORE ITS FIRST USE

1. Remove all packing materials and stickers from the inside and outside of the Air Fryer. Gently wipe down exterior with a damp cloth or paper towel.

**WARNING:** Never immerse the Air Fryer or its plug in water or any other liquids.

2. Pull the basket handle to remove the basket from the Air Fryer. Use the tray handle, in the center of the tray, to remove the tray. Use a sponge and warm, soapy water to wash the inside and outside of the basket and tray. The basket and the tray are top-rack dishwasher safe.

3. **WARNING:** Do not use abrasive cleaning agents or scouring pads.

4. Dry thoroughly.

## HOW TO USE

**1. Standby mode:** Connect the mains plug to an earthed wall socket.

The buzzer will sound and the power key will blink.

**2. How to start:** Press during 3 seconds the "Power" key to switch on the device, the menu LED light is on.

Press the Menu key to change from the different modes. Each time you press the menu key, the mode is selected from left to right. Press the power key to confirm the mode, the air fryer starts cooking.

After the working mode is selected, press the temperature or time adjustment key to adjust the temperature and time parameters if needed.

If no working mode is set within 60s after pressing the power key, the setting will be displayed and the standby mode will be restored.

To turn off the Air Fryer press the power button for 3 seconds. The device will enter in stand by mode.

**3. Adjust time the temperature:** You can adjust the time and temperature of each mode by pressing the keys up and down before confirming the mode by power key.

**Note:** The adjustable temperature is 80°C ~ 200°C; The time is from 00:01 to 00:60 min.

## SETTINGS

The below reference table will help you to select the basic setting for preparing different types of food.

Please keep in mind that because ingredients differ in size, shape, brand, and origin, we cannot guarantee that this is the best setting for the ingredients you have. Rapid Air Fryer Technology reheats the air inside the fryer instantly, so pulling the frying basket out of the fryer for a brief period of time will not interrupt the cooking process.

## COOKING GUIDE

Function explanation.

Icons	Preset	Time	Temperature
	French Fries	18 minutes	200°C
	Chicken	23 minutes	180°C
	Fish	18 minutes	180°C
	Bake	40 minutes	145°C
	Reheat	10 minutes	150°C
	Keep warm	60 minutes	80°C

## COOKING TIPS

- Almost any food that is traditionally cooked in the oven can be air fried.
- Foods cook best and most evenly when they are of similar size and thickness.
- Smaller pieces of food require less cooking time than larger pieces.
- For best results in the shortest amount of time, air fry food in small batches. Avoid stacking or layering when possible.
- Most prepackaged foods do not need to be tossed in oil before air frying. Most already contain oil and other ingredients that enhance browning and crispiness
- Frozen appetizers air fry very well. For best results, arrange them on the tray in a single layer.
- If layering foods, be sure to shake the basket halfway through (or flip food) to promote even cooking.
- Toss foods you are preparing from scratch, such as French fries or other vegetables, with a small amount of oil to promote browning and crispiness.
- When air frying fresh vegetables, make sure to pat them dry completely before tossing

with oil and air frying to ensure maximum crispiness.

- Air fryers are great for reheating food, including pizza. To reheat your food, set the temperature to 150°C for up to 10 minutes.

## TROUBLESHOOTING

Problem	Possible cause	Solution
The Air Fryer does not work	The fryer is not plugged in. / The cooking timer was not turning.	Plug the fryer into an outlet.
The ingredients cooked with the air fryer are not done.	The basket is too full. / The set temperature is too low.	use smaller batches of ingredients in the basket as they fry more evenly./ Increase the temperature.
The ingredients are fried unevenly	Certain types of ingredients need to be shaken halfway through the cooking time.	Ingredients that lie on top of or across each other, for example fries, need to be shaken halfway through the cooking time.( See "How to use your Air Fryer)
Fried snacks are not crispy when they come out of the air fryer.	The type of snack used was meant to be prepared in a traditional deep fryer.	Use oven snack or lightly brush some oil onto the snacks for a crispier result.
I cannot slide the basket into the appliance properly	The basket is too full.	Do not fill the basket to the top, leave some space on top.
White smoke is coming out of the fryer	You are preparing greasy ingredients. / The frying basket still contains grease residues from previous use.	When greasy ingredients are fried in the air fryer, a large amount of oil will leak into the frying basket, the oil produces white smoke and the frying basket may heat up more than usual. This does not affect the fryer or end result. Clean the frying basket properly after each use.
French fries are fried unevenly in the air fryer	Potato sticks were not rinsed properly.	Rinse the potato sticks properly to remove starch from the outside of the sticks.
Homemade French Fries are not crispy when they come out of the air fryer.	The crispiness the fries depends on the amount of oil and water in the fries.	Make sure to dry the potato sticks before adding the oil. Cut the potato sticks smaller or add more oil for a crispier result.

## CLEANING AND MAINTENANCE

- Ensure the Air Fryer is unplugged and cool before cleaning.
- Once the Air Fryer and basket are cool, remove the basket from the Air Fryer (if it is not already removed). Use the tray handle to remove tray. Use a sponge and warm, soapy water to wash the inside and outside of the basket and tray.

Warning: Do not use abrasive cleaning agents or scouring pads.

- The basket and the tray are top-rack dishwasher safe.
- Gently wipe down exterior with a damp cloth or paper towel.
- Never immerse the Air Fryer or its plug in water or any other liquid.

- Dry all parts thoroughly before storage.
- Store the Air Fryer in a cool, dry place.

## PRODUCT DISPOSAL



This product complies with European Directive 2012/19/EU on Waste Electrical and Electronic Equipment, known as WEEE, which establishes the legal framework applicable in the European Union for the disposal and recycling of electrical and electronic appliances. Do not throw this product into the bin. Take it to the nearest electrical and electronic waste treatment plant. The product may contain batteries. Remove them before disposing of the product and dispose in special containers approved for this purpose.

We hope you are satisfied with this product.

NOUS VOUS REMERCIONS D'AVOIR ACHETÉ UN PRODUIT UFESA. NOUS ESPÉRONS QUE LE PRODUIT RÉPONDRA À VOS ATTENTES.

---

## AVERTISSEMENT

VEUILLEZ LIRE ATTENTIVEMENT LES INSTRUCTIONS D'UTILISATION AVANT D'UTILISER LE PRODUIT. VEUILLEZ CONSERVER CES INSTRUCTIONS DANS UN ENDROIT SÛR POUR UN USAGE ULTÉRIEUR.

## DESCRIPTION

1. Panneau de commande
2. Panier
3. Bac
4. Poignée du panier
5. Cordon d'alimentation
6. Sortie d'air

## DESCRIPTION DU PANNEAU DE COMMANDE

1. Panneau d'affichage
2. Augmentation de la durée
3. Diminution de la durée
4. Sélection du programme (Menu)
5. Augmenter la température
6. Diminuer la température
7. Programmes
8. Puissance

## AVERTISSEMENT GÉNÉRAL

Si le cordon d'alimentation est endommagé, il doit être remplacé par le fabricant, son agent de service ou des personnes ayant des qualifications similaires, afin d'éviter tout danger.

Cet appareil peut être utilisé par des enfants à partir de 8 ans et des personnes ayant des capacités physiques, sensorielles ou mentales réduites

ou un manque d'expérience et de connaissances s'ils ont reçu une supervision ou des instructions concernant l'utilisation de l'appareil en toute sécurité et s'ils comprennent les risques encourus. Les enfants ne doivent pas jouer avec cet appareil électroménager. Le nettoyage et l'entretien par l'utilisateur ne doivent pas être effectués par des enfants à moins qu'ils soient âgés de plus de 8 ans et qu'ils soient supervisés.

Veillez conserver l'appareil électroménager et son cordon hors de portée des enfants âgés de moins de 8 ans.

Les appareils ménagers ne sont pas destinés à être mis en route au moyen d'une minuterie externe ou d'un système de commande à distance.

Veillez toujours débrancher l'appareil de la prise secteur lorsque vous ne l'utilisez pas et avant le nettoyage. Veuillez laisser refroidir l'appareil avant de mettre ou de retirer des pièces et avant le nettoyage. Ne jamais mettre l'appareil sous l'eau, ni dans tout autre liquide.

Cet appareil est conçu pour être utilisé à une altitude maximale de 2 000 m au-dessus du niveau de mer.

## **INFORMATIONS IMPORTANTES**

Cet appareil est conçu exclusivement pour un usage domestique, en aucun cas un usage commercial ou industriel.

Toute utilisation incorrecte ou manipulation inappropriée de l'appareil rend la garantie nulle et non avenue.

Avant de brancher le produit, assurez-vous que la tension secteur du lieu où vous l'utilisez

est la même que celle indiquée sur l'étiquette.

Veillez à ce que l'appareil soit placé sur une surface plane et régulière

Le câble de raccordement au réseau ne doit pas être emmêlé ou enroulé autour de l'appareil lors de l'utilisation.

Évitez d'utiliser l'appareil, de le connecter et de le déconnecter de la prise secteur avec les mains et/ou les pieds mouillés. Ne tirez pas sur le cordon de raccordement pour le débrancher ou l'utiliser comme poignée.

**IMPORTANT.** Lorsque vous utilisez cette friteuse à air, gardez au moins dix centimètres d'espace libre de tous les côtés du four pour permettre une circulation d'air adéquate.

NE PAS placer votre friteuse à air sous des armoires, des abat-jour ou des rideaux. Risque de surchauffe/d'incendie.

Ne couvrez aucune partie de la friteuse avec un chiffon ou tout objet similaire, cela entraînerait une surchauffe. Risque d'incendie.

Ceci est une **FRITEUSE À AIR**. Elle nécessite très peu d'huile pour la cuisson. Veillez à ne pas remplir le réceptacle d'huile ou de graisse, car cela pourrait provoquer un incendie.

N'utilisez pas d'autres accessoires que ceux recommandés par le fabricant dans cette friteuse à air.

Portez toujours des gants de protection isolants pour introduire ou retirer des aliments dans la friteuse à air lorsqu'elle est chaude.

L'appareil doit être utilisé sur une surface plane, stable et résistante à la chaleur. La première fois que vous utilisez votre friteuse, il se peut qu'une légère odeur ou une petite quantité de fumée se dégage. Ceci est normal car il s'agit simplement de la combustion des résidus de fabrication.

Placez toujours les aliments à frire dans le panier pour éviter qu'ils n'entrent en contact avec les éléments chauffants.

En cas de panne ou de dommages, débranchez immédiatement l'appareil de la prise secteur et contactez un service d'assistance technique officiel. Afin d'éviter tout risque de danger, n'ouvrez pas l'appareil. Seul le personnel technique agréé du service d'assistance officielle de la marque peut effectuer des réparations ou des interventions sur l'appareil.

**B&B TRENDS, S.L.**, ne sera pas tenu responsable de tout préjudice envers des personnes, animaux ou objets découlant du non-respect des avertissements susmentionnés.

## AVANT LA PREMIÈRE UTILISATION

1. Retirez tous les matériaux d'emballage et les autocollants de l'intérieur et de l'extérieur de la friteuse à air. Essuyez délicatement l'extérieur à l'aide d'un chiffon humide ou d'une serviette en papier.

**AVERTISSEMENT :** Veuillez ne jamais immerger la friteuse à air ni sa prise dans de l'eau ni dans aucun autre liquide.

2. Tirez sur la poignée du panier pour le retirer de la friteuse à air. Utilisez la poignée du bac, située au centre de celui-ci, pour le retirer. Utilisez une éponge et de l'eau chaude savonneuse pour laver l'intérieur et l'extérieur du panier et du bac. Le panier et le bac peuvent être lavés au lave-vaisselle dans le compartiment supérieur.

3. **AVERTISSEMENT :** N'utilisez pas de nettoyants abrasifs ni de tampons à récurer.

4. Faites bien sécher.



## MODE D'EMPLOI

**1. Mode veille :** Branchez la fiche secteur sur une prise murale reliée à la terre.

Le buzzer retentit et la touche d'alimentation clignote.

**2. Mise en marche :** Appuyez pendant 3 secondes sur la touche "Power" pour allumer l'appareil, la LED du menu s'allume.

Appuyez sur la touche "Menu" pour passer d'un mode à l'autre. Chaque fois que vous appuyez sur la touche Menu, le mode est sélectionné de gauche à droite. Appuyez sur la touche marche/arrêt pour confirmer le mode, la friteuse à air commence à cuire.

Une fois le mode de travail sélectionné, appuyez sur la touche de réglage de la température ou de la durée pour ajuster les paramètres de température et de durée si nécessaire.

Si aucun mode de travail n'est sélectionné dans les 60s qui suivent l'appui sur la touche marche/arrêt, le réglage s'affiche et le mode veille est rétabli.

Pour éteindre la friteuse, appuyez sur la touche marche/arrêt pendant 3 secondes. L'appareil se met en mode veille.

**3. Régler l'heure et la température :** Vous pouvez régler le temps et la température de chaque mode en appuyant sur les touches vers le haut et vers le bas avant de confirmer le mode par la touche d'alimentation.

**Remarque :** La température réglable est de 80°C ~ 200°C ; L'heure est de 00:01 à 00:60 min.

## RÉGLAGES



Le tableau de référence ci-dessous vous aidera à sélectionner le réglage de base pour la préparation de différents types d'aliments.

N'oubliez pas que les ingrédients étant différents en termes de taille, de forme, de marque et d'origine, nous ne pouvons pas garantir que ce réglage est le meilleur pour les ingrédients dont vous disposez. La technologie Rapid Air Fryer réchauffe l'air à l'intérieur de la friteuse instantanément, de sorte que le fait de sortir le panier à friture de la friteuse pendant une brève période n'interrompt pas le processus de cuisson.

## GUIDE DE CUISSON

Explication du fonctionnement.

Icônes	Programme	Durée	Température
	Pommes Frites	18 minutes	200°C
	Poulet	23 minutes	180°C
	Poisson	18 minutes	180°C
	Cuisson au four	40 minutes	145°C

	Réchauffer	10 minutes	150°C
	Garder au chaud	60 minutes	80°C

## ASTUCES POUR LA CUISSON

- Presque tous les aliments traditionnellement cuits au four peuvent être frits à l'air.
- Les aliments cuisent mieux et plus uniformément lorsqu'ils sont de taille et d'épaisseur similaires.
- Les petits morceaux d'aliments nécessitent moins de temps de cuisson que les gros morceaux.
- Pour de meilleurs résultats dans les plus brefs délais, faites frire les aliments par petits lots. Évitez d'empiler ou de superposer les aliments lorsque cela est possible.
- La plupart des aliments préemballés n'ont pas besoin d'être jetés dans l'huile avant de les faire frire à l'air. La plupart contiennent déjà de l'huile et d'autres ingrédients qui améliorent le brunissement et le caractère croustillant.
- Les apéritifs surgelés peuvent être frits à l'air. Pour de meilleurs résultats, disposez-les dans le bac en une seule couche.
- Si vous superposez des aliments, veillez à secouer le panier à mi-chemin (ou à retourner les aliments) pour favoriser une cuisson uniforme.
- Mélangez les aliments que vous cuisinez entièrement, comme les frites ou d'autres légumes, avec une petite quantité d'huile pour favoriser le brunissement et le caractère croustillant.
- Lorsque vous faites frire des légumes frais à l'air, assurez-vous de les éponger complètement avant de les mélanger avec de l'huile et de les faire frire afin de garantir un maximum de crouillance.
- Les friteuses à air sont idéales pour réchauffer les aliments, y compris les pizzas. Pour réchauffer vos aliments, réglez la température à 150 °C pendant 10 minutes maximum.

## RÉSOLUTION DES PROBLÈMES

Problème	Cause possible	Solution
La friteuse à air chaud ne fonctionne pas	La friteuse n'est pas branchée. / La minuterie de cuisson ne tourne pas.	Branchez la friteuse sur une prise de courant.
Les ingrédients cuits grâce à la friteuse à air chaud ne sont pas prêts.	Le panier est trop chargé. / La température réglée est trop faible.	utilisez des petites quantités d'ingrédients dans le panier pour qu'ils cuisent de manière plus homogène. / Augmentez la température.
Les ingrédients ne sont pas uniformément frits	Il est nécessaire de secouer certains types d'ingrédients au milieu du temps de cuisson.	Les ingrédients superposés, comme les frites, doivent être secoués à mi-cuisson (voir "Comment utiliser votre friteuse à air chaud").
Les snacks frits ne sont pas croustillants lorsqu'ils sortent de la friteuse à air chaud.	Le type de snack utilisé était destiné à être préparé dans une friteuse traditionnelle.	Utilisez un four à snack ou badigeonnez légèrement d'huile les snacks pour obtenir un résultat plus croustillant.

Je ne parviens pas à faire glisser correctement le panier dans l'appareil	Le panier est trop chargé.	Ne chargez pas le panier jusqu'en haut, laissez un peu d'espace sur le dessus.
De la fumée blanche sort de la friteuse.	Vous préparez des ingrédients gras. / Le panier à friture contient encore des résidus de graisse provenant d'une utilisation précédente.	Lorsque des ingrédients gras sont frits dans la friteuse, une grande quantité d'huile s'écoule dans le panier à friture, l'huile produit une fumée blanche et le panier à friture est susceptible de chauffer plus que d'habitude. Cela n'affecte pas la friteuse ni le résultat final. Nettoyez correctement le panier à friture après chaque utilisation.
Les frites sont cuites de façon inégale dans la friteuse à air chaud	Les bâtonnets de pommes de terre n'ont pas été correctement rincés.	Rincez correctement les bâtonnets de pommes de terre pour enlever l'amidon de l'extérieur des bâtonnets.
Les frites maison ne sont pas croustillantes lorsqu'elles sortent de la friteuse.	Le niveau de croustillance des frites dépend de la quantité d'huile et d'eau qu'elles contiennent.	Assurez-vous de sécher les bâtonnets de pommes de terre avant d'ajouter l'huile. Coupez les bâtonnets de pommes de terre plus petits ou ajoutez plus d'huile pour obtenir un résultat plus croustillant.

## NETTOYAGE ET ENTRETIEN

- Assurez-vous que la friteuse à air soit débranchée et qu'elle ait refroidi avant de la nettoyer.
- Une fois que la friteuse à air et que le panier ont refroidi, retirez le panier de la friteuse à air (s'il n'a pas déjà été retiré). Utilisez la poignée du bac pour le retirer. Utilisez une éponge et de l'eau chaude savonneuse pour laver l'intérieur et l'extérieur du panier et du bac.

Avertissement : N'utilisez pas de nettoyeurs abrasifs ni de tampons à récurer.

- Le panier et le bac peuvent être lavés au lave-vaisselle dans le compartiment supérieur.
- Essuyez délicatement l'extérieur à l'aide d'un chiffon humide ou d'une serviette en papier.
- Veuillez ne jamais immerger la friteuse à air ni sa prise dans de l'eau ni dans aucun autre liquide.
- Séchez soigneusement toutes les pièces avant de les ranger.
- Stockez la friteuse à air dans un endroit frais et sec.

## ÉLIMINATION DU PRODUIT



Ce produit est conforme à la Directive européenne 2012/19/EU relative aux déchets d'équipements électriques et électroniques (DEEE) qui établit le cadre juridique applicable dans l'Union européenne pour l'élimination et le recyclage des appareils électriques et électroniques. Ne pas jeter ce produit dans la poubelle. L'amener dans l'usine de traitement des déchets électriques et électroniques la plus proche. Le produit peut disposer de piles ou de batteries. Retirez-les avant de jeter le produit et déposez-les dans le container spécial prévu à cet effet. Nous espérons que ce produit vous donne entière satisfaction.

GRAZIE PER AVER SCELTO UFESA, CI AUGURIAMO CHE IL PRODOTTO SODDISFI LE VOSTRE ASPETTATIVE.

---

## **ATTENZIONE**

LEGGERE ATTENTAMENTE LE ISTRUZIONI PRIMA DI USARE IL PRODOTTO CONSERVARE LE ISTRUZIONI IN LUOGO SICURO PER RIFERIMENTO FUTURO.

## **DESCRIZIONE**

1. Pannello di controllo
2. Cestello
3. Vassoio
4. Maniglia cestello
5. Cavo di alimentazione
6. Uscita dell'aria

## **DESCRIZIONE DEL PANNELLO DI CONTROLLO**

1. Schermo del pannello
2. Aumento del tempo
3. Diminuzione del tempo
4. Selezione del programma (Menu)
5. Aumento della temperatura
6. Diminuzione della temperatura
7. Programmi
8. Alimentazione

## **ISTRUZIONI PER LA SICUREZZA**

Se il cavo di alimentazione è danneggiato, per evitare rischi deve essere sostituito dal produttore, da un tecnico del servizio di assistenza o da personale qualificato.

L'apparecchio può essere utilizzato da bambini di età superiore a 8 anni e da persone con capacità

fisiche, sensoriali o mentali ridotte o con scarse esperienze e conoscenza, a condizione che vengano fornite loro adeguata supervisione e istruzione riguardo all'utilizzo dell'apparecchio in modo sicuro, e che abbiano compreso i pericoli correlati. È vietato l'utilizzo ludico dell'apparecchio da parte dei bambini. La pulizia e la manutenzione dell'utente non devono essere effettuate da bambini a meno che non abbiano più di 8 anni e siano supervisionati.

Mantenere il dispositivo e il suo cavo fuori dalla portata dei bambini minori di 8 anni.

I dispositivi non prevedono l'attivazione da parte di un timer esterno o sistema di controllo da distanza separato.

Scollegare il dispositivo quando non è in uso e prima di pulirlo. Lasciarlo raffreddare prima di inserire o rimuovere le parti e prima di procedere alla pulizia.

Non immergere l'apparecchio in acqua o altri liquidi. L'apparecchio può essere utilizzato a un'altitudine massima di 2.000 m sopra il livello del mare.

## **INFORMAZIONI IMPORTANTI**

Questo apparecchio è indicato esclusivamente per uso domestico; non deve essere utilizzato in nessun caso per usi commerciali o industriali.

Qualsiasi utilizzo non corretto o improprio del prodotto ne annullerà la garanzia.

Prima di collegare il prodotto alla corrente elettrica, assicurarsi che la tensione di rete sia la stessa indicata sull'etichetta del dispositivo.

Posizionare l'apparecchio su una superficie piatta uniforme

Durante l'uso il cavo di alimentazione non deve essere aggrovigliato né avvolto intorno al

prodotto.

Non utilizzare il dispositivo o collegarlo e scollegarlo dall'alimentazione elettrica con mani e/o piedi bagnati. Non tirare il cavo per scollegare o trasportare il prodotto.

**IMPORTANTE.** Durante l'utilizzo di questa friggitrice ad aria, mantenere uno spazio libero di almeno 10 centimetri su tutti i lati del dispositivo, per garantire un'adeguata circolazione dell'aria.

**NON** posizionare la friggitrice ad aria sotto credenze, tende o tapparelle. Rischio di surriscaldamento/incendio.

Non coprire alcuna parte della friggitrice con un panno o simili, per evitare di causare surriscaldamento. Rischio di incendio.

Questa è una **FRIGGITRICE AD ARIA**. Richiede una minima quantità di olio per cuocere. Non riempire il recipiente con olio o grasso: potrebbe rappresentare un pericolo di incendio.

Non utilizzare accessori diversi da quelli raccomandati dal produttore per questa friggitrice ad aria.

Indossare sempre guanti da forno protettivi e isolanti quando si inseriscono o rimuovono elementi dalla friggitrice ad aria.

L'apparecchio deve essere utilizzato su una superficie piana, stabile e resistente al calore. La prima volta che si utilizza la friggitrice ad aria, potrebbe rilasciare un leggero odore o una piccola quantità di fumo. Tutto ciò è normale: si tratta semplicemente dei residui di produzione che vengono bruciati.

Posizionare sempre gli ingredienti da friggere nel cestello, per evitare che vengano a contatto con gli elementi riscaldanti.

Scollegare immediatamente il prodotto dalla rete elettrica in caso di guasti o danni, e contattare il servizio di assistenza tecnica. Per evitare qualsiasi pericolo, non aprire il dispositivo. Solo il personale tecnico qualificato del servizio di assistenza autorizzato del produttore può eseguire interventi di riparazione o di altro genere sul dispositivo.

**B&B TRENDS, S.L.** non si assume alcuna responsabilità per eventuali danni che potrebbero verificarsi a persone, animali o oggetti in seguito alla mancata osservanza delle suddette avvertenze.

## PRIMA DEL PRIMO UTILIZZO

1. Rimuovere tutti i materiali di imballaggio e gli adesivi dalla parte interna ed esterna della friggitrice ad aria. Strofinare delicatamente la parte esterna con un panno umido o di carta.

**AVVERTENZA:** Non immergere mai la friggitrice ad aria o la sua spina in acqua o qualsiasi altro liquido.

2. Tirare la maniglia del cestello per estrarlo dalla friggitrice. Utilizzare la maniglia del vassoio presente nella sua parte centrale per rimuoverlo. Utilizzare una spugna e acqua saponata calda per lavare la parte interna ed esterna di cestello e vassoio. Il cestello e il vassoio possono essere lavati in lavastoviglie nel carrello superiore.

3. **AVVERTENZA:** Non usare agenti detergenti aggressivi o spugne abrasive.

4. Asciugare con cura.

## COME USARE

**1. Modalità standby:** Collegare la spina di rete a una presa a muro con messa a terra.

Il cicalino suonerà e il tasto di accensione lampeggerà.

**2. Avvio:** Premere per 3 secondi il tasto "Power" per accendere il dispositivo, la spia LED del menu è accesa.

Premere il tasto Menu per passare da una modalità all'altra. Ogni volta che si preme il tasto Menu, la modalità viene selezionata da sinistra a destra. Premere il tasto di accensione per confermare la modalità, la friggitrice ad aria inizia a cucinare.

Dopo aver selezionato la modalità di lavoro, premere il tasto di regolazione della temperatura o del tempo per regolare i parametri di temperatura e tempo, se necessario.

Se non viene impostata alcuna modalità di lavoro entro 60 secondi dalla pressione del tasto di accensione, viene visualizzata l'impostazione e viene ripristinata la modalità standby.

Per spegnere la friggitrice ad aria premere il tasto di accensione per 3 secondi. L'apparecchio entrerà in modalità stand-by.

**3. Regolare l'ora e la temperatura:** È possibile regolare l'ora e la temperatura di ciascuna modalità premendo i tasti su e giù prima di confermare la modalità con il tasto di accensione.

**Nota:** la temperatura regolabile è 80°C ~ 200°C; l'ora va da 00:01 a 00:60 min.





## IMPOSTAZIONI



La seguente tabella di riferimento vi aiuterà a selezionare l'impostazione di base per la preparazione di diversi tipi di alimenti.

Tenete presente che, poiché gli ingredienti sono diversi per dimensione, forma, marca e origine, non possiamo garantire che questa sia l'impostazione migliore per gli ingredienti in vostro possesso. La tecnologia della friggitrice ad aria rapida riscalda l'aria all'interno della friggitrice istantaneamente, per cui l'estrazione del cestello dalla friggitrice per un breve periodo di tempo non interrompe il processo di cottura.

## GUIDA ALLA COTTURA

Spiegazione delle funzioni.

Icone	Preselezione	Tempo	Temperatura
	Patatine fritte	18 minuti	200°C
	Pollo	23 minuti	180°C
	Pesce	18 minuti	180°C
	Cottura	40 minuti	145°C

	Riscaldare	10 minuti	150°C
	Tenere in caldo	60 minuti	80°C

## CONSIGLI DI COTTURA

- Quasi tutti gli alimenti che possono essere cotti in forno in maniera tradizionale possono essere fritti ad aria.
- Gli alimenti si cuociono meglio e in maniera più uniforme quando hanno dimensioni e spessori simili.
- Parti di cibo di piccole dimensioni richiedono meno tempo di cottura rispetto a parti più grandi.
- Per i migliori risultati nel tempo più breve possibile, friggere ad aria gli alimenti in piccole quantità. Se possibile, evitare di impilare o sovrapporre gli alimenti.
- La maggior parte dei cibi preconfezionati non deve essere passata in olio prima della frittura ad aria. La maggior parte di questi cibi contiene olio e altri ingredienti che favoriscono doratura e friabilità.
- Gli antipasti congelati sono ideali per la frittura ad aria. Per ottenere i risultati migliori, disporli sul vassoio in uno strato singolo.
- Se si posizionano gli alimenti su più strati, fare in modo di scuotere il cestello a metà cottura (o di girare gli alimenti) per favorire una cottura uniforme.
- Passare gli alimenti preparati dal prodotto fresco, come patatine fritte o altre verdure, in una piccola quantità di olio, per garantire doratura e friabilità.
- Quando si friggono ad aria le verdure, tamponarle fino ad asciugarle completamente prima di passarle nell'olio e friggerle ad aria per ottenere il massimo della friabilità.
- Le friggitrici ad aria sono ottime per riscaldare gli alimenti, pizza compresa. Per riscaldare gli alimenti, impostare la temperatura a 150°C per 10 minuti.

## RISOLUZIONE DEI PROBLEMI

Problema	Possibile causa	Soluzione
La friggitrice non funziona	La friggitrice non è collegata alla corrente - Il timer non si muove.	Collegare la friggitrice alla corrente.
Gli ingredienti cotti non sono pronti.	Il cestello è troppo pieno / La temperatura impostata è troppo bassa.	Utilizzare minori quantità di ingredienti nel cestello, in modo che si friggano più uniformemente. / Aumentare la temperatura.
Gli ingredienti sono cotti in modo non uniforme	Alcuni tipi di ingredienti devono essere mescolati a metà cottura.	Gli ingredienti impilati durante la cottura, come le patatine fritte, devono essere mescolati a metà cottura (Vedere "come utilizzare la friggitrice ad aria")



Gli snack non sono croccanti quando escono dalla friggitrice.	Sono stati utilizzati alimenti destinati ad essere preparati in una friggitrice tradizionale	Utilizzare snack da forno, o spalmare una leggera quantità di olio sugli ingredienti per un risultato più croccante.
Non riesco a far scivolare il cestello nella friggitrice in modo corretto	Il cestino è troppo pieno	Non riempire il cestino fino in cima: lasciare dello spazio.
Esce fumo bianco dalla friggitrice	Gli ingredienti sono grassi / Il cestello della friggitrice contiene residui di grasso dall'utilizzo precedente.	Quando si utilizzano ingredienti grassi nella friggitrice, una notevole quantità di olio colerà nel cestello; l'olio produce fumo bianco, e il cestello potrebbe scaldarsi più del solito. Ciò non influenza il risultato della cottura. Pulire il cestello in modo appropriato dopo ogni utilizzo.
Le patatine fritte sono cotte in modo non uniforme.	I pezzi di patata non sono stati risciacquati correttamente.	Sciacquare le patate correttamente per rimuovere l'amido.
Le patatine preparate a mano non sono croccanti quando escono dalla friggitrice.	La croccantezza delle patatine dipende dalla quantità di olio e acqua presente negli ingredienti.	Assicurarsi di asciugare le patatine prima di aggiungere l'olio, tagliare le patatine più sottili o aggiungere olio per un risultato più croccante.

## PULIZIA E MANUTENZIONE

- Controllare che la friggitrice ad aria sia scollegata e fredda prima di pulirla.
- Una volta che la friggitrice e il cestello sono freddi, rimuovere il cestello dalla friggitrice (se non è già stato rimosso). Utilizzare la maniglia del vassoio per rimuoverlo. Utilizzare una spugna e acqua saponata calda per lavare la parte interna ed esterna di cestello e vassoio.

Avvertenza: Non usare agenti detergenti aggressivi o spugne abrasive.

- Il cestello e il vassoio possono essere lavati nel cestello superiore della lavastoviglie.
- Strofinare delicatamente la parte esterna con un panno umido o un tovagliolo di carta.
- Non immergere mai la friggitrice ad aria o la sua spina in acqua o qualsiasi altro liquido.
- Asciugare accuratamente tutte le parti prima di riporle.
- Conservare la friggitrice ad aria in un luogo fresco e asciutto.

## SMALTIMENTO DEL PRODOTTO



Questo prodotto è conforme alla direttiva europea 2012/19/UE sui rifiuti di apparecchiature elettriche ed elettroniche, apparecchiature elettriche ed elettroniche, nota come WEEE, che stabilisce il quadro giuridico applicabile nell'Unione Europea per lo smaltimento e il riciclaggio delle apparecchiature elettriche ed elettroniche. Non gettare questo prodotto nella spazzatura.

Portarlo all'impianto di trattamento dei rifiuti elettrici ed elettronici più vicino. Il prodotto può contenere batterie. Rimuoverle prima di smaltire il prodotto e smaltire in contenitori speciali approvati per questo scopo.

Ci auguriamo che tu sia soddisfatto di questo prodotto.

WIR DANKEN IHNEN, DASS SIE SICH FÜR UFESA ENTSCIEDEN HABEN UND WÜNSCHEN IHNEN VIEL FREUDE UND ZUFRIEDENHEIT MIT IHREM GERÄT.

---

## WARNUNG

BITTE LESEN SIE DIE GEBRAUCHSANWEISUNG VOR DER VERWENDUNG DES GERÄTS SORGFÄLTIG DURCH. BEWAHREN SIE DIESE AN EINEM SICHEREN ORT ZUR SPÄTEREN VERWENDUNG AUF.

## BESCHREIBUNG

1. Bedienfeld
2. Korb
3. Ablage
4. Korbgriff
5. Netzkabel
6. Luftauslass

## BESCHREIBUNG DES BEDIENFELDS

1. Anzeige
2. Zeit verlängern
3. Zeit verkürzen
4. Programmauswahl (Menü)
5. Temperatur erhöhen
6. Temperatur senken
7. Programme
8. Leistung

## SICHERHEITSHINWEISE

Wenn das Netzkabel beschädigt ist, muss es vom Hersteller oder seinem Kundendienstvertreter ersetzt werden, um eine Gefährdung zu vermeiden. Dieses Gerät darf von Kindern ab 8 Jahren sowie von Personen mit verringerten physischen, sensorischen oder mentalen Fähigkeiten oder Mangel an Erfahrung und Wissen nur benutzt werden, wenn

sie beaufsichtigt oder bezüglich des sicheren Gebrauchs des Geräts unterwiesen wurden und die daraus resultierenden Gefahren verstehen. Kinder dürfen nicht mit dem Gerät spielen. Reinigung und Wartung dürfen nicht von Kindern vorgenommen werden, es sei denn, sie sind älter als 8 Jahre und werden beaufsichtigt.

Halten Sie das Gerät und sein Kabel außerhalb der Reichweite von Kindern unter 8 Jahren.

Dieses Gerät ist nicht dafür vorgesehen, mit einer externen Zeitschaltuhr oder einem separaten Fernsteuerungssystem betrieben zu werden.

Trennen Sie das Gerät von der Stromversorgung, wenn es nicht in Gebrauch ist und bevor Sie es reinigen. Lassen Sie es abkühlen, bevor Sie Teile anbringen, abnehmen oder reinigen.

Tauchen Sie das Gerät niemals in Wasser oder andere Flüssigkeiten ein.

Dieses Gerät ist für die Verwendung in einer Höhe von maximal 2000 m über dem Meeresspiegel vorgesehen.

## **WICHTIGE WARNHINWEISE**

Dieses Gerät ist ausschließlich für den häuslichen Gebrauch bestimmt, keinesfalls für einen gewerblichen oder industriellen Einsatz.

Jede unsachgemäße Verwendung oder unsachgemäße Handhabung des Produkts führt zum Erlöschen der Garantie.

Überprüfen Sie vor dem Anschluss des Geräts, ob Ihre Netzspannung mit der auf dem Typenschild angegebenen übereinstimmt.

Stellen Sie das Gerät immer auf eine flache, ebene Oberfläche. Das Netzanschlusskabel darf während des Gebrauchs nicht verwickelt oder um das Gerät gewickelt werden.

Das Gerät nicht mit nassen Händen und/oder Füßen benutzen oder an das Stromnetz anschließen bzw. von diesem trennen. Ziehen Sie den Netzstecker nicht am Kabel heraus und tragen Sie das Gerät nicht am Kabel

**WICHTIG.** Stellen Sie beim Betrieb dieser Heißluftfritteuse an allen Seiten mindestens zehn Zentimeter Freiraum sicher, um eine ausreichende Luftzirkulation zu ermöglichen.

Stellen Sie Ihre Heißluftfritteuse NICHT unter Schränke, Jalousien oder Vorhänge. Überhitzungs- und Brandgefahr.

Bedecken Sie keinen Teil der Fritteuse mit einem Tuch oder Ähnlichem, da dies zu Überhitzung führt. Feuergefahr.

Dieses Gerät ist eine **HEISSLUFTFRITTEUSE**. Es benötigt sehr wenig ÖL zum Kochen. Befüllen Sie den Topf nicht mit ÖL oder Fett, da dies eine Brandgefahr birgt.

Verwenden Sie für diese Heißluftfritteuse nur das vom Hersteller empfohlene Zubehör.

Tragen Sie immer schützende, isolierte Ofenhandschuhe, wenn Sie etwas in die heiße Heißluftfritteuse einlegen oder aus ihr entnehmen.

Verwenden Sie das Gerät auf einer ebenen, stabilen und hitzebeständigen Oberfläche. Wenn Sie die Fritteuse zum ersten Mal benutzen, kann etwas Geruch oder eine gewisse Rauchentwicklung auftreten. Dies ist normal und nur auf das Verbrennen von Herstellungsrückständen zurückzuführen.

Legen Sie die zu frittierenden Speisen immer in den Korb, damit sie nicht mit den Heizelementen in Berührung kommen.

Ziehen Sie im Falle einer Störung oder Beschädigung sofort den Netzstecker und wenden Sie sich an einen offiziellen technischen Kundendienst. Um Gefahren zu vermeiden, darf das Gerät nicht geöffnet werden. Nur qualifiziertes technisches Personal des offiziellen technischen Kundendienstes der Marke darf Reparaturen oder Eingriffe an dem Gerät durchführen.

**BB TRENDS SL.**, übernimmt keine Haftung für Schäden, die an Menschen, Tieren oder Gegenständen infolge der Missachtung der oben erwähnten Warnhinweise entstehen können.

## ANWENDUNGSWEISE

1. Entfernen Sie alle Verpackungsmaterialien und Aufkleber von der Innen- und Außenseite der Heißluftfritteuse. Wischen Sie die Außenseite vorsichtig mit einem feuchten Stoff- oder Papiertuch ab.

**ACHTUNG:** Tauchen Sie die Heißluftfritteuse oder ihren Stecker niemals in Wasser oder andere Flüssigkeiten.

2. Ziehen Sie den Korb an seinem Griff aus der Heißluftfritteuse heraus. Nehmen Sie die Schale am Griff in ihrer Mitte heraus. Reinigen Sie die Innen- und Außenseite des Korbs und der Schale mit einem Schwamm und warmem Seifenwasser. Korb und Schale können oben im oberen Fach des Geschirrspülers gewaschen werden.

3. **ACHTUNG:** Verwenden Sie keine scheuernden Reinigungsmittel oder Schwämme.

4. Trocknen Sie alles gründlich ab.

## BEDIENUNG

**1. Standby-Modus:** Schließen Sie den Netzstecker an eine geerdete Steckdose an. Der Signalton ertönt und die Netztaste blinkt.

**2. Einschalten:** Drücken Sie 3 Sekunden lang die "Power"-Taste, um das Gerät einzuschal-

ten, die Menü-LED leuchtet auf.

Drücken Sie die Menütaste, um zwischen den verschiedenen Modi zu wechseln. Jedes Mal, wenn Sie die Menütaste drücken, wird der Modus von links nach rechts ausgewählt. Drücken Sie die Einschalttaste, um den Modus zu bestätigen, und die Fritteuse beginnt mit dem Garen. Nachdem der Betriebsmodus ausgewählt wurde, drücken Sie die Temperatur- oder Zeiteinstellungstaste, um die Temperatur- und Zeitparameter bei Bedarf anzupassen.

Wenn innerhalb von 60 Sekunden nach dem Drücken der Einschalttaste kein Arbeitsmodus eingestellt wird, wird die Einstellung angezeigt und der Standby-Modus wird wiederhergestellt.

Um die Fritteuse auszuschalten, drücken Sie die Einschalttaste für 3 Sekunden. Das Gerät wechselt in den Standby-Modus.

**3. Einstellen von Zeit und Temperatur:** Sie können die Zeit und die Temperatur für jeden Modus einstellen, indem Sie die Tasten nach oben und unten drücken, bevor Sie den Modus mit der Einschalttaste bestätigen.

**Hinweis:** Die einstellbare Temperatur beträgt 80°C ~ 200°C; die Zeit ist von 00:01 bis 00:60 min.

## EINSTELLUNGEN

Die nachstehende Tabelle hilft Ihnen bei der Auswahl der Grundeinstellung für die Zubereitung verschiedener Speisen.

Bitte beachten Sie, dass wir aufgrund der unterschiedlichen Größe, Form, Marke und Herkunft der Zutaten nicht garantieren können, dass dies die beste Einstellung für die vorhandenen Zutaten ist. Die Rapid Air Fryer Technology heizt die Luft in der Fritteuse sofort wieder auf, so dass der Garvorgang nicht unterbrochen wird, wenn der Frittierkorb für kurze Zeit aus der Fritteuse genommen wird.

## KOCHANLEITUNG

Erklärung der Funktion.

Symbole	Voreinstellung	Zeit	Temperatur
	Pommes frites	18 minuten	200°C
	Hähnchen	23 minuten	180°C
	Fisch	18 minuten	180°C
	Backen	40 minuten	145°C
	Wiederaufwärmen	10 minuten	150°C
	Warmhalten	60 minuten	80°C

## ZUBEREITUNGSTIPPS

- Fast alle, traditionell im Backofen zubereiteten Speisen, können auch mit heißer Luft frittiert werden
- Lebensmittel garen am besten und gleichmäßigsten, wenn sie ähnliche Größe und Dicke sind
- Kleinere Lebensmittelstücke benötigen weniger Garzeit als größere
- Frittieren Sie Lebensmittel in kleinen Mengen, um beste Ergebnisse in kürzester Zeit zu erzielen. Vermeiden Sie, falls möglich, Stapeln oder Schichten.
- Die meisten vorverpackten Lebensmittel müssen vor dem Heißluftfrittieren nicht in Öl geschwenkt werden. Die meisten enthalten bereits Öl und andere Zutaten, die eine gute Bräunung und Knusprigkeit ermöglichen
- Tiefgekühlte Häppchen und Vorspeisen lassen sich sehr gut mit Heißluft frittieren. Die besten Ergebnisse erzielen Sie, wenn Sie sie in einer einzigen Schicht auf der Schale anordnen
- Wenn Sie Speisen schichten, schütteln Sie den Korb oder wenden Sie seinen Inhalt nach halber Zeit, um ein gleichmäßiges Frittieren zu fördern
- Werfen Sie Lebensmittel, die Sie frisch zubereiten, wie z. B. Pommes oder anderes Gemüse, mit einer kleinen Menge Öl ein, damit sie knusprig braun werden
- Tupfen Sie frisches Gemüse vollständig trocken, bevor Sie es in Öl werfen und frittieren, um maximale Knusprigkeit zu erzielen
- Heißluftfritteusen eignen sich hervorragend zum Aufwärmen, auch von Pizza. Stellen Sie zum Aufwärmen Ihrer Speisen die Temperatur auf 150 °C und die Zeit auf 10 Minuten ein

## FEHLERBEHEBUNG

Problem	Mögliche Ursache	Lösung
Die Heißluftfritteuse funktioniert nicht	Die Fritteuse ist nicht eingesteckt. / Der Gartimer ist nicht eingestellt.	Schließen Sie die Fritteuse an eine Steckdose an.
Die mit der Heißluftfritteuse zubereiteten Zutaten sind unzureichend frittiert.	Der Korb ist zu voll. / Die eingestellte Temperatur ist zu niedrig.	Geben Sie kleinere Mengen von Zutaten in den Korb, damit sie gleichmäßiger frittiert werden. / Erhöhen Sie die Temperatur.
Die Zutaten werden ungleichmäßig frittiert.	Bestimmte Arten von Zutaten müssen nach der Hälfte der Zubereitungszeit geschüttelt werden.	Zutaten, die übereinander oder quer liegen, wie z. B. Pommes frites, müssen nach der Hälfte der Garzeit geschüttelt werden (siehe „So verwenden Sie Ihre Heißluftfritteuse“).
Frittierte Snacks sind nicht knusprig, wenn sie aus der Heißluftfritteuse kommen.	Der gewählte Snack war für die Zubereitung in einer traditionellen Fritteuse gedacht.	Verwenden Sie Backofensnacks oder bepinseln Sie die Snacks leicht mit Öl, um sie knuspriger zu machen.
Ich kann den Korb nicht richtig in das Gerät schieben	Der Korb ist zu voll.	Füllen Sie den Korb nicht bis zum Rand, sondern lassen Sie oben etwas Platz.

<p>Weißer Rauch tritt aus der Heißluftfritteuse aus.</p>	<p>Sie bereiten fettige Zutaten zu / Im Frittierkorb befinden sich noch Fettreste von der letzten Benutzung.</p>	<p>Wenn fettige Zutaten in der Heißluftfritteuse frittiert werden, läuft eine große Menge Öl in den Frittierkorb, das Öl erzeugt weißen Rauch und der Frittierkorb kann sich stärker als gewöhnlich erhitzen. Dies hat keinen Einfluss auf die Heißluftfritteuse oder das Endergebnis. Reinigen Sie den Frittierkorb nach jedem Gebrauch gründlich.</p>
<p>Pommes frites werden in der Heißluftfritteuse ungleichmäßig frittiert</p>	<p>Die Kartoffelstäbchen wurden nicht richtig gewaschen.</p>	<p>Waschen Sie die Kartoffelstäbchen gut ab, damit die Stärke an der Stäbchenoberfläche entfernt wird.</p>
<p>Hausgemachte Pommes frites kommen nicht knusprig aus der Heißluftfritteuse heraus.</p>	<p>Die Knusprigkeit der Pommes frites hängt von der Menge an Öl und Wasser in den Kartoffeln ab.</p>	<p>Vergewissern Sie sich, dass die Kartoffelstäbchen trocken sind, bevor Sie das Öl hinzugeben. Schneiden Sie die Kartoffelstäbchen kleiner oder geben Sie mehr Öl hinzu, damit sie knuspriger werden.</p>

## REINIGUNG UND WARTUNG

- Stellen Sie sicher, dass die Heißluftfritteuse vor der Reinigung ausgesteckt und abgekühlt ist.
- Sobald das Gerät und der Korb abgekühlt sind, nehmen Sie den Korb heraus (falls dieser nicht bereits entfernt wurde). Ziehen Sie den Korb am Griff heraus. Reinigen Sie die Innen- und Außenseite des Korbs und der Schale mit einem Schwamm und warmem Seifenwasser.

**Warnung:** Verwenden Sie keine scheuernden Reinigungsmittel oder Schwämme.

- Korb und Schale können im oberen Fach eines Geschirrspülers gereinigt werden.
- Wischen Sie die Außenseite vorsichtig mit einem feuchten Lappen oder Papiertuch ab.
- Tauchen Sie die Fritteuse niemals in Wasser oder andere Flüssigkeiten ein.
- Trocknen Sie alle Teile gründlich ab, bevor Sie diese wegstellen.
- Lagern Sie die Heißluftfritteuse an einem kühlen, trockenen Ort.

## PRODUKTENTSORGUNG



Dieses Produkt entspricht der europäischen Richtlinie 2012/19/EG über Elektro- und Elektronik-Altgeräte, bekannt als WEEE (Waste Electrical and Electronic Equipment), die den in der Europäischen Union geltenden Rechtsrahmen für die Beseitigung und das Recycling von Elektro- und Elektronikgeräten festlegt. Entsorgen Sie dieses Produkt nicht im Müll. Bringen Sie es zu Ihrem nächsten elektrischen und elektronischen Abfallbehandlungszentrum.

Wir hoffen, dass Sie mit diesem Produkt zufrieden sind.

# БЪЛГАРСКИ

БЛАГОДАРИМ ВИ, ЧЕ ИЗБРАХТЕ UFESA, НАДЯВАМЕ СЕ ТОЗИ ПРОДУКТ ДА ВИ Е ПОЛЕЗЕН И УДОБЕН ЗА РАБОТА.

---

## ПРЕДУПРЕЖДЕНИЕ

МОЛЯ, ПРОЧЕТЕТЕ ВНИМАТЕЛНО ИНСТРУКЦИИТЕ ЗА УПОТРЕБА, ПРЕДИ ДА ИЗПОЛЗВАТЕ ПРОДУКТА. СЪХРАНЕТЕ ТЕЗИ НА БЕЗОПАСНО МЕСТО ЗА БЪДЕЩА РЕФЕРЕНЦИЯ.

## ОПИСАНИЕ

1. Контролен панел
2. Кошница
3. Тава
4. Ръкохватка на кошницата
5. Захранващ кабел
6. Изходящ въздухопровод

## ОПИСАНИЕ НА КОНТРОЛНИЯ ПАНЕЛ

1. Панел на дисплея
2. Увеличаване на времето
3. Намаляване на времето
4. Избор на програма (Меню)
5. Увеличаване на температурата
6. Намаляване на температурата
7. Програми
8. Захранване

## ИНСТРУКЦИИ ЗА БЕЗОПАСНОСТ

Ако захранващият кабел е повреден, той трябва да бъде сменен от производителя, неговия сервизен представител или лица с подобна квалификация, за да се избегне опасност.

Този уред може да се използва от деца на и над 8 години и от лица с намалени физически, сензорни



или умствени способности или с липса на опит и знания, ако им е осигурен надзор или инструкции относно използването на уреда по безопасен начин и ако разбират свързаните с това опасности. Не позволявайте на деца да си играят с уреда. Почистването и поддръжката не трябва да се извършват от деца, освен ако не са над 8 години и са под надзор.

Пазете уреда и неговия кабел извън досега на деца, ненавършили 8 години.

Уредите не са предвидени да работят с външен таймер или самостоятелна система за дистанционен контрол.

Изключете устройството, когато не се ползва и преди да го почистите. Оставете го да се охлади преди да го сглобите, разглобите или почистите.

Не потапяйте уреда във вода или друга течност.

Този уред е предназначен за използване на максимална надморска височина от 2000 м над морското равнище.

## **ВАЖНА ИНФОРМАЦИЯ**

Уредът е предназначен само за домашно ползване и в никакъв случай не трябва да се използва в търговска или промишлена среда.

Всяка неправилна употреба или неправилно боравене с уреда води до анулиране на гаранцията.

Преди да включите уреда в контакт, проверете дали мрежовото напрежение е същото като посоченото на етикета на уреда.

Поставете уреда на равна, гладка повърхност

Кабелът за свързване към захранването не трябва да бъде заплетен или увит около уреда по време на употреба.

Не използвайте устройството и не го включвайте и изключвайте от захранващата мрежа с мокри ръце и/или крака. Не дърпайте захранващия кабел, за да го изключите или за да го използвате като ръкохватка

**ВАЖНО.** Когато работите с този уред за готвене с горещ въздух, оставете поне десет сантиметра свободно пространство от всички страни на фурната, за да осигурите адекватна циркулация на въздуха.

НЕ поставяйте Вашия уред за готвене с горещ въздух под шкафове, щори или завеси. Риск от прегряване / пожар.

Не покривайте никоя част на уреда за готвене с горещ въздух с кърпа или подобен материал, това ще доведе до прегряване. Риск от пожар.

Това е УРЕД ЗА ГОТВЕНЕ С ГОРЕЩ ВЪЗДУХ. За готвене се изисква много малко мазнина. Не пълнете тенджерата с олио или мазнина, тъй като това може да причини пожар.

Не използвайте никакви аксесоари, различни от тези, препоръчани от производителя на този уред за готвене с горещ въздух.

Винаги носете защитни, изолирани ръкавици за фурна, когато поставяте или изваждате продукти от горещия уред за готвене с горещ въздух.

Уредът трябва да се използва на равна, стабилна топлоустойчива повърхност. Възможно е да има слаба миризма или малко количество дим първият път, когато използвате вашия уред за готвене с горещ въздух, Това е нормално, тъй като производствените остатъци изгарят.

Винаги поставяйте съставките за пържене в кошницата, за да предотвратите контакт с нагревателните елементи.

Изключете уреда незабавно от електрическата мрежа в случай на повреда и се свържете с официална служба за техническа поддръжка. За да предотвратите риск от опасност, не отваряйте уреда. Само квалифициран технически персонал от официалната служба за техническа поддръжка за съответната търговска марка може да извършва ремонт или процедури по устройството.

**B&B TRENDS, S.L.** не носи отговорност за наранявания или щети, които могат да възникнат при хора, животни или предмети в резултат на неспазване на горепосочените предупреждения

## ПРЕДИ ПЪРВОНАЧАЛНАТА УПОТРЕБА

1. Отстранете всички опаковъчни материали и стикери от вътрешната и външната страна на уреда за готвене с горещ въздух. Внимателно избършете външната част с влажна кърпа или кухненска хартия.

**ПРЕДУПРЕЖДЕНИЕ:** Никога не потапяйте уреда за готвене с горещ въздух във вода или други течности.

2. Издърпайте ръкохватката на кошницата, за да извадите кошницата от уреда за готвене с горещ въздух. Използвайте ръкохватката на тавичката за печене в центъра на тавичката, за да я извадите. Използвайте гъба и топла сапунена вода, за да измиете вътрешната и външната страна на кошницата и тавичката. Кошницата и тавичката са подходящи за миене на горното ниво в съдомиялна машина.

3. **ПРЕДУПРЕЖДЕНИЕ:** Не използвайте абразивни почистващи препарати или домакинска тел.

4. Подсушете щателно.

## КАК ДА ИЗПОЛЗВАТЕ

**1. Режим на готовност:** Свържете щепсела към заземен стеноен контакт.

Звуковият сигнал ще прозвучи и ключът за захранване ще започне да мига.

**2. Начин на стартиране:** Натиснете в продължение на 3 секунди клавиша "Power", за да включите устройството, светодиодът на менюто светва.

Натиснете клавиша "Меню", за да превключите от различните режими. При всяко натискане на клавиша за меню режимът се избира отляво надясно. Натиснете клавиша за захранване, за да потвърдите режима, въздушният фритюрник започва да готви.

След като изберете режима на работа, натиснете клавиша за регулиране на температурата или времето, за да регулирате параметрите на температурата и времето, ако е необходимо.

Ако в рамките на 60 сек. след натискане на клавиша за захранване не бъде зададен режим на работа, настройката ще се покаже и ще се възстанови режимът на готовност.

За да изключите въздушния фритюрник, натиснете бутона за захранване за 3 секунди. Устройството ще влезе в режим на готовност.

**3. Настройте времето на температурата:** Можете да регулирате времето и температурата на всеки режим, като натискате бутоните нагоре и надолу, преди да потвърдите режима с бутона за захранване.

**Забележка:** Регулируемата температура е 80°C ~ 200°C; Времето е от 00:01 до 00:60 мин.



## НАСТРОЙКИ



Таблицата за справка по-долу ще ви помогне да изберете основната настройка за приготвяне на различни видове храна.

Моля, имайте предвид, че тъй като съставките се различават по размер, форма, марка и произход, не можем да гарантираме, че това е най-добрата настройка за съставките, с които разполагате. Технологиата Rapid Air Fryer (Бърз въздушен фритюрник) подгръва въздуха във фритюрника незабавно, така че изваждането на кошницата за пържене от фритюрника за кратък период от време няма да прекъсне процеса на готвене.

## РЪКОВОДСТВО ЗА ГОТВЕНЕ

Обяснение на функциите.

Symbole	Voreinstellung	Zeit	Temperatur
	Пържени картофи	18 минути	200°C
	Пиле	23 минути	180°C
	Риба	18 минути	180°C

	Печене	40 минути	145°C
	Затопляне	10 минути	150°C
	Поддържане на топло	60 минути	80°C

## СЪВЕТИ ЗА ГОТВЕНЕ

- Почти всяка храна, която традиционно се приготвя във фурната, може да бъде пържена в уреда за готвене с горещ въздух.
- Храните се готвят най-добре и най-равномерно, когато са почти еднакви по размер и дебелина.
- По-малките порции храна изискват по-малко време за готвене, отколкото по-големите.
- За най-добри резултати за най-кратък период от време, пригответе храната в уреда за готвене с горещ въздух на малки порции. Избягвайте подреждането на пластове или наслояването, когато е възможно.
- Повечето предварително опаковани храни не трябва да се потапят в мазнина преди приготвяне в уреда за готвене с горещ въздух. Повечето вече съдържат мазнина и други съставки, които подобряват покафеняването и хрупкавостта
- Замразените предястия и ордьоври се пържат в уреда за готвене с горещ въздух много добре. За най-добри резултати ги подредете върху тавата в един слой.
- Ако наслоявате храни, не забравяйте да разклатите кошницата по средата на подреждането (или да обърнете храната), за да осигурите равномерното готвене.
- Поставете храни, които приготвяте от нулата, като пържени картофи или други зеленчуци, с малко количество мазнина, за да осигурите покафеняване и хрупкавост.
- Когато пържите пресни зеленчуци в уреда за готвене с горещ въздух, не забравяйте да ги изсушите напълно чрез потупване, преди да ги поставите в мазнина и да ги изпържите в уреда за готвене с горещ въздух, за да осигурите максимална хрупкавост.
- Уредите за готвене с горещ въздух са чудесни за подгриване на храна, включително пица. За да подгреете храната си, задайте температурата на 150°C за до 10 минути.

## ОТСТРАНЯВАНЕ НА НЕИЗПРАВНОСТИ

Проблем	Възможна причина	Решение
Уредът за готвене с горещ въздух не работи	Уредът за готвене не е включен. / Таймерът за готвене не се върти.	Включете уреда за готвене в контакт.
Съставките, приготвени с уреда за готвене с горещ въздух, не са приготвени.	Кошницата е препълнена. / Зададената температура е прекалено ниска.	Използвайте по-малки партиди съставки в кошницата, тъй като те се пържат по-равномерно./ Увеличете температурата.

Съставките са неравномерно изпържени	Някои видове съставки трябва да се разклатят по средата на времето за готвене.	Съставките, които лежат една върху друга или напреки една на друга, например пържени картофи, трябва да се разклатят по средата на времето за готвене. („Как да използвате Уреда за готвене с горещ въздух“)
Пържените закуски не са хрупкави, когато излязат уреда за готвене с горещ въздух.	Видът на използваната закуска трябва да бъде приготвен в традиционен фритюрник за дълбоко пържене.	Използвайте фурна за закуски или леко нанесете малко мазнина върху закуските за по-хрупкав резултат.
Не мога да плъзна кошницата в уреда правилно	Кошницата е препълнена.	Не пълнете кошницата догоре, оставете малко място до горния ръб.
От уреда за готвене излиза бял дим.	Пригответе мазни съставки. / Кошницата за пържене все още съдържа мазни остатъци от предишна употреба.	Когато мазните съставки се запържат в уреда за готвене с горещ въздух, голямо количество мазнина ще изтече в кошницата за пържене, мазнината произвежда бял дим и кошницата за пържене може да се нагрее повече от обикновено. Това не се отразява на уреда за готвене или крайния резултат. Почиствайте кошницата за готвене правилно след всяка употреба.
Пържените картофи се пържат неравномерно в уреда за готвене с горещ въздух	Картофените пръчици не бяха изплакнати правилно.	Изплакнете правилно картофените пръчици, за да отстраните нишестето от външната им страна.
Домашно направените пържени картофи не са хрупкави, когато излязат от уреда за готвене с горещ въздух.	Хрупкавостта на пържените картофи зависи от количеството мазнина и вода в тях.	Уверете се, че сте подсушили нарязаните картофи, преди да добавите олиото, Нарезете картофите на по-тънки парчета или добавете повече олио за по-хрупкав резултат.

## ПОЧИСТВАНЕ И ПОДДРЪЖКА

- Уверете се, че уредът за готвене с горещ въздух е изключен от контакта и охладен преди почистване.
- След като уредът за готвене с горещ въздух и кошницата се охладят, извадете кошницата от уреда за готвене с горещ въздух (ако вече не е отстранена). Използвайте ръкохватка на тавата, за да отстраните тавата. Използвайте гъба и топла сапунена вода, за да измиете вътрешната и външната страна на кошницата и тавичката.

Предупреждение: Не използвайте абразивни почистващи препарати или домакинска тел.

- Кошницата и тавата са подходящи за миене на горното ниво в съдомиялна машина.
- Внимателно избършете външната част с влажна кърпа или кухненска хартия.
- Никога не потапяйте уреда за готвене с горещ въздух във вода или друга течност.
- Подсушете щателно всички части преди съхранение.
- Съхранявайте уреда за готвене с горещ въздух на хладно и сухо място.

## ИЗХВЪРЛЯНЕ НА ПРОДУКТА



Това изделие съответства на Директива 2012/19/ЕС на Европейския парламент и на Съвета относно отпадъци от електрическо и електронно оборудване (ОЕЕО), с която се определя правната рамка, приложима в Европейския съюз по отношение на изхвърлянето и рециклирането на електрически и електронни уреди. Не изхвърляйте този продукт в кош за отпадъци. Отнесете го до най-близкия завод за преработване на електрически и електронни отпадъци. Продуктът може да съдържа батерии. Извадете ги, преди да изхвърлите продукта, и го изхвърлете в одобрените за целта специални контейнери.

Надяваме се, че сте доволни от този продукт.

- لا تغمر المقلدة الهوائية أو القابس الخاص بها في الماء أو في أي سائل آخر.
- جفف جميع الأجزاء جيّدًا قبل التخزين.
- خزّن المقلدة الهوائية في مكان بارد وجاف.

## التخلص من المنتج

يتوافق هذا الجهاز مع توجيه الاتحاد الأوروبي UE/91/2102 للأجهزة الكهربائية والإلكترونية، والمعروف باسم EEEW (توجيه النفايات الكهربائية والأجهزة الإلكترونية)، الذي يوفر الإطار القانوني المطبق في الاتحاد الأوروبي للتخلص منها وإعادة استخدام نفايات الأجهزة الإلكترونية والكهربائية. لا تتخلص من هذا المنتج في سلة المهملات، وبدلاً من ذلك توجه إلى مركز جمع النفايات الإلكترونية والكهربائية الأقرب إلى منزلك.



- تقليب الطعام) للحصول على طعام ناضج بشكل متساوٍ.
- قلب الأطعمة التي تحضرها من البداية، مثل البطاطس المقلية أو غيرها من الخضراوات، مع كمية قليلة من الزيت لتسهيل التحميص والقرمشة.
- عند قلي الخضراوات الطازجة في المقلاة الهوائية، احرص على تجفيفها تمامًا قبل تقليبها مع الزيت وقلبيها في المقلاة الهوائية للحصول على أقصى درجة من القرمشة.
- تُعد المقالي الهوائية رائعة لإعادة تسخين الطعام، كالبيتزا. لإعادة تسخين الطعام، اضبط درجة الحرارة على ٠٥١ درجة مئوية لمدة تصل إلى ٠١ دقائق.

## استكشاف الأعطال وإصلاحها

العطل	السبب المحتمل	الحل
المقلاة الهوائية لا تعمل	المقلاة غير موصلة. / مؤقت الطهي لم يكن يعمل.	قم بتوصيل المقلاة بأي مأخذ.
المكونات المطهية بالمقلاة الهوائية لم تجهز.	السلة السلة ممتلئة بأكثر من ساعتها. / درجة حرارة الضبط منخفضة للغاية.	استخدم دفعات أصغر من المكونات في السلة لأنها تقلي بشكل متساوٍ أكثر. / ارفع درجة الحرارة.
يتم قلي المكونات بشكل غير متساوٍ	يجب هز أنواع معينة من المكونات في منتصف فترة الطهي.	المكونات التي تقع فوق بعضها البعض أو عبر بعضها، على سبيل المثال البطاطس المقلية، يجب هزها في منتصف فترة الطهي. (انظر "كيفية استخدام المقلاة الهوائية")
الوجبات الخفيفة المقلية لا تكون مقرمشة عند خروجها من المقلاة الهوائية.	نوع الوجبات الخفيفة المستخدم من المفترض أن يتم تحضيره في مقلاة عميقة تقليدية.	استخدم وجبة خفيفة بالفرن أو ادهن بعض الزيت على الوجبات الخفيفة للحصول على نتيجة مقرمشة.
لا يمكنني إدخال السلة في الجهاز بشكل صحيح	السلة ممتلئة بأكثر من ساعتها.	لا تملأ السلة إلى الأعلى، اترك بعض المساحة في الأعلى.
يوجد بخار أبيض يتصاعد من المقلاة	أنت تحضر مكونات دهنية. / لا تزال سلة القلي تحتوي على بقايا شحوم من الاستخدام السابق.	عندما يتم قلي المكونات الدهنية في المقلاة الهوائية، تتسرب كمية كبيرة من الزيت إلى سلة القلي، وينتج عن الزيت دخان أبيض وقد تسخن سلة القلي أكثر من المعتاد. هذا لا يؤثر على المقلاة أو النتيجة النهائية. نظف سلة القلي بشكل جيد بعد كل استخدام.
البطاطس المقلية يتم قليها بشكل غير متساوٍ في المقلاة الهوائية	لم يتم شطف أعواد البطاطس بشكل صحيح.	اشطف أعواد البطاطس جيدًا لإزالة النشا من الخارج.
البطاطس المقلية المعدة في البيت لا تكون مقرمشة عند خروجها من المقلاة الهوائية.	تعتمد هشاشة البطاطس على كمية الزيت والماء في البطاطس.	احرص على تجفيف أعواد البطاطس قبل إضافة الزيت، أو قطع أعواد البطاطس أصغر أو أضيف المزيد من الزيت للحصول على نتيجة مقرمشة.

## التنظيف والعناية

- تأكد من فصل المقلاة الهوائية عن مصدر التيار الكهربائي وتبريدها قبل التنظيف.
- بمجرد أن تبرد المقلاة الهوائية والسلة، أزل السلة من المقلاة الهوائية (إذا لم تكن قد أزلتها بالفعل قبل ذلك). استخدم مقبض الدرج لإزالة الدرج. استخدم قطعة إسفنج ومياهًا دافئة وصابونًا لغسل السلة والدرج من الداخل والخارج.
- تحذير: لا تستخدم مواد التنظيف الكاشطة أو أقمشة التلميع الخادشة.
- يمكن غسل السلة والدرج في غسالة الأطباق على الرف العلوي.
- امسح الجزء الخارجي برقق باستخدام قطعة قماش مبللة أو منشفة ورقية.



إذا لم يتم ضبط وضع العمل خلال ٠٦ ثانية بعد الضغط على مفتاح التشغيل ، فسيتم عرض الإعداد وستتم استعادة وضع الاستعداد. لايقاف تشغيل reyrf riA ، اضغط على زر الطاقة لمدة ٣ ثوانٍ. سوف يدخل الجهاز في وضع الاستعداد. ٣. ضبط وقت درجة الحرارة: يمكن ضبط الوقت ودرجة الحرارة لكل وضع بالضغط على المفاتيح لأعلى ولأسفل قبل تأكيد الوضع عن طريق مفتاح التشغيل. ملاحظة: درجة الحرارة القابلة للتعديل هي ٠٨ درجة مئوية ~ ٠٠٢ درجة مئوية : الوقت من ١٠٠٠٠ إلى ٠٦:٠٠ دقيقة.

## الإعدادات

سيساعدك الجدول المرجعي أدناه على تحديد الإعداد الأساسي لإعداد أنواع مختلفة من الطعام. يرجى أن تضع في اعتبارك أنه نظرًا لاختلاف المكونات في الحجم والشكل والعلامة التجارية والمنشأ ، لا يمكننا ضمان أن هذا هو أفضل إعداد للمكونات التي لديك. تعمل تقنية reyrf riA dipar على إعادة تسخين الهواء داخل القلاية على الفور ، لذا فإن سحب سلة القلي من المقلاة لفترة وجيزة لن يعيق عملية الطهي.

الرموز	الضبط المسبق	المدة	الحرارة
	البطاطس المقلية	٨١ مिनوتوس	٠٠٢ درجة مئوية
	الدجاج	٣٢ مिनوتوس	٠٨١ درجة مئوية
	الأسماك	٨١ مिनوتوس	٠٨١ درجة مئوية
	خبز	٠٤ مिनوتوس	٥٤١ درجة مئوية
	إعادة التسخين	٠١ مिनوتوس	٠٥١ درجة مئوية
	يحفظ دافئا	٠٦ مिनوتوس	٠٨ درجة مئوية

## نصائح بشأن الطهي

- معظم أنواع الطعام التي يتم طهيها في الفرن بصورة تقليدية يمكن قليها في المقلاة الهوائية.
- تضج الأطعمة بشكل أفضل وبالتساوي عندما تكون مقطعة بحجم وسُمك متشابهين.
- تحتاج قطع الطعام الأصغر حجمًا وقتًا أقل للنضج من القطع الأكبر حجمًا.
- الكمية المثالية لإعداد البطاطس المحمرة المقرمشة هي ٠٠٥ جم.
- للحصول على أفضل النتائج في أقصر فترة زمنية، قم بقلي الطعام على دفعات صغيرة في المقلاة الهوائية. تجنب التكديس أو وضع طبقات فوق بعضها إن أمكن.
- معظم الأطعمة المعلبة لا تحتاج إلى قليها في الزيت قبل قليها في المقلاة الهوائية. تحتوي معظم هذه الأطعمة بالفعل على زيت ومكونات أخرى لتسخين عملية التحميص والقرمشة
- المقلبات الماحمة تكون جيدة جدًا في القلي بالمقلاة الهوائية. للحصول على أفضل نتائج، رتبها على الدرج في طبقة واحدة.
- إذا وضعت طبقات من الطعام فوق بعضها، فلا تنسَ تحريك السلة في منتصف الوقت (أو)

## تحذيرات مهمة

صُمم هذا الجهاز للاستخدام المنزلي، ولا يجوز تحت أي ظرف استخدامه للأغراض التجارية أو الصناعية. أي استخدام غير صحيح أو تعامل غير مناسب مع الجهاز يجعل الضمان باطلاً أو مُلغى.

قبل توصيل الجهاز بالكهرباء، تحقق من أن مستوى المصدر الرئيسي للكهرباء هو المستوى ذاته المشار إليه على ملصق المنتج. ضع الجهاز على سطح مسطح مستوي

يجب تجنب تشابك كابل المصدر الرئيسي أو التفافه حول الجهاز أثناء الاستخدام.

لا تستخدم الجهاز أو توصله وتفصله عن التيار الكهربائي بيدَين و/أو قدمَين مبللتين. تجنب سحب كابل التوصيل لفصله أو لاستخدامه كمقبض

هام. عند تشغيل المقلدة الهوائية هذه، حافظ على وجود مساحة خالية لا تقل عن ٠١ سنتيمترات على جميع جوانب الفرن للسماح بتدوير الهواء بشكل كافٍ.

لا تضع المقلدة الهوائية أسفل الخزائن أو ستائر الشرائح أو الستائر العادية. هناك خطر حدوث

سخونة زائدة/ نشوب حريق. لا تغطي أي جزء من المقلدة بقطعة قماش أو ما شابه ذلك، إذ قد يؤدي ذلك إلى حدوث سخونة زائدة. هناك خطر نشوب حريق.

هذا المنتج عبارة عن مقلدة هوائية. تحتاج إلى كمية قليلة جداً من الزيت للطهي. لا تملأ الوعاء بالزيت أو الدهون إذ قد يؤدي ذلك إلى خطر نشوب حريق.

لا تستخدم أي ملحقات بخلاف الملحقات الموصى بها من الشركة المصنعة لهذه المقلدة الهوائية.

احرص دائماً على ارتداء قفازات الفرن الواقية العازلة عند إدخال أو إزالة الأشياء من المقلدة الهوائية الساخنة.

يجب استخدام الجهاز على سطح مستوي وثابت ومقاوم للحرارة. عند استخدام المقلدة الهوائية للمرة الأولى قد تنبعث رائحة خفيفة أو كمية قليلة من الدخان. هذا الأمر طبيعي إذ يكون ذلك مجرد احتراق لمخلفات التصنيع.

ضع دائماً المكونات التي تريد قليها في السلة لمنع ملامستها للأجزاء الساخنة.

افصل الجهاز فوراً عن المصدر الرئيسي في حالة حدوث أي عطل أو تلف واتصل بخدمة الدعم الفني المعتمدة. لمنع حدوث أي خطر، لا تفتح الجهاز. لا يُسمح إلا للموظفين الفنيين المؤهلين من خدمة الدعم الفني المعتمدة للعلامة التجارية القيام بالإصلاحات أو الإجراءات على الجهاز.

لا تتحمل LS SDNERT B&B مسؤولية أي أضرار قد تحدث للأشخاص أو الحيوانات أو الأشياء نتيجة لعدم مراعاة هذه التحذيرات.

## قبل استخدام الجهاز للمرة الأولى

١. أزل جميع مواد التغليف والملصقات من داخل المقلدة الهوائية وخارجها. امسح الجزء الخارجي برفق باستخدام قطعة قماش مبللة أو منشفة ورقية.

تحذير: لا تغمر المقلدة الهوائية أو القابس الخاص بها في الماء أو في أي سائل آخر.

٢. اسحب مقبض السلة لإزالة السلة من المقلدة الهوائية. استخدم مقبض الدرج، الموجود في منتصف الدرج، لإزالة الدرج، استخدم قطعة إسفنج ومياهًا دافئة وصابونًا لغسل السلة والدرج من الداخل والخارج. يمكن غسل السلة والدرج في غسالة الأطباق على الرف العلوي.

٣. تحذير: لا تستخدم مواد التنظيف الكاشطة أو أقمشة التلميع الخادشة.

٤. جففها جيداً.

## كيف تستعمل

١. edomybdnats: قم بتوصيل قابس التيار الكهربائي بمقبس الحائط المؤرض.

سيصدر صوت الجرس وسيرتبط مفتاح التشغيل.

٢- كيف تبدأ: اضغط لمدة ٣ ثوانٍ على مفتاح «الطاقة» لتشغيل الجهاز، وبضغى مصباح القائمة.

اضغط على مفتاح القائمة للتغيير من الأوضاع المختلفة. في كل مرة تضغط فيها على مفتاح القائمة، يتم تحديد الوضع من اليسار إلى اليمين. اضغط على مفتاح التشغيل لتأكيد الوضع، تبدأ المقلدة الهوائية في الطهي.

بعد تحديد وضع العمل، اضغط على مفتاح ضبط درجة الحرارة أو الوقت لضبط معلمات درجة الحرارة والوقت إذا لزم الأمر.

نود أن نشرك على اختيارك لـ ASEFU، ونأمل أن ينال أداء المنتج رضاك واستحسانك.

## تحذير

يُرجى قراءة تعليمات الاستخدام بعناية قبل استخدام المنتج. احتفظ بهذه الأشياء في مكان آمن للرجوع إليها في المستقبل.

## الوصف

١. لوحة التحكم
٢. السلة
٣. الدرج
٤. مقبض السلة
٥. كابل الطاقة الكهربائية
٦. مخرج الهواء

## وصف لوحة التحكم

١. لوحة العرض
٢. زيادة الوقت
٣. تقليل الوقت
٤. تحديد البرنامج (القائمة)
٥. زيادة درجة الحرارة
٦. تقليل درجة الحرارة
٧. البرامج
٨. الطاقة

## تعليمات السلامة

في حالة تلف كابل الكهرباء، يجب استبداله من الجهة المصنعة أو وكيل الخدمة التابع لها أو من يمثّلهم من الأشخاص المؤهلين لتجنب الخطر.

يُمكن للأطفال من ٨ سنوات فما فوق والأشخاص ذوي القدرات البدنية أو الحسية أو الذهنية المنخفضة أو من تنقصهم الخبرة والمعلومات استخدام هذا الجهاز إذا كانوا تحت إشراف أو تلقوا تعليمات لاستخدام الجهاز بطريقة آمنة وكانوا يفهمون المخاطر المصاحبة. لا يُسمح للأطفال باللعب بالجهاز. يحظر على الأطفال دون ٨ سنوات تنظيف الجهاز وصيانته دون إشراف.

حافظ على الجهاز والسلك بعيداً عن متناول الأطفال دون ٨ سنوات.

الجهاز غير مُعدّ للتشغيل من خلال مؤقت خارجي أو نظام تحكم عن بُعد منفصل. عليك فصل الجهاز عند عدم الاستخدام وقبل تنظيفه. اتركه ليبرد قبل وضع، أو إزالة الأجزاء وتنظيفها. لا تعمّر الجهاز في الماء أو في أي سائل آخر.

هذا الجهاز مصمّم للاستخدام على ارتفاع ٠.٠٠٢ متر كحد أقصى فوق مستوى سطح البحر.

## **INFORME DE GARANTÍA**

B&B TRENDS, S.L. garantiza la conformidad de este producto, para el uso al que está destinado, durante el periodo marcado por la legislación vigente en el país de venta del mismo. En caso de rotura durante el periodo de garantía, el usuario tendrá derecho a la reparación o sustitución del producto sin coste alguno si el anterior no está disponible, a menos que sea imposible o desproporcionado realizar una de estas opciones. En este caso, puede optar por una reducción en el precio o la anulación de la venta, caso que deberá negociar directamente con el vendedor. Esto también cubre la sustitución de piezas de recambio, siempre que el producto se haya utilizado de acuerdo con las recomendaciones de este manual en ambos casos y no haya sido falsificado por terceros no autorizados por B&B TRENDS, S.L. La garantía no cubre ninguna parte sujeta a desgaste y fricción. Esta garantía no afecta a sus derechos como consumidor de acuerdo con las disposiciones de la Directiva 1999/44/CE para estados miembros de la Unión Europea.

## **USO DE LA GARANTÍA**

Los clientes deben contactar con el servicio técnico autorizado de B&B TRENDS, S.L. para la reparación del producto. Toda falsificación del producto por parte de cualquier persona no autorizada por B&B TRENDS, S.L. o el mal uso del mismo anulará los derechos de garantía. Debe guardar la factura de compra, recibo o comprobante de entrega para poder ejercer los derechos de garantía.

Para servicio técnico y atención al cliente fuera de territorio español, envíe su solicitud al punto de venta donde adquirió el aparato.

## **RELATÓRIO DE GARANTIA**

A B&B TRENDS, SL. garante a conformidade deste produto para o uso para o qual foi concebido durante o período estabelecido pela legislação em vigor no país de venda. Em caso de avaria durante o período de vigência desta garantia, os utilizadores têm o direito à reparação ou à substituição gratuita do produto caso a reparação seja impossível, a não ser que uma dessas opções seja impossível de cumprir ou for desproporcionada. Neste caso, poderá optar por uma redução no preço ou um cancelamento da venda, qualquer uma das opções devendo ser tratada diretamente com o vendedor. A garantia também cobre a substituição de peças de reposição sempre que o produto tenha sido usado em conformidade com as recomendações especificadas neste manual nos dois casos e sempre que não tenha sido manipulado por pessoal não autorizado pela B & B TRENDS, SL. Esta garantia não é aplicável a quaisquer peças sujeitas a desgaste. Esta garantia não limita os seus direitos enquanto consumidor em conformidade com as disposições constantes da Diretiva 1999/44/CE para os Estados-Membro da União Europeia.

## **UTILIZAÇÃO DA GARANTIA**

Os clientes devem contactar um Serviço Técnico autorizado da B&B TRENDS, SL. para reparar o produto. Qualquer manipulação do mesmo por parte de qualquer pessoa não autorizada pela B&B TRENDS, SL., ou uma utilização indevida ou negligente do mesmo, tornarão esta garantia nula e sem efeito.

Deve guardar a factura de compra, recibo ou prova de entrega para exercer os direitos de garantia.

Para receber assistência técnica ou beneficiar do serviço pós-venda fora do território espanhol, solicite informações junto ao ponto de venda em que adquiriu o aparelho.

## **WARRANTY REPORT**

B&B TRENDS, SL. guarantees compliance of this product, for the use for which it is, during the period established by the legislation in force in the country of sale. In the case of breakdown during the term of this warranty, users are entitled to repair or else the replacement of the product at no charge if the former is unavailable, unless one of these options proves impossible to fulfil or is disproportionate. In this case, you can then opt for a reduction in price or cancellation of the sale, which must be dealt with directly with the sales vendor. This also covers replacement of spare parts provided that the product has been used according to the recommendations specified in this manual for both cases, and has not been tampered with by any third party that is not authorised by B & B TRENDS, SL. The warranty will not cover any parts subject to wear and tear. This warranty does not affect your rights as a consumer in accordance with the provisions in Directive 1999/44/EC for member states of the European Union.

## **USE OF WARRANTY**

Customers must contact a B&B TRENDS, SL., authorised Technical Service for repair of the product. Since any tampering of the same by anyone not authorised by B&B TRENDS, SL., or the careless or improper use of the same shall render this warranty null and void.

You must keep the purchase invoice, receipt or delivery docket in order to exercise your warranty rights.

For technical service and after-sales care outside the Spanish territory, please submit your query to the point of sale where you purchased the item.

## **BON DE GARANTIE**

B&B TRENDS, S.L. garantit la conformité de ce produit, pour l'usage auquel il est destiné, pendant la période établie par la législation en vigueur dans le pays de vente. En cas de panne pendant la durée de la garantie, les utilisateurs ont le droit de faire réparer ou remplacer le produit sans frais si la réparation n'est pas réalisable, à moins que l'un de ces choix soit impossible à réaliser ou soit disproportionné. Dans ce cas, vous pouvez alors opter pour une réduction du prix ou l'annulation de la vente, qui doit être traitée directement avec le vendeur. Cela couvre le remplacement des pièces de rechange à condition que le produit ait été utilisé selon les recommandations indiquées dans ce manuel pour les deux cas, et qu'il n'ait pas été manipulé par toute tierce partie n'étant pas autorisée par B & B TRENDS, SL. La garantie ne couvrira pas toute pièce d'usure. Cette garantie n'affecte pas vos droits de consommateur conformément aux dispositions de la Directive 1999/44/EC pour les états membres de l'Union européenne.

## **UTILISATION DE LA GARANTIE**

Les clients doivent contacter un service technique agréé par B&B TRENDS, SL., pour faire réparer le produit. Toute manipulation du produit par quiconque n'étant pas agréé par B&B TRENDS, SL., ou l'utilisation négligente ou incorrecte de celui-ci rend cette garantie nulle et sans effet.

Vous devez conserver la facture d'achat, le reçu ou la preuve de livraison afin d'exercer vos droits de garantie.

Pour un service technique et un service après-vente en dehors du territoire espagnol, veuillez soumettre votre demande au point de vente où l'article a été acheté.

## **RAPPORTO DI GARANZIA**

B&B TRENDS, S.L. garantisce la conformità di questo prodotto, per l'uso a cui è destinato, per il periodo stabilito dalla legislazione in vigore nel paese di vendita. In caso di guasto durante il periodo di validità della presente garanzia, gli utilizzatori hanno diritto alla riparazione o alla sostituzione gratuita del prodotto se la prima non è disponibile, a meno che una di queste opzioni si riveli impossibile da portare a termine o sproporzionata. In questo caso, è possibile optare per una riduzione di prezzo o per l'annullamento della vendita, che deve essere effettuato direttamente con il rivenditore. Ciò si applica anche alla sostituzione di parti di ricambio a condizione che il prodotto sia stato utilizzato secondo le raccomandazioni specificate in questo manuale in entrambi i casi, e non sia stato manomesso da terze parti non autorizzate da B&B TRENDS, SL. La garanzia non copre parti soggette a usura. La presente garanzia non pregiudica i diritti del consumatore in conformità con le disposizioni della Direttiva 1999/44/CE per gli Stati membri dell'Unione Europea.

## **UTILIZZO DELLA GARANZIA**

I clienti possono contattare il servizio di assistenza tecnica autorizzato di B&B TRENDS, SL. per riparazioni del prodotto. Poiché eventuali manomissioni dello stesso da soggetti non autorizzati da B&B TRENDS, SL., o l'utilizzo incauto o improprio dello stesso rendono nulla la presente garanzia.

Deve conservare la fattura d'acquisto, la ricevuta o la prova di consegna per esercitare i suoi diritti di garanzia.

Per servizio clienti e di assistenza tecnica al di fuori del territorio spagnolo, si prega di inviare la richiesta al punto vendita presso cui è stato acquistato l'articolo.

## **GARANTIEBERICHT**

B&B TRENDS, S.L. garantiert die Konformität dieses Produkts für den Gebrauch, für den es bestimmt ist, für den Zeitraum, der durch die im Verkaufsland geltende Gesetzgebung festgelegt ist. Im Falle eines Ausfalls während dieser Garantiezeit hat der Benutzer Anrecht auf eine kostenlose Reparatur oder andernfalls auf den kostenlosen Ersatz des Geräts, wenn es nicht repariert werden kann, es sei denn, eine dieser Optionen erweist sich als unmöglich oder unverhältnismäßig. In diesem Fall können Sie sich dann für eine Preisminderung oder die Stornierung des Verkaufs entscheiden. Dies müssen Sie direkt mit dem Verkäufer regeln. Gedeckt ist auch der Ersatz von Ersatzteilen, vorausgesetzt, das Gerät wurde gemäß den in dieser Anleitung für beide Fälle angegebenen Empfehlungen verwendet und nicht von Dritten manipuliert, die nicht von B & B TRENDS, SL autorisiert sind. Die Garantie gilt nicht für Verschleißteile. Diese Garantie beeinträchtigt nicht Ihre Rechte als Verbraucher gemäß den Bestimmungen der Richtlinie 1999/44/EG für die Mitgliedsstaaten der Europäischen Union.

## **INANSPRUCHNAHME DER GARANTIE**

Der Kunde muss sich für die Reparatur des Geräts an einen autorisierten technischen Service von B&B TRENDS, SL. wenden. Jegliche Manipulation durch nicht von B&B TRENDS, SL. autorisierte Personen oder unvorsichtige oder unsachgemäße Verwendung des Geräts führt zum Erlöschen dieser Garantie.

Sie müssen die Kaufrechnung, die Quittung oder den Liefernachweis aufbewahren, um Ihre Gewährleistungsrechte geltend machen zu können.

Für technischen Service und Kundendienst außerhalb des spanischen Hoheitsgebiets richten Sie Ihre Anfrage bitte an die Verkaufsstelle, bei der Sie das Gerät gekauft haben.

## СЪОБЩЕНИЕ ЗА ГАРАНЦИОННОТО ОБСЛУЖВАНЕ

B&B TRENDS, S.L. гарантира съответствието на този продукт за употребата, за която е предназначен, за срока, определен от действащото законодателство в страната на продажба. В случай на повреда по време на гаранционния му срок, потребителите имат право да ремонтират или безплатно да заменят продукта, ако не е невъзможно да се ремонтира, освен ако се окаже, че един от тези варианти не е възможно да бъде приложен на практика или че е непропорционален. В този случай можете да предпочетете отбив от цената или отмяна на продажбата, за което можете да се договорите направо с продавача. Това покрива и замената на резервни части, но при условие че продуктът е използван съгласно препоръките, посочени в това ръководство за двата случая, и няма намеса от страна на трето лице, което да не е упълномощено от B & B TRENDS, SL. Гаранцията не покрива части, които се амортизират. Тази гаранция не засяга Вашите права като потребител в съответствие с разпоредбата в Директива 1999/44/ЕО за държавите членки на Европейския съюз.

## ИЗПОЛЗВАНЕ НА ГАРАНЦИЯТА

За ремонт на продукта клиентите трябва да се свържат с упълномощен от B&B TRENDS, SL. Технически сервиз. Ако по отношение на горното е налице намеса от неупълномощено от B&B лице, или поради небрежност или неправилна употреба на продукта, тази гаранция става нищожна.

Трябва да запазите фактурата за покупка, касовата бележка или доказателството за доставка, за да можете да упражните гаранционните си права.

За техническо и следпродажбено обслужване и извън Испания е необходимо да подадете своето оплакване в търговския обект, от който сте закупили изделието.

## Тقرير الضمان

التي يحددها التشريع الساري في بلد بيعه. للمستخدمين إصلاح أو B & B TRENDS, S.L. تضمن مطابقة هذا المنتج، للاستخدام المخصص له، خلال الفترة استبدال المنتج بدون أي تكلفة في حالة عدم توفره، ما لم يكن أحد هذه الخيارات مستحيلًا أو غير متناسب. في هذه الحالة، يمكنك اختيار خفض في السعر أو إلغاء عملية البيع، ويجب التعامل مباشرة مع البائع من أجل ذلك. ويشمل هذا أيضًا استبدال قطع الغيار شريطة أن يكون المنتج قد تم استخدامه وفقًا للتوصيات المحددة في هذا الدليل لكننا الحالتين، ولم يتم العبث به من قبل أي طرف ثالث غير مرخص لن يغطي الضمان أي أجزاء تخضع للتآكل والتمزق. لا يؤثر هذا للأحكام الواردة في التوجيه 1999/44/EC. له من قبل شركة للدول الأعضاء في الاتحاد الأوروبي B&B TRENDS, S.L. الضمان على حقوقك كمستهلك وفقًا

## استعمال الضمان

يجب على العملاء الاتصال بالخدمة الفنية المعتمدة من شركة أو الإهمال أو B&B TRENDS, S.L. صلاح المنتج. بما أن أي عبث بالجهاز من قبل أي شخص غير مرخص له من قبل الضمان بالكامل B&B TRENDS, S.L. الاستخدام غير الصحيح للجهاز يجب أن يجعل هذا الضمان لاغياً وباطلاً. يجب إتمام يجب عليك الاحتفاظ بفاتورة الشراء أو الإيصاف أو إثبات التسليم من أجل ممارسة حقوق الضمان. الخدمات الفنية والخدمة ما بعد البيع خارج الأراضي الإسبانية، يُرجى تقديم الطلب إلى نقطة البيع التي اشترت منها المنتج



## SERVICIOS DE ATENCIÓN TÉCNICA (SAT)

TECHNICAL ASSISTANCE SERVICE (TAS), SERVIÇO DE ATENÇÃO TÉCNICA (SAT)  
SERVICE TECHNIQUE (ST), SERVIZIO DI ASSISTENZA TECNICA (SDAT)

**(+34) 93 560 67 05**

**sat@bbtrends.es**

**B&B TRENDS, S.L.**

C. Catalunya, 24

P.I. Ca N'Oller 08130

Santa Perpètua de Mogoda (Barcelona) España

C.I.F. B-86880473

www.bbtrends.es

---

Encuentra tu servicio técnico más cercano en <https://sat.ufesa.com/>

Check out your nearest service station at <https://sat.ufesa.com/>





# ufesa

B&B TRENDS, S.L. · C.I.F. B-86880473  
C. Catalunya, 24 P.I. Ca N'Oller 08130  
Santa Perpètua de Mogoda (Barcelona) · España  
[www.bbtrends.es](http://www.bbtrends.es)

Ver. 07/2022