

ufesa

STEAM ULTRA centro de planchado



ES manual de instrucciones

PT manual de instruções

EN instructions manual

FR mode d'emploi

IT manuale di istruzioni

DE bedienungsanleitung

BG Ръководство за инструкции

AR تعليمات الاستخدام

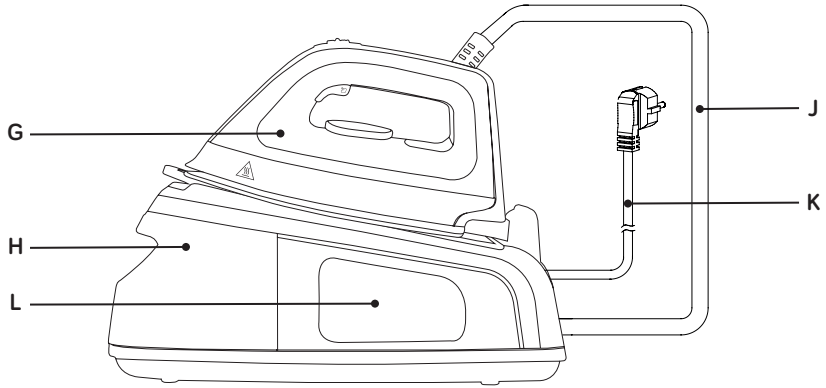
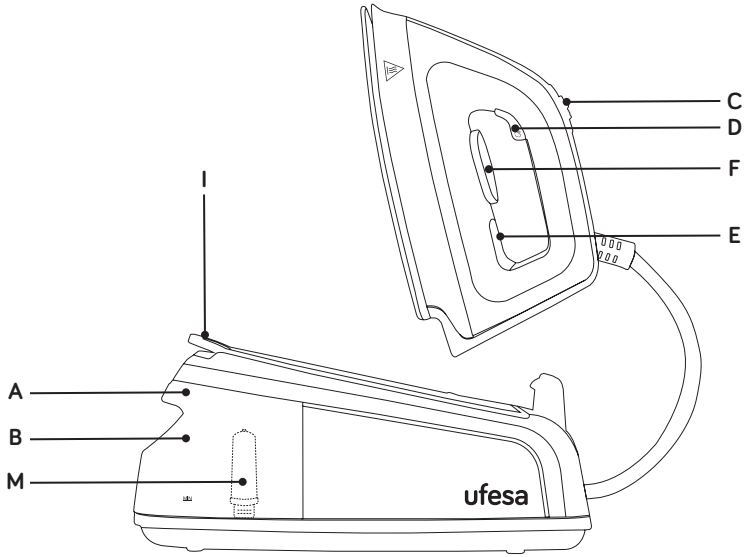

ESPAÑOL

LE AGRADECEMOS QUE HAYA ELEGIDO UFESA Y ESPERAMOS
QUE EL PRODUCTO LE SATISFAGA.

ATENCIÓN

LEA ATENTAMENTE LAS INSTRUCCIONES DE USO ANTES DE UTILIZAR EL PRODUCTO.
GUÁRDELAS EN UN LUGAR SEGURO POR SI NECESITA CONSULTARLAS EN EL FUTURO.

DESCRIPCIÓN

- A - Tapa de entrada de agua
- B - Depósito de agua
- C - Selector de vapor
- D - Disparador de vapor
- E - Piloto de temperatura
- F - Selector de control de temperatura
- G - Plancha
- H - Estación
- I - Bloqueador de la plancha
- J - Cable de interconexión
- K - Cable de alimentación
- L - Almacenaje del cable de alimentación
- M - Cartucho desincrustante

INSTRUCCIONES DE SEGURIDAD

Este aparato puede ser utilizado por niños de más de 8 años y por personas con capacidades físicas, sensoriales o mentales reducidas o con falta de experiencia, si se les ha proporcionado la supervisión o las instrucciones adecuadas respecto al uso del mismo de un modo seguro y son conscientes de los riesgos que conlleva. Los niños no deben utilizarlo como juguete. La limpieza y el mantenimiento de usuario no deben llevarlos a cabo niños sin supervisión.

Si el cable de alimentación está dañado, el fabricante, su agente de asistencia técnica u otras personas con una cualificación equivalente deberán sustituirlo para evitar riesgos.

La plancha no se debe dejar desatendida mientras está conectada a la corriente.

Debe desconectar el enchufe de la toma de corriente antes de que el depósito de agua se llene de agua.

La plancha se debe utilizar y dejar reposar sobre una superficie plana y estable.

Cuando coloque la plancha en su soporte, asegúrese de que la superficie sobre la que está colocado el soporte es estable.

La plancha no debe usarse si se ha caído o si tiene señales visibles de daños o si gotea.

Mantenga la plancha y su cable lejos del alcance de los niños de menos de 8 años cuando esté enchufada o enfriándose.

Se proporcionan instrucciones para el llenado seguro del depósito de agua en la sección de llenado del depósito.



PRECAUCIÓN: Superficies calientes. Las superficies están calientes durante su uso.

Antes de conectar el aparato a la red eléctrica ponga la plancha en posición de desbloqueo. Para bloquear la plancha esperar hasta que el aparato se haya enfriado completamente y se haya desenchufado de la red eléctrica.

Este aparato está destinado a utilizarse hasta una altitud máxima de 2000m sobre el nivel del mar.

INFORMACIÓN IMPORTANTE

Este aparato está diseñado para uso doméstico y en ningún caso deberá hacerse servir para uso comercial o industrial. Cualquier uso incorrecto o manejo inadecuado del producto anulará e invalidará la garantía.

Antes de conectar el producto, compruebe que la tensión de red es la misma que la que se indica en la etiqueta del producto.

Si utiliza un adaptador, asegúrese de que puede alcanzar 16 A y que está dotado de toma de tierra.

El cable de conexión a la red no debe estar enredado o enrollado alrededor del producto durante el uso de este.

No utilice el dispositivo ni lo conecte o desconecte de la corriente con las manos y/o los pies húmedos.

No tire del cable de conexión para desenchufarlo ni lo utilice como asa.

No dirija el vapor directamente sobre personas o animales.

No coloque el aparato bajo el grifo para llenar el depósito de agua. No lo sumerja en agua u otros líquidos.

Desconecte inmediatamente el producto de la red en caso de detectar averías o daños y póngase en contacto con el servicio de asistencia técnica autorizado. A fin de evitar riesgos o peligros, no abra el aparato. Solo personal técnico cualificado del servicio de asistencia técnica oficial de la marca puede llevar a cabo reparaciones u otras operaciones en el aparato.

Proceda según las indicaciones del apartado del manual dedicado a la conservación y limpieza para limpiar el aparato.

B&B TRENDS, S.L. declina cualquier responsabilidad por los daños que puedan ocasionarse a personas, animales u objetos como consecuencia de la no observación de las advertencias anteriores.

ANTES DE UTILIZAR EL APARATO POR PRIMERA VEZ

Antes de utilizar por primera vez la plancha de vapor, lea el manual de instrucciones y familiarícese con las partes y características del centro de planchado. Retire completamente todos los embalajes o etiquetas antes del primer uso.

La primera vez que utilice el aparato, este puede desprender olores o humos que desaparecen rápidamente. Cuando utilice la plancha de vapor por primera vez, no lo haga directamente sobre la ropa por si hubiera suciedad en la suela.

El agua que debe utilizarse

El dispositivo está diseñado para utilizar agua del grifo. Si el agua de su zona es dura o semidura, utilice agua del grifo mezclada con agua destilada o desmineralizada, que encontrará en establecimientos comerciales. La proporción es 2:1 y 1:1 respectivamente (agua destilada: agua del grifo). Consulte con su suministrador de agua para determinar el tipo de agua existente en su zona. Nunca utilice agua 100 % destilada o desmineralizada, agua de lluvia, agua suavizada, agua perfumada, agua de otros aparatos como refrigeradores, aires acondicionados, secadores u otros tipos de agua preparada para uso doméstico.

Llenado del depósito de agua

Retire el depósito de agua de la estación y llénelo por la tapa de entrada de agua. NO llene por encima

del MÁXIMO del indicador de nivel.

Cuando lo vuelva a colocar en la estación, asegúrese de que encaje correctamente.

INSTRUCCIONES DE FUNCIONAMIENTO

Nota: Si es la primera vez que plancha con vapor, o si el aparato no se ha utilizado desde hace tiempo, coloque el control de temperatura en la posición de planchado con vapor y presione el botón de vapor sin soltarlo hasta que salga vapor. Este proceso puede tardar unos minutos.

Coloque el Centro de Planchado sobre una mesa, banco o tabla de planchar totalmente lisa, en posición firme sobre el suelo.

Conecte la unidad a una toma de corriente y coloque el interruptor en posición de encendido.

Ajuste el selector de temperatura según el tipo de tejidos que quiera planchar.

Nota: Si quiere utilizar el planchado de vapor, le aconsejamos que ajuste el selector de temperatura a "MAX".

Cuando el indicador luminoso de funcionamiento de la plancha se apague, el dispositivo estará listo para su uso.

Nota: Durante todo el tiempo de funcionamiento, el indicador luminoso de funcionamiento de la plancha se encenderá y apagará en intervalos erráticos. Es normal.

Para hacer salir el chorro de vapor, ponga el selector de vapor en la posición de vapor y presione el disparador. Si desea detener el chorro, suelte el disparador. En unos segundos, el chorro se detendrá.

Seleccione el ajuste de vapor presionando y manteniendo presionado el botón de vapor. El ajuste de vapor se puede desconectar en cualquier momento soltando el botón de vapor. Presione el bloqueador de vapor con el vaporizador continuo sin presionar el botón de vapor.

Trucos para el planchado

- Empiece con los tejidos que desee planchar a baja temperatura y acabe con los que necesiten temperaturas más elevadas.
- En el caso de tejidos de fibras mixtas, configure la temperatura de planchado en el nivel inferior.
- Para las prendas de lana, pulse el disparador de vapor repetidamente sobre la prenda sin tocarla físicamente con la plancha.
- Para tejidos más gruesos, suba la temperatura de la plancha a la posición MAX.

Tabla de la Guía de Planchado

Vea a continuación una guía sobre la configuración de temperatura requerida para diversos tipos de tejido, junto con el método de planchado recomendado.

Etiquetado	Material, por ejemplo
. (1 punto)	Acetato, elastano, poliamida, polipropileno

.. (2 puntos)	Cupro, poliéster, seda, triacetato, viscosa, lana
... (3 puntos)/MÁX	Algodón, lino

Planchado al vapor en vertical

Esta función le permite suavizar las arrugas en prendas o paños de un modo similar a un vaporizador de prendas de vestir. La alta presión de vapor del Centro de Planchado puede lanzar ráfagas de vapor mientras se sostiene la plancha en vertical. Para mejores resultados, utilícelo en tejidos delicados o ligeros. Dirija el vapor únicamente a las prendas colgadas en una zona segura, y compruebe que siempre sigue las recomendaciones del fabricante.

ATENCIÓN: NO dirija el vapor hacia una prenda que alguien lleve puesta ni hacia ninguna persona.

MANTENIMIENTO Y LIMPIEZA

Bloqueador de la plancha

El bloqueador de transporte fácil conectado a la unidad base puede utilizarse para transportar la estación de vapor con facilidad. Para hacerlo, levántelo hacia arriba hasta que haga clic en su posición. Antes de utilizar la estación de vapor, la manija de transporte fácil debe bloquearse nuevamente en su posición en la unidad base. Mantenga presionado el botón de liberación del mango y bájelo con cuidado hasta su sitio.

Limpieza

Apague el Centro de Planchado y desconéctelo de la toma de corriente.

Vacíe el depósito de agua.

Limpie con regularidad la suela cerámica con una toallita de lavado húmeda y no metálica.

Seque el exterior del Centro de Planchado con un trapo suave.

NO utilice limpiadores abrasivos, detergentes ni otros químicos para limpiar el Centro de Planchado.

Sustitución del cartucho antical

Sustituya regularmente el cartucho descalcificador. En usos moderados (dos veces por semana) y en función de la dureza del agua de su zona, el cartucho descalcificador del agua debe sustituirse con una frecuencia de entre 3 y 6 meses.

Nota: ¡No utilice la unidad sin el cartucho emblandecedor del agua!

1 – Retire el depósito de agua de la estación.

2 - Tire del cartucho descalcificador hacia arriba y retírelo para sustituirlo. Para retirarlo, primero desatornillelo y sáquelo con cuidado. Desconecte la manguera del cartucho y conéctela al cartucho nuevo. Atornille el cartucho nuevo al depósito de agua.

Nota: Tenga cuidado. Puede haber agua en el interior del cartucho.

Coloque un nuevo cartucho descalcificador en su lugar.

Guía de solución de problemas

Consulte la tabla de solución de problemas que se encuentra a continuación para resolver los problemas que pueda tener antes de contactar con nuestro centro de asistencia.

PROBLEMA	POSIBLE CAUSA	SOLUCIÓN
Parece que la unidad no se calienta ni emite vapor. El piloto de indicador de energía no se enciende.	La unidad no está conectada a la electricidad.	Conéctelo a la corriente eléctrica.
Sale agua de los orificios de la suela.	Se ha condensado agua en los tubos porque es la primera vez que utiliza el aparato o porque usted no lo ha utilizado durante algún tiempo.	Pulse el disparador de vapor fuera de la tabla de planchar hasta que la plancha emita vapor.
	La suela no está lo suficientemente caliente.	Espere hasta que la suela de la plancha esté suficientemente caliente o aumente la temperatura de la suela.
Salen vetas blancas de los orificios de la plancha.	El producto tiene acumulación de residuos porque no se ha cambiado regularmente el cartucho descalcificador.	Cambie el cartucho descalcificador
Salen vetas marrones de los orificios de la suela y la ropa blanca se mancha.	Está utilizando agentes descalcificadores químicos o aditivos en el agua de planchado.	Nunca añada este tipo de producto en el depósito de agua ni en la cámara de vapor.
La suela está sucia o manchada de marrón y puede manchar la prenda. La ropa se pega en la suela.	La temperatura de planchado es excesiva.	Ajuste la rueda de control de temperatura a una configuración inferior.
No sale vapor o apenas sale vapor.	El depósito de agua está vacío.	Llene el depósito de agua.
	La suela no está lo suficientemente caliente.	Espere hasta que la suela de la plancha esté suficientemente caliente o aumente la temperatura de la suela.

ELIMINACIÓN DEL PRODUCTO



Este producto cumple con la Directiva Europea 2012/19/UE sobre aparatos eléctricos y electrónicos, conocida como RAEE (Residuos de aparatos eléctricos y electrónicos), que establece el marco legal aplicable en la Unión Europea para la eliminación y el reciclaje de aparatos electrónicos y eléctricos. No lance este producto a la basura. Llévelo al centro de tratamiento de residuos eléctricos y electrónicos más cercano.

PORTUGUÊS

OBRIGADO POR TER ESCOLHIDO O UFESA, ESPERAMOS QUE O PRODUTO CORRESPONDA ÀS SUAS EXPECTATIVAS E SEJA DA SUA SATISFAÇÃO.

AVISO

LER AS INSTRUÇÕES DE UTILIZAÇÃO CUIDADOSAMENTE ANTES DE UTILIZAR O PRODUTO. GUARDAR ESTAS INSTRUÇÕES NUM LOCAL SEGURO PARA REFERÊNCIA FUTURA.

DESCRIÇÃO

- A - Tampa da entrada de água
- B - Depósito de água
- C - Seletor de vapor
- D - Ativador de vapor
- E - Luz piloto de temperatura
- F - Botão de controlo da temperatura
- G - Ferro
- H - Caldeira
- I - Bloqueio do ferro
- J - Cabo de interligação
- K - Cabo de alimentação
- L - Armazenamento do cabo de alimentação
- M - Cartucho anticalcário

INSTRUÇÕES DE SEGURANÇA

Este eletrodoméstico pode ser utilizado por crianças com mais de 8 anos e pessoas com capacidades físicas, sensoriais ou mentais reduzidas, ou falta de experiência e conhecimentos, desde que devidamente supervisionadas ou desde que recebam as devidas instruções relativamente à utilização do eletrodoméstico de forma segura e compreendam os perigos envolvidos. As crianças não devem brincar com o

eletrodoméstico. A limpeza e manutenção não podem ser efetuadas por crianças sem supervisão.

Se o cabo de alimentação for danificado, terá de ser substituído pelo fabricante, representante ou outras pessoas qualificadas de forma a evitar qualquer risco.

O ferro não deve ser deixado sem vigilância enquanto está ligado à corrente elétrica.

A ficha tem de ser removida da tomada antes de encher o depósito com água.

O ferro tem de ser utilizado e pousado sobre uma superfície plana e estável.

Ao pousar o ferro sobre a respetiva base, certifique-se de que a superfície sobre a qual a base está colocada é estável.

O ferro não poderá voltar a ser utilizado se tiver sofrido uma queda, se apresentar sinais visíveis de danos ou se possuir fugas.

Manter o ferro e o respetivo cabo fora do alcance de crianças menores de 8 anos quando estiver ligado à corrente ou a arrefecer.

As instruções para o enchimento seguro do depósito de água são dados na secção sobre o enchimento do depósito de água.



CUIDADO Superfícies quentes. É provável que as superfícies aqueçam durante a utilização.

Antes de conectar o aparelho à rede elétrica, coloque o ferro na posição destravada. Para bloquear o ferro, aguarde até o aparelho arrefecer completamente e ter sido desligado da corrente.

Este aparelho está preparado para ser utilizado a uma altitude máxima de até 2000 m acima do nível do mar.

AVISOS IMPORTANTES

Este aparelho foi concebido para utilização doméstica e nunca deverá ser utilizado para fins comerciais ou industriais, sejam quais forem as circunstâncias. Qualquer utilização incorreta ou manuseamento indevido do produto anulará a garantia.

Antes de ligar o produto, verificar se a tensão elétrica é idêntica à indicada na etiqueta do produto.

Se utilizar um transformador, certifique-se de que alcança os 16 A e que possui ligação à terra.

O cabo de alimentação não pode ficar emaranhado ou enrolado em redor do produto durante a utilização.

Não utilizar o dispositivo, nem ligar ou desligar da corrente elétrica com as mãos e/ou os pés molhados.

Não puxar o cabo de alimentação de forma a desligá-lo nem utilizá-lo como pega.

Não direccionar o vapor para pessoas ou animais.

Não colocar o eletrodoméstico sob a torneira para encher o depósito de água, nem mergulhá-lo em água ou outros líquidos.

Desligar imediatamente o produto da tomada elétrica em caso de falha ou danos e contactar um serviço de suporte técnico oficial. De forma a evitar riscos, não abrir o dispositivo. Apenas pessoal técnico qualificado do serviço de suporte técnico oficial da marca poderá levar a cabo reparações ou procedimentos no dispositivo.

Proceder de acordo com a secção de conservação e limpeza deste manual para limpar.

A **B&B TRENDS SL.** renuncia a qualquer responsabilidade por danos que possam ocorrer em pessoas, animais ou objetos, devido a incumprimento destes avisos.

ANTES DA PRIMEIRA UTILIZAÇÃO

Antes de utilizar o ferro de caldeira, certifique-se de que lê o manual de utilização e compreende todas as peças e características do mesmo. Certifique-se de que remove todo o material de embalagem e etiquetas antes de utilizar pela primeira vez.

Na primeira utilização poderá emitir odores ou vapores emitidos rapidamente. Não pulverize na primeira utilização sobre vestuário pois poderá existir vestígios de sujidade na base.

Água a ser utilizada

O dispositivo foi concebido para utilização com água da torneira. Se a água da sua zona de residência for dura ou semidura, utilizar água da torneira misturada com água destilada ou desmineralizada comprada em lojas, na proporção 2:1 e 1:1, respetivamente (água destilada: água da torneira). Verificar junto do fornecedor da água para determinar o tipo de água da sua zona. Nunca utilizar água destilada ou desmineralizada a 100%, água da chuva, água amaciada, água aromatizada, água de outros eletrodomésticos, como frigoríficos, aparelhos de ar condicionado, máquinas de secar roupa ou outros tipos de água de preparação doméstica.

Enchimento do depósito de água

Remover o depósito de água da caldeira e enchê-lo até à tampa de entrada de água. NÃO encher acima do indicador de nível MAX.

Certificar-se de que, quando o volta a colocar na caldeira, encaixa corretamente.

INSTRUÇÕES DE UTILIZAÇÃO

NB: Se é a primeira vez que está a passar a vapor ou o produto não é utilizado há algum tempo, rode o controlo da temperatura para a posição para passar a vapor e carregue continuamente no botão de vapor até sair vapor. Este processo pode demorar alguns minutos.

Colocar o ferro de caldeira sobre uma mesa, bancada ou tábua de passar a ferro nivelada e firme.

Ligar a unidade a uma tomada elétrica e ligar o ponto de alimentação.

Regular o botão da temperatura em termos do tipo de tecido que pretende engomar.

Nota: Se pretender utilizar o ferro a vapor, sugerimos que regule o botão da temperatura para MAX.

Quando o indicador luminoso de funcionamento do ferro se apagar o dispositivo está pronto a ser utilizado.

Nota: Durante todo o período de funcionamento, o indicador luminoso de funcionamento do ferro acende-se e apaga-se em intervalos irregulares, o que é normal.

Para fazer com que o jato de vapor saia, selecionar a posição de vapor com o seletor de vapor e prima no ativador de vapor, e para pará-lo libertar o ativador, passados poucos segundo o vapor para.

Selecione a definição de vapor carregando e mantendo premido o botão de vapor. A definição de vapor pode ser desligada em qualquer momento libertando o botão de vapor. Carregue no bloqueio de vapor que continua o vapor sem carregar no botão de vapor.

Dicas para engomar

- Comece pelos tecidos a engomar com uma temperatura reduzida e termine com os que precisam de temperaturas mais altas.
- Para tecidos de fibras mistas, defina a temperatura para um valor mais baixo.
- Para peças em lã, premir repetidamente o ativador de vapor sobre a peça sem a tocar fisicamente com o ferro.
- Para tecidos mais espessos, aumente a temperatura do ferro para a posição MAX.

Tabela de referência de temperaturas

Em seguida encontra um guia sobre a temperatura apropriada a cada tipo de tecido, assim como o método de engomar recomendado.

Marca	Material, por exemplo
. (1 ponto)	Acetato, elastano, poliamida, polipropileno

.. (2 pontos)	Cupro, poliéster, seda, triacetato, viscose, lã
... (3 pontos) / MÁX.	Algodão / Linho

Engomar a vapor na vertical

Esta funcionalidade permite-lhe remover vincos em peças de roupa ou de decoração de forma semelhante a um vaporizador de vestuário. A alta pressão do vapor do ferro de caldeira permite emitir pequenos jatos de vapor enquanto segura verticalmente no ferro. Para melhores resultados, utilizar sobre peças de tecido delicadas ou leves. Apenas direcionar o vapor para peças penduradas numa área segura e assegurar que segue sempre as recomendações do fabricante da peça.

AVISO: NÃO direcionar o vapor para uma peça de roupa que está a ser usada ou para uma pessoa.

MANUTENÇÃO E LIMPEZA

Bloqueio do ferro

O bloqueio de transporte fácil anexado à base pode ser utilizado para transportar a caldeira de vapor com facilidade. Para o fazer, levante-o num movimento ascendente até se ouvir um clique na posição. Antes de utilizar a caldeira de vapor, a pega de transporte fácil deve ser trancada novamente na posição contra a unidade de base. carregue e prima no botão de libertação da pega e volte a colocá-la o lugar cuidadosamente.

Limpeza

Desligar o ferro de caldeira e desligar o cabo da tomada elétrica.

Esvaziar o depósito de água.

Limpar regularmente a base cerâmica com um esfregão de limpeza não metálico humedecido.

Limpar o exterior do ferro de caldeira com um pano suave.

NÃO utilizar produtos de limpeza abrasivos, detergentes ou outros químicos para limpar o ferro de caldeira.

Substituir o cartucho anticalcário

Substituir o cartucho de amaciamento da água regularmente. Com uma utilização moderada (duas vezes por semana) e consoante a dureza da água na sua região, o cartucho anticalcário de amaciamento da água deve ser substituído a cada 3-6 meses.

Nota: Não utilizar a unidade sem o cartucho de amaciamento da água!

1- Remova o depósito de água da caldeira.

2- Puxar o cartucho anticalcário para cima e removê-lo para trocar. De modo a removê-lo, primeiro desparafuse-o e retire-o cuidadosamente. Desligue o cabo do cartucho e volte a ligá-lo ao novo cartucho. Aparafuse o novo cartucho de volta no depósito de água.

Nota: Cuidado - poderá haver água no interior do corpo do cartucho.

Instalar um novo cartucho de amaciamento da água na sua posição.

Guia de resolução de problemas

Consultar a tabela de resolução de problemas que se segue em caso de problemas antes de contactar o nosso centro de suporte.

PROBLEMA	CAUSA POSSÍVEL	SOLUÇÃO
A unidade não aquece nem emite vapor. A luz indicadora de alimentação não acende.	A unidade não está ligada à corrente.	Ligar a uma tomada.
Escorre água dos orifícios da parte inferior do ferro.	Ocorreu uma condensação de água nas canalizações por ser a primeira utilização ou porque não utiliza o ferro há algum tempo.	Premir o ativador de vapor na direção oposta à da tábua de passar a ferro até que o ferro produza vapor.
	A parte inferior do ferro não está suficientemente quente.	Espere até que a base do ferro esteja suficientemente quente ou aumente a temperatura da base.
Escorre líquido branco dos orifícios da parte inferior do ferro.	O produto tem uma acumulação de resíduos porque o cartucho anticalcário não foi trocado com regularidade.	Troque o cartucho anticalcário.
Escorre líquido castanho dos orifícios da parte inferior do ferro, manchando o tecido.	Tem utilizado aditivos ou agentes químicos anticalcário na água para engomar.	Nunca adicionar este tipo de produto no depósito de água ou na câmara de vapor.
A parte inferior do ferro está suja ou castanha e poderá manchar a peça de vestuário. A peça cola-se à base do ferro.	Está a engomar a uma temperatura muito alta.	Ajustar o botão da temperatura para uma temperatura mais baixa.
Não sai vapor ou o vapor é insuficiente.	O depósito de água está vazio.	Encher o depósito de água.
	A parte inferior do ferro não está suficientemente quente.	Espere até que a base do ferro esteja suficientemente quente ou aumente a temperatura da base.

ELIMINAÇÃO DO PRODUTO



Este produto está em conformidade com a Diretiva Europeia 2012/19/EU quanto a dispositivos elétricos e eletrônicos, conhecida como REEE (Resíduos de Equipamentos Elétricos e Eletrônicos), que disponibiliza o enquadramento legal dentro da União Europeia para a eliminação e reutilização de resíduos eletrônicos e elétricos. Não eliminar este produto no caixote do lixo. Dirigir-se antes ao centro de recolha de resíduos elétricos e eletrônicos da área de residência.

ENGLISH

WE WOULD LIKE TO THANKS YOU FOR CHOOSING UFESA,
WE WISH THE PRODUCT PERFORMS TO YOUR SATISFACTION AND PLEASURE.

WARNING

PLEASE READ THE INSTRUCTIONS FOR USE CAREFULLY PRIOR TO USING THE PRODUCT.
STORE THESE IN A SAFE PLACE FOR FUTURE REFERENCE.

DESCRIPTION

- A - Water Inlet Cover
- B - Water Tank
- C - Steam selector
- D - Steam Trigger
- E - Temperature pilot lamp
- F - Temperature Control Dial
- G - Iron
- H - Station
- I - Iron lock
- J - Interconnection Cord
- K - Power Cord
- L - Power cord storage
- M - Anti scale cartridge

SAFETY INSTRUCTIONS

This appliance can be used by children aged from 8 years and above and persons with reduced physical, sensory or mental capabilities or lack of experience and knowledge if they have been given supervision or instruction concerning use of the appliance in a safe way and understand the hazards involved. Children shall not play with the appliance. Cleaning

and user maintenance shall not be made by children without supervision.

If the supply cord is damaged it must be replaced by the manufacturer, its service agent or similarly qualified persons in order to avoid a hazard.

The iron must not be left unattended while it is connected to the supply mains.

The plug must be removed from the socket-outlet before the water reservoir is filled with water.

The irons must be used and rested on a flat, stable surface

When placing the iron on its stand, ensure that the surface on which the stand is placed is stable.

The iron is not to be used if it has been dropped, if there are visible signs of damage or if it is leaking.

Keep the iron and its cord out of reach of children less than 8 years of age when it is energized or cooling down.

Instruction for the safe refilling of the water reservoir are given in filling the water tank section.



CAUTION Hot surfaces. Surfaces are liable to get hot during use.

Before connecting the appliance to the mains, put the iron in the unlocked position. To block the iron, wait until the appliance has cooled down completely and has been unplugged from the mains.

This device is designed for use at a maximum altitude up to 2000m above sea level.

IMPORTANT WARNINGS

This appliance is designed for home use and should never be used for commercial or industrial use under any circumstances. Any incorrect use or improper handling of the product shall render the warranty null and void.

Prior to plugging in the product, check that your mains voltage is the same as the one indicated on the product label.

If you use one adaptor make sure it can reach 16 A and is provided with earth socket

The mains connection cable must not be tangled or wrapped around the product during use.

Do not use the device, or connect and disconnect to supply mains with the hands and / or feet wet.

Do not pull on the connection cord in order to unplug it or use it as a handle

Do not direct steam at people and animals.

Do not place the appliance under the tap to fill the water tank, or immerse it in water or other liquids.

Unplug the product immediately from the mains in the event of any breakdown or damage and contact an Official Technical support service. In order to prevent any risk of danger, do not open the device. Only qualified technical personnel from the brand's Official Technical support service may carry out repairs or procedures on the device.

Proceed according to the conservation and cleaning section of this manual for cleaning.

B&B TRENDS SL. disclaims all liability for damages that may occur to people, animals or objects, for the non-observance of these warnings.

BEFORE THE FIRST USE

Before using the Steam Station, please ensure you read the user manual and understand all parts and features of the Steam Station. Be sure to remove any packaging material and labels before using for the first time.

In the first use they can break off odors or fumes that sent quickly. Do not spray for the first time on clothes and there may be traces of dirt on the soleplate.

Water to be used

The device is designed for use with tap water. If the water in your area is hard or semi-hard use mix tap water with distilled or demineralized water purchased in stores, in the ratio 2:1 and 1:1 respectively (distilled water: tap water). Check with your water supplier to determine the type of water in your area. Never use 100% distilled or demineralized, rain water, softened water, scented water, water from other appliances such as refrigerators, air conditioners, dryers or other types of home water preparation water.

Filling the Water Tank

Remove the water tank from the station and fill it through the water inlet cover. Do NOT fill over the MAX level indicator.

Make sure when placing it back to the station that it fits correctly.

OPERATING INSTRUCTIONS

NB: If it is the first time you have steam-ironed or if the product has not been used for some time, turn the temperature control to a steam ironing position and press the steam button continuously until steam comes out. This process can take a few minutes.

Place the Steam Station on a firm level table, bench or ironing board.

Plug the unit into a power outlet and switch on at the power point.

Adjust the temperature dial in terms of choose the kind of fabrics that you want to iron.

Note: If you want to use the steam ironing, we suggest you to adjust the temperature dial on MAX.

When the iron operating light indicator goes out the device will be ready for use.

Note: During the whole operating time, the iron operating light indicator will go on and off in erratic intervals, this is normal.

To make the steam jet come out, select the steam position with the steam selector and press the steam trigger, and if you want to stop the steam release the steam trigger, in a few seconds steam will stop.

Select the steam setting by pressing and holding the steam button. The steam setting can be switched off at any time by releasing the steam button. Push the steam locker with continues steamer without pressing the steam button.

Ironing Tips

- Start with the fabrics to be ironed at a low temperature and finish with those that need higher temperatures.
- For mixed fibre fabric, set the ironing temperature to a lower setting.
- For woollen garments, press the steam trigger repeatedly over the garment without physically touching it with the iron.
- For thicker fabrics, raise the iron temperature at MAX position.

Ironing Guide Chart

Below is a guide on the temperature setting required for different types of fabric, along with the recommended iron method.

Marking	Material, for example
. (1 dot)	Acetate, elastane, polyamide, polypropylene

.. (2 dots)	Cupro, polyester, silk, triacetate, viscose, wool
... (3 dots) / MAX	Cotton / Linen

Vertical Steam Ironing

This feature allows you to smooth out creases in garments or drapery in a similar manner to a garment steamer. The high steam pressure of the Steam Station can provide bursts of steam while holding the iron vertically. For best results, utilise on delicate or light fabrics. Only direct steam at hanging garments in a safe area and ensure you always refer to garment manufacturer recommendations.

WARNING: Do NOT direct the steam onto a garment that is being worn or at any person.

MAINTENANCE AND CLEANING

Iron lock

The easy carry locker attached to the base unit can be used to transport the steam Station with ease. To do so, lift it in an upward motion until it clicks into position. Before using the Steam Station, the easy carry handle must be locked back into position against the base unit; press and hold the handle release button and carefully lower it back to place.

Cleaning

Turn off the Steam Station and unplug at the power outlet.

Empty the water tank.

Regularly clean the ceramic soleplate with a damp, non-metallic washing pad.

Wipe the exterior of the Steam Station with a soft cloth.

Do NOT use abrasive cleaners, detergent or other chemicals to clean the Steam Station.

Change anti-scale cartridge

Replace the water softening cartridge regularly. At moderate use (twice a week) and depending on the water hardness in your region the water softening anti-scale cartridge should be replaced every 3-6 months.

Note: Do not use the unit without the water softening cartridge!

1- Remove the water tank from the station.

2- Pull anti-calc cartridge upwards and remove it for changing. In order to remove it, firstly unscrew it and carefully take it out. Disconnect the hose from the cartridge and connect it to the new cartridge. Screw the new cartridge back to the water tank.

Note: Be careful - there can be water inside the cartridge body.

Install a new water-softening cartridge to its place.

Troubleshooting Guide

Please consult troubleshooting table below for any issues you may face prior to contacting our support centre.

PROBLEM	POSSIBLE CAUSE	SOLUTION
Unit fails to heat up and steam. Power indicator light does not illuminate.	Unit is not plugged in.	Plug into electrical outlet.
Water runs out of the holes in the soleplate.	Water has condensed in the pipes because you are using for the first time or you have not used it for some time.	Press the steam trigger away from your ironing board until the iron produces steam.
	The soleplate is not hot enough.	Wait until the iron soleplate is hot enough or increase the temperature of the soleplate.
White streaks come through the holes in the soleplate.	The product has a build-up of scale because the anti-calc cartridge has not been changed regularly.	Change the anti-calc cartridge
Brown streaks come through the holes in the soleplate and stain the linen.	You are using chemical descaling agents or additives in the water for ironing.	Never add this type of product in the water tank or in the steam chamber.
The soleplate is dirty or brown and may stain the garment. The cloth sticks in the soleplate.	You are ironing at too high a temperature.	Adjust the temperature dial to a lower heat setting.
There is no steam or there is little steam.	The water tank is empty.	Fill the water tank.
	The soleplate is not hot enough.	Wait until the iron soleplate is hot enough or increase the temperature of the soleplate.

PRODUCT DISPOSAL



This product complies with European Directive 2012/19/EU on electrical and electronic devices, known as WEEE (Waste Electrical and Electronic Equipment), provides the legal framework applicable in the European Union for the disposal and reuse of waste electronic and electrical devices. Do not dispose of this product in the bin, instead going to the electrical and electronic waste collection centre closest to your home.

FRANÇAIS

NOUS TENONS À VOUS REMERCIER D'AVOIR CHOISI UFESA. NOUS ESPÉRONS QUE VOUS SEREZ PLEINEMENT SATISFAIT DE CE PRODUIT ET QU'IL RÉPONDRA À VOS ATTENTES.

ATTENTION

VEUILLEZ LIRE ATTENTIVEMENT LE MANUEL D'UTILISATION AVANT D'UTILISER LE PRODUIT. CONSERVEZ CE MANUEL D'UTILISATION DANS UN ENDROIT SÛR EN VUE DE CONSULTATION FUTURE.

DESCRIPTION

- A - Bouchon de remplissage du réservoir
- B - Réservoir d'eau
- C - Bouton vapeur
- D - Gâchette vapeur
- E - Témoin lumineux de température
- F - Bouton de réglage de température
- G - Fer
- H - Centrale
- I - Verrou du fer
- J - Cordon d'interconnexion
- K - Cordon d'alimentation
- L - Compartiment de rangement du cordon d'alimentation
- M - Cartouche anti-calcaire

CONSIGNES DE SÉCURITÉ

Cet appareil peut être utilisé par des enfants de 8 ans ou plus et des personnes présentant des capacités physiques, sensorielles ou mentales réduites ou un manque d'expérience et de connaissance uniquement sous surveillance ou après leur avoir expliqué comment utiliser l'appareil de façon sûre et après s'être assuré qu'ils sont conscients des risques encourus en cas de mauvaise utilisation. Ne laissez pas les

enfants jouer avec l'appareil. Ne laissez pas les enfants réaliser le nettoyage et l'entretien de l'appareil sans surveillance.

Lorsque le cordon d'alimentation est abîmé, il doit être remplacé par le fabricant, un de ses agents de service ou toutes personnes qualifiées afin d'éviter tout risque.

Ne laissez jamais le fer sans surveillance lorsqu'il est raccordé à l'alimentation secteur.

La fiche doit être débranchée de la prise de courant avant de remplir le réservoir d'eau.

Le fer doit être utilisé et reposé sur une surface plate et stable.

Lorsque vous posez le fer sur son support, assurez-vous que la surface sur laquelle repose ce dernier est stable.

Le fer ne doit pas être utilisé s'il est tombé ou s'il présente des signes visibles de dommage ou de fuite.

Gardez le fer et son cordon hors de portée des enfants de moins de 8 ans lorsqu'il est sous tension ou en train de refroidir.

Les instructions pour le remplissage en toute sécurité du réservoir d'eau sont données dans la section remplissage du réservoir d'eau.



ATTENTION Surfaces chaudes. Les surfaces sont susceptibles de devenir chaudes pendant l'utilisation.

Avant de brancher l'appareil sur le secteur, placez le fer en position déverrouillée. Pour bloquer le fer, attendez que l'appareil ait complètement refroidi et qu'il ait été débranché du secteur.

Cet appareil est conçu pour être utilisé à une altitude maximale de 2 000 m au-dessus du niveau de la mer.

AVERTISSEMENTS IMPORTANTS

Cet appareil est conçu pour un usage domestique et ne doit en aucun cas faire l'objet d'un usage commercial ou industriel. Toute utilisation inappropriée ou mauvaise manipulation du produit entraînera l'annulation de la garantie.

Avant de brancher le produit, vérifiez que la tension secteur est la même que celle indiquée sur l'étiquette du produit.

Si vous utilisez un adaptateur, assurez-vous qu'il peut atteindre 16 A et qu'il est doté d'une prise de terre.

Le cordon d'alimentation secteur ne doit pas être emmêlé ou enroulé autour du produit durant l'utilisation de ce dernier.

N'utilisez pas l'appareil et ne le branchez ni débranchez du secteur avec les mains ou pieds humides.

Ne tirez pas sur le cordon d'alimentation pour le débrancher ou l'utiliser comme une poignée.

Ne dirigez pas la vapeur sur des personnes et des animaux.

Ne placez pas l'appareil sous le robinet pour remplir le réservoir d'eau, ni ne le plongez dans l'eau ou d'autres liquides.

Débranchez immédiatement le produit du secteur en cas de panne ou détérioration et contactez le service d'assistance technique officiel. Afin d'éviter tout danger, n'ouvrez pas l'appareil. Seul un personnel technique qualifié du service d'assistance technique officiel de la marque est habilité à procéder à des réparations ou toutes autres interventions sur l'appareil.

Respectez les instructions de la section relative à la conservation et au nettoyage de ce manuel au moment de procéder au nettoyage de l'appareil.

B&B TRENDS SL. décline toute responsabilité quant aux dommages pouvant toucher les personnes, animaux ou objets, dus au non-respect de ces avertissements.

AVANT LA PREMIÈRE UTILISATION

Avant d'utiliser la centrale vapeur, veuillez lire le manuel d'utilisation et prendre connaissance de toutes les pièces et fonctions de la Centrale Vapeur. Assurez-vous de retirer tout le matériel d'emballage et les étiquettes avant la première utilisation.

Lors de la première utilisation, la centrale peut dégager une odeur et de la fumée qui se dissipent rapidement. À la première utilisation, ne vaporisez pas sur les vêtements, il peut y avoir également des traces de saleté sur la semelle.

Eau à utiliser

L'appareil est conçu pour fonctionner avec de l'eau du robinet. Si l'eau dans votre région est dure ou semi-dure, mélangez de l'eau du robinet avec de l'eau distillée ou déminéralisée achetée en magasin, dans le ratio 2:1 et 1:1 respectivement (eau distillée : eau du robinet). Consultez votre fournisseur d'eau afin de déterminer le type d'eau dans votre région. N'utilisez jamais d'eau 100 % distillée ou déminéralisée, d'eau de pluie, d'eau douce, d'eau parfumée, de l'eau provenant d'autres appareils tels que des réfrigérateurs, climatiseurs, sèche-linges ou d'autres types de préparation d'eau domestique.

Remplissage du réservoir d'eau

Retirez le réservoir d'eau de la centrale et le remplir par le couvercle d'entrée d'eau. NE remplissez PAS au-delà de l'indicateur de niveau MAX.

Assurez-vous qu'il est correctement installé lors de sa remise en place sur la centrale.

MODE D'EMPLOI

N.B : Si vous repassez pour la première fois ou si le produit n'a pas été utilisé pendant un certain moment, mettez la commande de température sur une position de repassage et appuyez en continu sur le bouton jusqu'à ce que la vapeur sorte. Ce processus peut prendre quelques minutes.

Placez la centrale vapeur sur une table, un plan ou une planche à repasser stable.

Branchez l'unité à une prise de courant et ouvrez l'alimentation.

Réglez la température en fonction du type de tissu que vous souhaitez repasser.

Remarque : Si vous souhaitez utiliser le repassage à vapeur, nous vous conseillons de régler le bouton de température sur la position MAX.

Lorsque le témoin lumineux du fer s'éteint, l'appareil est prêt à l'emploi.

Remarque : Durant toute la durée de fonctionnement, le témoin du fer s'allume et s'éteint à des intervalles irréguliers, cela est normal.

Pour faire jaillir le jet de vapeur, sélectionnez la position vapeur avec le bouton vapeur et appuyez sur la gâchette vapeur, et pour arrêter la vapeur relâchez la gâchette vapeur, le jet de vapeur s'arrêtera en quelques secondes.

Sélectionnez la fonction vapeur en appuyant et en maintenant le bouton vapeur. La fonction vapeur peut être désactivée à tout moment en relâchant le bouton vapeur. Appuyez sur le verrou vapeur pour une vapeur continue sans appuyez sur le bouton de vapeur.

Conseils de repassage

- Commencez par les tissus à repasser à une faible température et finissez par ceux qui requièrent des températures plus élevées.
- Pour un tissu en fibres mixtes, réduisez la température de repassage.
- Pour les vêtements en laine, appuyez sur la gâchette de commande vapeur à plusieurs reprises sur le vêtement sans le toucher physiquement avec le fer.
- Pour des tissus plus épais, augmentez la température du fer sur la position MAX.

Tableau guide de repassage

Vous trouverez ci-dessous un guide sur le réglage de température requis pour différents types de tissus, ainsi que la méthode de repassage recommandée.

Matériau de	Marquage, par exemple
. (1 point)	Acétate, élasthane, polyamide, polypropylène

.. (2 points)	Cupro, polyester, soie, triacétate, viscose, laine
... (3 points) / MAX	Coton, / Lin

Repassage vapeur vertical

Cette fonction vous permet de défroisser des vêtements ou draperie de façon similaire à un défroisseur vapeur. La haute pression de vapeur de la centrale vapeur peut fournir des jets de vapeur tout en tenant le fer en position verticale. Pour de meilleurs résultats, utilisez sur des tissus légers ou délicats. Dirigez la vapeur uniquement sur des vêtements pendus dans une zone sûre et assurez-vous de toujours consulter les recommandations du fabricant du vêtement.

AVERTISSEMENT : NE dirigez PAS la vapeur sur un vêtement qui est porté et sur une personne.

ENTRETIEN ET NETTOYAGE

Verrou du fer

Le verrou de transport attaché à l'unité de base peut être utilisé pour transporter facilement la centrale vapeur. Pour ce faire, soulevez-le avec un mouvement vers le haut jusqu'à ce qu'il s'enclenche en position. Avant d'utiliser la Centrale vapeur, la poignée de transport facile doit être verrouillée en position contre l'unité de base ; appuyez et maintenez le bouton de libération de la poignée et rabaissez-la en place.

Nettoyage

Éteignez la centrale vapeur et débranchez la prise de courant du secteur.

Videz le réservoir d'eau.

Nettoyez la semelle en céramique régulièrement avec un coussinet nettoyant humide non métallique.

Essuyez l'extérieur de la centrale vapeur avec un chiffon doux.

N'utilisez PAS de nettoyants, détergents ou autres produits chimiques abrasifs pour nettoyer la centrale vapeur.

Remplacement de la cartouche anticalcaire

Remplacez la cartouche d'adoucissement de l'eau régulièrement. Pour une utilisation modérée (deux fois par semaine) et selon la dureté de l'eau dans votre région, la cartouche anticalcaire d'adoucissement de l'eau doit être remplacée tous les 3 à 6 mois.

Remarque : N'utilisez pas l'unité sans la cartouche d'adoucissement de l'eau !

1- Retirez le réservoir d'eau de la centrale.

2- Tirez la cartouche anticalcaire vers le haut et retirez-la pour la remplacer. Pour le retirer, tout d'abord dévissez-le et enlevez-le soigneusement. Débranchez le tuyau de la cartouche et raccordez-le à la cartouche neuve. Revissez la cartouche neuve sur le réservoir d'eau.

Remarque : Attention, le corps de la cartouche peut contenir de l'eau.

Installez une nouvelle cartouche d'adoucissement de l'eau dans l'emplacement prévu à cet effet.

Guide de résolution des problèmes

Veuillez consulter le tableau de résolution des problèmes fourni ci-dessous pour tous problèmes auxquels vous faites face avant de contacter notre centre d'assistance.

PROBLÈME	CAUSE POSSIBLE	SOLUTION
L'unité ne chauffe pas et ne génère pas de vapeur. Le témoin lumineux.	L'unité n'est pas branchée.	Branchez-la à une prise électrique.
L'eau sort des trous de la semelle.	L'eau a condensé dans les conduites car vous l'utilisez pour la première fois ou vous ne l'avez pas utilisé pendant longtemps.	Appuyez sur la gâchette de commande vapeur à l'écart de votre planche à repasser jusqu'à ce que le fer produise de la vapeur.
	La semelle n'est pas assez chaude.	Attendez que la semelle du fer soit suffisamment chaude ou augmentez la température de la semelle.
Des rayures blanches apparaissent à travers les trous de la semelle.	Le produit présente une accumulation de tartre car la cartouche anticalcaire n'a pas été changée régulièrement.	Changez la cartouche anticalcaire
Des rayures brunes apparaissent à travers les trous de la semelle et tachent le lin.	Vous utilisez des détartrants chimiques dans l'eau pour le repassage.	N'ajoutez jamais ce type de produit dans le réservoir d'eau ou dans la chambre de vapeur.
La semelle est sale ou a bruni et peut tacher les vêtements. Les vêtements collent à la semelle.	Vous repassez à une température trop élevée.	Réduisez la température à l'aide du bouton de réglage prévu à cet effet.
Absence de vapeur ou faible débit.	Le réservoir d'eau est vide.	Remplissez le réservoir d'eau
	La semelle n'est pas assez chaude.	Attendez que la semelle du fer soit suffisamment chaude ou augmentez la température de la semelle.

ÉLIMINATION DU PRODUIT



Ce produit est conforme à la Directive européenne 2012/19/UE relative aux déchets d'équipements électriques et électroniques (DEEE) qui fournit le cadre légal applicable dans l'Union Européenne pour l'élimination et la réutilisation de déchets d'équipements électriques et électroniques. Ne jetez pas ce produit à la poubelle, rendez-vous au centre de collecte des déchets d'équipements électriques et électroniques le plus proche de chez vous.

ITALIANO

VI RINGRAZIAMO PER AVER SCELTO UFESA, CI AUGURIAMO CHE IL PRODOTTO SIA DI VOSTRO GRADIMENTO.

ATTENZIONE

LEGGERE ATTENTAMENTE LE ISTRUZIONI PRIMA DI USARE IL PRODOTTO CONSERVARE LE ISTRUZIONI IN LUOGO SICURO PER RIFERIMENTO FUTURO.

DESCRIZIONE

- A-Tappo del foro di riempimento acqua
- B- Serbatoio dell'acqua
- C-Selettore del vapore
- D- Pulsante del vapore
- E-Indicatore luminoso della temperatura
- F-Manopola controllo temperatura
- G-Ferro da stiro
- H- Caldaia
- I-Lucchetto di ferro
- J- Cavo di interconnessione
- K-Cavo di alimentazione
- L-Deposito del cavo di alimentazione
- M-Cartuccia anticalcare

ISTRUZIONI DI SICUREZZA

Questo apparecchio può essere usato da bambini dagli 8 anni in su e da persone con ridotte capacità fisiche, sensoriali o mentali o senza esperienza e conoscenza se è stata data loro istruzione adeguata riguardo all'uso in sicurezza dell'apparecchio e sono consapevoli dei pericoli connessi. I bambini non devono giocare con questo apparecchio. La pulizia e manutenzione non deve essere fatta da bambini senza supervisione.

Se il cavo di alimentazione è danneggiato deve essere sostituito dal costruttore, dal servizio assistenza tecnica o da persone parimenti specializzate per evitare ogni tipo di rischi.

Il ferro da stiro non deve essere lasciato incustodito quando è collegato alla fonte di alimentazione.

La spina deve essere tolta dalla presa di corrente prima di riempire il serbatoio dell'acqua.

I ferri da stiro devono essere usati e lasciati a riposo su una superficie piana e stabile

Quando si ripone il ferro da stiro nel poggiaferro, assicurarsi che la superficie su cui viene posto il poggiaferro è stabile.

Il ferro da stiro non deve essere usato se è stato fatto cadere, se sono visibili dei segni di danneggiamento o se perde acqua.

Tenere il ferro da stiro e il cavo fuori dalla portata di bambini sotto gli otto anni quando è sotto tensione o si sta raffreddando.

Istruzioni per il riempimento in sicurezza del serbatoio dell'acqua sono fornite nella sezione riempimento del deposito dell'acqua.



ATTENZIONE Superfici calde Le superfici si possono riscaldare durante l'uso.

Prima di collegare l'apparecchio alla fonte di alimentazione, mettere il ferro in posizione di sblocco. Per bloccare il ferro, aspettare che l'apparecchio si sia raffreddato totalmente e sia stato staccato dalla fonte di alimentazione.

Questo apparecchio è progettato per essere usato sino a una altitudine massima di 2000m sopra il livello del mare.

AVVERTENZE IMPORTANTI

Questo apparecchio è stato progettato per uso domestico e non dovrà mai essere usato per uso commerciale o industriale in nessun caso. Ogni uso incorretto o improprio del prodotto farà decadere la garanzia.

Prima di collegare l'apparecchio alla corrente, verificare che la tensione della rete sia la stessa di quella indicata nell'etichetta del prodotto.

Se si usa un adattatore, verificare che possa raggiungere i 16 A e che sia dotato di presa a terra.

Il cavo di alimentazione non deve essere aggrovigliato o avvolto al prodotto durante l'uso.

Non usare l'apparecchio, o collegarlo o staccarlo dalla corrente con le mani e/o i piedi bagnati. Non tirare il cavo di alimentazione per staccarlo dalla presa o usarlo come maniglia.

Non dirigere il vapore verso persone e animali.

Non mettere l'apparecchio sotto il rubinetto per riempire il serbatoio dell'acqua, o immergerlo in acqua o altri liquidi.

Staccare immediatamente dalla corrente il prodotto in caso di qualsiasi guasto o danno e contattare un servizio di assistenza tecnica ufficiale. Per evitare ogni tipo di rischio, non aprire l'apparecchio. Solo il personale tecnico specializzato del servizio assistenza tecnico del marchio può effettuare riparazioni o interventi sull'apparecchio.

Per la pulizia seguire la sezione conservazione e pulizia del manuale.

B&B TRENDS SL. declina ogni responsabilità per eventuali danni a persone, animali e oggetti a causa della mancata osservanza di queste avvertenze.

PRIMA DEL PRIMO USO

Prima di usare la caldaia assicurarsi di aver letto attentamente il manuale dell'utente e aver compreso ogni parte e caratteristica della caldaia. Rimuovere tutti i materiali di imballaggio e le etichette prima della prima utilizzazione.

Durante la prima utilizzazione può fuoriuscire odore o fumo che svanisce rapidamente. Non spruzzare per la prima volta su indumenti, possono esserci tracce di sporizia sulla piastra.

Acqua da usare

Il prodotto è progettato per essere usato con acqua di rubinetto. Se l'acqua della vostra zona è dura o semidura usare una mistura di acqua di rubinetto e acqua distillata o demineralizzata, in proporzione 2:1 e 1:1 rispettivamente (acqua distillata: acqua di rubinetto). Verificare presso il fornitore d'acqua il tipo di acqua nella vostra zona. Non usare mai al 100% acqua distillata o demineralizzata, acqua piovana, acqua profumata, acqua proveniente da altri apparecchi come frigoriferi, condizionatori, o altro tipo d'acqua preparata in casa.

Riempimento del serbatoio dell'acqua

Togliere il serbatoio dell'acqua dalla caldaia e riempirlo attraverso il tappo del foro di riempimento dell'acqua. NON riempire oltre il livello MAX. Quando si colloca il serbatoio di nuovo nella caldaia assicurarsi che sia correttamente inserito.

ISTRUZIONE PER L'USO

NB: Se è la prima volta che stirate a vapore o se il prodotto non è stato usato durante un certo tempo, girare la manopola della temperatura sulla posizione di stiratura a vapore e premere il pulsante del vapore sino a quando esce il vapore. Questo processo può richiedere qualche minuto.

Collocare la caldaia su un tavolo, un banco o un'asse da stiro livellati. Inserire la spina in una presa di corrente e accendere l'apparecchio.

Regolare la manopola della temperatura in base ai tessuti che si desiderano stirare.

Nota: Se desiderate usare la stiratura a vapore, si suggerisce di regolare la manopola della temperatura sul livello MAX. Quando la spia luminosa di funzionamento del ferro da stiro si spegne, l'apparecchio è pronto per l'uso.

Nota: È normale che durante il funzionamento la spia luminosa del ferro da stiro si accenda e spenga a intervalli irregolari.

Per fare uscire il getto di vapore, selezionare la posizione vapore nel selettore del vapore e premere il pulsante, se desiderate fermare il vapore rilasciate il pulsante, entro pochi secondi il vapore si fermerà.

Selezionare l'impostazione del vapore tenendo premuto il pulsante del vapore. L'impostazione del vapore può essere disattivata in qualsiasi momento rilasciando il pulsante del vapore. Spingere l'interruttore del blocco del vapore con vapore continuo senza premere il pulsante del vapore.

Consigli per la stiratura

- Iniziare con i tessuti da stirare a bassa temperatura e finire con quelli da stirare a temperature più alte.
- Per i tessuti con fibre miste, impostare la temperatura di stiratura su un valore più basso.
- Per i capi di lana, premere più volte il pulsante del valore sopra il capo senza toccarlo con il ferro da stiro.
- Per i tessuti più spessi, aumentare la temperatura al livello MAX.

Guida per la stiratura

Qui sotto si trova una guida sull'impostazione della temperatura richiesta da diversi tipi di tessuto e il metodo di stiratura consigliato.

Etichetta	Materiale, per esempio
. (1 punto)	Acetato, elasthan, poliammide, polipropilene
.. (due punti)	Cupro, poliestere, seta, triacetato, viscosa, lana
... (3 punti) / MAX	Cotone / lino

Stiratura a vapore verticale

Questa funzione permette di togliere le pieghe da indumenti o tende come con un ferro da stiro verticale. Il vapore ad alta pressione della caldaia permette colpi di vapore mentre il ferro da stiro è in posizione verticale. Per risultati migliori, utilizzare su tessuti delicati o leggeri. Indirizzare direttamente il vapore su indumenti appesi soltanto in una zona sicura e assicurarsi di seguire sempre le indicazioni del fabbricante di indumenti.

ATTENZIONE NON indirizzare direttamente su un indumento indossato o su una persona.

MANUTENZIONE E PULIZIA

Lucchetto in ferro

La maniglia per il facile trasporto attaccata alla base può essere usata per trasportare facilmente la caldaia. Per farlo, sollevarla con un movimento verso l'alto sino a che non scatta in posizione. Prima di usare la caldaia, la maniglia per il facile trasporto deve essere bloccata di nuovo nella base; tenere premuto il pulsante di rilascio della maniglia e abbassarla con cautela in posizione.

Pulizia

Spegnere la caldaia e staccare la spina. Vuotare il serbatoio dell'acqua.

Pulire regolarmente la piastra in ceramica con un panno umido e non metallico. Pulire la parte esterna della caldaia con un panno morbido.

NON usare detergenti abrasivi, detersivi o altri prodotti chimici per pulire la caldaia.

Cambiare la cartuccia anticalcare.

Sostituire con regolarità la cartuccia per addolcire l'acqua. Con un uso moderato (due volte a settimana) e a seconda della durezza dell'acqua nella vostra zona la cartuccia anticalcare deve essere cambiata ogni 3-6 mesi.

Nota: Non usare l'apparecchio senza la cartuccia anticalcare!

1-Togliere l'acqua dal serbatoio della caldaia.

2-Tirare la cartuccia anticalcare verso l'alto e toglierla per sostituirla. Per toglierla, prima di tutto svitarla ed estrarla con cautela. Scollegare il tubo dalla cartuccia e collegarlo alla nuova cartuccia. Avvitare la nuova cartuccia al serbatoio dell'acqua.

Nota: Fare attenzione -può esserci dell'acqua all'interno della cartuccia. Installare una nuova cartuccia anticalcare al suo posto.

Guida alla risoluzione di problemi

Si prega di consultare la tabella di risoluzione dei problemi per qualsiasi problema si riscontri prima di contattare il nostro centro di assistenza.

PROBLEMA	CAUSA PROBABILE	SOLUZIONE
L'apparecchio non si riscalda e non emette vapore- La spia dell'alimentazione non si accende.	L'apparecchio non è collegato alla corrente.	Inserire la spina nella presa di corrente.
L'acqua fuoriesce dai fori della piastra.	L'acqua si è condensata nei tubi perché è la prima volta che usate l'apparecchio o non è stato usato per un certo periodo di tempo.	Premere il pulsante del vapore lontano dall'asse da stiro sino a che il ferro produce vapore.
	La piastra non è abbastanza calda.	Aspettare sino a quando la piastra è sufficientemente calda o aumentare la temperatura della piastra.
Strisce bianche fuoriescono dai fori della piastra.	L'apparecchio ha un eccesso di calcare perché la cartuccia anticalcare non è stata cambiata con regolarità.	Cambiare la cartuccia anticalcare.
Strisce marrone escono dai fori della piastra e macchiano la biancheria.	State usando decalcificanti chimici o additivi nell'acqua per stirare.	Non aggiungere mai questo tipo di prodotti nel serbatoio dell'acqua o nella camera del vapore.
La piastra è sporca o marrone e può macchiare il capo d'indumento. L'indumento si attacca alla piastra.	State stirando a una temperatura troppo alta.	Regolare la manopola della temperatura su un'impostazione di calore più bassa.
Non c'è vapore o ce n'è poco.	Il serbatoio dell'acqua è vuoto.	Riempire il serbatoio dell'acqua.
	La piastra non è abbastanza calda.	Aspettare sino a quando la piastra è sufficientemente calda o aumentare la temperatura della piastra.

SMALTIMENTO DEL PRODOTTO



Questo prodotto è conforme alla direttiva europea 2012/19/EU sui dispositivi elettrici e elettronici, nota come RAEE (Rifiuti di apparecchiature elettriche e elettroniche), che fornisce il quadro legale applicabile nell'Unione Europea per lo smaltimento e riutilizzo dei rifiuti di apparecchiature elettriche e elettroniche. Non buttare questo prodotto nella spazzatura, recarsi invece al più vicino centro di raccolta di rifiuti elettrici e elettronici.

WIR DANKEN IHNEN, DASS SIE SICH FÜR UFESA ENTSCIEDEN HABEN UND WÜNSCHEN IHNEN VIEL FREUDE UND ZUFRIEDENHEIT MIT IHREM GERÄT.

WARNHINWEIS

BITTE LESEN SIE DIE GEBRAUCHSANWEISUNG VOR DER VERWENDUNG DES GERÄTS SORGFÄLTIG DURCH. BEWAHREN SIE DIESE AN EINEM SICHEREN ORT ZUR SPÄTEREN VERWENDUNG AUF.

BESCHREIBUNG

- A - Deckel für Wassereinlass
- B - Wassertank
- C - Dampfregler
- D - Dampfauslöser
- E - Temperaturkontrollleuchte
- F - Einstellrad Temperaturregler
- G - Bügeleisen
- H - Station
- I - Bügeleisen-Verriegelung
- J - Verbindungskabel
- K - Stromkabel
- L - Stromkabelaufbewahrung
- M - Anti-Kalk-Kartusche

SICHERHEITSHINWEISE

Dieses Gerät darf von Kindern ab 8 Jahren und darüber sowie von Personen mit verringerten physischen, sensorischen oder mentalen Fähigkeiten oder Mangel an Erfahrung und Wissen benutzt werden, wenn sie beaufsichtigt oder bezüglich des sicheren Gebrauchs des Geräts unterwiesen wurden und die daraus resultierenden Gefahren verstehen. Kinder dürfen nicht mit dem Gerät spielen. Die Reinigung

und Benutzerwartung darf nicht von Kindern ohne Aufsicht durchgeführt werden.

Wenn das Netzkabel beschädigt ist, muss es durch den Hersteller, seinen Kundendienst oder ähnlich qualifizierte Personen ersetzt werden, um eine Gefährdung zu vermeiden.

Das Bügeleisen darf nicht unbeaufsichtigt bleiben, solange es an der Stromversorgung angeschlossen ist.

Der Netzstecker muss aus der Steckdose gezogen werden, bevor der Wasserbehälter mit Wasser gefüllt wird.

Das Bügeleisen muss auf einer ebenen, stabilen Oberfläche verwendet und abgestellt werden.

Wenn Sie das Bügeleisen auf seinen Ständer stellen, achten Sie darauf, dass die Oberfläche, auf die der Ständer gestellt wird, stabil ist.

Das Bügeleisen darf nicht verwendet werden, wenn es heruntergefallen ist, sichtbare Beschädigungen aufweist oder undicht ist.

Solange das Bügeleisen und dessen Kabel unter Strom steht oder abkühlt, halten Sie es von Kindern unter 8 Jahren fern.

Hinweise zum sicheren Nachfüllen des Wassertanks finden Sie im Abschnitt zum Füllen des Wassertanks.



VORSICHT - Heiße Oberflächen. Die Oberflächen können während des Gebrauchs heiß werden.

Bevor Sie das Gerät an die Stromversorgung anschließen, stellen Sie das Bügeleisen in die entriegelte Position. Um das Bügeleisen zu verriegeln, warten Sie, bis das Gerät vollständig abgekühlt ist und vom Stromnetz getrennt wurde.

Dieses Gerät ist für den Einsatz in einer maximalen Höhe von 2000 m über dem Meeresspiegel ausgelegt.

WICHTIGE WARNHINWEISE

Dieses Gerät ist für den Hausgebrauch konzipiert und darf unter keinen Umständen gewerblich oder industriell verwendet werden. Bei unsachgemäßem Gebrauch oder falscher Handhabung des Geräts erlischt die Garantie.

Prüfen Sie vor dem Einstecken des Produkts, ob Ihre Netzspannung mit der auf dem Produktetikett angegebenen Spannung übereinstimmt.

Wenn Sie einen Adapter verwenden, achten Sie darauf, dass dieser 16 A liefern kann und mit einer Schutzkontakts-teckdose versehen ist.

Das Stromkabel darf während des Betriebs nicht verwickelt oder um das Produkt gewickelt werden.

Benutzen oder stecken Sie das Gerät nicht mit nassen Händen und/oder Füßen ein- oder aus. Ziehen Sie nicht am Anschlusskabel, um es auszustecken oder es als Griff zu verwenden.

Richten Sie keinen Dampf auf Menschen oder Tiere.

Stellen Sie das Gerät nicht unter den Wasserhahn, um den Wassertank zu füllen, und tauchen Sie es nicht in Wasser oder andere Flüssigkeiten.

Ziehen Sie im Falle einer Störung oder Beschädigung sofort den Netzstecker und wenden Sie sich an einen offiziellen technischen Kundendienst. Um eine Gefährdung zu vermeiden, darf das Gerät nicht geöffnet werden. Nur qualifiziertes technisches Personal des offiziellen technischen Kundendienstes der Marke darf Reparaturen oder Eingriffe an dem Gerät vornehmen.

Zur Reinigung gehen Sie gemäß dem Abschnitt *Wartung und Reinigung* in dieser Anleitung vor.

B&B TRENDS SL lehnt jede Haftung für Schäden ab, die an Menschen, Tieren oder Gegenständen durch die Nichtbeachtung dieser Warnhinweise entstehen können.

VOR DEM ERSTEN GEBRAUCH

Bevor Sie das Dampfbügeleisen benutzen, sollten Sie unbedingt das Benutzerhandbuch lesen und alle seine Zubehörteile und Funktionen verstehen. Achten Sie darauf, Verpackungsmaterial und Klebestreifen vor dem ersten Gebrauch zu entfernen.

Beim ersten Erhitzen des Geräts können Gerüche oder Dämpfe austreten, die aber schnell verschwinden. Beim ersten Verwenden der Sprühfunktion nicht auf Kleidungsstücke sprühen, weil dann eventuell Schmutzreste austreten könnten.

Zu verwendendes Wasser

Das Gerät ist für die Verwendung mit Leitungswasser ausgelegt. Wenn das Wasser in Ihrer Gegend hart oder halbhart ist, mischen Sie Leitungswasser mit im Handel erhältlichem destilliertem oder demineralisiertem Wasser im Verhältnis 2:1 bzw. 1:1 (destilliertes Wasser: Leitungswasser). Wenden Sie sich an Ihren Wasserversorger, um die

Wasserhärte in Ihrem Gebiet herauszufinden. Verwenden Sie niemals 100% destilliertes oder demineralisiertes, Regenwasser, enthärtetes Wasser, parfümiertes Wasser, Wasser aus anderen Geräten wie Kühlschränken, Klimaanlage, Trocknern oder andere Arten häuslicher Wasseraufbereitung.

Füllen des Wassertanks

Nehmen Sie den Wassertank vom Bügeleisen und füllen Sie ihn durch den Deckel für den Wassereinlass. Füllen Sie NICHT über die MAX-Füllstandsanzeige hinaus. Vergewissern Sie sich, dass er beim Wiedereinsetzen richtig sitzt.

BEDIENUNGSANWEISUNGEN

NB: Wenn Sie zum ersten Mal mit Dampf bügeln oder das Gerät längere Zeit nicht benutzt haben, stellen Sie den Temperaturregler auf die Position «Dampfbügeln» und drücken Sie die Dampftaste so lange, bis Dampf austritt. Dies kann einige Minuten dauern.

Stellen Sie das Dampfbügeleisen auf einen festen, ebenen Tisch, eine Bank oder ein Bügelbrett. Schließen Sie das Gerät an eine Steckdose an und schalten Sie es ein.

Stellen Sie den Temperaturregler entsprechend der Art der zu bügelnden Stoffe ein.

Hinweis: Wenn Sie mit Dampf bügeln möchten, empfehlen wir Ihnen, den Temperaturregler auf MAX einzustellen. Wenn die Kontrollleuchte des Bügeleisens erlischt, ist das Gerät einsatzbereit.

Hinweis: Während der gesamten Betriebszeit geht die Betriebskontrollleuchte des Bügeleisens in unregelmäßigen Abständen an und aus, dies ist normal.

Um den Dampfstrahl entweichen zu lassen, wählen Sie die Dampfposition über den Dampfregler und drücken Sie den Dampfauslöser. Wenn Sie den Dampf stoppen wollen, lassen Sie den Dampfauslöser los und der Dampf stoppt in einigen Sekunden.

Wählen Sie die Dampfeinstellung, indem Sie die Dampftaste gedrückt halten. Die Dampfeinstellung kann jederzeit durch Loslassen der Dampftaste ausgeschaltet werden. Drücken Sie bei laufendem Dampfer den Dampfverschluss, ohne die Dampftaste zu drücken.

Bügeltipps

- Beginnen Sie mit den Stoffen, die bei niedriger Temperatur gebügelt werden sollen, und schließen Sie mit den Stoffen ab, die höhere Temperaturen benötigen.
- Stellen Sie bei Mischfasergeweben eine niedrigere Bügeltemperatur ein.
- Drücken Sie bei Wolltextilien den Dampfauslöser wiederholt über dem Kleidungsstück, ohne es mit dem Bügeleisen zu berühren.
- Erhöhen Sie bei dickeren Stoffen die Temperatur des Bügeleisens bis zur Position MAX.

Tabelle Bügelanleitung

Nachfolgend finden Sie eine Übersicht über die erforderliche Temperatureinstellung für verschiedene Stoffarten sowie die empfohlene Bügelmethode.

Kennzeichnung	Beispiel für Material
. (1 Punkt)	Acetat, Elasthan, Polyamid, Polypropylen
.. (2 Punkte)	Cupro, Polyester, Seide, Triacetat, Viskose, Wolle
... (3 Punkte) / Max.	Baumwolle/Leinen

Bügeln mit vertikalem Dampf

Mit dieser Funktion können Sie Falten in Kleidungsstücken oder Vorhängen ähnlich wie mit einer Dampfbürste glätten. Der hohe Dampfdruck des Dampfbügelisens kann Dampfstöße erzeugen, während das Bügeleisen vertikal gehalten wird. Die besten Ergebnisse erzielen Sie bei empfindlichen oder leichten Stoffen. Richten Sie den Dampf nur auf hängende Kleidungsstücke in einem sicheren Bereich und beachten Sie stets die Empfehlungen des Kleidungsherstellers.

WARNHINWEISE: Richten Sie den Dampf NICHT auf ein getragenes Kleidungsstück oder auf eine Person.

WARTUNG UND REINIGUNG

Bügeleisenverriegelung

Mit dem an der Basiseinheit angebrachten Tragegriff können Sie das Dampfbügeleisen problemlos transportieren. Ziehen Sie es dazu nach oben an, bis es einrastet. Bevor Sie das Dampfbügeleisen benutzen, muss der Tragegriff wieder an der Basiseinheit verriegelt werden; halten Sie die Entriegelungstaste des Griffs gedrückt und senken Sie ihn vorsichtig wieder ab.

Reinigung

Schalten Sie das Dampfbügeleisen aus und ziehen Sie den Netzstecker aus der Steckdose. Entleeren Sie den Wassertank.

Reinigen Sie die Keramiksole regelmäßig mit einem feuchten, nicht-metallischen Reinigungsschwamm. Wischen Sie das Äußere des Dampfbügelisens mit einem weichen Tuch ab.

Verwenden Sie KEINE Scheuermittel, Reinigungsmittel oder andere Chemikalien zur Reinigung des Dampfbügelisens.

Wechseln der Anti-Kalk-Kartusche

Tauschen Sie die Wasserenthärtungskartusche regelmäßig aus. Bei mäßigem Gebrauch (zweimal pro Woche) und je nach Wasserhärte in Ihrer Region sollte die Wasserenthärtungskartusche alle 3-6 Monate ausgetauscht werden.

Hinweis: Verwenden Sie das Gerät nicht ohne die Wasserenthärtungskartusche!

1- Nehmen Sie den Wassertank aus dem Bügeleisen.

2- Ziehen Sie die Anti-Kalk-Kartusche nach oben und nehmen Sie sie heraus, um sie auszutauschen. Um sie zu entfernen, schrauben Sie sie zunächst ab und nehmen Sie sie vorsichtig heraus. Ziehen Sie den Schlauch von der Kartusche ab und schließen Sie ihn an die neue Kartusche an. Schrauben Sie die neue Kartusche wieder in den Wassertank.

Hinweis: Vorsicht - es kann sich Wasser in der Kartusche befinden. Setzen Sie eine neue Wasserenthärtungskartusche ein.

Anleitung zur Fehlerbehebung

Bitte sehen Sie in der nachstehenden Tabelle zur Fehlerbehebung nach, bevor Sie sich an unseren Kundendienst wenden.

PROBLEM	MÖGLICHE URSACHE	LÖSUNG
Das Gerät heizt nicht auf und dampft nicht. Die Betriebskontrollleuchte leuchtet nicht.	Das Gerät ist nicht eingesteckt.	Stecken Sie den Stecker in die Steckdose.
Wasser läuft aus den Öffnungen in der Bügelsole.	In den Rohren hat sich Wasser niedergeschlagen, weil Sie das Gerät zum ersten Mal benutzen oder es längere Zeit nicht benutzt haben.	Halten Sie das Bügeleisen von Ihrem Bügelbrett weg und drücken Sie den Dampfauslöser, bis das Bügeleisen Dampf erzeugt.
	Die Bügelsole ist nicht heiß genug.	Warten Sie, bis die Bügelsole heiß genug ist, oder erhöhen Sie die Temperatur der Bügelsole.
Aus den Öffnungen an der Bügelsole kommen weiße Streifen.	Das Gerät ist verkalkt, weil die Anti-Kalk-Kartusche nicht regelmäßig gewechselt wurde.	Wechseln Sie die Anti-Kalk-Kartusche
Aus den Öffnungen in der Bügelsole kommen braune Streifen und hinterlassen Flecken auf der Wäsche.	Sie verwenden chemische Entkalkungsmittel oder Zusätze im Bügelwasser.	Geben Sie solche Mittel niemals in den Wassertank oder in die Dampfkammer.
Die Bügelsole ist verschmutzt oder braun und kann Flecken auf der Wäsche hinterlassen. Das Kleidungsstück klebt an der Bügelsole fest.	Sie bügeln mit einer zu hohen Temperatur.	Stellen Sie den Temperaturregler auf eine niedrigere Hitzestufe.
Es ist kein oder nur wenig Dampf vorhanden.	Der Wassertank ist leer.	Füllen Sie den Wassertank.
	Die Bügelsole ist nicht heiß genug.	Warten Sie, bis die Bügelsole heiß genug ist, oder erhöhen Sie die Temperatur der Bügelsole.

GERÄTEENTSORGUNG



Dieses Gerät entspricht der europäischen Richtlinie 2012/19/EU über elektrische und elektronische Geräte, bekannt als WEEE (Waste Electrical and Electronic Equipment), die den in der Europäischen Union geltenden Rechtsrahmen für die Entsorgung und Wiederverwendung von Elektro- und Elektronik-Altgeräten bildet. Werfen Sie dieses Gerät nicht in die Mülltonne, sondern geben Sie es bei der nächstgelegenen Sammelstelle für Elektro- und Elektronikschrott ab.

БЪЛГАРСКИ

БЛАГОДАРИМ ВИ, ЧЕ ИЗБРАХТЕ UFESA! НАДЯВАМЕ СЕ ДА ОСТАНЕТЕ ДОВОЛНИ ОТ ПРОДУКТА.

ВНИМАНИЕ

ПРОЧЕТЕТЕ ВНИМАТЕЛНО ИНСТРУКЦИИТЕ ЗА УПОТРЕБА, ПРЕДИ ДА ИЗПОЛЗВАТЕ ПРОДУКТА. ДА СЕ ИЗПОЛЗВАЙТЕ В СИГУРНО МЯСТО АКО ТРЯБВА ДА СЕ КОНСУЛТИРАЙТЕ В БЪДЕЩЕТО.

ОПИСАНИЕ

- A- Капак на входа за вода
- B- Резервоар за вода
- C- Селектор за пара
- D- Задействащ механизъм за пара
- E- Пилотна лампа за температурата
- F- Циферблат за контролиране на температурата
- G - Ютия
- H – Станция
- I – Заклучващ механизъм за ютията
- J - Свързващ кабел
- K - Захранващ кабел
- L – Съхранение на захранващия кабел
- M – Касета против варовик

ИНСТРУКЦИИ ЗА БЕЗОПАСНОСТ

Този уред може да се използва от деца от 8-годишна възраст нагоре и лица с намалени физически, сетивни или умствени способности или липса на опит и познания, ако те са били надзиравани или инструктирани относно използването на уреда по безопасен начин и разбират опасностите, свързани с това. Децата не бива да си играят с уреда. Почистването и поддръжката от страна на

потребителя не бива да се извършва от деца без надзор.

Ако захранващият кабел е повреден, той трябва да бъде заменен от производителя, неговия сервизен агент или лица с подобна квалификация, за да се избегне опасност.

Не оставяйте ютията без надзор, ако е свързана към електрическата мрежа.

Извадете щепсела от контакта преди пълнене на резервоара за вода.

Ютията трябва да се използва и да се съхранява върху плоска и стабилна повърхност

Уверете се, че поставката за ютията е върху стабилна повърхност, преди да поставите уреда върху нея.

Ютията не трябва да се използва, ако е била изпусната, ако има видими признаци на повреда или ако има изтичане.

Когато ютията и нейният кабел са свързани към захранването или уредът е във фазата на охлаждане, ги съхранявайте на място, недостъпно за деца под 8 години.

Инструкции за безопасно пълнене на резервоара за вода са дадени в раздела за пълнене на резервоара за вода.



ВНИМАНИЕ Гореща повърхност.

Повърхностите подлежат на нагриване по време на употреба.

Това устройство е проектирано за употреба на максимална надморска височина до 2000 м над морското равнище.

ВАЖНИ ПРЕДУПРЕЖДЕНИЯ

Уредът е предназначен изключително за домашна употреба и в никакъв случай не трябва да се използва за търговски или промишлени цели. Всяко използване не по предназначение или неправилно боравене с продукта прави гаранцията невалидна.

Преди да включите продукта в контакта, проверете дали мрежовото ви напрежение е същото като това, посочено на етикета на продукта.

Ако използвате адаптер, уверете се, че той може да достигне 16 А и е заземен

Захранващият кабел не трябва да се заплита или да се увива около продукта по време на употреба.

Не използвайте уреда, не го включвайте или изключвайте към/от електрическата мрежа с мокри ръце и/или крака.

Не дърпайте свързващия кабел, за да го изключите от контакта и не го използвайте за дръжка

Не насочвайте парата към хора или животни.

Не пълнете резервоара за вода директно от чешмата, не потапяйте уреда във вода или други течности.

Изключете незабавно продукта от електрическата мрежа в случай на авария или повреда и се свържете с упълномощена служба за техническа поддръжка. За да предотвратите риск от опасност, не отваряйте устройството. Само квалифициран технически персонал от официалната служба за техническа поддръжка на марката може да извършва ремонти или процедури на устройството.

Следвайте инструкциите в раздела за съхранение и почистване на настоящото ръководство за почистване.

B&B TRENDS SL. отхвърля всякаква отговорност за вреди, от които могат да пострадат хора, животни или предмети, поради неспазването на тези предупреждения.

ПРЕДИ ПЪРВАТА УПОТРЕБА

Преди да използвате парната станция, не забравяйте да прочетете ръководството за експлоатация и да разберете всички части и функции на парната станция. Уверете се, че сте отстранили всички опаковъчни материали и етикети преди да използвате уреда за първи път.

По време на първото използване е възможно да се отделят миризми или дим, които ще изчезнат за кратко време. По време на първата употреба не пръскайте дрехите, тъй като може да има следи от прах върху плочата.

ВОДА, КОЯТО ДА СЕ ИЗПОЛЗВА

Устройството е предназначено за използване с чешмяна вода. Ако водата във вашия район е твърда или полутвърда, смесете я с дестилирана или деминерализирана вода, която може да бъде закупена в магазин в съотношение 2:1 и 1:1 (дестилирана вода: чешмяна вода). Проверете при Вашия доставчик на водата вида на водата във Вашия район. Никога не използвайте 100% дестилирана или деминерализирана вода, дъждовна вода, омекотена вода, ароматизирана вода, вода от други уреди като хладилници, климатици, сушилни или други видове вода в къщата.

Пълнене на резервоара за вода

Свалете резервоара за вода от станцията и го напълнете през капака на входа за вода. НЕ пълнете над индикатора за ниво MAX.

Уверете се, че при поставяне обратно в станцията, резервоарът приляга правилно.

Инструкции за употреба

Забележка: Ако гладите с пара за пръв път или ако продуктът не е бил използван известно време, завъртете регулатора на температурата до позиция за гладене с пара и натиснете бутона за пара продължително, докато излезе пара. Този процес може да отнеме няколко минути.

Поставете парната станция върху здрава нивелирана маса, пейка или дъска за гладене.

Вкарайте щепсела на уреда в електрически контакт и го включете от копчето за включване.

Регулирайте циферблата за температурата, за да съответства на типа материя, която ще гладите.

Забележка: Ако искате да използвате гладене с пара, ви препоръчваме да завъртите циферблата за температурата до позиция MAX.

Когато светлинният индикатор за работа на ютията светне, уредът е готов за употреба.

Забележка: През цялото време на работа светлинният индикатор за работа на ютията ще светва и изгасва на нередовни интервали – това е нормално.

За да накарате да излезе струя пара, изберете позицията за пара със селектора за пара и натиснете задействащия механизъм за пара, а ако искате да спрете освобождаването на пара, освободете задействащия механизъм за пара и след няколко секунди парата ще спре.

Изберете настройката за пара, като натиснете и задържите бутона за пара. Настройката за пара може да се изключи по всяко време чрез освобождаване на бутона за пара. Ако натиснете заключващия механизъм за пара, парата ще продължи да излиза, без да натискате бутона за пара.

Съвети за гладене

- Започнете да гладите първо материите, нуждаещи се от ниска температура, и за-

вършете с тези, нуждаещи се от по-висока температура.

- При смесени материи задайте температурата на гладене на по-ниска настройка.
- За вълнени дрехи натиснете задействащия механизъм за пара неколкостранно върху дрехата, без да я докосвате физически с ютията.
- При по-плътни материи увеличете температурата на ютията до позиция MAX.

Таблица с указания за гладене

По-долу ще намерите указания за температурната настройка, необходима за различни видове материи, заедно с препоръчания метод на гладене.

Маркировка	Материя, например
. (1 точка)	Ацетат, еластан, полиамид, полипропилен
.. (2 точки)	Купро, полиестер, коприна, триацетат, вискоза, вълна
... (3 точки) / МАКСИМАЛНА ТЕМПЕРАТУРА	Памук / лен

Гладене с вертикална пара

Тази функция ви позволява да изглаждате гънки в дрехи или завеси по начин, подобен на парен уред за дрехи. Високото налягане на парата на парната станция може да осигури струи пара, докато държите ютията вертикално. За най-добри резултати използвайте върху деликатни или леки материи. Насочвайте парата само към закачени дрехи в безопасна зона и винаги спазвайте препоръките на производителя на дрехата.

ВНИМАНИЕ: НЕ насочвайте парата към дреха, която се носи или е облечена от човек.

ПОДДРЪЖКА И ПОЧИСТВАНЕ

Заклучващ механизъм за ютията

Заклучващият механизъм за лесно носене, прикрепен към основния модул, може да се използва за транспортиране на парната станция с лекота. За да направите това, повдигнете с движение нагоре, докато щракне на мястото си. Преди да използвате парната станция, дръжката за лесно носене трябва да се заключи обратно на позиция срещу основния модул; натиснете и задръжте бутона за освобождаване на дръжката и внимателно я спуснете обратно на място.

Почистване

Изключете парната станция и извадете кабела ѝ от контакта.

Изпразнете резервоара за вода.

Почиствайте редовно керамичната плоча с влажна, неметална гъба за миене.

Избърсвайте външната част на парната станция с мека кърпа.

НЕ използвайте абразивни почистващи средства, препарати или други химикали за почистване на парната станция.

Смяна на касетата против варовик

Подменяйте редовно касетата за омекотяване на водата. При умерено използване (два пъти седмично) и в зависимост от твърдостта на водата във вашия регион, касетата против варовик за омекотяване на водата трябва да се подменя на всеки 3-6 месеца.

Забележка: - Не използвайте уреда без касетата за омекотяване на водата!

1- Свалете резервоара за вода от станцията.

2- Издърпайте касетата против варовик нагоре и я отстранете за подмяна. За да я отстраните, първо я развинтете и след това внимателно я извадете. Разкачете марку-ча от касетата и го свържете към новата касета. Завинтете новата касета обратно за резервоара за вода.

Забележка:

- Бъдете внимателни – вътре в касетата може да има вода.

Поставете нова касета за омекотяване на водата на нейното място.

Упътване за разрешаване на проблеми

Вижте таблицата за разрешаване на проблеми по-долу при всякакви проблеми, които може да изпитате, преди да се свържете с нашия център за обслужване.

ПРОБЛЕМ	ВЪЗМОЖНА ПРИЧИНА	РЕШЕНИЕ
Уредът не се нагрява и не изпуска пара. Индикатор Вкл./Изкл.	Уредът не е включен в контакт.	Включете го в електрически контакт.
През дупките на плочата тече вода.	Водата е кондензирала в тръбите, защото използвате ютията за пръв път или не сте я използвали дълго време.	Натиснете задействащия механизъм за пара от дъската за гладене, докато от ютията излезе пара.
	Плочата не е достатъчно гореща.	Изчакайте, докато плочата на ютията е достатъчно гореща или увеличете температурата на плочата.
През дупките на плочата се появяват бели черти от парата.	В уреда се е натрупал варовик, защото касетата против варовик не е била подменяна редовно.	Подменете касетата против варовик
През дупките на плочата излизат кафяви ивици и цапат дрехите.	Използвате химически вещества или добавки за премахване на варовик във водата за гладене.	Никога не добавяйте този тип продукт в резервоара за вода или в камерата за пара.
Плочата е замърсена или кафява и може да изцапа дрехата. Материята залепва за плочата	Гладите при прекалено висока температура.	Регулирайте циферблата за температурата до пониска настройка.

Не излиза пара или излиза малко пара.	Резервоарът за вода е празен.	Напълнете резервоара за вода.
	Плочата не е достатъчно гореща.	Изчакайте, докато плочата на ютията е достатъчно гореща или увеличете температурата на плочата.

ОТСТРАНЯВАНЕ НА ПРОДУКТА



Този продукт е в съответствие с европейската Директива 2012/19/ЕС за електрическите и електронните устройства, известна като ОЕЕО (отпадъци от електрическо и електронно оборудване), която осигурява правната рамка, приложима в Европейския съюз, за изхвърляне и повторно използване на отпадъци от електронни и електрически уреди. Не изхвърляйте този продукт в кошчето за боклук. Вместо това отидете до най-близкия център за събиране на електрически и електронни отпадъци.

نود أن نشكرك على اختيارك لـ UFESA، ونتمنى أن يقوم المنتج بأداء يرضيك ويسعدك.

تحذير

يرجى قراءة تعليمات الاستخدام بعناية قبل استخدام المنتج. قم بتخزين هذه التعليمات في مكان آمن للرجوع إليها مستقبلاً.

الوصف

- (A) غطاء مدخل الماء
- (B) خزان الماء
- (C) محدد البخار
- (D) مشغل البخار
- (E) مصباح دليلي لدرجة الحرارة
- (F) قرص التحكم في درجة الحرارة
- (G) المكواة
- (H) وحدة بخار
- (I) وحدة تثبيت المكواة
- (J) سلك توصيل بيني
- (K) سلك كهرباء
- (L) موضع تخزين سلك الكهرباء
- (M) خرطوشة إزالة الترسبات

تعليمات السلامة

يمكن استخدام هذا الجهاز من قبل أطفال ابتداءً من ٨ سنوات من العمر وأشخاص ذوي قدرات بدنية أو حسية أو عقلية مخفضة أو الذين لديهم نقص في الخبرة والمعرفة إذا كانوا قد تلقوا تعليمات بشأن استخدام الجهاز بطريقة آمنة ولديهم إلمام بالمخاطر التي تنطوي عليها. لا يجوز للأطفال اللعب بالجهاز. لا يجب على الأطفال تنظيف وصيانة الجهاز دون إشراف. في حالة تلف سلك الطاقة، يجب استبداله من قبل الشركة المصنعة أو وكيل الخدمة أو الأشخاص المؤهلين لتجنب أي خطر.

لا يجب ترك المكواة دون مراقبة عندما تكون متصلة بالتيار الكهربائي.

يجب فصل الكهرباء تمامًا عن الجهاز قبل ملء خزان الماء.

يجب استخدام المكواة ووضعها على سطح مستوي ومستقر.

عند وضع المكواة على الحامل الخاص بها، يجب التأكد من ثبات السطح الذي يوضع عليه الحامل.

لا يُنصح باستخدام المكواة في حال وقوعها أو وجود آثار تلف بها أو اكتشاف تسرب للماء.

أبقى الجهاز وسلكه بعيداً عن متناول الأطفال دون سن الثمانية عام عندما تكون متصلة بالكهرباء أو عند تركها لتبرد.
يتضمن القسم الخاص بملاء خزان الماء تعليمات حول كيفية إعادة ملء خزان الماء بشكل آمن.

تحذير - أسطح ساخنة. قد ترتفع درجة حرارة الأسطح أثناء استخدام المكواة.



صُمم هذا الجهاز للاستخدام على ارتفاع بحد أقصى 2000 متر فوق سطح البحر.

تحذيرات هامة

تم تصميم هذا الجهاز للاستخدام المنزلي ويجب عدم استخدامه للأغراض التجارية أو الصناعية تحت أي ظرف من الظروف. أي استخدام غير صحيح أو غير مناسب للمنتج سوف يجعل الضمان لاغياً وباطلاً.
قبل توصيل المنتج بالتيار الكهربائي، تأكد من أن فولتية مصدر التيار الكهربائي هو نفسه الذي يظهر على ملصق المنتج.
إذا كنت تستخدم محول واحد، تأكد من أنه يمكن أن يصل إلى ٦١ أمبير ومزود به مقبس تأريض
لا يجب أن يكون سلك التوصيل الكهربائي متشابك أو ملفوف حول المنتج أثناء الاستخدام.
لا تستخدم الجهاز أو توصله بالتيار الكهربائي أو تفصله بيد و/أو قدم مبللة.
لا تقم بسحب سلك الاتصال من أجل فصله أو استخدامه كمقبض.
لا توجه البخار نحو الأشخاص والحيوانات.
لا تضع الجهاز تحت الصنوبر لملاء خزان المياه، ولا تغمره في الماء أو السوائل الأخرى.
قم بفصل المنتج مباشرة من مصدر التيار الكهربائي في حالة حدوث أي عطل أو تلف، وتواصل مع خدمة دعم فني معتمدة. لتجنب أي خطر محتمل، لا تقوم بتشغيل الجهاز. يمكن فقط للأفراد الفنيين المؤهلين التابعين لخدمة الدعم الفني الرسمية للعلامة التجارية إجراء الإصلاحات على الجهاز واتخاذ الإجراءات اللازمة.
لتنظيف المنتج والمحافظة عليه، راجع قسم المحافظة والتنظيف من هذا الدليل.
لا تتحمل شركة B&B TRENDS SL أية مسؤولية عن أية أضرار قد يتعرض لها أي إنسان أو حيوان أو جماد نتيجة عدم مراعاة هذه التحذيرات.

تعليمات قبل الاستخدام الأول للجهاز

قبل استخدام وحدة البخار، يُرجى التأكد من قراءة دليل المستخدم وفهم طريقة عمل جميع أجزاء وحدة البخار وخصائصها. تأكد من إزالة أي مواد تغليف والملصقات قبل استخدام المكواة لأول مرة.
في الاستخدام الأول يمكن أن تطلق الروائح أو الأدخنة التي تختفي بسرعة. لا ترش للمرة الأولى على الملابس لأنه قد تكون هناك آثار للأوساخ على قاعدة المكواة.

الماء الذي يجب استخدامه مع المكواة

يمكن ملء الجهاز بمياه الصنوبر. إذا كان الماء في منطقتك عسر أو شبه عسر، اخلط مياه الصنوبر بمياه مقطرة أو مياه منزوعة الأملاح يتم بيعها في المتاجر، بنسبة ٢: ١ و ١: ١ (الماء المقطر: ماء الصنوبر). استشر مزودك بالمياه لتحديد نوع المياه في منطقتك. لا تستخدم على الإطلاق ما مجموعه ٠.٠١٪ من المياه المقطرة أو منزوعة الأملاح أو مياه الأمطار أو المياه اليسرة أو المياه المعطرة أو مياه الأجهزة الأخرى مثل الثلاجات أو مكيفات الهواء أو المجففات أو أي أنواع أخرى من المياه المنزلية المحضرة.

كيفية ملء خزان الماء

قم بإزالة خزان الماء من وحدة البخار وأملأه من خلال مدخل الماء. احرص على ألا يتجاوز الماء مؤشر الحد الأقصى.
تأكد من وضع خزان الماء مرة أخرى في وحدة البخار بشكل صحيح.

عليك فعله هو توجيه البخار في اتجاه الملابس المعلقة في مكان آمن وتأكد من اتباع تعليمات الجهة المصنعة للملابس.

تحذير: لا توجه البخار في اتجاه الملابس أثناء ارتدائها.

الصيانة والتنظيف

تثبيت المكواة

تُمكن وحدة التثبيت التي تتسم بسهولة حملها والمرفقة بالوحدة من نقل وحدة البخار بسهولة. يمكنك القيام بذلك من خلال رفعها في اتجاه تصاعدي حتى تستقر في موضعها. قبل استخدام وحدة البخار يجب تثبيت المقبض في موضعه مرة أخرى عكس اتجاه الوحدة من خلال الضغط المستمر على زر تحرير المقبض وتحريكها للأسفل برفق حتى تستقر في موضعها.

عملية تنظيف المكواة

قم بإيقاف تشغيل وحدة البخار مع فصل التيار الكهربائي.

قم بتفريغ خزان الماء.

قم بتنظيف القاعدة المصنوعة من السيراميك بقطعة تنظيف رطبة وغير معدنية.

قم بمسح هيكل وحدة البخار بقطعة قماش ناعمة.

لا تستخدم منظفات كاشطة أو منظفات أو مواد كيميائية أخرى لتنظيف وحدة البخار.

كيفية تغيير خرطوشة إزالة الترسبات

استبدل خرطوشة إزالة عسر الماء بانتظام. يجب استبدال خرطوشة إزالة الترسبات (إزالة عسر الماء) كل 3 - 6 أشهر عند الاستخدام المعتدل لها (مرتين في الأسبوع) كما يتوقف ذلك على مدى عسر الماء في منطقتك.

ملاحظات:- لا تستخدم المكواة دون خرطوشة إزالة عسر الماء!

١- قم بإزالة خزان البخار من الوحدة.

٢- ارفع خرطوشة غزالة الترسبات إلى الأعلى و قم بإزالتها لتغييرها. يمكنك إزالة الخرطوشة من خلال فكها وإخراجها برفق. افصل الأنبوب عن الخرطوشة ثم قم بتوصيله بالخرطوشة الجديدة. قم بإدخال الخرطوشة الجديدة في خزان الماء من خلال لفها.

ملاحظات:- أ حذر - قد يكون هناك ماء داخل الخرطوشة.

قم بتكيب خرطوشة جديدة لإزالة عسر الماء.

دليل اكتشاف المشاكل وإصلاحها

يُرجى الرجوع إلى الجدول الخاص باكتشاف المشاكل وإصلاحها لحل أي مشكلة قد تواجهها قبل التواصل مع مركز الدعم الخاص بنا.

تعليمات قبل الاستخدام الأول للجهاز

ملاحظة: إذا كانت هذه هي المرة الأولى لك للكوي بالبخار أو في حال عدم استخدام المنتج لفترة طويلة، اضبط مفتاح التحكم في درجة الحرارة على وضع الي البخار ثم اضغط على زر البخار باستمرار حتى يخرج البخار. قد تستغرق هذه الخطوة بضع دقائق.

قم بوضع وحدة البخار على منضدة أو طاولة كي ثابتة.

قم بتوصيل المكواة بالتيار الكهربائي وضبطها على وضع التشغيل.

اضبط قرص التحكم الخاص بدرجة الحرارة من خلال اختيار نوع القماش الذي ترغب في كيه.

ملاحظات: إذا كنت ترغب في كي الملابس بالبخار، يُنصح بضبط قرص التحكم في درجة الحرارة على أقصى درجة.

يدل توقف مؤشر تشغيل المكواة على جاهزية المكواة للاستخدام.

ملاحظات: أثناء التشغيل يضئ مؤشر تشغيل المكواة بشكل متقطع.

لإخراج البخار، قم باختيار وضع البخار من خلال محدد البخار واضغط على مشغّل البخار وإذا كنت ترغب في إيقافه، حرر مشغّل البخار وسيوقف البخار في خلال بضع ثواني.

قم باختيار وضع البخار من خلال الضغط المستمر على زر البخار. يمكن إيقاف وضع البخار في أي وقت من خلال تحرير زر البخار. ادفع حجيبة البخار المزودة بمكواة البخار التي يتدفق منها البخار بشكل مستمر دون الضغط على زر البخار.

معلومات حول عملية الكي

- ابدأ بالملابس التي تحتاج إلى درجة حرارة منخفضة عند كيهها ثم قم بكي الملابس التي تحتاج إلى درجة حرارة أعلى.
- بالنسبة للأقمشة ذو الألياف المخلوطة، قم بضبط درجة الحرارة المكواة على أقل درجة.
- بالنسبة للملابس الصوفية، قم بالضغط على مشغّل البخار بشكل متكرر أعلى الملابس دون أن تلمس المكواة الملابس.
- بالنسبة للأقمشة الأكثر سماكة، قم بضبط درجة حرارة المكواة على أقصى درجة.

جدول درجات الحرارة

يوضح الجدول المبين أدناه درجات الحرارة المطلوبة حسب أنواع الأقمشة المختلفة وطرق الكي الموصي بها.

علامات التمييز	المادة، على سبيل المثال
. (1 نقطة واحدة)	الخلاط، الإلاستين، بولي أميد، بولي بروبيلين
.. (2 نقطتان)	نحاس، بوليستر، حرير، ثلاثي الأستات، فيسكوز، صوف
... (3 نقاط) / كحد أقصى	القطن / الكتان

الكي العمودي بالبخار

تُمكنك هذه الخاصية من فرد الإثنيات والطيّات في الملابس أو الستائر بطريقة مماثلة لمكواة البخار المحمولة. من خلال ضغط البخار العالي لوحدة البخار، تتمكن المكواة من إخراج تدفقات من البخار أثناء حملها عمودياً. للحصول على أفضل النتائج، قم باستخدامها على الأقمشة الرقيقة أو الخفيفة. كل ما

المشكلة	السبب المحتمل	الحل
المكواة لا تسخن ولا يخرج منها بخار. ومؤشر الطاقة لا يضيء.	قد تكون المكواة غير متصلة بالتيار الكهربائي.	قم بتوصيلها بالتيار الكهربائي.
تسرب مياه من الثقوب الموجودة في القاعدة.	قد يكون قد نتج عن تكثف الماء في الأنابيب لاستخدامها للمرة الأولى أو لعدم استخدامها لفترة من الوقت.	اضغط على مشغل البخار بعيداً عن طاولة الكي حتى يتدفق البخار من المكواة.
	القاعدة ليست ساخنة بشكل كافي.	انتظر حتى تسخن القاعدة بشكل كافي أو قم برفع درجة حرارتها.
تخرج خطوط بيضاء عبر ثقوب القاعدة.	قد يكون هناك تراكم من الترسبات لعدم تغيير خرطوشة إزالة الترسبات بانتظام.	قم بتغيير خرطوشة إزالة الترسبات.
خروج خطوط بيضاء عبر الثقوب الموجودة في القاعدة وتترك بقع على أقمشة الكتان.	من الممكن أنك تستخدم مواد كيميائية لإزالة الترسبات أو منظفات في مياه الكي.	لا تضع هذا النوع من المنتجات في خزان الماء أو في المكان المخصص للبخار.
القاعدة غير نظيفة أو بيضاء وقد تترك بقع على الملابس كما أن الملابس بالتصق بالقاعدة	من الممكن أنك تقوم بالكي على درجة عالية الحرارة.	قم بضبط قرص التحكم في درجة الحرارة على درجة حرارة منخفضة.
لا يوجد بخار أو يتدفق القليل منه.	قد يكون خزان الماء فارغ.	املأ خزان الماء.
	قد تكون القاعدة ليست ساخنة بشكل كافي.	انتظر حتى تسخن القاعدة بشكل كافي أو قم برفع درجة حرارتها.

الصيانة والنظافة

افصل الجهاز عن مصدر التيار الكهربائي ودعه يبرد قبل البدء في أي أعمال نظافة. باستثناء وحدة التوصيل والإمداد بالتيار الكهربائي، يمكن تنظيف كل القطع بالمياه والمنظفات أو الصابون السائل. شطف جيداً لإزالة باقى المنظفات. نظف الجهاز بقطعة قماش مبللة وبضع نقاط من المنظف وجففه. - لتنظيف الجهاز، لا تستخدم مذيبات أو منتجات ذات محتوى حمضي أو عادية مثل مواد التبييض أو المواد الكاشطة. لا تسمح بأن تتسلل المياه أو سوائل أخرى لفتحات التهوية لتفادي حدوث أضرار للأجزاء الداخلية للجهاز لا تغمر المياه أبداً في مياه أو سوائل أخرى أو تضعها تحت صنوبر المياه. يوصي بتنظيف الجهاز باستمرار وإزالة بقايا الطعام. الجزءان المكونان لهذا الجهاز غير مجهزان للوضع في غسالة الأطباق.

التخلص من المنتج

هذا المنتج يلتزم بالتوجيه الأوروبي 2012/19/EU بشأن الأجهزة الكهربائية والإلكترونية المعروف بـ RAEE (نفايات الأجهزة الكهربائية والإلكترونية)، الذي يحدد الإطار القانوني المعمول به في الاتحاد الأوروبي للتخلص من الأجهزة الإلكترونية والكهربائية وإعادة تدويرها. لا تلق بهذا المنتج في القمامة. خذه إلى أقرب مركز معالجة النفايات الإلكترونية والكهربائية.



INFORME DE GARANTÍA

B&B TRENDS, S.L. garantiza la conformidad de este producto, para el uso al que está destinado, durante un periodo de dos años. En caso de rotura durante el periodo de garantía, el usuario tendrá derecho a la reparación o sustitución del producto sin coste alguno si el anterior no está disponible, a menos que sea imposible o desproporcionado realizar una de estas opciones. En este caso, puede optar por una reducción en el precio o la anulación de la venta, caso que deberá negociar directamente con el vendedor. Esto también cubre la sustitución de piezas de recambio, siempre que el producto se haya utilizado de acuerdo con las recomendaciones de este manual en ambos casos y no haya sido falsificado por terceros no autorizados por B&B TRENDS, S.L. La garantía no cubre ninguna parte sujeta a desgaste y fricción. Esta garantía no afecta a sus derechos como consumidor de acuerdo con las disposiciones de la Directiva 1999/44/CE para estados miembros de la Unión Europea.

USO DE LA GARANTÍA

Los clientes deben contactar con el servicio técnico autorizado de B&B TRENDS, S.L. para la reparación del producto. Toda falsificación del producto por parte de cualquier persona no autorizada por B&B TRENDS, S.L. o el mal uso del mismo anulará los derechos de garantía. Debe rellenar completamente la garantía y entregarla, junto con el comprobante de compra o de entrega, para poder ejercer efectivamente los derechos de garantía.

Debe guardar esta garantía, así como la factura de compra, recibo o comprobante de entrega, para facilitar el ejercicio de sus derechos. Para servicio técnico y atención al cliente fuera de territorio español, envíe su solicitud al punto de venta donde adquirió el aparato.

RELATÓRIO DE GARANTIA

A B&B TRENDS, SL. garante a conformidade deste produto para o uso para o qual foi concebido durante um período de dois anos. Em caso de avaria durante o período de vigência desta garantia, os utilizadores têm o direito à reparação ou à substituição gratuita do produto caso a reparação seja impossível, a não ser que uma dessas opções seja impossível de cumprir ou for desproporcionada. Neste caso, poderá optar por uma redução no preço ou um cancelamento da venda, qualquer uma das opções devendo ser tratada diretamente com o vendedor. A garantia também cobre a substituição de peças de reposição sempre que o produto tenha sido usado em conformidade com as recomendações especificadas neste manual nos dois casos e sempre que não tenha sido manipulado por pessoal não autorizado pela B & B TRENDS, SL. Esta garantia não é aplicável a quaisquer peças sujeitas a desgaste. Esta garantia não limita os seus direitos enquanto consumidor em conformidade com as disposições constantes da Diretiva 1999/44/CE para os Estados-Membro da União Europeia.

UTILIZAÇÃO DA GARANTIA

Os clientes devem contactar um Serviço Técnico autorizado da B&B TRENDS, SL. para reparar o produto. Qualquer manipulação do mesmo por parte de qualquer pessoa não autorizada pela B&B TRENDS, SL., ou uma utilização indevida ou negligente do mesmo, tornarão esta garantia nula e sem efeito. Esta garantia deve ser preenchida integralmente e entregue junta com o talão de compra ou o

registro de entrega para o exercício efetivo dos direitos ao abrigo desta garantia. Esta garantia deve ser guardada pelo utilizador, bem como a fatura, talão de compra ou guia de entrega para facilitar o exercício destes direitos. Para receber assistência técnica ou beneficiar do serviço pós-venda fora do território espanhol, solicite informações junto ao ponto de venda em que adquiriu o aparelho.

WARRANTY REPORT

B&B TRENDS, SL. guarantees compliance of this product for the use for which it is intended for a period of two years. In the case of breakdown during the term of this warranty, users are entitled to repair or else the replacement of the product at no charge if the former is unavailable, unless one of these options proves impossible to fulfill or is disproportionate. In this case, you can then opt for a reduction in price or cancellation of the sale, which must be dealt with directly with the sales vendor. This also covers replacement of spare parts provided that the product has been used according to the recommendations specified in this manual for both cases, and has not been tampered with by any third party that is not authorised by B & B TRENDS, SL. The warranty will not cover any parts subject to wear and tear. This warranty does not affect your rights as a consumer in accordance with the provisions in Directive 1999/44/EC for member states of the European Union.

USE OF WARRANTY

Customers must contact a B&B TRENDS, SL., authorised Technical Service for repair of the product. Since any tampering of the same by anyone not authorised by B&B TRENDS, SL., or the careless or improper use of the same shall render this warranty null and void. The warranty must be fully com-

pleted and delivered along with the receipt or delivery docket for the effective exercise of rights under this warranty.

This warranty should be retained by the user as well as the invoice, receipt or the delivery docket to facilitate the exercise of these rights. For technical service and after-sales care outside the Spanish territory, please submit your query to the point of sale where you purchased the item

BON DE GARANTIE

B&B TRENDS, SL. garantit la conformité de ce produit pour l'utilisation pour laquelle il a été conçu pendant une période de deux ans. En cas de panne pendant la durée de la garantie, les utilisateurs ont le droit de faire réparer ou remplacer le produit sans frais si la réparation n'est pas réalisable, à moins que l'un de ces choix soit impossible à réaliser ou soit disproportionné. Dans ce cas, vous pouvez alors opter pour une réduction du prix ou l'annulation de la vente, qui doit être traitée directement avec le vendeur. Cela couvre le remplacement des pièces de rechange à condition que le produit ait été utilisé selon les recommandations indiquées dans ce manuel pour les deux cas, et qu'il n'ait pas été manipulé par toute tierce partie n'étant pas autorisée par B & B TRENDS, SL. La garantie ne couvrira pas toute pièce d'usure. Cette garantie n'affecte pas vos droits de consommateur conformément aux dispositions de la Directive 1999/44/EC pour les états membres de l'Union européenne.

UTILISATION DE LA GARANTIE

Les clients doivent contacter un service technique agréé par B&B TRENDS, SL., pour faire réparer le produit. Toute manipulation du produit par quiconque n'étant pas agréé par B&B TRENDS, SL., ou l'utilisation négligente ou incorrecte de celui-ci rend cette garantie nulle et sans effet. La garantie doit être totalement complétée et remise avec le ticket de caisse ou le bon de livraison pour l'exercice effectif des droits en vertu de la présente garantie.

Cette garantie doit être conservée par l'utilisateur ainsi que la facture, le ticket de caisse ou le bon de livraison pour faciliter l'exercice de ces droits. Pour un service technique et un service après-vente en dehors du territoire espagnol, veuillez soumettre votre demande au point de vente où l'article a été acheté.

RAPPORTO DI GARANZIA

B&B TRENDS, SL. assicura la conformità del presente prodotto con l'utilizzo a cui è destinato per un periodo di due anni. In caso di guasto durante il periodo di validità della presente garanzia, gli utilizzatori hanno diritto alla riparazione o alla sostituzione gratuita del prodotto se la prima non è disponibile, a meno che una di queste opzioni si riveli impossibile da portare a termine o sproporzionata. In questo caso, è possibile optare per una riduzione di prezzo o per l'annullamento della vendita, che deve essere effettuato direttamente con il rivenditore. Ciò si applica anche alla sostituzione di parti di ricambio a condizione che il prodotto sia stato utilizzato secondo le raccomandazioni specificate in questo manuale in entrambi i casi, e non sia stato manomesso da terze parti non autorizzate da B&B TRENDS, SL. La garanzia non copre parti soggette a usura. La presente garanzia non pregiudica i diritti del consumatore in conformità con le disposizioni della Direttiva 1999/44/CE per gli Stati membri dell'Unione Europea.

UTILIZZO DELLA GARANZIA

I clienti possono contattare il servizio di assistenza tecnica autorizzato di B&B TRENDS, SL. per riparazioni del prodotto. Poiché eventuali manomissioni dello stesso da soggetti non autorizzati da B&B TRENDS, SL., o l'utilizzo incauto o improprio dello stesso rendono nulla la presente garanzia. La presente garanzia deve essere compilata e consegnata insieme alla ricevuta o alla bolla di consegna per l'effettivo esercizio dei diritti previsti dalla presente garanzia. La presente garanzia deve essere conservata dall'utilizzatore insieme alla fattura, alla ricevuta o alla bolla di consegna per facilitare l'esercizio dei suddetti diritti. Per servizio clienti e di assistenza tecnica al di fuori del territorio spagnolo, si prega di inviare la richiesta al punto vendita presso cui è stato acquistato l'articolo.

GARANTIEBERICHT

B&B TRENDS, SL. garantiert, dass dieses Gerät für den vorgesehenen Verwendungszweck für einen Zeitraum von Im Falle eines Ausfalls während dieser Garantiezeit hat der Benutzer Anrecht auf eine kostenlose Reparatur oder andernfalls auf den kostenlosen Ersatz des Geräts, wenn es nicht repariert werden kann, es sei denn, eine dieser Optionen erweist sich als unmöglich oder unverhältnismäßig. In diesem Fall können Sie sich dann für eine Preisminderung oder die Stornierung des Verkaufs

entscheiden. Dies müssen Sie direkt mit dem Verkäufer regeln. Gedeckt ist auch der Ersatz von Ersatzteilen, vorausgesetzt, das Gerät wurde gemäß den in dieser Anleitung für beide Fälle angegebenen Empfehlungen verwendet und nicht von Dritten manipuliert, die nicht von B & B TRENDS, SL autorisiert sind. Die Garantie gilt nicht für Verschleißteile. Diese Garantie beeinträchtigt nicht Ihre Rechte als Verbraucher gemäß den Bestimmungen der Richtlinie 1999/44/EG für die Mitgliedsstaaten der Europäischen Union.

INANSPRUCHNAHME DER GARANTIE

Der Kunde muss sich für die Reparatur des Geräts an einen autorisierten technischen Service von B&B TRENDS, SL. wenden. Jegliche Manipulation durch nicht von B&B TRENDS, SL. autorisierte Personen oder unvorsichtige oder unsachgemäße Verwendung des Geräts führt zum Erlöschen dieser Garantie. Der Garantieschein muss vollständig ausgefüllt und zusammen mit der Quittung oder dem Lieferschein eingereicht werden, damit die Garantie in Anspruch genommen werden kann. Der Benutzer sollte diese Garantie sowie die Rechnung, Quittung oder den Lieferschein aufbewahren, um die Ausübung dieser Rechte zu ermöglichen. Für technischen Service und Kundendienst außerhalb des spanischen Hoheitsgebiets richten Sie Ihre Anfrage bitte an die Verkaufsstelle, bei der Sie das Gerät gekauft haben.

СЪОБЩЕНИЕ ЗА ГАРАНЦИОННОТО ОБСЛУЖВАНЕ

B&B TRENDS, S.L. гарантира съответствието на този продукт за употребата, за която е предназначен, за срок от две години. В случай на повреда по време на гаранционния му срок, потребителите имат право да ремонтират или безплатно да заменят продукта, ако не е невъзможно да се ремонтира, освен ако се окаже, че един от тези варианти не е възможно да бъде приложен на практика или че е непропорционален. В този случай можете да предпочетете отбив от цената или отмяна на продажбата, за което можете да се договорите направо с продавача. Това покрива и замената на резервни части, но при условие че продуктът е използван съгласно препоръките, посочени в това ръководство за двата случая, и няма намеса от страна на трето лице, което да не е упълномощено от B & B TRENDS, SL. Гаранцията не покрива части, които се амортизират. Тази гаранция не засяга Вашите права като потребител в съответствие с разпоредбата в Директива 1999/44/ЕО за държавите членки на Европейския съюз.

ИЗПОЛЗВАНЕ НА ГАРАНЦИЯТА

За ремонт на продукта клиентите трябва да се свържат с упълномощен от B&B TRENDS, SL. Технически сервиз. Ако по отношение на горното е налице намеса от неупълномощено от B&B лице, или поради небрежност или неправилна употреба на продукта, тази гаранция става нищожна. Гаранцията трябва да се попълни

изцяло и да се предаде заедно с касовата бележка или товарителницата за действителното упражняване на правата по тази гаранция.

Тази гаранция следва да се запази от потребителя, като същото важи и за фактурата, касовата бележка или товарителницата, за да се улесни упражняването на тези права. За техническо и следпродажбено обслужване и извън Испания е необходимо да подадете своето оплакване в търговския обект, от който сте закупили изделието.

Тقرير الضمان

تضمن شركة B&B TRENDS, SL امتثال هذا المنتج مع الاستخدام الذي يقصد به لمدة عامين. في حالة التعطل خلال فترة هذا الضمان، يحق للمستخدمين إصلاح أو استبدال المنتج بدون أي تكلفة في حالة عدم توفره، ما لم يكن أحد هذه الخيارات مستحيلًا أو غير متناسب. في هذه الحالة، يمكنك اختيار خفض في السعر أو إلغاء عملية البيع، ويجب التعامل مباشرة مع البائع من أجل ذلك. ويشمل هذا أيضًا استبدال قطع الغيار شريطة أن يكون المنتج قد تم استخدامه وفقًا للتوصيات المحددة في هذا الدليل لكلتا الحالتين، ولم يتم العبث به من قبل أي طرف ثالث غير مرخص له من قبل شركة B&B TRENDS, S.L. لن يغطي الضمان أي أجزاء تخضع للتآكل والتمزق. لا يؤثر هذا الضمان على حقوقك كمستهلك وفقًا للأحكام الواردة في التوجيه EC/44/1999 للدول الأعضاء في الاتحاد الأوروبي.

استعمال الضمان

يجب على العملاء الاتصال بالخدمة الفنية المعتمدة من شركة B&B TRENDS, S.L. لإصلاح المنتج. بما أن أي عبث بالجهاز من قبل أي شخص غير مرخص له من قبل B&B TRENDS, S.L. أو الإهمال أو الاستخدام غير الصحيح للجهاز يجب أن يجعل هذا الضمان لاغياً وباطلاً. يجب إتمام الضمان بالكامل

وتسليمه مع ورقة الاستلام أو التسليم للممارسة الفعالة للحقوق بموجب هذا الضمان.

يجب أن يحتفظ المستخدم بهذا الضمان بالإضافة إلى الفاتورة أو الإيصال أو ورقة التسليم لتسهيل ممارسة هذه الحقوق. بالنسبة إلى الخدمات الفنية والخدمة ما بعد البيع خارج الأراضي الإسبانية، يُرجى تقديم الطلب إلى نقطة البيع التي اشتريتها منها المنتج.



SERVICIOS DE ATENCIÓN TÉCNICA (SAT)

TECHNICAL ASSISTANCE SERVICE (TAS), SERVIÇO DE ATENÇÃO TÉCNICA (SAT)
SERVICE TECHNIQUE (ST), SERVIZIO DI ASSISTENZA TECNICA (SDAT)

(+34) 902 997 053

sat@bbtrends.es

B&B TRENDS, S.L.

C. Cataluña, 24

P.I. Ca N'Oller 08130

Santa Perpètua de Mogoda (Barcelona) España

C.I.F. B-86880473

www.bbtrends.es

Consulte el SAT autorizado más cercano en <https://sat.ufesa.com/>

Check out your nearest service station at <https://sat.ufesa.com/>

B&B TRENDS, S.L.

C. Cataluña, 24

P.I. Ca N'Oller 08130

Santa Perpètua de Mogoda

(Barcelona) España

C.I.F. B-86880473

www.bbtrends.es

ufesa

B&B TRENDS, S.L. · C.I.F. B-86880473
C. Catalunya, 24 P.I. Ca N'Oller 08130
Santa Perpètua de Mogoda (Barcelona) · España
www.bbtrends.es

Ver. 11/2021