

# ufesa

## Aqua Steam Centro de planchado

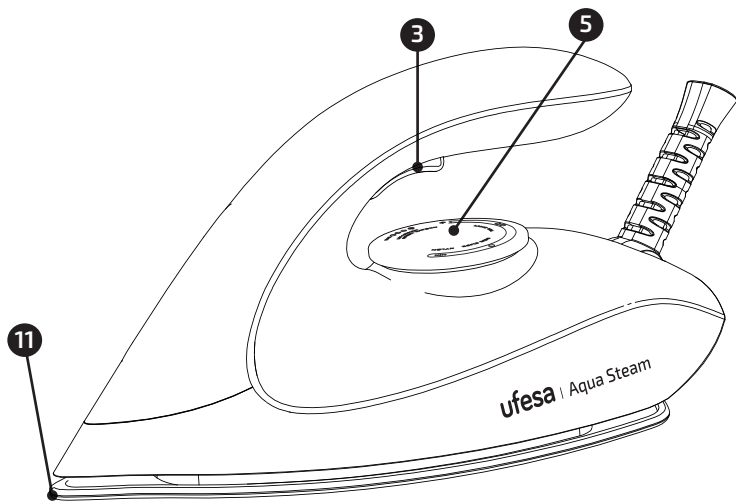

- ES manual de instrucciones
- PT manual de instruções
- EN instructions manual
- FR mode d'emploi
- IT manuale di istruzioni
- DE bedienungsanleitung
- BG Ръководство за инструкции
- AR تعليمات الاستخدام

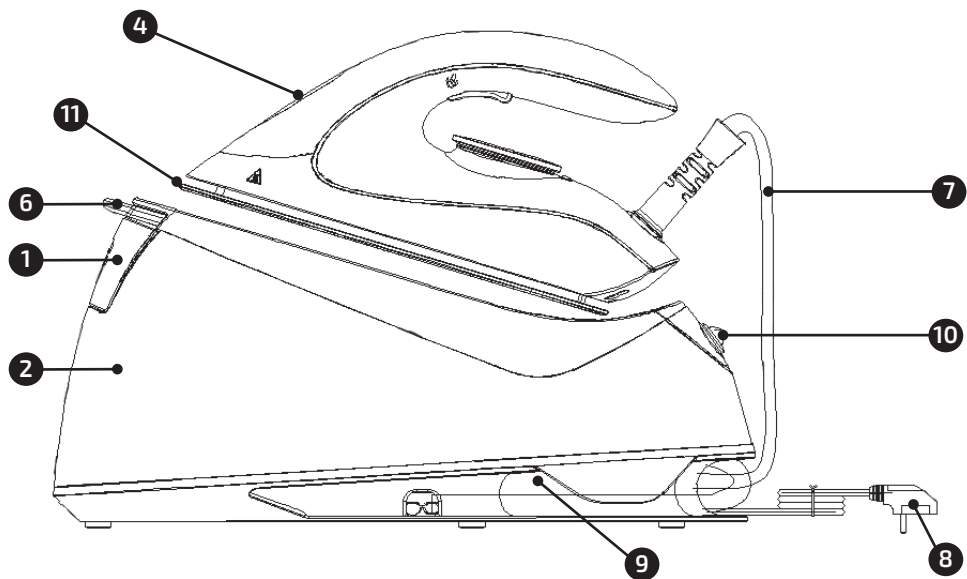

GRACIAS POR HABER ELEGIDO UN PRODUCTO UFESA. ESPERAMOS QUE SE AJUSTE A SUS NECESIDADES Y SEA DE SU AGRADO.

---

## ADVERTENCIA

POR FAVOR, LEA LAS INSTRUCCIONES DE USO DETENIDAMENTE ANTES DE UTILIZAR EL PRODUCTO. GUÁRDELAS EN UN LUGAR SEGURO PARA FUTURAS CONSULTAS.

## DESCRIPCIÓN

1. Tapa de entrada de agua
2. Depósito de agua
3. Botón de vapor/botón de limpieza
4. Indicador de calentamiento
5. Botón regulador de temperatura
6. Seguro para la plancha
7. Manguera de vapor
8. Cable de alimentación
9. Almacenamiento del cable de alimentación
10. Botón de encendido
11. Suela de plancha

## INSTRUCCIONES DE SEGURIDAD

Los niños a partir de 8 años y las personas con capacidades físicas, sensoriales o mentales reducidas o con falta de experiencia y conocimientos, pueden utilizar este aparato si se encuentran bajo supervisión o se les ha proporcionado instrucciones acerca del uso del aparato de forma segura, así como haber comprendido los peligros que conlleva su uso. Los niños no deben jugar con el aparato. Los niños no podrán realizar la limpieza y el mantenimiento del usuario sin la supervisión de una persona adulta. Si el cable de alimentación está dañado, este de-

berá ser reemplazado por el fabricante, un agente de servicio o personal cualificado equivalente, a fin de evitar cualquier riesgo. La plancha no debe dejarse desatendida mientras esté conectada a la red de suministro eléctrico.

El enchufe se debe retirar de la toma de corriente antes de llenar el depósito de agua.

Las planchas deben utilizarse y apoyarse en una superficie plana y estable. Al colocar la plancha en su soporte, asegúrese de que la superficie de dicho soporte sea estable.

La plancha no debe utilizarse si se ha caído, si hay signos visibles de daños o si tiene fugas.

Mantenga la plancha y su cable fuera del alcance de los niños menores de 8 años cuando esté encendida o se esté enfriando.

En la sección de llenado del depósito de agua se dan las instrucciones para un rellenado seguro del depósito de agua.



**PRECAUCIÓN.** Superficies calientes. Las superficies se pueden calentar durante el uso.

Antes de conectar la plancha a la red eléctrica, póngala en posición de desbloqueo. Para bloquearla, espere a que se haya enfriado completamente y se haya desenchufado de la red eléctrica.

Este aparato está diseñado para utilizarse a una altitud máxima de 2000 metros sobre el nivel del mar.

## ADVERTENCIAS IMPORTANTES

Este aparato se ha diseñado para uso doméstico y no debería utilizarse, bajo ninguna circunstancia, para un uso comercial o industrial. Cualquier uso incorrecto o manipulación indebida del producto anulará la garantía.

Antes de enchufar el aparato, compruebe que el voltaje de la red eléctrica es el mismo que el que aparece indicado en la etiqueta del mismo. Si utiliza un adaptador, asegúrese de que puede alcanzar 16 A y que está dotado de toma de tierra.

El cable de alimentación no se debe enrollar alrededor del aparato durante su uso.

No utilice, conecte ni desconecte el aparato de la red de suministro eléctrico con las manos o los pies mojados.

No tire del cable de alimentación para desenchufar el aparato ni lo utilice como asa.

No dirija el vapor hacia las personas y los animales.

No coloque el aparato debajo del grifo para llenar el depósito de agua, ni lo sumerja en agua u otros líquidos.

Desenchufe inmediatamente el aparato de la red eléctrica en caso de que se produzca cualquier avería o daño y póngase en contacto con un servicio de asistencia técnica oficial. Para evitar cualquier peligro, no abra el aparato. Solo el personal técnico cualificado del servicio de asistencia técnica oficial de la marca puede realizar reparaciones o intervenciones en el aparato. Actúe de acuerdo con la sección de conservación y limpieza del presente manual para la limpieza.

**B&B Trends S.L.** no se hace responsable de ningún daño que se pueda ocasionar a personas, animales u objetos, como resultado del incumplimiento de estas advertencias.

## ANTES DEL PRIMER USO

Antes de utilizar el centro de planchado, asegúrese de leer el manual de usuario, así como de comprender todas las piezas y características del centro de planchado. Asegúrese de retirar cualquier material de embalaje y etiquetas antes de utilizarlo por primera vez.

En el primer uso pueden desprenderse fuertes olores o gases. No utilice el producto por primera vez en la ropa, ya que puede haber rastros de suciedad en la suela.

## TIPO DE AGUA APTA PARA SU USO

El dispositivo está diseñado para usarse con agua del grifo. Si el agua de su zona es dura o semidura, utilice una mezcla de agua de grifo con agua destilada o desmineralizada comprada en tiendas, en la proporción 2:1 y 1:1 respectivamente (agua destilada: agua de grifo). Si tiene cualquier duda, consulte dicha información con su proveedor de agua para determinar el tipo de agua de su zona.

Nunca use agua 100 % destilada o desmineralizada, agua de lluvia, agua suavizada, agua perfumada, agua procedentes de otros aparatos como frigoríficos, aires acondicionados, secadoras u otros tipos de preparación de agua de uso doméstico.

## LLENADO DEL DEPÓSITO DE AGUA

Llénelo a través de la tapa de entrada de agua. NO llene por encima del MÁX. del indicador de nivel.

Cuando coloque la plancha de nuevo en el centro de planchado, asegúrese de que se ajusta correctamente.

# INSTRUCCIONES DE USO

**Nota:** Si es la primera vez que plancha con vapor o si el producto no se ha utilizado durante un tiempo, gire el control de temperatura a la posición Máx. y, a continuación, pulse el botón de vapor hasta que salga vapor. Este proceso puede durar unos minutos.

Coloque el centro de planchado sobre una mesa, banco o tabla de planchar firme y nivelada. Conecte la unidad a una toma de corriente y coloque el interruptor en posición de encendido. Ajuste el control de temperatura de la plancha para adecuarla al tipo de tejido que desee planchar.

**Nota:** Si desea utilizar la función planchado a vapor, le sugerimos que suba la temperatura al MÁX.

Cuando la luz indicadora de funcionamiento de la plancha se apague, el aparato estará listo para su uso.

**Nota:** Al planchar, la luz indicadora de funcionamiento se encenderá y apagará de modo intermitente; esto es normal.

Para hacer salir el chorro de vapor, pulse el botón de vapor, y suéltelo cuando quiera detener el vapor; el vapor se detendrá en unos segundos.

Manteniendo pulsado el botón de vapor, el vapor puede salir de la suela de la plancha. El vapor se puede detener en cualquier momento soltando el botón de vapor

## Trucos para el planchado

- Empiece con los tejidos que vaya a planchar a baja temperatura y termine con los que necesiten temperaturas más elevadas.
- En el caso de tejidos de fibras mixtas, configure la temperatura de planchado en el nivel inferior.
- Para las prendas de lana, pulse el botón de vapor repetidamente sobre la prenda sin tocarla físicamente con la plancha.
- Para tejidos más gruesos, suba la temperatura de la plancha a la posición MÁX.

## Tabla guía de planchado

A continuación se ofrece una guía sobre la configuración de temperatura requerida para diversos tipos de tejido, junto con el método de planchado recomendado.

Marcado	Material, por ejemplo
. (1 punto)	Acetato, elastano, poliamida, polipropileno
.. (2 puntos)	Cupro, poliéster, seda, triacetato, viscosa, lana
... (3 puntos) / MÁX	Algodón/lino

## Planchado a vapor vertical

Esta función le permite alisar las arrugas de las prendas o de las cortinas de forma similar a como lo haría un vaporizador de prendas. La alta presión de vapor del centro de planchado genera ráfagas de vapor mientras sostiene la plancha en posición vertical. Para conseguir mejores resultados, utilícelo en tejidos delicados o ligeros. Dirija el vapor sólo a las prendas colgadas en una zona segura y asegúrese de consultar siempre las recomendaciones del fabricante de las prendas.

**ADVERTENCIA:** NO dirija el vapor hacia una prenda que lleve puesta o hacia personas.

## **MANTENIMIENTO Y LIMPIEZA**

### **Seguro para la plancha**

La caja de fácil transporte que se adjunta a la unidad base puede utilizarse para transportar el centro de planchado con facilidad. Para ello, levántela con un movimiento hacia arriba hasta que encaje en su posición. Antes de utilizar el centro de planchado, el asa de transporte fácil debe bloquearse en su posición contra la unidad base; mantenga pulsado el botón de liberación del asa y bájela con cuidado de nuevo a su sitio.

### **Limpieza**

Apague el centro de planchado y desenchufe la toma de corriente.

Vacíe el depósito de agua.

Limpie regularmente la suela de cerámica con un estropajo húmedo y no metálico.

Limpie el exterior del centro de planchado con un paño suave.

NO utilice limpiadores abrasivos, detergentes u otros productos químicos para limpiar el centro de planchado.

### **Proceso de descalcificación**

Se recomienda descalcificar cada dos semanas aproximadamente.

Hágalo de la siguiente forma:

1. Por favor, ponga agua en un recipiente.
2. Asegúrese de que el enchufe del producto ha sido desenchufado.
3. Llene el depósito de agua hasta el nivel de llenado máximo (MÁX.) Nota: No vierta vinagre ni otros agentes descalcificantes en el depósito de agua.
4. Inserte el enchufe del centro de planchado de la bomba en la toma de corriente. Una vez ajustado el botón regulador de vapor al primer punto, espere a que la luz indicadora de calentamiento se apague.
5. Mantenga la plancha sobre el recipiente de agua, pulse y mantenga pulsado el botón de vapor hasta que no salga cal del fondo de la plancha.
6. Vuelva a girar el botón regulador del vapor hasta el tercer punto, hasta que no haya agua y salga vapor por la parte inferior de la plancha.
7. Desconecte el enchufe de la plancha y mueva la plancha suavemente sobre un paño para eliminar las manchas de agua residuales en la suela.
8. Vierta el agua restante en el depósito de agua.
9. Deje que la plancha se enfríe y guárdela.

# GUÍA PARA LA RESOLUCIÓN DE PROBLEMAS

PROBLEMA	POSIBLE MOTIVO	SOLUCIÓN
La plancha no tiene vapor	No hay suficiente agua en el depósito	Vuelva a llenar el depósito de agua hasta el nivel de llenado MÁX. Mantenga pulsado el botón de vapor hasta que salga el vapor. Puede tardar 30 segundos en salir el vapor
	No ha pulsado el botón de vapor	Toque el botón de vapor para activar la función de vapor.
El producto hace un fuerte sonido de bombeo	No hay agua en el depósito.	Llene el depósito de agua y pulse el botón de vapor hasta que el sonido del bombeo de agua sea menor y la placa inferior emita vapor
Salen gotas de agua de la suela	Una vez finalizado el proceso de descalcificación, el agua restante puede gotear de la placa inferior	Seque la placa inferior con un paño. Por favor, realice el proceso de descalcificación. (véase "Mantenimiento y limpieza")
	El proceso de descalcificación no se ha completado	Debe volver a realizar el proceso de descalcificación (véase "Mantenimiento y limpieza")
El agua sucia y las impurezas saldrán de la suela	Las impurezas o los productos químicos del agua se depositan en la salida de vapor y/o en la suela	Realice el proceso de descalcificación regularmente
La plancha deja manchas brillantes en la ropa o en los estampados	La superficie del planchado puede ser irregular, por ejemplo, porque se plancha donde la ropa está cosida o doblada	Las manchas brillantes o las huellas no persistirán; desaparecerán después de lavar la ropa. Evite planchar las costuras o los pliegues, o puede poner un paño de algodón en la zona de planchado para evitar las huellas
	Fieltro insuficiente en la funda de la tabla de planchar	Añade una capa de fieltro bajo la funda de la tabla de planchar
La funda de la tabla de planchar se moja o aparecen gotas de agua en el suelo/la ropa	Después de un largo planchado, el vapor se condensará en la funda de la tabla de planchar	Si la espuma o el fieltro están dañados, sustituya la funda de la tabla de planchar. También puede añadir una capa de fieltro bajo la funda de la tabla de planchar para evitar la condensación en la tabla de planchar
	La tabla de planchar no es adecuada para el fuerte vapor del producto	Puede añadir una capa de fieltro bajo la funda de la tabla de planchar para evitar la condensación en la tabla de planchar

## ELIMINACIÓN DEL PRODUCTO



Este producto cumple con la Directiva Europea 2012/19/EU relativa a los aparatos eléctricos y electrónicos, conocida como RAEE (residuos de aparatos eléctricos y electrónicos), que establece el marco legal aplicable en la Unión Europea para la eliminación y reutilización de los residuos de aparatos eléctricos y electrónicos. No tire el producto a la basura. Diríjase al centro de recogida de residuos eléctricos y electrónicos más cercano.



# PORTUGUÊS

OBRIGADO POR ESCOLHER A UFESA. ESPERAMOS QUE O DESEMPENHO DO PRODUTO VÁ AO ENCONTRO DAS SUAS EXPETATIVAS.

---

## AVISO

LEIA COM ATENÇÃO AS INSTRUÇÕES DE UTILIZAÇÃO ANTES DE USAR O PRODUTO. GUARDE AS INSTRUÇÕES NUM LOCAL SEGURO, PARA CONSULTA POSTERIOR.

## DESCRIÇÃO

1. Cobertura da entrada de água
2. Depósito de água
3. Acionador do vapor/botão de limpeza
4. Indicador de aquecimento
5. Manípulo de ajuste da temperatura
6. Bloquear o ferro
7. Bico do vapor
8. Cabo de alimentação
9. Alojamento do cabo de alimentação
10. Botão de alimentação
11. Base

## INSTRUÇÕES DE SEGURANÇA

O aparelho pode ser usado por crianças com 8 anos ou mais e pessoas com capacidades físicas, sensoriais ou mentais reduzidas, ou falta de experiência ou conhecimento, sob supervisão ou se lhes tiverem sido dadas instruções relativas à utilização do aparelho de forma segura e entenderem os perigos envolvidos. As crianças não devem brincar com o aparelho. A limpeza e a manutenção do utilizador não devem ser feitas por crianças sem supervisão. Se o cabo estiver danificado, tem de ser substituído pelo fabricante, pelo respetivo agente de serviços

ou por pessoal igualmente qualificado, de modo a evitar riscos.

O ferro não deve ser deixado sem vigilância enquanto está ligado à corrente.

A ficha deve ser removida da tomada antes do reservatório de água ser enchido.

O ferro deve ser utilizado e colocado numa superfície plana e estável. Ao colocar o ferro na posição de descanso, certifique-se de que a superfície em que o suporte é colocado é estável.

Não utilize o ferro se o tiver deixado cair, se existirem sinais visíveis de danos ou se estiver a verter.

Mantenha o ferro e o respetivo cabo fora do alcance de crianças com idade inferior a 8 anos quando estiver ligado ou a arrefecer.

As instruções para o reabastecimento seguro do reservatório de água são apresentadas na secção de enchimento do reservatório de água.



**ATENÇÃO.** Superfícies quentes. As superfícies podem ficar quentes durante a utilização.

Antes de ligar o aparelho à corrente elétrica, colocar o ferro na posição de desbloqueado. Para bloquear o ferro, esperar até que o aparelho arrefeça completamente e tenha sido desligado da corrente elétrica.

Este aparelho está preparado para ser utilizado a uma altitude máxima de até 2000 m acima do nível do mar.

## AVISOS IMPORTANTES

O aparelho destina-se a uso doméstico e nunca deverá ser utilizado em aplicações comerciais ou industriais, sob qualquer circunstância. A utilização incorreta ou o manuseamento incorreto do produto resultarão na anulação da garantia. Antes de ligar o produto, verifique se a voltagem da sua rede elétrica é igual à indicada na etiqueta do produto.

Se utilizar um adaptador, certifique-se de que pode alcançar 16 A e que é fornecido com uma tomada de terra. O cabo de alimentação não deve estar enrolado ou emaranhado à volta do produto durante a utilização.

Não utilize o aparelho, nem o ligue ou desligue da corrente elétrica com as mãos e/ou os pés molhados.

Não puxe o cabo de ligação para o desligar, nem o utilize como pega

Não liberte diretamente o vapor na direção de pessoas ou animais.

Não coloque o aparelho debaixo da torneira para encher o depósito de água, nem o mergulhe em água ou outros líquidos.

Em caso de avaria ou danos, desligue imediatamente o produto da corrente elétrica e contacte um Serviço de Assistência Técnica Oficial. Com o objetivo de evitar possíveis situações de risco, não abra o aparelho. As reparações ou intervenções a efetuar no aparelho apenas podem ser levadas a cabo por pessoal técnico qualificado do Serviço de Assistência Técnica Oficial da marca. Para limpar, proceda de acordo com a secção de conservação e limpeza deste manual.

**AB&B TRENDS, S.L.** recusa qualquer responsabilidade por danos que possam ser provocados a pessoas, animais ou objetos devido à inobservância destas advertências.

## ANTES DA PRIMEIRA UTILIZAÇÃO

Antes de utilizar o Ferro a Vapor, certifique-se de que leu o manual do utilizador e percebe todas as partes e funcionalidades do Ferro a Vapor. Certifique-se de que removeu todos os materiais de embalagem e etiquetas antes de utilizar o aparelho pela primeira vez. Na primeira utilização, podem libertar cheiros e vapores que são rapidamente expelidos. Na primeira utilização, não borrife sobre as roupas, pois pode haver resíduos de sujidade na base.

### TIPO DE ÁGUA PARA UTILIZAR

O aparelho foi concebido para ser utilizado com água da torneira. Se a água na sua área for dura ou semidura, utilize água da torneira misturada com água destilada ou desmineralizada comprada em lojas específicas com as proporções 2:1 e 1:1 respetivamente (água destilada:água da torneira). Confirme com os seus serviços de abastecimento de água o tipo de água da sua área.

Nunca utilize água 100% destilada ou desmineralizada, água da chuva, água amaciada, água perfumada, água de outros aparelhos como frigoríficos, aparelhos de ar condicionado, secadores ou outros tipos de tratamento doméstico de água.

### ENCHER O DEPÓSITO DE ÁGUA

Encher através da tampa da entrada de água. **NÃO** encher acima do indicador de nível MAX. Assegure-se ao colocar o ferro de novo na estação, que este encaixa corretamente.

# INSTRUÇÕES DE FUNCIONAMENTO

**Observações:** Se for a primeira vez que engomar a vapor ou se o produto não tiver sido utilizado durante algum tempo, rode o controlo de temperatura para a posição Max e prima continuamente o botão de vapor até que o vapor saia. Este processo pode demorar alguns minutos.

Colocar a Estação de Vapor sobre uma mesa, bancada ou tábua de engomar de nível firme. Ligar a unidade a uma tomada eléctrica e ligar no ponto de alimentação.

Ajuste o seletor de temperatura em função do tipo de tecidos que pretende engomar.

**Nota:** Se quiser utilizar engomar a vapor, sugerimos-lhe que ajuste o mostrador de temperatura para MAX.

Quando o indicador luminoso de funcionamento do ferro apagar, o dispositivo estará pronto a ser utilizado.

Nota: Durante o período total de funcionamento, o indicador luminoso de funcionamento do ferro acenderá e apagar-se-á em intervalos erráticos, o que é algo normal.

Para fazer sair o jacto de vapor, prima o acionador de vapor, e se quiser parar o vapor, solte o gatilho de vapor, em poucos segundos o vapor parará.

Pressionando e mantendo o botão de vapor premido, o vapor é libertado através da base de ferro. O vapor pode ser desligado em qualquer altura, libertando o botão de vapor

## DICAS PARA ENGOMAR

- Comece com os tecidos a engomar a baixa temperatura e termine com os que necessitam de temperaturas mais elevadas.
- Para tecido de fibras mistas, definir a temperatura de engomar para um valor mais baixo.
- Para vestuário de lã, pressionar repetidamente o acionador de vapor sobre o vestuário sem o tocar fisicamente com o ferro.
- Para tecidos mais grossos, aumentar a temperatura do ferro para a posição MAX.

## TABELA GUIA PARA ENGOMAR

Abaixo encontra-se um guia sobre a configuração da temperatura necessária para diferentes tipos de tecido, juntamente com o método recomendado para engomar.

Marcação	Material, por exemplo
. (1 ponto)	Acetato, elastano, poliamida, polipropileno
.. (2 pontos)	Cupro, raiom, poliéster, seda, triacetato, viscose, lã
... (3 pontos) / MÁX	Algodão / Linho

## ENGOMAR COM VAPOR NA VERTICAL

Esta função permite suavizar rugas em roupas ou tecidos de forma semelhante à de um vaporizador para roupa.

A pressão elevada do vapor da estação de vapor permite a libertação de descargas de vapor enquanto o ferro é segurado na vertical. Direcione o vapor unicamente para roupa pendurada numa área segura e certifique-se de que está sempre a seguir as recomendações do fabricante da roupa numa área segura e certifique-se de que está sempre a

seguir as recomendações do fabricante da roupa.

**AVISO:** NUNCA direcione o vapor em para roupa enquanto esta estiver a ser vestida por alguém ou diretamente a qualquer pessoa.

## **MANUTENÇÃO E LIMPEZA**

### **Bloquear o ferro**

O bloqueio para transporte fácil afixado à unidade base serve para transportar o ferro a vapor com facilidade. Para tal, deve levantar o bloqueio até que encaixe com um clique audível. Antes de usar o ferro a vapor, deve voltar a encaixar o bloqueio na sua posição na unidade base; para isso, pressione e mantenha premido o botão de libertação da pega e volte a baixar o bloqueio com cuidado até à posição base.

### **Limpieza**

Desligue o ferro a vapor e retire a ficha da tomada elétrica.

Esvazie o depósito de água.

Limpe regularmente a base cerâmica do ferro com um pano de limpeza humedecido não metálico.

Passe um pano suave pelas superfícies exteriores do ferro a vapor.

NÃO utilize produtos de limpeza abrasivos, detergente ou outros químicos para limpar o ferro a vapor.

### **Processo de descalcificação**

Recomenda-se a realização do processo de descalcificação aproximadamente a cada duas semanas.

O processo consiste nos seguintes passos:

1. Prepare o contentor de água.
2. Certifique-se de que a ficha do produto foi desligada da corrente.
3. Encha o depósito de água até ao nível de água máximo (MAX). Nota: Não deite vinagre ou outros agentes de descalcificação no depósito de água.
4. Inserir a ficha da bomba de vapor da estação na tomada, e ajuste o manípulo de controlo do vapor para o primeiro ponto, aguardar que a luz indicadora de aquecimento se apague.
5. Segurar o ferro em cima do recipiente de água, premir e manter premido o botão de vapor até que nenhum resíduo seja expelido do fundo do ferro.
6. Rodar o botão de controlo do vapor de volta ao terceiro ponto, até não haver água e vapor a sair do fundo do ferro.
7. Desligar a ficha de alimentação do ferro, e mover o ferro suavemente sobre um pano para remover as manchas de água residuais na base.
8. Deitar fora a água remanescente no depósito de água.
9. Deixe o ferro arrefecer e guarde-o.

# GUIA DE RESOLUÇÃO DE PROBLEMAS

PROBLEMA	RAZÃO POSSÍVEL	SOLUÇÃO
O ferro não expelle vapor	Não há água suficiente no depósito de água	Encha o depósito de água até à marca de água máxima (MAX). Mantenha premido o botão de libertação de vapor até sair vapor. Pode demorar até 30 segundos a expelir vapor
	Não premiu o botão de vapor	Toque no botão de vapor para ligar a função de vapor.
O produto faz um som de bombagem intenso	Não há água no depósito de água	Encher o depósito de água com e pressionar o botão de vapor até que o som de bombagem de água se torne menor e a placa do fundo emita vapor
Gotas de água na base	Depois de terminado o processo de descalcificação, a água restante pode pingar da placa do fundo	Limpar e secar a placa do fundo com um pano. Por favor, proceder ao processo de descalcificação (consultar "Manutenção e Limpeza")
	O processo de descalcificação não foi concluído	Deve proceder novamente ao processo de descalcificação (consultar "Manutenção e Limpeza")
Emergem da base água suja e impurezas	Impurezas ou produtos químicos no depósito de água, na saída de vapor e/ou na base	Proceder ao processo de descalcificação regularmente
O ferro deixa manchas brilhantes no vestuário ou impressões	A superfície de engomar é irregular, por exemplo, porque está a engomar na costura da roupa ou com a roupa dobrada	As manchas brilhantes ou impressões não persistirão; desaparecerão após a lavagem da roupa. Evite engomar costuras ou dobras, ou pode colocar um pano de algodão na zona a engomar para evitar as impressões
	Feltro insuficiente na cobertura da tábua de engomar	Adicionar uma camada de feltro sob a cobertura da tábua de engomar
A cobertura da tábua de engomar fica molhada ou aparecem gotículas de água no chão/roupa	Após uma longa operação de engomagem, o vapor condensar-se-á na cobertura da tábua de engomar	Se a almofada de espuma ou feltro estiver danificada, substituir a cobertura da tábua de engomar. Também pode adicionar uma camada de feltro por baixo da cobertura da tábua de engomar para evitar a condensação.
	A tábua de engomar não é adequada para o vapor forte do produto	Pode adicionar uma camada de feltro por baixo da cobertura da tábua de engomar para evitar a condensação.

## ELIMINAÇÃO DO PRODUTO



Este produto encontra-se em conformidade com a Diretiva Europeia 2012/19/UE relativa aos resíduos de equipamentos elétricos e eletrónicos (Diretiva de Resíduos de Equipamentos Elétricos e Eletrónicos, REEE), que providencia a base legal aplicável na União Europeia para a eliminação e reutilização de resíduos de equipamentos elétricos e eletrónicos. Não deite este produto no lixo comum. Dirija-se ao ponto de recolha de resíduos elétricos e eletrónicos mais próximo da sua residência.

# ENGLISH

WE WOULD LIKE TO THANK YOU FOR CHOOSING UFESA. WE WISH THE PRODUCT PERFORMS TO YOUR SATISFACTION AND PLEASURE.

---

## WARNING

PLEASE READ THE INSTRUCTIONS FOR USE CAREFULLY PRIOR TO USING THE PRODUCT. STORE THESE IN A SAFE PLACE FOR FUTURE REFERENCE.

## DESCRIPTION

1. Water inlet cover
2. Water tank
3. Steam trigger/cleaning button
4. Heating indicator
5. Temperature adjustment knob
6. Iron lock
7. Steam hose
8. Power cord
9. Power cord storage
10. Power button
11. Soleplate

## SAFETY INSTRUCTIONS

This appliance can be used by children aged from 8 years and above and persons with reduced physical, sensory or mental capabilities or lack of experience and knowledge if they have been given supervision or instruction concerning use of the appliance in a safe way and understand the hazards involved. Children shall not play with the appliance. Cleaning and user maintenance shall not be made by children without supervision.

If the supply cord is damaged it must be replaced by the manufacturer, its service agent or similarly qualified persons in order to avoid a hazard.

The iron must not be left unattended while it is connected to the supply mains.

The plug must be removed from the socket-outlet before the water reservoir is filled with water.

The iron must be used and rested on a flat, stable surface. When placing the iron on its stand, ensure that the surface on which the stand is placed is stable.

The iron is not to be used if it has been dropped, if there are visible signs of damage or if it is leaking.

Keep the iron and its cord out of reach of children less than 8 years of age when it is energized or cooling down.

Instruction for the safe refilling of the water reservoir are given in filling the water tank section.



**CAUTION.** Hot surfaces. Surfaces are liable to get hot during use.

Before connecting the appliance to the mains, put the iron in the unlocked position. To block the iron, wait until the appliance has cooled down completely and has been unplugged from the mains.

This device is designed for use at a maximum altitude up to 2000m above sea level.

## **IMPORTANT WARNINGS**

This appliance is designed for home use and should never be used for commercial or industrial use under any circumstances. Any incorrect use or improper handling of the product shall render the warranty null and void.

Prior to plugging in the product, check that your mains voltage is the same as the one indicated on the product label.

If you use one adaptor make sure it can reach 16 A and is provided with earth socket.



The mains connection cable must not be tangled or wrapped around the product during use. Do not use the device, or connect and disconnect to supply mains with the hands and / or feet wet.

Do not pull on the connection cord in order to unplug it or use it as a handle

Do not direct steam at people and animals.

Do not place the appliance under the tap to fill the water tank, or immerse it in water or other liquids.

Unplug the product immediately from the mains in the event of any breakdown or damage and contact an Official Technical support service. In order to prevent any risk of danger, do not open the device. Only qualified technical personnel from the brand's Official Technical support service may carry out repairs or procedures on the device.

Proceed according to the conservation and cleaning section of this manual for cleaning.

**B&B Trends, S.L.** disclaims all liability for damages that may occur to people, animals or objects, for the non-observance of these warnings.

## BEFORE THE FIRST USE

Before using the Steam Station, please ensure you read the user manual and understand all parts and features of the Steam Station. Be sure to remove any packaging material and labels before using for the first time.

In the first use they can break off odors or fumes that sent quickly. Do not spray for the first time on clothes and there may be traces of dirt on the soleplate.

## WATER TO BE USED

The device is designed for use with tap water. If the water in your area is hard or semi-hard use mix tap water with distilled or demineralized water purchased in stores, in the ratio 2:1 and 1:1 respectively (distilled water: tap water). Check with your water supplier to determine the type of water in your area.

Never use 100% distilled or demineralized, rain water, softened water, scented water, water from other appliances such as refrigerators, air conditioners, dryers or other types of home water preparation water.

## FILLING THE WATER TANK

Fill it through the water inlet cover. Do NOT fill over the MAX level indicator. Make sure when placing it back to the station that it fits correctly.

## OPERATING INSTRUCTIONS

**NB: If it is the first time you have steam-ironed or if the product has not been used for some time, turn the temperature control to Max position and press the steam button continuously until steam comes out. This process can take a few minutes.**

Place the Steam Station on a firm level table, bench or ironing board.

Plug the unit into a power outlet and switch on at the power point.

Adjust the temperature dial in terms of choose the kind of fabrics that you want to iron.

Note: If you want to use the steam ironing, we suggest you to adjust the temperature dial on MAX. When the iron operating light indicator goes out the device will be ready for use.

**Note:** During the whole operating time, the iron operating light indicator will go on and off in erratic intervals, this is normal.

To make the steam jet come out, press the steam trigger, and if you want to stop the steam release the steam trigger, in a few seconds steam will stop.

Pressing and holding the steam button, the steam can jet out from the iron soleplate. The steam can be switched off at any time by releasing the steam button.

## IRONING TIPS

- Start with the fabrics to be ironed at a low temperature and finish with those that need higher temperatures.
- For mixed fibre fabric, set the ironing temperature to a lower setting.
- For woollen garments, press the steam trigger repeatedly over the garment without physically touching it with the iron.
- For thicker fabrics, raise the iron temperature at MAX position.

## IRONING GUIDE CHART

Below is a guide on the temperature setting required for different types of fabric, along with the recommended iron method.

Marking	Material, for example
. (1 dot)	Acetate, elastane, polyamide, polypropylene
.. (2 dots)	Cupro, polyester, silk, triacetate, viscose, wool
... (3 dots) / MAX	Cotton / Linen

## VERTICAL STEAM IRONING

This feature allows you to smooth out creases in garments or drapery in a similar manner to a garment steamer. The high steam pressure of the Steam Station can provide bursts of steam while holding the iron vertically. For best results, utilise on delicate or light fabrics. Only direct steam at hanging garments in a safe area and ensure you always refer to garment manufacturer recommendations.

**WARNING:** Do NOT direct the steam onto a garment that is being worn or at any person.

## MAINTENANCE AND CLEANING

### Iron lock

The easy carry locker attached to the base unit can be used to transport the steam Station with ease. To do so, lift it in an upward motion until it clicks into position. Before using the Steam Station, the easy carry handle must be locked back into position against the base unit; press and hold the handle release button and carefully lower it back to place.

### Cleaning

Turn off the Steam Station and unplug at the power outlet.

Empty the water tank.

Regularly clean the ceramic soleplate with a damp, non-metallic washing pad. Wipe the exterior of the Steam Station with a soft cloth. Do NOT use abrasive cleaners, detergent or other chemicals to clean the Steam Station.

## Descaling process

Proceed as follows:

1. Please prepare a water container.
2. Make sure that the plug of the product has been unplugged.
3. Fill the water tank to the maximum water level (MAX). Note: Do not pour vinegar or other descaling agents into the water tank.
4. Insert the pump steam station plug into the socket, and the steam control knob has been adjusted to the first point, wait for the heating indicator light to go out.
5. Hold the iron on top of the water container, press and hold the steam button until no scale is flushed out from the bottom of the iron.
6. Turn the steam control knob back to the third point, until there is no water and steam rushing out from the bottom of the iron.
7. Unplug the power plug of the iron, and move the iron gently on a cloth to remove the residual water stains on the soleplate.
8. Pour out the remaining water in the water tank.
9. Let the iron cool down and store it.

## TROUBLESHOOTING GUIDE

PROBLEM	POSSIBLE REASON	SOLUTION
The iron has no steam	Insufficient water in the water tank	Fill the water tank to the MAX water level mark. Press and hold the steam switch until the steam comes out. It may take 30 seconds to spray out steam
	You didn't press the steam switch	Tap the steam switch to turn on the steam function.
The product makes a loud pumping sound	No water in the water tank	Fill the water tank with water and press the steam switch until the sound of pumping water becomes smaller and the bottom plate emits steam
Water droplets from the soleplate	After the descaling process is over, the remaining water can drip from the bottom plate	Wipe the bottom plate dry with a cloth. Please perform the descaling process (see "Maintenance and Cleaning")
	The descaling process has not been completed	You must perform the descaling process again (see "Maintenance and Cleaning")
Dirty water and impurities will emerge from the soleplate	Impurities or chemicals in the water deposit on the steam outlet and/or soleplate	Perform the descaling process regularly

The iron leaves bright spots on clothing or imprint	The ironing surface is uneven, for example, because you are ironing where the clothes are stitched or folded	Bright spots or imprints will not persist; they will disappear after the clothes are washed. Avoid ironing seams or folds, or you can put a cotton cloth on the ironing area to avoid imprints
	Insufficient felt in the ironing board cover	Add a layer of felt pad under the ironing board cover
The ironing board cover gets wet or water droplets appear on the floor/clothing	After a long ironing operation, steam will condense on the ironing board cover	If the foam or felt pad is damaged, replace the ironing board cover. You can also add a layer of felt pad under the ironing board cover to prevent condensation on the ironing board
	The ironing board is not suitable for the strong steam of the product	Add a layer of felt pad under the ironing board cover to prevent condensation on the ironing board

## PRODUCT DISPOSAL



This product complies with European Directive 2012/19/EU on electrical and electronic devices, known as WEEE (Waste Electrical and Electronic Equipment), provides the legal framework applicable in the European Union for the disposal and reuse of waste electronic and electrical devices. Do not dispose of this product in the bin, instead going to the electrical and electronic waste collection center closest to your home.

# FRANÇAIS

NOUS VOUS REMERCIONS D'AVOIR CHOISI UFESA. NOUS ESPÉRONS QUE CE PRODUIT RÉPOND À VOS BESOINS ET À VOS GOÛTS.

---

## AVERTISSEMENT

VEUILLEZ LIRE ATTENTIVEMENT LE MODE D'EMPLOI AVANT D'UTILISER LE PRODUIT. CONSERVEZ-LE DANS UN ENDROIT SÛR POUR POUVOIR LE CONSULTER ULTÉRIEUREMENT.

## DESCRIPTION

1. Couvercle d'entrée d'eau
2. Réservoir d'eau
3. Gâchette pour la vapeur/ bouton de nettoyage
4. Indicateur de chauffage
5. Bouton de réglage de la température
6. Verrouillage du fer à repasser
7. Cordon de vapeur
8. Cordon d'alimentation
9. Rangement du cordon d'alimentation
10. Bouton marche/arrêt
11. Semelle

## CONSIGNES DE SÉCURITÉ

Cet appareil peut être utilisé par des enfants à partir de 8 ans et des personnes ayant des capacités physiques, sensorielles ou mentales réduites ou un manque d'expérience et de connaissances s'ils ont reçu une supervision ou des instructions concernant l'utilisation de l'appareil en toute sécurité et s'ils comprennent les risques encourus. Les enfants ne doivent pas jouer avec l'appareil. Le nettoyage et l'entretien par l'utilisateur ne doivent pas être effectués par des enfants sans surveillance. Si le cordon d'alimentation est endommagé, il doit

être remplacé par le fabricant, son agent de service ou des personnes de qualification similaire afin d'éviter tout danger.

Le fer à repasser ne doit pas être laissé sans surveillance lorsqu'il est branché au réseau d'alimentation. Débranchez la fiche de la prise de courant avant de remplir le réservoir d'eau.

Vous devez utiliser et poser le fer à repasser sur une surface plane et stable. Lorsque vous posez le fer sur son support, assurez-vous que la surface sur laquelle le support est posé est stable.

N'utilisez pas le fer à repasser s'il est tombé, s'il présente des signes visibles d'endommagement ou s'il fuit.

Tenez le fer et son cordon hors de portée des enfants de moins de 8 ans lorsqu'il est sous tension ou en cours de refroidissement.

Les instructions pour remplir le réservoir d'eau en toute sécurité sont données dans la section « Remplissage du réservoir d'eau ».



**ATTENTION.** Surfaces chaudes. Les surfaces sont susceptibles de chauffer pendant le fonctionnement de l'appareil.

Avant de brancher l'appareil sur le secteur, déverrouillez le fer à repasser. Pour bloquer le fer, attendez que l'appareil ait complètement refroidi et qu'il ait été débranché du secteur.

# Cet appareil est conçu pour être utilisé à une altitude maximale de 2000 m au-dessus du niveau de la mer.

## AVERTISSEMENTS IMPORTANTS

Cet appareil est conçu pour un usage domestique et ne doit en aucun cas être utilisé à des fins commerciales ou industrielles. Toute utilisation incorrecte ou manipulation inadéquate du produit rendra la garantie nulle et non valide.

Avant de brancher le produit, vérifiez que la tension de votre secteur est la même que celle indiquée sur l'étiquette du produit.

Si vous utilisez un adaptateur, assurez-vous qu'il peut atteindre 16 A et qu'il est muni d'une prise de terre. Le câble de raccordement ne doit pas être emmêlé ou enroulé autour du produit pendant son utilisation.

N'utilisez pas l'appareil, ne le connectez pas et ne le déconnectez pas du réseau d'alimentation avec les mains et/ou les pieds mouillés.

Ne tirez pas sur le cordon de raccordement pour le débrancher ou l'utiliser comme poignée.

Ne dirigez pas la vapeur vers les personnes et les animaux.

Ne placez pas l'appareil sous le robinet pour remplir le réservoir d'eau et ne l'immergez pas dans l'eau ou d'autres liquides.

En cas de panne ou de dommage, débranchez immédiatement le produit du secteur et contactez un service d'assistance technique officiel. Afin d'éviter tout risque de danger, n'ouvrez pas l'appareil. Seul le personnel technique qualifié du service d'assistance technique officiel de la marque peut effectuer des réparations ou des interventions sur l'appareil.

Pour le nettoyage, procédez conformément à la section conservation et nettoyage de ce manuel.

**B&B Trends, S.L.** décline toute responsabilité pour les dommages qui pourraient être causés aux personnes, aux animaux ou aux objets, en cas de non-respect de ces avertissements.

## AVANT LA PREMIÈRE UTILISATION

Assurez-vous de lire le manuel d'utilisation et de comprendre toutes les parties et caractéristiques de la centrale vapeur avant de l'utiliser. Assurez-vous de retirer tous les matériaux d'emballage et toutes les étiquettes avant d'utiliser le produit pour la première fois.

Lors de la première utilisation, l'appareil peut émettre des odeurs ou de la fumée qui disparaîtront rapidement. Ne pas vaporiser pour la première fois sur des vêtements, car il peut y avoir des traces de saleté sur la semelle.

## TYPE D'EAU À UTILISER

L'appareil électroménager est conçu pour être utilisé avec de l'eau du robinet. Si l'eau de votre région est dure ou semi-dure, mélangez l'eau du robinet avec de l'eau distillée ou déminéralisée que vous pouvez vous procurer dans n'importe quel magasin, en respectant les proportions suivantes : 2:1 et 1:1 respectivement (eau distillée : eau du robinet). Vérifiez auprès de votre fournisseur d'eau pour déterminer le type d'eau de votre région.

Ne jamais utiliser d'eau 100 % distillée ou déminéralisée, d'eau de pluie, d'eau adoucie,

d'eau parfumée, d'eau provenant d'autres appareils tels que des réfrigérateurs, des climatiseurs, des sèche-linges ou d'autres types d'eau provenant de l'utilisation d'un appareil à usage domestique.

## REPLISSAGE DU RÉSERVOIR D'EAU

Remplissez-le par le couvercle d'entrée d'eau. Ne remplissez PAS au-delà de l'indicateur de niveau maximum.

Veillez à ce qu'il soit correctement positionné lorsque vous le remettez dans la station.

## MODE D'EMPLOI

**NB : Si c'est la première fois que vous repassez à la vapeur ou si l'appareil n'a pas été utilisé depuis un certain temps, mettez la commande de température sur la valeur Max et appuyez sur le bouton vapeur jusqu'à ce que la vapeur sorte. Ce processus peut prendre quelques minutes.**

Placez la station vapeur sur une surface stable et plane (table, banc ou planche à repasser). Branchez l'appareil sur une prise de courant et allumez-le.

Réglez le bouton de température en fonction du type de tissu que vous souhaitez repasser.

Remarque : Si vous souhaitez utiliser le repassage à la vapeur, nous vous suggérons de régler le bouton de température sur MAX.

Lorsque le voyant de fonctionnement du fer s'éteint, l'appareil est prêt à être utilisé.

**Remarque :** Pendant toute la durée de fonctionnement, le voyant de fonctionnement du fer s'allume et s'éteint à intervalles irréguliers, c'est normal.

Pour faire sortir le jet de vapeur, appuyez sur la gâchette vapeur. Si vous souhaitez arrêter la vapeur, relâchez la gâchette vapeur, elle s'arrêtera en quelques secondes.

Si vous appuyez sur le bouton vapeur et le maintenez enfoncé, la vapeur peut jaillir de la semelle du fer. Vous pouvez arrêter la vapeur à tout moment en relâchant le bouton vapeur.

## CONSEILS DE REPASSAGE

- Commencez par les tissus à repasser à basse température et terminez par ceux qui nécessitent des températures plus élevées.
- Pour les textiles à fibres multiples, réglez la température de repassage sur une valeur plus basse.
- Pour les vêtements en laine, appuyez plusieurs fois sur la gâchette vapeur par-dessus du vêtement sans le toucher directement avec le fer.
- Pour les textiles plus épais, augmentez la température du fer sur la valeur MAX.

## GUIDE DE REPASSAGE

Vous trouverez ci-dessous un guide sur le réglage de la température requise pour différents types de tissus, ainsi que la méthode de repassage recommandée.

Marquage	Matériel, par exemple
. (1 point)	Acétate, élasthane, polyamide, polypropylène
.. (2 points)	Cupro, polyester, soie, triacétate, viscose, laine
... (3 points) / MAX	Coton / lin



## REPASSAGE À LA VAPEUR EN POSITION VERTICALE

Cette fonctionnalité permet de lisser les plis des vêtements ou des tentures de manière similaire à un défroisseur. La vapeur à haute pression de la centrale vapeur peut être libérée par jets en tenant le fer à repasser verticalement. Pour de meilleurs résultats, utilisez cette fonctionnalité sur les tissus délicats ou légers. Ne dirigez la vapeur que sur des vêtements suspendus dans un endroit sûr et référez-vous toujours aux recommandations du fabricant du vêtement.

**AVERTISSEMENT :** Ne JAMAIS diriger la vapeur sur un vêtement porté par quelqu'un ou sur une personne.

## ENTRETIEN ET NETTOYAGE

### Verrouillage du fer à repasser

Le dispositif de blocage attaché à l'unité de base peut être utilisé pour transporter aisément la centrale vapeur. Pour ce faire, soulevez-le jusqu'à ce qu'il se mette en place avec un clic. Avant d'utiliser la centrale vapeur, la poignée de transport doit être remise en place dans sa position initiale contre l'unité de base ; appuyez et maintenez enfoncé le bouton de relâchement de la poignée puis abaissez doucement la poignée.

### Nettoyage

Éteignez la centrale vapeur et débranchez-la de la prise.

Videz le réservoir d'eau.

Veillez nettoyer régulièrement la semelle en céramique à l'aide d'un tampon de lavage humide et non métallique.

Nettoyez la surface extérieure de la centrale vapeur à l'aide d'un chiffon doux.

Ne PAS nettoyer la centrale vapeur avec des nettoyeurs abrasifs, des détergents ou d'autres produits chimiques.

### Processus de détartrage

Il est recommandé de procéder au détartrage environ toutes les deux semaines.

Veillez procéder comme suit :

1. Préparez un récipient d'eau.
2. Assurez-vous que la fiche du produit est débranchée.
3. Remplissez le réservoir d'eau jusqu'au niveau de remplissage maximal (MAX). Remarque : Ne versez pas de vinaigre ou d'autres produits détartrants dans le réservoir d'eau.
4. Insérez la fiche de la station vapeur de la pompe dans la prise et ajustez le bouton de réglage de la vapeur sur le premier point, puis attendez que le voyant de chauffage s'éteigne.
5. Tenez le fer à repasser au-dessus du récipient d'eau, appuyez sur le bouton vapeur et maintenez-le enfoncé jusqu'à ce qu'il n'y ait plus de tartre qui s'écoule du fond du fer.
6. Tournez le bouton de réglage de la vapeur jusqu'au troisième point, jusqu'à ce qu'il n'y ait plus d'eau et de vapeur qui sorte du fond du fer.
7. Débranchez la fiche d'alimentation du fer et passez délicatement le fer sur un chiffon pour enlever les taches d'eau résiduelles sur la semelle.
8. Versez l'eau restante dans le réservoir d'eau.
9. Laissez le fer refroidir puis rangez-le.

# GUIDE DE DÉPANNAGE

PROBLÈME	CAUSE POSSIBLE	SOLUTION
Le fer n'a pas de vapeur	Il n'y a pas assez d'eau dans le réservoir d'eau	Remplissez le réservoir d'eau jusqu'au niveau de remplissage maximal (MAX). Appuyez sur le bouton de vapeur et maintenez-le enfoncé jusqu'à ce que de la vapeur sorte. La vapeur peut mettre 30 secondes à sortir
	Vous n'avez pas appuyé sur le bouton de vapeur	Appuyez sur le bouton de vapeur pour activer la fonction vapeur.
Le produit émet un fort bruit de pompage	Il n'y a pas d'eau dans le réservoir d'eau	Remplissez le réservoir d'eau et appuyez sur le bouton de vapeur jusqu'à ce que le bruit de pompage de l'eau devienne plus faible et que la plaque inférieure émette de la vapeur.
Gouttelettes d'eau provenant de la semelle	Une fois le processus de détartrage terminé, l'eau restante peut s'écouler de la plaque inférieure.	Essuyez la plaque inférieure avec un chiffon. Veuillez effectuer le processus de détartrage (voir «Entretien et nettoyage»)
	Le processus de détartrage n'est pas terminé.	Vous devez à nouveau effectuer le processus de détartrage (voir "Entretien et nettoyage")
De l'eau sale et des impuretés sortiront de la semelle	Des impuretés ou des produits chimiques contenus dans l'eau se déposent sur la sortie de vapeur et/ou la semelle	Veuillez effectuer le processus de détartrage régulièrement
Le fer laisse des taches brillantes des traces sur les vêtements	La surface de repassage est irrégulière, par exemple, si vous repassez une couture ou un pli du vêtement	Les taches brillantes ou les traces ne persistent pas ; elles disparaissent après le lavage des vêtements. Évitez de repasser les coutures ou les plis, ou bien posez une toile de coton sur la zone de repassage pour éviter les traces.
	Il n'y a pas assez de feutre dans la housse de la planche à repasser	Ajoutez une couche de feutre sous la housse de la planche à repasser
La housse de la table à repasser devient humide ou des gouttes d'eau apparaissent sur le sol/ les vêtements.	Après une longue durée de repassage, de la vapeur se condense sur la housse de la table à repasser	Si la mousse ou le feutre est endommagé, remplacez la housse de la planche à repasser. Vous pouvez également ajouter une couche de feutre sous la housse de la planche à repasser pour éviter la condensation sur la planche à repasser
	La table à repasser n'est pas adaptée à la forte vapeur du produit	Ajoutez une couche de feutre sous la housse de la planche à repasser pour éviter la condensation sur la planche à repasser

## MISE AU REBUT DE L'APPAREIL



Ce produit est conforme à la directive européenne 2012/19/UE sur les appareils électriques et électroniques, connue sous le nom de DEEE (déchets d'équipements électriques et électroniques), fournit le cadre juridique applicable dans l'Union européenne pour l'élimination et la réutilisation des déchets d'appareils électriques et électroniques. Ne pas jeter ce produit à la poubelle, veuillez l'apporter au centre de collecte des déchets électriques et électroniques le plus proche de votre domicile.

GRAZIE PER AVER SCELTO UFESA. CI AUGURIAMO CHE IL PRODOTTO VI SODDISFI E SIA DI VOSTRO GRADIMENTO.

---

## AVVERTENZA

SI PREGA DI LEGGERE ATTENTAMENTE LE ISTRUZIONI PER L'USO PRIMA DI UTILIZZARE IL PRODOTTO. CONSERVARE LE ISTRUZIONI IN UN LUOGO SICURO PER RIFERIMENTO FUTURO.

## DESCRIZIONE

1. Tappo del foro di riempimento acqua
2. Serbatoio dell'acqua
3. Attivatore vapore/pulsante di pulizia
4. Indicatore del riscaldamento
5. Manopola di regolazione della temperatura
6. Blocco del ferro
7. Foro del vapore
8. Cavo di alimentazione
9. Alloggiamento cavi di alimentazione
10. Pulsante di accensione
11. Piastra

## ISTRUZIONI DI SICUREZZA

L'apparecchio può essere utilizzato da bambini di età superiore a 8 anni e da persone con capacità fisiche, sensoriali o mentali ridotte o con scarse esperienze e conoscenza, a condizione che vengano fornite loro adeguata supervisione e istruzione riguardo all'utilizzo dell'apparecchio in modo sicuro, e che abbiano compreso i pericoli correlati. I bambini non devono giocare con l'apparecchio. La pulizia e la manutenzione del prodotto non devono essere effettuate da bambini senza supervisione.

Se il cavo di alimentazione si danneggia, deve essere sostituito dal produttore, dal servizio di assis-

tenza o da persone altrettanto qualificate al fine di evitare pericoli.

Il ferro non deve essere lasciato incustodito quando è collegato all'alimentazione di rete.

La spina deve essere tolta dalla presa di corrente prima di riempire il serbatoio dell'acqua.

Il ferro deve essere usato e poggiato su una superficie piana e stabile. Quando si posiziona il ferro sul suo supporto, assicurarsi che la superficie sul quale è posizionato sia stabile. Il ferro da stiro non deve essere usato se è stato fatto cadere, se sono visibili dei segni di danneggiamento o se perde acqua.

Tenere il ferro da stiro e il cavo fuori dalla portata di bambini sotto gli 8 anni quando è sotto tensione o si sta raffreddando.

Istruzioni per il riempimento in sicurezza del serbatoio dell'acqua sono fornite nella sezione riempimento del serbatoio dell'acqua.



**ATTENZIONE.** Superficie calda. Le superfici possono divenire molto calde durante l'uso.

Prima di collegare l'apparecchio alla fonte di alimentazione, mettere il ferro in posizione di sblocco. Per bloccare il ferro, aspettare che l'apparecchio si sia raffreddato totalmente e sia stato staccato dalla fonte di alimentazione.

Questo dispositivo può essere utilizzato fino all'altitudine massima di 2.000 m sul livello del mare.

## AVVERTENZE IMPORTANTI

L'apparecchio è progettato per utilizzo domestico, e non deve essere utilizzato per scopi commerciali o industriali in alcuna circostanza. Qualsiasi utilizzo errato o improprio del prodotto renderà nulla la garanzia.

Prima di collegare il prodotto, assicurarsi che la tensione di rete sia la stessa indicata sull'etichetta del prodotto.

Se si usa un adattatore, verificare che possa raggiungere i 16 A e che sia dotato di presa a terra. Durante l'uso il cavo di alimentazione non deve essere aggrovigliato né avvolto intorno al prodotto. Non usare l'apparecchio, o collegarlo o staccarlo dalla corrente con le mani e/o i piedi bagnati.

Non tirare il cavo per scollegare o trasportare il prodotto.

Non indirizzare il vapore verso persone o animali.

Non mettere l'apparecchio sotto il rubinetto per riempire il serbatoio dell'acqua, o immergerlo in acqua o altri liquidi.

Staccare immediatamente dalla corrente il prodotto in caso di qualsiasi guasto o danno e contattare un servizio di assistenza tecnica ufficiale. Per evitare qualsiasi pericolo, non aprire l'apparecchio. Solo il personale tecnico specializzato del servizio di assistenza tecnica del marchio può eseguire riparazioni o interventi sull'apparecchio. Per la pulizia procedere come indicato nella sezione di conservazione e pulizia del manuale.

**B&B Trends S.L.** declina ogni responsabilità per danni che possono verificarsi a persone, animali o cose, per la mancata osservanza di queste avvertenze.

## PRIMA DEL PRIMO UTILIZZO

Prima di usare la caldaia assicurarsi di aver letto attentamente il manuale dell'utente e aver compreso ogni parte e caratteristica della caldaia. Rimuovere tutti i materiali di imballaggio e le etichette prima della prima utilizzazione.

Durante il primo utilizzo, l'apparecchio può emettere odori o fumi che si diradano rapidamente. Non rivolgere il primo spruzzo sugli indumenti, possono esserci tracce di sporcizia sulla piastra.

## QUALE ACQUA UTILIZZARE

Il prodotto è progettato per essere usato con acqua di rubinetto. Se nella vostra zona l'acqua è dura o semidura, usare acqua di rubinetto mischiata con acqua distillata o demineralizzata acquistata in negozio, in rapporto rispettivamente di 2:1 e 1:1 (acqua distillata : acqua di rubinetto). Contattare il fornitore di servizi idrici per determinare il tipo d'acqua nella vostra zona.

Non usare mai al 100% acqua distillata o demineralizzata, acqua piovana, acqua profumata, acqua proveniente da altri apparecchi come frigoriferi, condizionatori, o altro tipo d'acqua preparata in casa.

## RIEMPIMENTO DEL SERBATOIO DELL'ACQUA

Riempirlo attraverso il tappo del foro di riempimento dell'acqua. **NON** riempire oltre il livello MAX. Quando si colloca il serbatoio di nuovo nella caldaia assicurarsi che sia correttamente inserito.

# ISTRUZIONI PER L'USO

**NB: Se è la prima volta che stirate a vapore o se il prodotto non è stato usato durante un certo tempo, girare la manopola della temperatura sulla posizione Max e premere il pulsante del vapore sino a quando esce il vapore. Questo processo può richiedere qualche minuto.**

Collocare la caldaia su un tavolo, un banco o un'asse da stiro livellati.

Inserire la spina in una presa di corrente e accendere l'apparecchio.

Regolare la manopola della temperatura in base ai tessuti che si desiderano stirare.

Nota: Se desiderate usare la stiratura a vapore, si suggerisce di regolare la manopola della temperatura sul livello MAX. Quando la spia luminosa di funzionamento del ferro da stiro si spegne, l'apparecchio è pronto per l'uso.

**Nota:** È normale che durante il funzionamento la spia luminosa del ferro da stiro si accenda e spenga a intervalli irregolari.

Per fare uscire il getto di vapore premere l'attivatore del vapore, se desiderate fermare il vapore rilasciate il pulsante, entro pochi secondi il vapore si ferma.

Se si tiene premuto il pulsante per il vapore, il vapore fuoriesce dalla piastra in ferro. Il vapore può essere disattivato in qualsiasi momento rilasciando il pulsante del vapore.

## CONSIGLI PER LA STIRATURA

- Iniziare con i tessuti da stirare a bassa temperatura e finire con quelli da stirare a temperature più alte.
- Per i tessuti con fibre miste, impostare la temperatura di stiratura su un valore più basso.
- Per i capi di lana, premere più volte il pulsante del vapore sopra il capo senza toccarlo con il ferro da stiro.
- Per i tessuti più spessi, aumentare la temperatura al livello MAX.

## GUIDA PER LA STIRATURA

Qui sotto si trova una guida sull'impostazione della temperatura richiesta da diversi tipi di tessuto e il metodo di stiratura consigliato, metodo di stiratura.

Etichetta	Materiale, ad esempio
. (1 pallino)	Acetato, elasthan, poliammide, polipropilene
.. (2 pallini)	Cupro, poliestere, seta, triacetato, viscosa, lana
... (3 pallini) / MAX	Cotone / lino

## STIRATURA A VAPORE VERTICALE

Questa funzione permette di togliere le pieghe da indumenti o tende come con un ferro da stiro verticale

Vaporiera. Il vapore ad alta pressione della caldaia permette colpi di vapore mentre il ferro da stiro è in posizione verticale Per risultati migliori, utilizzare su tessuti delicati o leggeri. Indirizzare il vapore direttamente su indumenti appesi soltanto in una zona sicura e assicurarsi di seguire sempre le indicazioni del produttore dell'indumento.

**AVVERTENZA:** NON indirizzare direttamente su un indumento indossato o su una persona.

# MANUTENZIONE E PULIZIA

## Blocco del ferro

La maniglia da trasporto attaccata alla base può essere usata per trasportare facilmente la caldaia. Per farlo, sollevarla con un movimento verso l'alto sino a che non scatta in posizione. Prima di usare l'apparecchio, la maniglia da trasporto deve essere bloccata di nuovo alla base; tenere premuto il pulsante di rilascio della maniglia e abbassarla con cautela in posizione.

## Pulizia

Spegnere la caldaia e staccare la spina.

Svuotare il serbatoio dell'acqua.

Pulire regolarmente la piastra in ceramica con un panno umido non metallico.

Pulire la parte esterna della caldaia con un panno morbido.

NON usare detergenti abrasivi, detersivi o altri prodotti chimici per pulire la caldaia.

## Processo di decalcificazione

Si raccomanda di procedere alla decalcificazione ogni due settimane circa.

Procedere come segue:

1. Preparare un contenitore per l'acqua.
2. Assicurarsi che l'alimentazione del prodotto sia staccata.
3. Riempire il serbatoio dell'acqua fino al livello massimo (MAX). Nota: Non versare aceto o altre sostanze decalcificanti nel serbatoio dell'acqua.
4. Inserire la spina della caldaia nella presa e posizionare la manopola al primo punto; attendere che la spia indicatrice del riscaldamento si spenga.
5. Tenere il ferro da stiro sul contenitore dell'acqua; tenere premuto il pulsante del vapore fino a che il calcare smette di fuoriuscire dal ferro da stiro.
6. Ruotare la manopola del vapore al terzo punto fino a che acqua e vapore non smettono di fuoriuscire dal ferro da stiro.
7. Scollegare l'alimentazione del ferro da stiro facendolo scorrere delicatamente su un panno per rimuovere macchie di acqua sulla piastra.
8. Versare l'acqua rimanente nel serbatoio dell'acqua.
9. Lasciar raffreddare il ferro da stiro e riportarlo.

# GUIDA ALLA RISOLUZIONE DI PROBLEMI

PROBLEMA	POSSIBILI RAGIONI	SOLUZIONE
Dal ferro non esce vapore	La quantità di acqua nel serbatoio è insufficiente	Riempire il serbatoio dell'acqua fino al livello MAX. Tenere premuto il tasto del vapore finché non esce vapore. Potrebbero essere necessari 30 secondi per far uscire il vapore
	Il tasto del vapore non è stato premuto	Premere il tasto del vapore per attivare la funzione vapore.
Il dispositivo emette un rumore come se pompasse acqua	Non c'è acqua nel serbatoio	Riempire il serbatoio dell'acqua con acqua e premere il pulsante del vapore fino a che il rumore diminuisce e la piastra inizia a emettere vapore
Ci sono gocce di acqua sulla piastra	Al termine del processo di decalcificazione, l'acqua rimanente può gocciolare dalla piastra	Asciugare la piastra con un panno. Si raccomanda di eseguire il procedimento di decalcificazione (vedere "Manutenzione e Pulizia")
	Il processo di decalcificazione non è stato completato	Eseguire di nuovo il processo di decalcificazione (vedere "Manutenzione e Pulizia")
Acqua sporca e impurità usciranno dalla piastra	Impurità o sostanze chimiche nel deposito di acqua sul foro di uscita del vapore e/o sulla piastra	Si prega di eseguire regolarmente il procedimento di decalcificazione
Il ferro lascia delle macchie o dei segni sugli indumenti	La superficie di stiratura non è uniforme, per esempio, perché la stiratura avviene in presenza di cuciture o gli indumenti sono piegati	Le macchie o i segni non durano; scompaiono dopo il lavaggio dell'indumento. Evitare di stirare cuciture o pieghe; in alternativa è possibile mettere un panno di cotone sull'area di stiratura per evitare i segni
	Sul copriasse il feltro è insufficiente	Aggiungere uno strato di feltro sotto il copriasse
Il copriasse si bagna o gocce di acqua compaiono sul pavimento/ sugli indumenti	Dopo aver stirato a lungo, il vapore si condensa sull'asse da stiro	Se la schiuma o il feltro sono danneggiati, sostituire il copriasse. È possibile aggiungere uno strato di feltro sotto il copriasse per evitare la condensazione sull'asse da stiro
	L'asse da stiro non è adatta alla quantità di vapore del prodotto	Aggiungere uno strato di feltro sotto il copriasse per evitare la condensazione sull'asse da stiro

## SMALTIMENTO DEL PRODOTTO



Questo prodotto è conforme alla direttiva europea 2012/19/UE sui dispositivi elettrici ed elettronici nota come WEEE (Waste Electrical and Electronic Equipment), che illustra il quadro giuridico applicabile nell'Unione Europea per lo smaltimento e il riutilizzo dei rifiuti di dispositivi elettrici ed elettronici. Non gettare questo prodotto nel cestino dei rifiuti, ma consegnarlo al centro di raccolta dei rifiuti elettrici ed elettronici più vicino.



VIELEN DANK, DASS SIE SICH FÜR UFESA ENTSCHEIDEN HABEN. WIR WÜNSCHEN IHNEN VIEL FREUDE UND ZUFRIEDENHEIT MIT IHREM GERÄT.

---

## ACHTUNG

BITTE LESEN SIE DIE GEBRAUCHSANWEISUNG VOR DER ERSTEN VERWENDUNG DES GERÄTS SORGFÄLTIG DURCH. BEWAHREN SIE DIESE FÜR SPÄTERES NACHSCHLAGEN AN EINEM SICHEREN ORT AUF.

## BESCHREIBUNG

1. Deckel für Wassereinlass
2. Wassertank
3. Dampfauslöser/Reinigungstaste
4. Heizanzeige
5. Temperaturdrehknopf
6. Bügeleisenverriegelung
7. Dampfleitung
8. Stromkabel
9. Stromkabelaufbewahrung
10. Einschaltknopf
11. Bügelsohle

## SICHERHEITSHINWEISE

Dieses Gerät darf von Kindern ab 8 Jahren und von Personen mit eingeschränkten körperlichen, sensorischen oder geistigen Fähigkeiten oder mangelnder Erfahrung und Kenntnissen verwendet werden, wenn sie beaufsichtigt werden oder bezüglich des sicheren Gebrauchs des Gerätes unterwiesen wurden und die daraus resultierenden Gefahren verstanden haben. Kinder dürfen nicht mit dem Gerät spielen. Reinigung und Wartung darf von Kindern nur unter Aufsicht durchgeführt werden.

Wenn das Netzkabel beschädigt ist, muss es vom

Hersteller, seinem Servicevertreter oder ähnlich qualifizierten Personen ersetzt werden, um eine Gefährdung zu vermeiden.

Das Bügeleisen darf nicht unbeaufsichtigt bleiben, solange es an der Stromversorgung angeschlossen ist.

Der Netzstecker muss aus der Steckdose gezogen werden, bevor der Wasserbehälter mit Wasser gefüllt wird.

Das Bügeleisen muss auf einer ebenen, stabilen Oberfläche verwendet und abgestellt werden. Wenn Sie das Bügeleisen auf seinen Ständer stellen, achten Sie darauf, dass die Oberfläche, auf die der Ständer gestellt wird, stabil ist.

Das Bügeleisen darf nicht verwendet werden, wenn es heruntergefallen ist, sichtbare Beschädigungen aufweist oder undicht ist.

Solange das Bügeleisen und dessen Kabel unter Strom steht oder abkühlt, halten Sie es von Kindern unter 8 Jahren fern.

Hinweise zum sicheren Nachfüllen des Wassertanks finden Sie im Abschnitt zum Füllen des Wassertanks.



**VORSICHT!** Heiße Oberflächen. Die Oberflächen können während des Gebrauchs heiß werden.

Bevor Sie das Gerät an die Stromversorgung anschließen, stellen Sie das Bügeleisen in die entriegelte Position. Um das Bügeleisen zu verriegeln, warten Sie, bis das Gerät vollständig abgekühlt ist und vom Stromnetz getrennt wurde.

Dieses Gerät ist für den Einsatz in einer maximalen Höhe von 2.000 m über dem Meeresspiegel ausgelegt.

## **WICHTIGE WARNHINWEISE**

Dieses Gerät ist für den Hausgebrauch konzipiert und sollte unter keinen Umständen für den kommerziellen oder industriellen Gebrauch verwendet werden. Jede unsachgemäße Verwendung oder unsachgemäße Handhabung des Produkts führt zum Erlöschen der Garantie.

Prüfen Sie vor dem Einstecken des Produkts, ob Ihre Netzspannung mit der auf dem Produktetikett angegebenen Spannung übereinstimmt.

Wenn Sie einen Adapter verwenden, achten Sie darauf, dass dieser 16 A liefern kann und mit einer Schutzkontaktsteckdose versehen ist.

Das Netzanschlusskabel darf während des Gebrauchs nicht verworren sein oder um das Gerät gewickelt werden.

Benutzen oder stecken Sie das Gerät nicht mit nassen Händen und/oder Füßen ein- oder aus. Ziehen Sie den Netzstecker nicht am Kabel heraus und tragen Sie das Gerät nicht am Kabel. Richten Sie keinen Dampf auf Menschen oder Tiere.

Stellen Sie das Gerät nicht unter den Wasserhahn, um den Wassertank zu füllen, und tauchen Sie es nicht in Wasser oder andere Flüssigkeiten.

Ziehen Sie im Falle einer Störung oder Beschädigung sofort den Netzstecker und wenden Sie sich an einen offiziellen technischen Kundendienst. Um Gefahren zu vermeiden, darf das Gerät nicht geöffnet werden.

Nur qualifiziertes technisches Personal des offiziellen technischen Kundendienstes der Marke darf Reparaturen oder Eingriffe an dem Gerät vornehmen. Zur Reinigung gehen Sie gemäß dem Abschnitt **Wartung und Reinigung** in dieser Anleitung vor.

**B&B TRENDS, S.L.** lehnt jede Haftung für Schäden ab, die an Menschen, Tieren oder Gegenständen durch die Nichtbeachtung dieser Warnhinweise entstehen können.

## **VOR DEM ERSTEN GEBRAUCH**

Bevor Sie das Dampfbügeleisen benutzen, sollten Sie unbedingt das Benutzerhandbuch lesen und alle seine Zubehörteile und Funktionen verstehen. Achten Sie darauf, Verpackungsmaterial und Klebestreifen vor dem ersten Gebrauch zu entfernen.

Beim ersten Erhitzen des Geräts können Gerüche oder Dämpfe austreten, die aber schnell verschwinden. Beim ersten Verwenden der Sprühfunktion nicht auf Kleidungsstücke sprühen, weil dann eventuell Schmutzreste austreten könnten.

## **ZU VERWENDENDEN WASSER**

Das Gerät ist für die Verwendung mit Leitungswasser ausgelegt. Wenn das Wasser in Ihrer Gegend hart oder halbhart ist, mischen Sie Leitungswasser mit im Handel erhältlichem destilliertem oder demineralisiertem Wasser im Verhältnis 2:1 bzw. 1:1 (destilliertes Wasser: Leitungswasser). Wenden Sie sich an Ihren Wasserversorger, um die Wasserhärte in Ihrem Gebiet herauszufinden.

Verwenden Sie niemals 100% destilliertes oder demineralisiertes, Regenwasser, enthär-

tetes Wasser, parfümiertes Wasser, Wasser aus anderen Geräten wie Kühlschränken, Klimaanlage, Trocknern oder andere Arten häuslicher Wasseraufbereitung.

## FÜLLEN DES WASSERTANKS

Füllen Sie ihn durch den Deckel für den Wassereinlass. Füllen Sie NICHT über die MAX-Füllstandsanzeige hinaus.

Vergewissern Sie sich, dass er beim Wiedereinsetzen richtig sitzt.

## BEDIENUNGSANWEISUNGEN

**NB: Wenn Sie zum ersten Mal mit Dampf bügeln oder das Gerät längere Zeit nicht benutzt haben, stellen Sie den Temperaturregler auf die „Max“-Position und drücken Sie die Dampftaste so lange, bis Dampf austritt. Dies kann einige Minuten dauern.**

Stellen Sie das Dampfbügeleisen auf einen festen, ebenen Tisch, eine Bank oder ein Bügelbrett.

Schließen Sie das Gerät an eine Steckdose an und schalten Sie es ein.

Stellen Sie den Temperaturregler entsprechend der Art der zu bügelnden Stoffe ein.

Hinweis: Wenn Sie mit Dampf bügeln möchten, empfehlen wir Ihnen, den Temperaturregler auf MAX einzustellen.

Wenn die Kontrollleuchte des Bügeleisens erlischt, ist das Gerät einsatzbereit.

**Hinweis:** Während der gesamten Betriebszeit geht die Betriebskontrollleuchte des Bügeleisens in unregelmäßigen Abständen an und aus, dies ist normal.

Um den Dampfstrahl entweichen zu lassen, drücken Sie den Dampfauslöser. Wenn Sie den Dampf stoppen wollen, lassen Sie den Dampfauslöser los und der Dampf stoppt in einigen Sekunden.

Durch langes Drücken und Halten der Dampftaste kann der Dampf aus der Bügelsohle austreten. Der Dampf kann jederzeit durch Loslassen der Dampftaste ausgeschaltet werden.

## BÜGELTIPPS

- Beginnen Sie mit den Stoffen, die bei niedriger Temperatur gebügelt werden sollen, und schließen Sie mit den Stoffen ab, die höhere Temperaturen benötigen.
- Stellen Sie bei Mischfasergeweben eine niedrigere Bügeltemperatur ein.
- Drücken Sie bei Wolltextilien den Dampfauslöser wiederholt über dem Kleidungsstück, ohne es mit dem Bügeleisen zu berühren.
- Erhöhen Sie bei dickeren Stoffen die Temperatur des Bügeleisens bis zur Position MAX.

## TABELLE BÜGELANLEITUNG

Nachfolgend finden Sie eine Übersicht über die erforderliche Temperatureinstellung für verschiedene Stoffarten sowie die empfohlene, Bügelmethode.

Kennzeichnung	Beispiel für Material
. (1 Punkt)	Acetat, Elasthan, Polyamid, Polypropylen
. . (2 Punkte)	Cupro, Polyester, Seide, Triacetat, Viskose, Wolle
... (3 Punkte) / Max.	Baumwolle/Leinen

## BÜGELN MIT VERTIKALEM DAMPF

Mit dieser Funktion können Sie Falten in Kleidungsstücken oder Vorhängen ähnlich wie mit einer Dampfbürste glätten.

Der hohe Dampfdruck des Dampfbügeleisens kann Dampfstöße erzeugen, während das Bügeleisen vertikal gehalten wird. Die besten Ergebnisse erzielen Sie bei empfindlichen oder leichten Stoffen. Richten Sie den Dampf nur auf hängende Kleidungsstücke in einem sicheren Bereich und beachten Sie stets die Empfehlungen des Kleidungsherstellers.

**ACHTUNG:** Richten Sie den Dampf NICHT auf ein getragenes Kleidungsstück oder auf eine Person.

## PFLEGE UND REINIGUNG

### Bügeleisenverriegelung

Mit dem an der Basiseinheit angebrachten Tragegriff können Sie das Dampfbügeleisen problemlos transportieren. Ziehen Sie es dazu nach oben an, bis es einrastet. Bevor Sie das Dampfbügeleisen benutzen, muss der Tragegriff wieder an der Basiseinheit verriegelt werden; halten Sie die Entriegelungstaste des Griffs gedrückt und senken Sie ihn vorsichtig wieder ab.

### Reinigung

Schalten Sie das Dampfbügeleisen aus und ziehen Sie den Netzstecker aus der Steckdose. Entleeren Sie den Wassertank.

Reinigen Sie die Keramiksole regelmäßig mit einem feuchten, nicht-metallischen Reinigungsschwamm.

Wischen Sie das Äußere des Dampfbügeleisens mit einem weichen Tuch ab.

Verwenden Sie KEINE Scheuermittel, Reinigungsmittel oder andere Chemikalien zur Reinigung des Dampfbügeleisens.

### Entkalken

Es wird empfohlen, das Gerät etwa alle zwei Wochen zu entkalken.

Gehen Sie dabei wie folgt vor:

1. Stellen Sie ein Wasserbehältnis bereit.
2. Stellen Sie sicher, dass der Netzstecker des Geräts gezogen ist.
3. Füllen Sie den Wassertank bis zur „MAX“-Füllmarke auf. Hinweis: Füllen Sie keinen Essig oder andere Entkalkungsmittel in den Wassertank.
4. Stecken Sie den Netzstecker der Dampfbügelstation in die Steckdose und stellen sie Den Dampfregelknopf auf den ersten Punkt. Warten Sie, bis die Heizanzeige erlischt.
5. Halten Sie das Bügeleisen über das Wasserbehältnis und halten Sie so lange die Dampftaste gedrückt, bis keine Kalkreste mehr aus der Unterseite des Bügeleisens austreten.
6. Drehen Sie den Dampfregelknopf zurück auf den dritten Punkt, bis kein Wasser und Dampf mehr aus der Unterseite des Bügeleisens austritt.
7. Trennen Sie den Netzstecker vom Stromnetz und fahren Sie mit dem Bügeleisen vorsichtig über ein Tuch, um die Wasserreste von der Bügelsole zu entfernen.
8. Schütten Sie das restliche Wasser aus dem Wassertank.
9. Lassen Sie das Bügeleisen abkühlen und verstauen Sie es.

# ANLEITUNG ZUR FEHLERBEHEBUNG

PROBLEM	MÖGLICHE URSACHEN	LÖSUNG
Bügeleisen erzeugt keinen Dampf	Unzureichend Wasser im Wassertank	Füllen Sie den Wassertank bis zur „MAX“-Füllmarke auf. Drücken und halten Sie die Dampftaste, bis Dampf austritt. Es kann bis zu 30 Sekunden dauern, bis Dampf austritt
	Sie haben die Dampftaste nicht betätigt	Betätigen Sie die Dampftaste, um die Dampffunktion einzuschalten
Das Gerät erzeugt laute Pumpgeräusche	Kein Wasser im Wassertank	Füllen Sie den Wassertank auf und betätigen Sie die Dampftaste, bis das Pumpgeräusch leiser wird und Dampf aus der Bügelsohle austritt
Wasser tropft aus der Bügelsohle	Nach dem Entkalkungsvorgang kann Restwasser aus der Bügelsohle austreten	Wischen Sie die Bügelsohle mit einem Tuch trocken. Bitte führen Sie einen Entkalkungsvorgang durch (siehe „Pflege und Reinigung“)
	Der Entkalkungsvorgang ist noch nicht abgeschlossen	Sie müssen den Entkalkungsvorgang erneut durchführen (siehe „Pflege und Reinigung“)
Schmutzwasser und Verunreinigungen treten aus der Bügelsohle aus	Verunreinigungen oder Chemikalien im Wassertank, dem Dampfauslass und/oder der Bügelsohle	Bitte führen Sie regelmäßige Entkalkungsvorgänge durch
Das Bügeleisen hinterlässt Abdrücke oder helle Flecken auf der Kleidung	Die Bügelunterlage ist uneben, etwa, weil Sie zusammengefaltete Kleidung oder auf Nähten bügeln	Die hellen Flecken sind nicht dauerhaft und verschwinden nach einer Wäsche. Vermeiden Sie das Bügeln von Nähten oder Falten oder legen Sie ein Baumwolltuch auf die betreffende Stelle, um Abdrücke zu vermeiden
	Zu wenig Filz im Bezug des Bügelbretts	Legen Sie eine Filzunterlage unter den Bezug des Bügelbretts
Der Bezug des Bügelbretts wird nass oder Wassertropfen tauchen auf der Kleidung / dem Boden auf	Nach längeren Bügelvorgängen kondensiert der Dampf auf dem Bezug des Bügelbretts	Wenn die Schaumstoff- oder Filzunterlage beschädigt ist, ersetzen Sie den Bügelbrettbezug. Sie können auch eine Filzunterlage unter den Bezug des Bügelbretts legen, um Kondensation auf dem Bügelbrett zu vermeiden
	Das Bügelbrett ist nicht für den starken Dampf des Geräts geeignet	Legen Sie Filzunterlage unter den Bezug des Bügelbretts, um Kondensation auf dem Bügelbrett zu vermeiden

## GERÄTEENTSORGUNG



Dieses Gerät entspricht der Europäischen Richtlinie 2012/19/EU über elektrische und elektronische Geräte, bekannt als WEEE (Waste Electrical and Electronic Equipment), die den in der Europäischen Union geltenden gesetzlichen Rahmen für die Entsorgung und Wiederverwendung von elektronischen und elektrischen Altgeräten darstellt. Werfen Sie dieses Produkt nicht in die Mülltonne, sondern geben Sie es bei der nächstgelegenen Sammelstelle für Elektro- und Elektronikschrott ab.

БЛАГОДАРИМ ВИ, ЧЕ ИЗБРАХТЕ UFESA. НАДЯВАМЕ СЕ ТОЗИ ПРОДУКТ ДА ВИ Е ПОЛЕЗЕН И УДОБЕН ЗА РАБОТА.

## ПРЕДУПРЕЖДЕНИЕ

МОЛЯ, ПРОЧЕТЕТЕ ИНСТРУКЦИИТЕ ЗА УПОТРЕБА, ПРЕДИ ДА ИЗПОЛЗВАТЕ ПРОДУКТА. СЪХРАНЯВАЙТЕ ГИ НА БЕЗОПАСНО МЯСТО ЗА БЪДЕЩА СПРАВКА.

## ОПИСАНИЕ

1. Капак на отвора за подаване на вода
2. Резервоар за вода
3. Спусък за пара/бутон за почистване
4. Индикатор за нагряване
5. Копче за корекция на температурата
6. Блокиране на ютията
7. Маркуч за пара
8. Захранващ кабел
9. Място за съхранение на кабела
10. Бутон за включване
11. Гладеща плоча

## ИНСТРУКЦИИ ЗА БЕЗОПАСНОСТ

Този уред може да се използва от деца на и над 8-годишна възраст и от лица с намалени физически, сензорни или умствени способности или липса на опит и знания, ако им бъде осигурен надзор или инструкции относно използването на уреда по безопасен начин и ако разбират свързаните с това опасности. Не позволявайте на деца да си играят с уреда. Почистването и поддръжката не трябва да се извършват от деца без надзор.

Ако захранващият кабел е повреден, той трябва да бъде сменен от производителя, неговия

сервизен представител или от лица с подобна квалификация, за да се избегне опасност.

Ютията не трябва да се оставя без наблюдение, докато е свързана с електрозахранването.

Щепселът трябва да бъде изваден от контакта, преди резервоарът да бъде напълнен с вода.

Ютиите трябва да се използват и да се поставят на равна, стабилна повърхност. Когато поставяте ютията на стойката, уверете се, че повърхността, на която е поставена стойката, е стабилна.

Ютията не трябва да се използва, ако е била изпусната, ако има видими признаци на повреда или ако от нея тече вода.

Дръжте ютията и нейния кабел далеч от досега на деца под 8-годишна възраст, когато е включена или се охлажда.

В раздела за пълнене на резервоара за вода е дадено указание за безопасно доливане.



**ВНИМАНИЕ.** Горещи повърхности. Повърхностите се нагряват по време на употреба.

Преди свързване на уреда към електрическата мрежа, поставете ютията в отключена позиция. За да блокирате ютията, изчакайте я да изстине изцяло и не трябва да е включена в електрическата мрежа. Този уред е проектиран за употреба при максимална надморска височина до 2000 м.



## ВАЖНИ ПРЕДУПРЕЖДЕНИЯ

Този уред е предназначен за домашна употреба и не трябва да се използва за търговска или промишлена употреба при никакви обстоятелства. Всяка неправилна употреба или неправилно боравене с уреда ще направи гаранцията му невалидна.

Преди да включите уреда, проверете дали мрежовото напрежение е същото като посоченото на етикета на уреда.

Ако използвате един адаптер, е необходимо той да е такъв, който може да достигне 16 А и е заземен

Кабелът за свързване към захранването не трябва да бъде заплетен или увит около уреда по време на употреба.

Не използвайте уреда и не го включвайте и изключвайте от захранващата мрежа с мокри ръце и/или крака.

Не дърпайте захранващия кабел, за да го изключите или за да го използвате като ръкохватка

Не насочвайте директно парата срещу хора или животни.

Не поставяйте уреда под чешмата, за да напълните резервоара за вода, и не го потапяйте във вода или други течности.

Изключете уреда незабавно от електрическата мрежа в случай на повреда и се свържете с официална служба за техническа поддръжка. За да предотвратите риск от опасност, не отваряйте уреда. Ремонти или други процедури по уреда може да се извършват само от квалифициран технически персонал от официалния сервиз за техническа поддръжка на марката.

При почистване действайте съгласно раздела за съхранение и почистване в настоящото ръководство.

**B&B Trends, S.L.** не носи отговорност за щети, причинени на хора, животни или предмети заради неспазване на тези предупреждения.

## ПРЕДИ ПЪРВА УПОТРЕБА

Преди да използвате парогенератора, задължително прочетете ръководството за потребителя и проучете всички части и функции на парогенератора. Отстранете всички опаковъчни материали и етикети преди първа употреба.

При първата употреба те може да се отделят миризми или изпарения, които бързо се разсейват. Не пръскайте върху дрехи първия път, тъй като може да има следи от замърсявания по гладещата плоча.

## ВОДА, КОЯТО ДА СЕ ИЗПОЛЗВА

Уредът е проектиран за използване на чешмяна вода. Ако водата във вашия регион е твърда или полутвърда, използвайте смесена чешмяна вода с дестилирана или деминерализирана вода от търговската мрежа в съотношение съответно 2:1 и 1:1 (дестилирана вода: чешмяна вода). Посъветвайте се със своя ВиК доставчик за типа вода във вашия регион.

Никога не използвайте 100% дестилирана или деминерализирана, дъждовна вода, омекотена вода, ароматизирана вода, вода от други уреди като хладилници, климатици, сушилни или други типове вода от домакински уреди.

## ПЪЛНЕНЕ НА РЕЗЕРВОАРА ЗА ВОДА

Го напълнете през капака на отвора за подаване на вода. НЕ пълнете над индикатора за ниво МАХ.

Уверете се, че при поставяне обратно в станцията, резервоарът приляга правилно.

## ИНСТРУКЦИИ ЗА РАБОТА

**NB:** Ако гладите за първи път с пара или ако продуктът не е използван от известно време, завъртете управлението на температурата на положение Мах и продължително натиснете бутона за пара, докато ютията не изпусне пара. Този процес може да отнеме няколко минути.

Поставете парогенератора върху здрава нивелирана маса, пейка или дъска за гладене.

Свържете уреда към електрически контакт и включете. Регулирайте температурата от шайбата според вида платове, които желаете да гладите.

**Забележка:** Ако искате да използвате гладене с пара, препоръчваме Ви да завъртите шайбата на температурата до позиция МАХ.

Когато светлинният индикатор за работа на уреда изгасне, той е готов за употреба.

**Забележка:** През цялото време на работа светлинният индикатор за работа на ютията ще светва и изгасва на нередовни интервали – това е нормално.

За да накарате да излезе струя пара, натиснете спусъка за пара, а ако искате да спрете парата, освободете го – парата ще спре след няколко секунди.

Натискането и задържането на бутона за пара ще доведе до изпускане на пара от гладещата плоча на ютията. Парата може да се изключи по всяко време чрез освобождаване на бутона за пара.

## СЪВЕТИ ЗА ГЛАДЕНЕ

- Започнете първо от материите, които трябва да се гладят при ниска температура, и завършете с тези, нуждаещи се от по-висока температура.
- При смесени материи задайте температурата на гладене да бъде по-ниска.
- За вълнени дрехи натиснете спусъка за пара неколккратно върху дрехата, без да я докосвате физически с ютията.
- При по-плътни материи увеличете температурата на ютията до позиция МАХ.

## ТАБЛИЦА С УКАЗАНИЯ ЗА ГЛАДЕНЕ

По-долу ще намерите указания за температурната настройка, необходима за различни видове материи, заедно с препоръчания, метод на гладене.

Маркировка	Материал, например
. (1 точка)	Ацетат, еластан, полиамид, полипропилен
.. (2 точки)	Купро, полиестер, коприна, триацетат, вискоза, вълна
... (3 точки)/МАХ	Памук/лен

## ВЕРТИКАЛНО ГЛАДЕНЕ С ПАРА

Тази функция Ви позволява да изглаждате гънките на дрехите или драпериите по

начин, подобен на уред за гладене на дрехите с пара. При високото налягане на парата в парогенератора може да се получи пръсване на пара, докато държите ютията вертикално. За най-добри резултати, използвайте върху деликатни или леки тъкани. За висящи дрехи да се използва само директно насочена пара в безопасна зона и винаги спазвайте препоръките на производителя на дрехата.

**ПРЕДУПРЕЖДЕНИЕ:** НЕ насочвайте парата към дреха, която се носи, или към човек.

## **ПОДДРЪЖКА И ПОЧИСТВАНЕ**

### **Блокиране на ютията**

Блокиращият механизъм на блока на корпуса може да се използва за лесно транспортиране на парогенератора. За да го направите, повдигнете го нагоре, докато щракне на мястото. Преди да използвате парогенератора, ръкохватката за лесно пренасяне трябва да бъде прибрана до корпуса на основата; натиснете и задръжте бутона за освобождаване на ръкохватката и внимателно я приберете обратно на място.

### **Почистване**

Изключете парогенератора и дръпнете щепсела от контакта.

Изпразнете резервоара за вода.

Редовно почиствайте керамичната гладеща плоча с влажна, неметална подложка за миене.

Почиствайте външната част на парогенератора с мека кърпа.

НЕ използвайте абразивни почистващи вещества, перилни препарати или други химикали за почистване на парогенератора.

### **Процес по отстраняване на котлен камък**

Препоръчва се да изпълнявате процеса по отстраняване на котления камък приблизително на всеки две седмици.

Постъпете по следния начин:

1. Моля, пригответе съд с вода.
2. Уверете се, че щепселът на продукта не е в контакта.
3. Напълнете резервоара за вода до максималното ниво (MAX). Забележка: Не наливайте в резервоара за вода оцет или други препарати за отстраняване на котлен камък.
4. Пъхнете щепсела на парогенератора в контакта – бутонът за контролиране на парата е нагласен на първата точка – и изчакайте индикаторът за нагряването да изгасне.
5. Задръжте ютията над съда с вода, натиснете и задръжте бутона за пара, докато спре да излиза котлен камък от дъното ѝ.
6. Завъртете копчето за контролиране на парата отново на трите точки, докато спрат да излизат вода и пара от дъното на ютията.
7. Изключете щепсела на захранването на ютията и нежно я придвижете върху кърпа, за да отстраните петната от вода върху гладещата плоча.
8. Излейте останалата в съда вода.
9. Нека ютията да изстине и я оставете на съхранение.

# РЪКОВОДСТВО ЗА ОТСТРАНЯВАНЕ НА НЕИЗПРАВНОСТИ

ПРОБЛЕМ	ВЪЗМОЖНА ПРИЧИНА	РЕШЕНИЕ
Няма пара от ютията	Недостатъчно вода в съда за вода	Напълнете резервоара за вода до маркировката MAX. Натиснете и задръжте бутона за пара, докато излезе пара. Пара може да започне да се пръска след 30 секунди
	Не сте натиснали бутона за пара	Натиснете няколко пъти бутона за пара, за да активирате функцията за пара
Уредът издава силен звук от помпенето	Няма вода в резервоара	Напълнете резервоара с вода и натиснете бутона за пара, докато силата на помпенето на водата намалее, а долната плоча отдели пара
Водни капчици от гладещата плоча	След приключване на процеса по отстраняване на котлен камък, останалата вода може да капе от долната плоча	Подсушете долната плоча с кърпа. Моля, изпълнете процеса на отстраняване на котления камък (вижте раздел „Поддръжка и почистване“)
	Процесът по отстраняване на котления камък не е приключил	Трябва отново да изпълните процеса на отстраняване на котления камък (вижте раздел „Поддръжка и почистване“)
От гладещата плоча ще излязат мръсна вода и нечистотии	Нечистотии или химикали във водната утайка върху изпускателния отвор за парата и/или гладещата плоча	Редовно изпълнявайте процеса на отстраняване на котления камък
От ютията остават светли петна или отпечатъци върху облеклото	Гладещата повърхност е неравна – например защото гладите подшити или сгънати дрехи	Светлите петна или отпечатъците няма да останат дълго време – ще изчезнат след изпиране на дрехите. Избягвайте да гладите шевове или гънки или можете да сложите памучна кърпа върху повърхността за гладене, за да избегнете отпечатъци
	Недостатъчна плъст в калъфа на дъската за гладене	Добавете подложка от плъст под калъфа на дъската за гладене
Дъската за гладене се намокря или капчици вода се появяват върху пода/облеклото	След дълго гладене парата ще кондензира върху дъската за гладене	Ако пяната или подложката от плъст е повредена, сменете калъфа на дъската за гладене. Можете също да добавите слой плъст под калъфа на дъската за гладене, за да не допуснете кондензация върху дъската за гладене
	Дъската за гладене не е подходяща за силната пара от продукта	Добавете слой плъст под калъфа на дъската за гладене, за да не допуснете кондензация върху дъската за гладене

## ИЗХВЪРЛЯНЕ НА ПРОДУКТА



Този продукт е в съответствие с Директива 2012/19/ЕС на Европейския парламент относно отпадъци от електрическо и електронно оборудване (ОЕЕО), която излага нормативната рамка, приложима в Европейския съюз за изхвърляне и повторна употреба на отпадъци от електрическо и електронно оборудване. Не изхвърляйте този продукт с битовата смет, вместо това го отнесете до най-близкия център за събиране на електрически и електронни отпадъци.

قم بإزالة الترسبات الكلسية بصفة دورية	شوائب أو مواد كيميائية في ترسبات المياه على مخرج البخار و/ أو قاعدة المكواة	ستخرج المياه المتسخة والشوائب من قاعدة المكواة
لن تستمر البقع الفاتحة أو البصمات؛ بل سوف تختفي بعد غسل الملابس. تجنب الكي في طبقات القماش أو الطيات، أو يمكنك وضع قطعة قماش قطنية على منطقة الكي لتجنب تكوّن البقع	سطح الكي غير مستوٍ، على سبيل المثال، لأنك تقوم بالكي في مكان خياطة الملابس أو طيها	تترك المكواة بقعًا فاتحة على الملابس أو الطباعة
أضف طبقة من اللباد أسفل غطاء طاولة الكي	شعر غير كافٍ في غطاء لوح الكي	
في حالة تلف الإسفنج أو اللباد، استبدل غطاء لوح الكي. يمكنك أيضًا إضافة طبقة من اللباد أسفل غطاء لوح الكي لمنع التكتف على لوح الكي	بعد عملية كي طويلة يتكتف البخار على غطاء لوح الكي	يتعرض غطاء لوح الكي للبلل أو تظهر قطرات الماء على الأرضية/ الملابس
أضف طبقة من اللباد أسفل غطاء لوح الكي لمنع التكتف على لوح الكي	لوح الكي غير مناسب للبخار القوي للمنتج	

## التخلص من المنتج

يتوافق هذا الجهاز مع توجيه الاتحاد الأوروبي UE/91/2102 للأجهزة الكهربائية والإلكترونية، والمعروف باسم EEEW (توجيه النفايات الكهربائية والأجهزة الإلكترونية)، الذي يوفر الإطار القانوني المطبق في الاتحاد الأوروبي للتخلص منها وإعادة استخدام نفايات الأجهزة الإلكترونية والكهربائية. لا تتخلص من هذا الجهاز في سلة المهملات، وبدلاً من ذلك اذهب إلى مركز جمع النفايات الإلكترونية والكهربائية الأقرب إلى منزلك.



## التنظيف

أطفئ محطة البخار وافصلها عن مأخذ التيار الكهربائي.  
أفرغ خزان المياه.  
قم بتنظيف قاعدة المكواة الخزفية بانتظام باستخدام قماشة تنظيف مبللة وغير معدنية.  
امسح الجزء الخارجي من محطة البخار بقطعة قماش ناعمة.  
لا تستخدم المنظفات الكاشطة أو المنظفات أو المواد الكيميائية الأخرى لتنظيف محطة البخار.

## عملية إزالة الترسبات

يوصى بإجراء عملية إزالة الترسبات كل أسبوعين تقريباً.

تصرف على النحو التالي:

1. يرجى تحضير حاوية ماء.
2. تأكد من فصل قابس المنتج.
3. املأ خزان المياه وصولاً إلى مستوى الماء الأقصى (XAM). ملحوظة: لا تصب الخل أو غيره من عوامل إزالة الترسبات الكلسية في خزان المياه.
4. أدخل قابس محطة بخار المضخة في المقبس، وعندئذ يكون قد تم تعديل مقبض التحكم في البخار ونقله إلى النقطة الأولى، وانتظر حتى ينطفئ ضوء مؤشر التسخين.
5. أمسك المكواة أعلى حاوية الماء، واستمر في الضغط على زر البخار حتى لا يتم مسح أي مقياس من أسفل المكواة.
6. أعد مقبض التحكم في البخار إلى النقطة الثالثة، إلى أن يتوقف تسرب المياه والبخار من أسفل المكواة.
7. افصل قابس الطاقة الخاص بالمكواة، وحرك المكواة برفق على قطعة قماش لإزالة بقع الماء المتبقية على قاعدة المكواة.
8. اسكب الماء المتبقي في خزان المياه.
9. اترك المكواة تبرد، ثم خزنها.

## دليل استكشاف الأعطال وإصلاحها

العطل	السبب المحتمل	الحل
المكواة لا يوجد بها بخار	الماء في خزان الماء غير كاف	املأ خزان المياه وصولاً إلى مستوى الماء الأقصى XAM. اضغط واستمر بالضغط على مفتاح البخار، حتى يخرج البخار. قد يستغرق ترويض البخار ٠٣ ثانية.
	لم تضغط على مفتاح البخار	اضغط على مفتاح البخار لتشغيل وظيفة البخار.
يصدر عن المنتج صوت ضخ عال	لا يوجد ماء في خزان الماء	املأ خزان المياه بالماء واضغط على مفتاح البخار حتى يصبح صوت ضخ المياه أقل ويصدر بخار من اللوح السفلي
تتساقط قطرات مياه من اللوح السفلي	بعد انتهاء عملية إزالة الترسبات الكلسية، يمكن أن تتساقط المياه المتبقية من اللوح السفلي	امسح اللوح السفلي بقطعة قماش إلى أن يجف. يُرجى إزالة الترسبات الكلسية (انظر «الصيانة والتنظيف»)
	لم تكتمل عملية إزالة الترسبات	يجب إجراء عملية إزالة الترسبات مرة أخرى (انظر «الصيانة والتنظيف»)

قم بتوصيل الوحدة بمأخذ الطاقة وتشغيلها عند نقطة المأخذ الكهربائي.  
اضبط قرص درجة الحرارة من حيث اختيار نوع الأقمشة التي تريد كبتها.  
ملحوظة: إذا كنت ترغب في استخدام وظيفة الكي البخار، فإننا نقتراح عليك ضبط قرص درجة الحرارة على علامة الحد الأقصى XAM.

انطفاء مؤشر ضوء تشغيل المكواة، يعني أن الجهاز سيكون جاهزاً للاستخدام.  
ملحوظة: خلال فترة التشغيل بأكملها، سيضيء مؤشر ضوء تشغيل المكواة وينطفئ على فترات غير منتظمة، وهذا أمر طبيعي.

لتصريف تيار تدفق البخار، ثم اضغط على رشاش البخار، وإذا كنت تريد إيقاف دفع البخار، حرر رشاش البخار، وسوف يتوقف البخار في غضون ثوانٍ قليلة.  
بالضغط مع الاستمرار على زر البخار، يمكن أن يخرج البخار من قاعدة المكواة. يمكن إيقاف تشغيل البخار في أي وقت عن طريق تحرير زر البخار

## نصائح بشأن الكي

- ابدأ بالأقمشة المراد كبتها على درجة حرارة منخفضة وانتهي بالأقمشة التي تحتاج إلى درجات حرارة أعلى.
- وبالنسبة إلى أقمشة الألياف المختلطة، فاضبط درجة حرارة الكي على وضع ضبط أدنى.
- أما مع الملابس الصوف، فاضغط على رشاش البخار بشكل متكرر فوق الملابس دون لمسها فعلياً بالمكواة.
- بالنسبة للأقمشة السميكة، ارفع درجة حرارة المكواة على الوضع الأقصى XAM.

## مخطط دليل الكي

ستجد أدناه دليلاً لضبط درجة الحرارة المطلوبة لأنواع الأقمشة المختلفة، مع طريقة الكي الموصى بها.

العلامة	الخامة، على سبيل المثال
. (نقطة واحدة)	أسيات، إيلاستين، بولي أميد، بولي بروبيلين
.. (نقطتان)	كوبرو (حرير النحاس والأمونيا)، بوليستر، حرير، ثلاثي الأسيات، فيسكوز، صوف
... (3 نقاط) / الحد الأقصى	قطن / كتان

## الكي بالبخار العمودي

تسمح لك هذه الميزة بتنعيم التجاعيد في الملابس أو الأقمشة بطريقة مماثلة لمكواة الملابس البخارية. يمكن أن يوفر ضغط البخار المرتفع لمحة البخار دفعات من البخار أثناء حمل المكواة بشكل عمودي. للحصول على أفضل النتائج، استخدم هذه الخاصية على الأقمشة الرقيقة أو الخفيفة. قم بتوجيه البخار فقط إلى الملابس المعلقة في منطقة آمنة، وتأكد من الرجوع دائماً إلى توصيات مصنعي الملابس.  
تحذير: لا توجه البخار إلى قطعة ملابس يرتديها شخص ما أو إلى أي شخص.

## الصيانة والتنظيف

### قفل المكواة

يمكن استخدام الخزانة سهلة الحمل الملحقة بوحدة القاعدة لنقل قاعدة البخار بسهولة. للقيام بذلك ارفعها في حركة تصاعديّة حتى تستقر في موضعها. قبل استخدام محطة البخار، يجب قفل مقبض الحمل السهل مرة أخرى في موضعه مقابل الوحدة الأساسية؛ اضغط باستمرار على زر تحرير المقبض وقم بخفضه بعناية إلى مكانه.



## تحذيرات مهمة

صُمم هذا الجهاز للاستخدام المنزلي، ويجب عدم استخدامه مطلقاً للأغراض التجارية، أو الصناعية تحت أي ظرف من الظروف. أي استخدام غير صحيح أو تعامل غير مناسب مع المنتج يجعل الضمان باطلاً أو ملغى. قبل توصيل الجهاز بالكهرباء، تحقق من أن مستوى المصدر الرئيسي للكهرباء هو المستوى ذاته المشار إليه على ملصق المنتج.

إذا كنت تستخدم محولاً واحداً، فتأكد من أنه يمكن أن يصل إلى ٦١ أمبير وأنه مزود بمقبس أرضي.

يجب تجنب تشابك كابل المصدر الرئيسي أو التفافه حول الجهاز أثناء الاستخدام.

لا تستخدم الجهاز أو توصله أو تفصله عن التيار الكهربائي بيدٍ و/ أو قدمين مبللتين.

تجنب سحب كابل التوصيل لفصله أو لاستخدامه كمقبض

لا توجه البخار نحو الأشخاص أو الحيوانات.

لا تضع الجهاز أسفل الصنوبر مملئ خزان الماء ولا تخمره في الماء أو السوائل الأخرى.

افصل الجهاز فوراً عن المصدر الرئيسي في حالة حدوث أي عطل أو تلف واتصل بخدمة الدعم الفني المعتمدة. لمنع

حدوث أي خطر، لا تفتح الجهاز. لا يُسمح سوى للموظفين الفنيين المؤهلين من خدمة الدعم الفني المعتمدة للعلامة

التجارية القيام بالإصلاحات أو الإجراءات على الجهاز.

تابع وفقاً لقسم الحفظ والتنظيف في هذا الدليل من أجل التنظيف.

لا تتحمل L.S sdnerT B&B مسؤولية الأضرار التي قد تحدث للأشخاص أو الحيوانات أو الأشياء، نتيجة لعدم مراعاة

هذه التحذيرات.

## قبل الاستخدام الأول

قبل استخدام محطة البخار، يُرجى التأكد من قراءة دليل المستخدم وفهم جميع الأجزاء والخصائص لمحطة البخار.

تأكد من إزالة أي مواد تعبئة وملصقات قبل الاستخدام للمرة الأولى.

عند أول استخدام يمكن أن ينتج بعض الروائح أو الأبخرة التي يتم إطلاقها بسرعة. لا ترش لأول مرة على الملابس حيث

قد يوجد آثار أوساخ على قاعدة المكواة.

## المياه التي يتم استخدامها

صُممت المكواة للاستخدام مع مياه الصنبور. إذا كانت المياه في منطقتك تتسم بالعسر أو شبه العسر استخدم خليط

من مياه الصنبور مع مياه مقطرة أو منزوعة المعادن يتم شراؤها من المتاجر، بنسبة ١:٢ و ١:١ على الترتيب (المياه

المقطرة: مياه الصنبور). تحقق من مزود المياه لتحديد نوع المياه في منطقتك.

لا تستخدم ٠.١٪ مياه مقطرة أو منزوعة المعادن، أو مياه المطر، أو مياه مُخففة، أو مياه مُعظلة، أو مياه من أجهزة

أخرى مثل التلاجة، أو تكييف الهواء، أو المجففات، أو أنواع أخرى من إعدادات المياه المنزلية.

## تعبئة خزان الماء

املأه من خلال غطاء مدخل المياه. لا تملأ مؤشر المستوى الأقصى.

تأكد عند إعادته إلى المحطة أنه مناسب بشكل صحيح.

## تعليمات التشغيل

ملحوظة: إذا كانت هذه هي المرة الأولى التي يتم فيها الكي بالبخار أو إذا لم يتم استخدام المنتج لبعض الوقت، فقم

بتحويل وضع التحكم في درجة الحرارة إلى الوضع الأقصى واضغط على زر البخار باستمرار حتى يخرج البخار. قد

تستغرق العملية بضع دقائق.

ضع محطة البخار على طاولة مستوية ثابتة أو منضدة أو لوح كي.

نود أن نشكركم على اختيار ASEFU. نتمنى أن ينول المنتج رضاكم، وسعادتكم.

## تحذير

يُرجى قراءة إرشادات الاستخدام بعناية قبل استخدام المنتج، واحتفظ بها في مكان آمن للرجوع إليها في المستقبل.

## الوصف

١. غطاء تعبئة المياه
٢. خزان مياه
٣. رشاش البخار/ زر التنظيف
٤. مؤشر التسخين
٥. زر ضبط درجة الحرارة
٦. قفل المكواة
٧. خرطوم البخار
٨. كابل الطاقة
٩. تخزين سلك الكهرباء
١٠. زر التشغيل
١١. قاعدة المكواة

## تعليمات السلامة

يمكن استخدام هذا الجهاز بواسطة الأطفال البالغين ٨ سنوات فما فوق، والأشخاص ذوي القدرات البدنية أو الحسية أو العقلية المنخفضة، أو نقص الخبرة والمعرفة إذا تم منحهم الإشراف أو الإرشادات المتعلقة باستخدام الجهاز بطريقة آمنة، وفهم المخاطر التي ينطوي عليها. يحظر لعب الأطفال بالجهاز. يحظر تنظيف الأطفال للجهاز، أو صيانته دون إشراف.

في حالة تلف كابل الكهرباء، يجب استبداله من الجهة المصنعة أو وكيل الخدمة التابع لها أو من يمثّلهم من الأشخاص المؤهلين لتجنب الخطر.

يجب عدم ترك المكواة بدون مراقبة أثناء توصيلها بمصدر الكهرباء الرئيسي.

يجب إزالة وصلة الكهرباء من مخرج المقبس قبل ملء خزان المياه بالماء. يجب استخدام المكواة ووضعها على سطح مستو وثابت. عند وضع المكواة على الحامل، تأكد أن السطح الذي وُضع عليه الحامل مستقر.

لا يجوز استخدام المكواة في حالة سقوطها أو في حالة وجود علامات تلف ظاهرة أو في حالة حدوث تسريب المياه منها.

حافظ على المكواة والكابلات الخاصة بها بعيداً عن متناول الأطفال الذين تقل أعمارهم عن ٨ سنوات عند تشغيلها أو تبريدها.

تعليمات إعادة الملء الآمن لخزان المياه موضحة في اختيار خزان المياه.

تنبيه: سطح ساخن! قد تتعرض الأسطح للسخونة أثناء الاستخدام.

قبل توصيل الجهاز بالتيار الكهربائي، ضع المكواة في وضع فتح القفل. لإيقاف المكواة، انتظر حتى يبرد الجهاز تمامًا وافصله عن مصدر التيار الكهربائي.

صُمم هذا الجهاز للاستخدام على ارتفاع بحد أقصى ٠٠٢ متر فوق سطح البحر.



## **INFORME DE GARANTÍA**

B&B TRENDS, S.L. garantiza la conformidad de este producto, para el uso al que está destinado, durante el periodo marcado por la legislación vigente en el país de venta del mismo. En caso de rotura durante el periodo de garantía, el usuario tendrá derecho a la reparación o sustitución del producto sin coste alguno si el anterior no está disponible, a menos que sea imposible o desproporcionado realizar una de estas opciones. En este caso, puede optar por una reducción en el precio o la anulación de la venta, caso que deberá negociar directamente con el vendedor. Esto también cubre la sustitución de piezas de recambio, siempre que el producto se haya utilizado de acuerdo con las recomendaciones de este manual en ambos casos y no haya sido falsificado por terceros no autorizados por B&B TRENDS, S.L. La garantía no cubre ninguna parte sujeta a desgaste y fricción. Esta garantía no afecta a sus derechos como consumidor de acuerdo con las disposiciones de la Directiva 1999/44/CE para estados miembros de la Unión Europea.

## **USO DE LA GARANTÍA**

Los clientes deben contactar con el servicio técnico autorizado de B&B TRENDS, S.L. para la reparación del producto. Toda falsificación del producto por parte de cualquier persona no autorizada por B&B TRENDS, S.L. o el mal uso del mismo anulará los derechos de garantía. Debe guardar la factura de compra, recibo o comprobante de entrega para poder ejercer los derechos de garantía.

Para servicio técnico y atención al cliente fuera de territorio español, envíe su solicitud al punto de venta donde adquirió el aparato.

## **RELATÓRIO DE GARANTIA**

A B&B TRENDS, SL. garante a conformidade deste produto para o uso para o qual foi concebido durante o período estabelecido pela legislação em vigor no país de venda. Em caso de avaria durante o período de vigência desta garantia, os utilizadores têm o direito à reparação ou à substituição gratuita do produto caso a reparação seja impossível, a não ser que uma dessas opções seja impossível de cumprir ou for desproporcionada. Neste caso, poderá optar por uma redução no preço ou um cancelamento da venda, qualquer uma das opções devendo ser tratada diretamente com o vendedor. A garantia também cobre a substituição de peças de reposição sempre que o produto tenha sido usado em conformidade com as recomendações especificadas neste manual nos dois casos e sempre que não tenha sido manipulado por pessoal não autorizado pela B & B TRENDS, SL. Esta garantia não é aplicável a quaisquer peças sujeitas a desgaste. Esta garantia não limita os seus direitos enquanto consumidor em conformidade com as disposições constantes da Diretiva 1999/44/CE para os Estados-Membro da União Europeia.

## **UTILIZAÇÃO DA GARANTIA**

Os clientes devem contactar um Serviço Técnico autorizado da B&B TRENDS, SL. para reparar o produto. Qualquer manipulação do mesmo por parte de qualquer pessoa não autorizada pela B&B TRENDS, SL., ou uma utilização indevida ou negligente do mesmo, tornarão esta garantia nula e sem efeito.

Deve guardar a factura de compra, recibo ou prova de entrega para exercer os direitos de garantia.

Para receber assistência técnica ou beneficiar do serviço pós-venda fora do território espanhol, solicite informações junto ao ponto de venda em que adquiriu o aparelho.

## **WARRANTY REPORT**

B&B TRENDS, SL. guarantees compliance of this product, for the use for which it is, during the period established by the legislation in force in the country of sale. In the case of breakdown during the term of this warranty, users are entitled to repair or else the replacement of the product at no charge if the former is unavailable, unless one of these options proves impossible to fulfil or is disproportionate. In this case, you can then opt for a reduction in price or cancellation of the sale, which must be dealt with directly with the sales vendor. This also covers replacement of spare parts provided that the product has been used according to the recommendations specified in this manual for both cases, and has not been tampered with by any third party that is not authorised by B & B TRENDS, SL. The warranty will not cover any parts subject to wear and tear. This warranty does not affect your rights as a consumer in accordance with the provisions in Directive 1999/44/EC for member states of the European Union.

## **USE OF WARRANTY**

Customers must contact a B&B TRENDS, SL., authorised Technical Service for repair of the product. Since any tampering of the same by anyone not authorised by B&B TRENDS, SL., or the careless or improper use of the same shall render this warranty null and void.

You must keep the purchase invoice, receipt or delivery docket in order to exercise your warranty rights.

For technical service and after-sales care outside the Spanish territory, please submit your query to the point of sale where you purchased the item.

## **BON DE GARANTIE**

B&B TRENDS, S.L. garantit la conformité de ce produit, pour l'usage auquel il est destiné, pendant la période établie par la législation en vigueur dans le pays de vente. En cas de panne pendant la durée de la garantie, les utilisateurs ont le droit de faire réparer ou remplacer le produit sans frais si la réparation n'est pas réalisable, à moins que l'un de ces choix soit impossible à réaliser ou soit disproportionné. Dans ce cas, vous pouvez alors opter pour une réduction du prix ou l'annulation de la vente, qui doit être traitée directement avec le vendeur. Cela couvre le remplacement des pièces de rechange à condition que le produit ait été utilisé selon les recommandations indiquées dans ce manuel pour les deux cas, et qu'il n'ait pas été manipulé par toute tierce partie n'étant pas autorisée par B & B TRENDS, SL. La garantie ne couvrira pas toute pièce d'usure. Cette garantie n'affecte pas vos droits de consommateur conformément aux dispositions de la Directive 1999/44/EC pour les états membres de l'Union européenne.

## **UTILISATION DE LA GARANTIE**

Les clients doivent contacter un service technique agréé par B&B TRENDS, SL., pour faire réparer le produit. Toute manipulation du produit par quiconque n'étant pas agréé par B&B TRENDS, SL., ou l'utilisation négligente ou incorrecte de celui-ci rend cette garantie nulle et sans effet.

Vous devez conserver la facture d'achat, le reçu ou la preuve de livraison afin d'exercer vos droits de garantie.

Pour un service technique et un service après-vente en dehors du territoire espagnol, veuillez soumettre votre demande au point de vente où l'article a été acheté.

## **RAPPORTO DI GARANZIA**

B&B TRENDS, S.L. garantisce la conformità di questo prodotto, per l'uso a cui è destinato, per il periodo stabilito dalla legislazione in vigore nel paese di vendita. In caso di guasto durante il periodo di validità della presente garanzia, gli utilizzatori hanno diritto alla riparazione o alla sostituzione gratuita del prodotto se la prima non è disponibile, a meno che una di queste opzioni si riveli impossibile da portare a termine o sproporzionata. In questo caso, è possibile optare per una riduzione di prezzo o per l'annullamento della vendita, che deve essere effettuato direttamente con il rivenditore. Ciò si applica anche alla sostituzione di parti di ricambio a condizione che il prodotto sia stato utilizzato secondo le raccomandazioni specificate in questo manuale in entrambi i casi, e non sia stato manomesso da terze parti non autorizzate da B&B TRENDS, SL. La garanzia non copre parti soggette a usura. La presente garanzia non pregiudica i diritti del consumatore in conformità con le disposizioni della Direttiva 1999/44/CE per gli Stati membri dell'Unione Europea.

## **UTILIZZO DELLA GARANZIA**

I clienti possono contattare il servizio di assistenza tecnica autorizzato di B&B TRENDS, SL. per riparazioni del prodotto. Poiché eventuali manomissioni dello stesso da soggetti non autorizzati da B&B TRENDS, SL., o l'utilizzo incauto o improprio dello stesso rendono nulla la presente garanzia.

Deve conservare la fattura d'acquisto, la ricevuta o la prova di consegna per esercitare i suoi diritti di garanzia.

Per servizio clienti e di assistenza tecnica al di fuori del territorio spagnolo, si prega di inviare la richiesta al punto vendita presso cui è stato acquistato l'articolo.

## **GARANTIEBERICHT**

B&B TRENDS, S.L. garantiert die Konformität dieses Produkts für den Gebrauch, für den es bestimmt ist, für den Zeitraum, der durch die im Verkaufsland geltende Gesetzgebung festgelegt ist. Im Falle eines Ausfalls während dieser Garantiezeit hat der Benutzer Anrecht auf eine kostenlose Reparatur oder andernfalls auf den kostenlosen Ersatz des Geräts, wenn es nicht repariert werden kann, es sei denn, eine dieser Optionen erweist sich als unmöglich oder unverhältnismäßig. In diesem Fall können Sie sich dann für eine Preisminderung oder die Stornierung des Verkaufs entscheiden. Dies müssen Sie direkt mit dem Verkäufer regeln. Gedeckt ist auch der Ersatz von Ersatzteilen, vorausgesetzt, das Gerät wurde gemäß den in dieser Anleitung für beide Fälle angegebenen Empfehlungen verwendet und nicht von Dritten manipuliert, die nicht von B & B TRENDS, SL autorisiert sind. Die Garantie gilt nicht für Verschleißteile. Diese Garantie beeinträchtigt nicht Ihre Rechte als Verbraucher gemäß den Bestimmungen der Richtlinie 1999/44/EG für die Mitgliedsstaaten der Europäischen Union.

## **INANSPRUCHNAHME DER GARANTIE**

Der Kunde muss sich für die Reparatur des Geräts an einen autorisierten technischen Service von B&B TRENDS, SL. wenden. Jegliche Manipulation durch nicht von B&B TRENDS, SL. autorisierte Personen oder unvorsichtige oder unsachgemäße Verwendung des Geräts führt zum Erlöschen dieser Garantie.

Sie müssen die Kaufrechnung, die Quittung oder den Liefernachweis aufbewahren, um Ihre Gewährleistungsrechte geltend machen zu können.

Für technischen Service und Kundendienst außerhalb des spanischen Hoheitsgebiets richten Sie Ihre Anfrage bitte an die Verkaufsstelle, bei der Sie das Gerät gekauft haben.

## СЪОБЩЕНИЕ ЗА ГАРАНЦИОННОТО ОБСЛУЖВАНЕ

B&B TRENDS, S.L. гарантира съответствието на този продукт за употребата, за която е предназначен, за срока, определен от действащото законодателство в страната на продажба. В случай на повреда по време на гаранционния му срок, потребителите имат право да ремонтират или безплатно да заменят продукта, ако не е невъзможно да се ремонтира, освен ако се окаже, че един от тези варианти не е възможно да бъде приложена на практика или че е непропорционален. В този случай можете да предпочетете отбив от цената или отмяна на продажбата, за което можете да се договорите направо с продавача. Това покрива и замяната на резервни части, но при условие че продуктът е използван съгласно препоръките, посочени в това ръководство за двата случая, и няма намеса от страна на трето лице, което да не е упълномощено от B & B TRENDS, SL. Гаранцията не покрива части, които се амортизират. Тази гаранция не засяга Вашите права като потребител в съответствие с разпоредбата в Директива 1999/44/ЕО за държавите членки на Европейския съюз.

## ИЗПОЛЗВАНЕ НА ГАРАНЦИЯТА

За ремонт на продукта клиентите трябва да се свържат с упълномощен от B&B TRENDS, SL. Технически сервиз. Ако по отношение на горното е налице намеса от неупълномощено от B&B лице, или поради небрежност или неправилна употреба на продукта, тази гаранция става нищожна.

Трябва да запазите фактурата за покупка, касовата бележка или доказателството за доставка, за да можете да упражните гаранционните си права.

За техническо и следпродажбено обслужване и извън Испания е необходимо да подадете своето оплакване в търговския обект, от който сте закупили изделието.

### Тقرير الضمان

التي يحددها التشريع الساري في بلد بيعه. للمستخدمين إصلاح أو B & B TRENDS, S.L. تضمن مطابقة هذا المنتج، للاستخدام المخصص له، خلال الفترة استبدال المنتج بدون أي تكلفة في حالة عدم توفره، ما لم يكن أحد هذه الخيارات مستحيلاً أو غير متناسب. في هذه الحالة، يمكنك اختيار خفض في السعر أو إلغاء عملية البيع، ويجب التعامل مباشرة مع البائع من أجل ذلك. ويشمل هذا أيضاً استبدال قطع الغيار شريطة أن يكون المنتج قد تم استخدامه وفقاً للتوصيات المحددة في هذا الدليل لكننا الحالتين، ولم يتم العبث به من قبل أي طرف ثالث غير مرخص لن يغطي الضمان أي أجزاء تخضع للتآكل والتمزق. لا يؤثر هذا للأحكام الواردة في التوجيه 1999/44/EC. له من قبل شركة للدول الأعضاء في الاتحاد الأوروبي B&B TRENDS, S.L. الضمان على حقوقك كمستهلك وفقاً

### استعمال الضمان

يجب على العملاء الاتصال بالخدمة الفنية المعتمدة من شركة أو الإهمال أو B&B TRENDS, S.L. صلاح المنتج. بما أن أي عبث بالجهاز من قبل أي شخص غير مرخص له من قبل الضمان بالكامل B&B TRENDS, S.L. الاستخدام غير الصحيح للجهاز يجب أن يجعل هذا الضمان لاغياً وباطلاً. يجب إتمام يجب عليك الاحتفاظ بفاتورة الشراء أو الإيصال أو إثبات التسليم من أجل ممارسة حقوق الضمان. الخدمات الفنية والخدمة ما بعد البيع خارج الأراضي الإسبانية، يُرجى تقديم الطلب إلى نقطة البيع التي اشتريت منها المنتج



## SERVICIOS DE ATENCIÓN TÉCNICA (SAT)

TECHNICAL ASSISTANCE SERVICE (TAS), SERVIÇO DE ATENÇÃO TÉCNICA (SAT)  
SERVICE TECHNIQUE (ST), SERVIZIO DI ASSISTENZA TECNICA (SDAT)

**(+34) 93 560 67 05**

**sat@bbtrends.es**

**B&B TRENDS, S.L.**

C. Cataluña, 24

P.I. Ca N'Oller 08130

Santa Perpètua de Mogoda (Barcelona) España

C.I.F. B-86880473

www.bbtrends.es

Encuentra tu servicio técnico más cercano en <https://sat.ufesa.com/>

Check out your nearest service station at <https://sat.ufesa.com/>

---

# ufesa

B&B TRENDS, S.L. · C.I.F. B-86880473  
C. Catalunya, 24 P.I. Ca N'Oller 08130  
Santa Perpètua de Mogoda (Barcelona) · España  
[www.bbtrends.es](http://www.bbtrends.es)

Ver. 06/2022