

# ufesa

## BC1700 PRECISION

báscula de cocina



- ES manual de instrucciones
- PT manual de instruções
- EN instructions manual
- FR mode d'emploi
- IT manuale di istruzioni
- DE bedienungsanleitung
- BG Ръководство за инструкции
- AR تعليمات الاستخدام

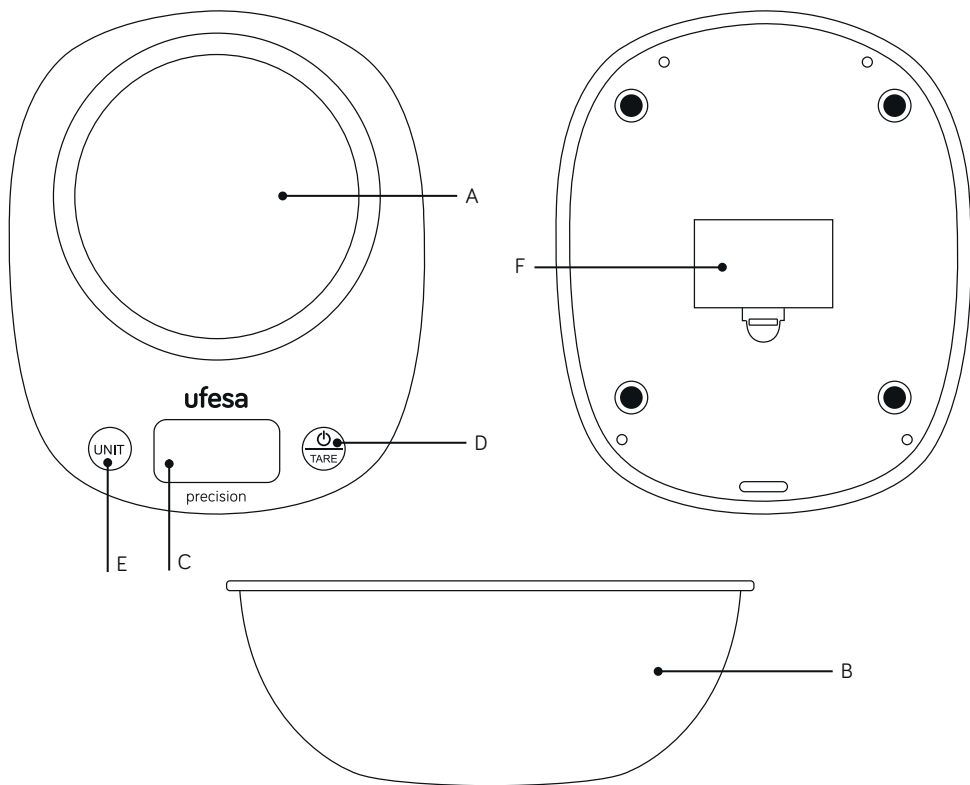

### ES DESCRIPCIÓN

- A. Cuerpo báscula
- B. Bol de aluminio
- C. Pantalla LCD
- D. Botón encendido/apagado/Tara
- E. Botón selección de unidad de pesaje
- F. Compartimento de pilas

\*Pilas no incluidas

### EN DESCRIPTION

- A. Scales body
- B. Aluminum bowl
- C. LCD screen
- D. Tare/on/off button
- E. Weighing unit selection button
- F. Battery compartment

\*Batteries not included

### IT DESCRIZIONE

- A. Corpo bilancia
- B. Ciotola di alluminio
- C. Schermo LCD
- D. Pulsante accensione/spengimento/tara
- E. Pulsante di selezione dell'unità di peso
- F. Comparto per batterie

\*Batterie non incluse

### PT DESCRIÇÃO

- A. Corpo balança
- B. Taça de alumínio
- C. Ecrã LCD
- D. Botão de ligar/desligar/Tara
- E. Botão seleção de unidade de pesagem
- F. Compartimento das pilhas

\*Pilhas não incluídas

### FR DESCRIPTION

- A. Corps de la balance
- B. Bol en aluminium
- C. Écran LCD
- D. Bouton Marche/Arrêt/Tare
- E. Bouton sélection de l'unité de poids
- F. Compartiment à piles

\*Piles non fournies

### DE BESCHREIBUNG

- A. Waagenkörper
- B. Kunststoffschale
- C. LCD-Bildschirm
- D. Ein-/Ausschalt- und Tarierungstaste
- E. Gewichtseinheit-Auswahlstaste
- F. Batteriefach

\*Batterien nicht enthalten

### BG ОПИСАНИЕ

- A. Тяло на везната
- B. Алюминиева купа
- C. LCD екран
- D. Бутон тара/вкл./изкл.
- E. Бутон за избор на мерни единици
- F. Отделение на батерията

\*Батериите не са включени

### AR فصول

- سقيلا زاهج
- موي نولاً ءاعو
- شاش LCD
- لي غشت ال فاقاي الي غشت لارز
- نزولا ءدجو درايتخارز
- قي راطبل انامك

\*جتل نمل عم ءنمضتم ريغ تاي راطبل لار

AGRADECEMOS QUE HAYA DEPOSITADO SU CONFIANZA EN UFESA Y DESEAMOS QUE EL FUNCIONAMIENTO DEL PRODUCTO LE SATISFAGA.

---

## ATENCIÓN

LEA ATENTAMENTE LAS INSTRUCCIONES DE USO ANTES DE UTILIZAR EL PRODUCTO. GUÁRDENLAS EN UN LUGAR SEGURO POR SI NECESITA CONSULTARLAS EN EL FUTURO.

## INSTRUCCIONES DE SEGURIDAD

- Este aparato está pensado únicamente para un uso doméstico. No está prevista para uso comercial.
- Retirar las pilas del producto si no lo va a usar en mucho tiempo.
- Guardar este aparato fuera del alcance de los niños y personas discapacitadas.
- No mover el aparato mientras está en uso.
- No superar la capacidad de pesaje del aparato.
- La utilización inadecuada del producto puede comportar peligro, anulando la garantía y la responsabilidad
- Este producto no puede ser utilizado por los niños.
- No guardar el aparato en posición vertical.
- No utilizar el aparato si el mismo está agrietado o roto.
- Este aparato está destinado a utilizarse hasta una altitud máxima de 2000m sobre el nivel del mar.

**B&B TRENDS SL.** declina toda responsabilidad por daños que pudieran ocasionarse a personas, animales u objetos, por la no observancia de estas advertencias.

## INSTRUCCIONES DE USO

Durante el uso asegúrese de cumplir en todo momento con las indicaciones de seguridad marcadas al inicio de este manual.

La báscula permite un peso máx. de 10000g y variación de 1g

Para la puesta en servicio de este aparato siga las indicaciones que se presentan a continuación:

1. Retire el producto de su embalaje original, teniendo especial cuidado de no dañar ninguna de sus partes. No use una fuerza excesiva para sacar el producto de la caja.
2. Retire la tapa de la batería en la parte posterior de la báscula.
3. Coloque la batería en la ubicación indicada debajo de la cubierta con la polaridad positiva visible en Mensaje de error "unSt"todomomento.

4. Cierre la tapa nuevamente.

5. Coloque el aparato sobre una superficie horizontal, sólida, rígida, plana, estable y libre de vibraciones.

6. Al presionar el botón de encendido aparecerá "88: 888" y luego se mostrará el valor cero.

Cambie la medición presionando el botón de la unidad y eligiendo "lb: oz, fl.oz, g, ml" antes de comenzar una operación de pesaje.

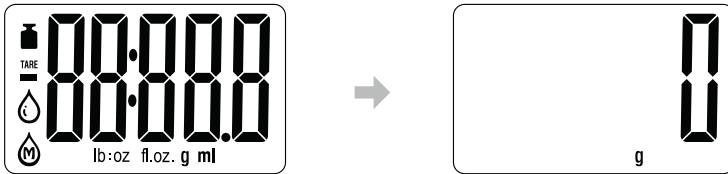

7. Esta báscula se puede usar con el recipiente que viene adjunto o sin él. Tiene una función de tara que permite añadir diferentes alimentos para pesar sin la necesidad de vaciar el contenedor que está utilizando. Coloque el bol una vez se encienda, y presione el botón Tara, que mostrará el icono "-0-" que indicará que está configurado en la unidad de pesaje "0".



Coloque el primer alimento a pesar y presione la función Tara nuevamente para que vuelva a aparecer "0", y así sucesivamente hasta que todos los alimentos hayan sido pesados. Cuando extraiga todos los ingredientes de la plataforma el peso total se mostrará en la pantalla.

8. Mantenga presionado el botón de encendido durante unos segundos y la báscula se apagará; de lo contrario, se apagará automáticamente en 30 segundos.

9. Una vez apagado, guarde el aparato en un lugar seguro.

## CONTRAINDICACIONES

Este producto es únicamente para uso doméstico, no profesional.

Los niños deben ser supervisados por un adulto para evitar que usen el aparato como un juguete.

Este aparato no está destinado a ser utilizado por personas (incluidos niños) con capacidades físicas, sensoriales o psíquicas reducidas, o que carezcan de la experiencia y conocimiento necesario, a no ser que estén siendo supervisadas por una persona responsable de su seguridad.

## REPARACIÓN

Las reparaciones de los aparatos eléctricos deben llevarse a cabo únicamente por personal especializado. Una reparación realizada de forma incorrecta puede conducir a considerables peligros para el usuario. En caso de reparación, por favor, diríjase siempre al servicio postventa. El no cumplimiento de indicación supone la pérdida total de la garantía del producto.

# GUÍA DE RESOLUCIÓN

## Posibles anomalías en el funcionamiento

INCIDENCIA	CAUSA	SOLUCIÓN
El aparato no funciona.	Aparato no encendido o pila mal colocada.	Revise que la pila esté colocada con la polaridad correcta.
	Pila gastada	Cambie la pila por una nueva
	El aparato está dañado.	Contacte con el servicio técnico.
Mensaje "LO"	Indicador batería baja	Cambie las pilas.
Mensaje de error "EEEE"	Sobrecarga	Significa que ha superado el peso máximo
Mensaje de error "unSt"	El aparato no está estable	Póngalo en superficie plana o sin movimiento

## LIMPIEZA DEL PRODUCTO

Este producto únicamente se puede limpiar a mano mediante la utilización de un paño suave ligeramente humedecido con jabón neutro. Queda absolutamente prohibida la utilización de productos de limpieza abrasivos, cepillos fuertes, disolventes, bencina, diluyentes o alcohol. No sumerja el aparato en agua para limpiarlo ni lo humedezca en exceso. No vuelva a utilizar el aparato hasta que no se haya secado completamente.

## DESECHO DEL PRODUCTO

Tras la vida útil del producto no lo deseche en la basura. Diríjase al centro de recogida ecológica más cercano a su domicilio de acuerdo con la Directiva de Residuos de Aparatos Eléctricos y Electrónicos en Desuso 2012/19/UE para contribuir a la preservación del medioambiente.

Solicite información detallada sobre las vías actuales de eliminación de los embalajes y el desguace de aparatos usados a su distribuidor. Deseamos que este producto haya sido de su agrado y satisfacción.

## SIMBOLOGÍA



Este producto cumple con la Directiva Europea 2012/19/UE sobre dispositivos eléctricos y electrónicos, conocida como RAEE (Residuos de aparatos eléctricos y electrónicos), que establece el marco legal aplicable en la Unión Europea para la eliminación y el reciclaje de dispositivos electrónicos y eléctricos. No lance este producto a la basura. Llévelo al centro de tratamiento de residuos eléctricos y electrónicos más cercano.



El producto puede disponer de pilas o baterías. Retíralas antes de desechar el producto y depositelas en los contenedores especiales autorizados para tal fin.

# PORTUGUÊS

OBRIGADA POR TEREM COLOCADO A SUA CONFIANÇA EM UFESA E ESPERAMOS QUE O PRODUTO SEJA DO SEU AGRADO E DA SUA SATISFAÇÃO.

---

## ATENCIÓN

LER AS INSTRUÇÕES DE UTILIZAÇÃO CUIDADOSAMENTE ANTES DE UTILIZAR O PRODUTO. GUARDAR ESTAS INSTRUÇÕES NUM LOCAL SEGURO PARA REFERÊNCIA FUTURA.

## MEDIDAS DE SEGURANÇA

Este aparelho deve se usado apenas em ambiente doméstico.

Não está prevista a sua utilização comercial.

Retirar as pilhas do produto se não o for usar durante muito tempo. Guardar o aparelho fora do alcance das crianças e pessoas com deficiência.

Não mover o aparelho durante a sua utilização.

Não ultrapassar a capacidade de pesagem do aparelho.

A utilização inadequada do produto pode comportar perigo, anulando a garantia e a responsabilidade.

Este produto não pode ser utilizado por crianças.

Não guardar o aparelho na posição vertical.

Não utilizar o aparelho se o mesmo estiver rachado ou partido.

Este aparelho está preparado para ser utilizado a uma altitude máxima de até 2000 m acima do nível do mar.

**B&B TRENDS SL.** Declina qualquer responsabilidade por danos que possam ser provocados a pessoas, animais ou objetos devido à inobservância destas advertências.

## MODO DE EMPREGO

Durante o uso certifique-se de que cumpre sempre as indicações de segurança indicadas no início deste manual.

A balança permite um peso máx. de 10000 g e uma variação de 1 g.

Para a colocação em funcionamento deste aparelho siga as indicações apresentadas a seguir:

1. Retire o produto da sua embalagem original, tendo especial cuidado para não danificar nenhuma das respetivas partes. Não utilize força excessiva para retirar o produto da caixa.
2. Retirar a tampa das pilhas instalada na parte traseira da balança.
3. Colocar as pilhas no local assinalado debaixo da tampa, seguindo o esquema indicado.

4. Fechar a tampa.
5. Colocar o aparelho sobre uma superfície horizontal, dura, rígida, plana, estável e livre de vibrações.
6. Pressione o botão de ligar, aparecerá "88: 888" e de seguida aparecerá o valor zero. (quando a balança estiver na posição correta aparece um triângulo que indica que o peso está estabilizado). Se pretender alterar de medida deverá pressionar o botão de unidade e selecionar entre eligiendo "lb: oz, fl.oz, g, ml" e já estará pronta para pesar.

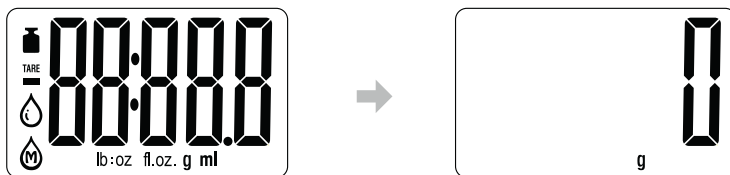

7. Essa balança pode ser usada com ou sem o recipiente anexado. Possui uma função de tara que permite adicionar alimentos diferentes para pesar sem a necessidade de esvaziar o recipiente que você está usando. Coloque a tigela assim que ligar e pressione o botão Tara, que exibirá o ícone "-0-" indicando que está na unidade de pesagem "0".

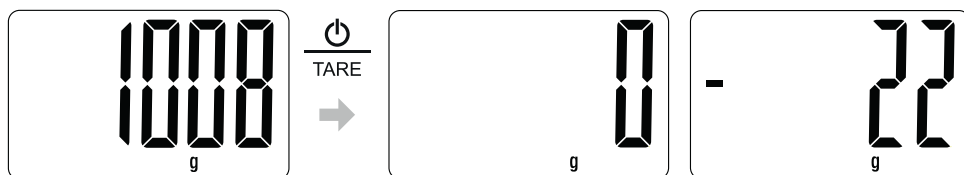

Coloque o primeiro alimento a ser pesado e pressione a função Tara novamente para que "0" apareça novamente e assim por diante até que todos os alimentos tenham sido pesados. Quando você remove todos os ingredientes da plataforma, o peso total será exibido na tela.

8. Pressione e segure o botão liga / desliga por alguns segundos e a balança será desligada; caso contrário, ele será desligado automaticamente em 30 segundos.
9. Depois de desligado, guarde o aparelho em um local seguro.

## CONTRAIINDICAÇÕES

Este produto destina-se unicamente ao uso doméstico, não profissional.

As crianças devem ser supervisionadas por um adulto para evitar que usem o aparelho como um brinquedo.

Este aparelho não se destina a ser utilizado por pessoas (incluindo crianças) com capacidades físicas, sensoriais ou psíquicas reduzidas, ou que careçam da experiência e conhecimentos necessários, a não ser que estejam a ser supervisionadas por uma pessoa responsável pela sua segurança.

## REPARAÇÃO

As reparações dos aparelhos elétricos devem ser levadas a cabo apenas por pessoal especializado. Uma reparação realizada de forma incorreta pode conduzir a perigos consideráveis para o utilizador. Em caso de reparação dirija-se sempre ao serviço pós-venda. O incumprimento da indicação pressupõe a perda total da garantia do produto.

# GUIA DE RESOLUÇÃO

## Possíveis anomalias no funcionamento

PROBLEMA	CAUSA	SOLUÇÃO
O aparelho não funciona.	Aparelho não ligado ou pilha mal colocada.	Verifique se a pilha está colocada com a polaridade correta.
	Pilha gasta	Troque a pilha por uma nova.
	O aparelho está danificado.	Contacte o serviço técnico.
Mensagem "LO"	Indicador de bateria fraca	Mude as pilhas.
Mensagem de erro "EEEE"	Sobrecarga	Significa que ultrapassou o peso máximo
Mensagem de erro "unSt"	O dispositivo não é estável	Coloque-o em superfície plana ou imóvel

## LIMPEZA DO PRODUTO

Este produto só pode ser limpo manualmente, através da utilização de um pano macio e ligeiramente humedecido com sabão neutro. É absolutamente proibido utilizar produtos de limpeza abrasivos, escovas fortes, solventes, benzina, diluentes ou álcool. Não submerja o aparelho em água para limpá-lo nem o humedeça em excesso. Não volte a utilizar o aparelho até estar completamente seco.

## ELIMINAÇÃO DO PRODUTO

Terminada a vida útil do produto, não o deite no lixo comum. Dirija-se ao centro de recolha ecológica mais próximo da sua residência, de acordo com a Diretiva relativa aos Resíduos de Equipamentos Elétricos e Eletrónicos 2012/19/UE, para contribuir para a preservação do meio ambiente.

Solicite informações detalhadas sobre as vias atuais de eliminação das embalagens e separação de aparelhos usados ao seu distribuidor.

Esperamos que tenha ficado satisfeito com este produto.

## SIMBOLOGIA



Este produto cumpre a Diretiva Europeia 2012/19/UE sobre dispositivos elétricos e eletrónicos, conhecida como REEE (Resíduos de aparelhos elétricos e eletrónicos), que estabelece a base legal aplicável na União Europeia para a eliminação e reciclagem de dispositivos elétricos e eletrónicos. Não deite este produto no lixo. Entregue-o no ponto de recolha de resíduos elétricos e eletrónicos mais próximo da sua residência.



O produto pode dispor de pilhas ou baterias. Retirá-las antes de eliminar o produto e depositá-las nos contentores específicos autorizados para esse fim.



# ENGLISH

WE WOULD LIKE TO THANKS YOUR FOR CHOOSING UFESA, WE WISH THE PRODUCT PERFORMS TO YOUR SATISFACTION AND PLEASURE.

---

## WARNING

PLEASE READ THE INSTRUCTIONS FOR USE CAREFULLY PRIOR TO USING THE PRODUCT. STORE THESE IN A SAFE PLACE FOR FUTURE REFERENCE.

## SAFETY MEASURES

This device is intended for domestic use only. It is not intended for commercial use.

Remove the batteries from the product if you are not going to use it for a prolonged period of time.

Keep this device out of the reach of children and the handicapped. Do not move the device while it is in use.

Do not exceed the device's weighing capacity.

Failure to use the product properly may be hazardous, rendering the guarantee and liability null and void.

This product may not be used by children.

Do not store the appliance in an upright position.

Do not use the appliance if it is cracked or broken.

This device is designed for use at a maximum altitude up to 2000m above sea level.

**B&B TRENDS SL.** disclaims all liability for damages that may occur to people, animals or objects, for the non-observance of these warnings.

## INSTRUCTIONS FOR USE

Ensure that the safety instructions marked the beginning of this manual are followed at all times during use. The scale allows a maximum weight of 10000g and a variation of 1g.

Follow the instructions below for the start-up of this device.

1. Remove the product from its original packaging, taking special care not to damage any of its parts. Do not use any excessive force to remove the product from the box.
2. Remove the battery cover at the back of the scales.
3. Place the battery in the location indicated under the cover with the positive polarity that is visible at all times.

4. Close the cover again.

5. Place the appliance on a horizontal, solid, rigid, flat, stable surface that is free of vibration.

6. Pressing the power button will display “88:888,” then displaying value zero.

Change the measurement by pressing the unit button and choosing either “lb:oz, fl.oz, g and ml” before starting a weighing operation.

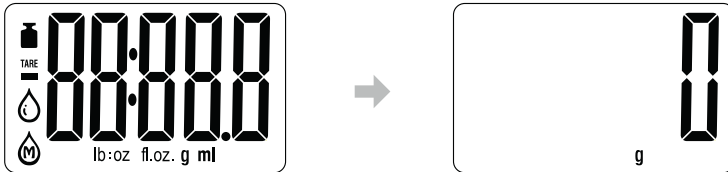

7. This scales may be used either with the bowl that comes with it, or without it. It has a tare function that enables different products to be weighted without the need to empty the container you are using. Place the bowl once it is turned on and press the Tare button, which will display the icon“-0-” indicating that it is set to 0 and then 0 will appear.

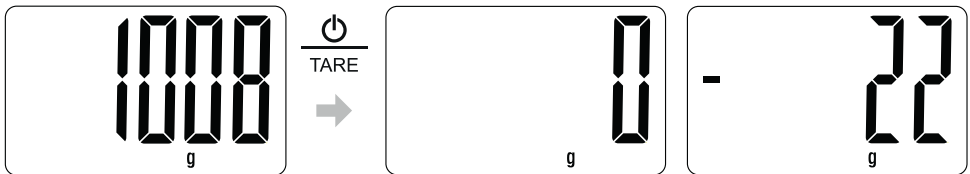

Place the first product to be weighed and press the Tare function again and 0 will appear again, and so on until all the items have been weighed. When all the stuff is removed off the platform, the total weight will be showed on the screen.

8. Keep the on button pressed down for a few seconds and it will turn off, otherwise it will turn off in 30s.

9. Replace the appliance in a safe place.

## CONTRAINDICATIONS

This product is for domestic use only and not intended for professional use.

Children should be supervised by an adult in order to prevent the device being used as a toy.

This appliance is not intended for use by persons (including children) with any reduced physical, sensory or mental capacities, or who do not the sufficient experience and knowledge necessary, unless they are supervised by a person responsible for their safety.

## REPAIRS

Only specialized personnel may carry out repairs on electrical devices. Any incorrectly performed repair may lead to considerable danger to users. Please contact after-sales service for any repairs. Failure to follow the instructions entail the total loss of the product guarantee.

# TROUBLESHOOTING GUIDE

## Possible operational problems

PROBLEM	CAUSE	SOLUTION
The device does not work.	The device is not turned on or the battery is not properly in place.	Check that the battery is placed with the proper polarity.
	Battery worn out	Replace the batteries with new ones
	The appliance is damaged.	Contact technical customer service.
Message "LO"	Low battery indicator	Replace the batteries.
Error message "EEEE"	Overload	This means that the maximum weight has been exceeded
"unSt" error message	The device is not stable	Put it on flat or motionless surface

## PRODUCT CLEANING

This product can only be cleaned by hand using a soft cloth moistened with mild soap. No abrasive cleaning products, abrasive brushes, solvents, benzene, thinner or alcohol may be used to clean the device under any circumstances.

Do not immerse the appliance in water to clean it or excessively wet it. Do not reuse the device until it is completely dry.

## PRODUCT DISPOSAL

Do not dispose of the product at the end of its shelf-life. Contact the organic collection center closest to your home in accordance with the waste electrical and electronic equipment (WEEE) Directive 2012/19/EU to contribute to the protection of the environment.

Request detailed information regarding their current methods of disposing of packaging and scrappage of used devices from your distributor. We hope that you will be satisfied with this product.

## SYMBOLS



This product complies with European Directive 2012/19/EU on electrical and electronic devices, known as WEEE (Waste Electrical and Electronic Equipment), establishing the legal framework applicable in the European Union for the disposal and reuse of waste electronic and electrical devices. Do not dispose of this product in the bin. Bring it to your nearest electrical and electronic waste collection point.



The product may contain batteries. Remove them before disposing of the product and dispose in special containers approved for this purpose.

# FRANÇAIS

MERCI D'AVOIR PLACÉ LEUR CONFIANCE EN UFESA ET NOUS ESPÉRONS QUE CE PRODUIT VOUS DONNERA ENTIÈRE SATISFACTION ET PLAISIR.

---

## ATTENTION

VEUILLEZ LIRE ATTENTIVEMENT LE MANUEL D'UTILISATION AVANT D'UTILISER LE PRODUIT. CONSERVEZ CE MANUEL D'UTILISATION DANS UN ENDROIT SÛR EN VUE DE CONSULTATION FUTURE.

## MESURES DE SÉCURITÉ

Cet appareil est destiné uniquement à un usage domestique (et non à des fins commerciales). Retirez les piles de l'appareil si vous ne comptez pas l'utiliser pendant une période prolongée.

Tenir l'appareil hors de la portée des enfants et des personnes handicapées. Ne pas bouger l'appareil lors de son utilisation.

Ne pas dépasser le poids maximal de l'appareil.

Toute utilisation non conforme aux instructions, annule la garantie et la responsabilité du fabricant.

Les enfants ne doivent pas utiliser l'appareil.

Ne pas conserver l'appareil en position verticale.

Ne pas utiliser l'appareil s'il est fissuré ou endommagé.

Cet appareil est conçu pour être utilisé à une altitude maximale de 2 000 m au-dessus du niveau de la mer.

**B&B TRENDS SL.** décline toute responsabilité en cas de dommages causés aux personnes, aux animaux ou aux biens, à la suite du non respect de ces avertissements.

## MODE D'EMPLOI

Durant l'utilisation, veillez à toujours respecter les indications de sécurité prévues au début du présent manuel.

La balance permet de peser un maximum de 10000 g avec une variation de 1g.

Suivre les indications ci-dessous pour mettre en service l'appareil :

1. Retirez l'emballage d'origine du produit, en prenant soin de n'abîmer aucune de ses parties. N'utilisez pas trop de force pour retirer le produit de la boîte.

2. Ouvrir le compartiment à piles qui se trouve à l'arrière de la balance.

3. Insérer les piles dans le compartiment prévu à cet effet, en laissant le pôle positif toujours à la vue.

4. Refermer le couvercle du compartiment.
5. Placer l'appareil sur une surface horizontale, solide, rigide, plate, stable et sans vibrations.
6. Appuyez sur le bouton d'allumage, l'écran affichera alors "88: 888" et se mettra rapidement à zéro. Modifiez la mesure en appuyant sur le bouton de l'unité et en choisissant «lb: oz, fl.oz, g, ml» avant de commencer une opération de pesée.

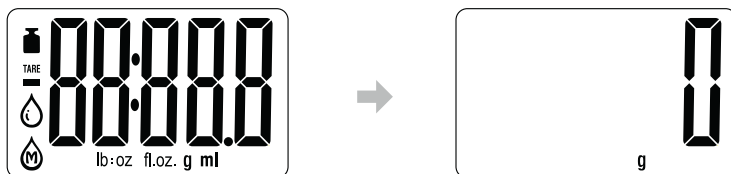

7. Cette balance peut être utilisée avec ou sans le récipient attaché. Il a une fonction de tare qui permet d'ajouter différents aliments à peser sans avoir à vider le récipient que vous utilisez. Placez le bol une fois qu'il est allumé et appuyez sur le bouton Tara, qui affichera l'icône "-O-" indiquant qu'il est réglé sur l'unité de pesée "0".

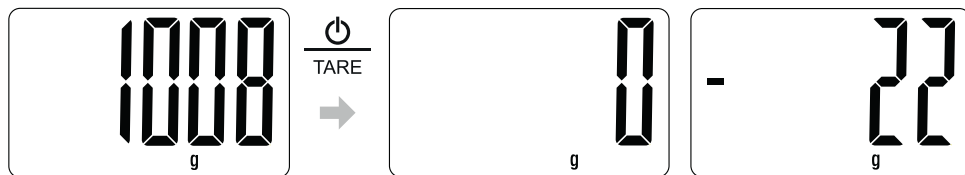

Placez le premier aliment à peser et appuyez à nouveau sur la fonction Tare pour que «0» réapparaisse, et ainsi de suite jusqu'à ce que tous les aliments aient été pesés. Lorsque vous supprimez tous les ingrédients de la plate-forme, le poids total s'affiche à l'écran.

8. Appuyez et maintenez le bouton d'alimentation pendant quelques secondes et la balance s'éteindra; sinon, il s'éteindra automatiquement dans 30 secondes.
9. Une fois éteint, rangez l'appareil dans un endroit sûr.

## CONTRE-INDICATIONS

Cet appareil est uniquement destiné à un usage domestique, non professionnel.

Il convient de surveiller les enfants pour s'assurer qu'ils ne jouent pas avec l'appareil.

Cet appareil n'est pas adapté pour les personnes (y compris les enfants) aux capacités physiques, sensorielles ou mentales réduites ou des personnes dénuées de l'expérience et des connaissances nécessaires pour son utilisation, à moins d'être sous la surveillance d'une personne responsable de leur sécurité.

## RÉPARATION

Les réparations des appareils électriques doivent être effectuées uniquement par du personnel spécialisé. Une réparation faite de manière incorrecte, peut entraîner de graves dangers pour l'utilisateur. En cas de réparation, nous vous prions de toujours contacter le service après-vente. Le non-respect des indications entraîne la perte totale de la garantie du produit.

# GUIDE DE RÉOLUTION

## Éventuelles anomalies de fonctionnement

INCIDENT	CAUSE	SOLUTION
L'appareil ne fonctionne pas.	L'appareil est éteint ou la pile mal placée.	Vérifiez que la pile soit bien positionnée en respectant la polarité correcte.
	Pile usée	Remplacez la pile par une neuve
	L'appareil est endommagé.	Contactez le service technique.
Message « LO »	Indicateur batterie faible	Remplacez les piles.
Message d'erreur « EEEE »	Surcharge	Cela signifie que son poids dépasse le poids maximal prévu
Message d'erreur "unSt"	L'appareil n'est pas stable	Mettez-le sur une surface plane ou immobile

## NETTOYAGE DU PRODUIT

Le nettoyage du produit doit se faire uniquement à la main en utilisant un chiffon doux légèrement imbibé d'eau et de savon neutre. Il est strictement interdit d'utiliser des produits de nettoyage abrasifs, brosses dures, solvants, essence, diluants ou alcool. Ne plongez pas l'appareil dans l'eau pour le nettoyer, et ne l'humidifiez pas trop. Ne réutilisez pas l'appareil tant qu'il ne sera pas totalement sec.

## MISE AU REBUT DU PRODUIT

Lorsque le produit n'est plus utilisable, ne le jetez pas avec les ordures ménagères. Vous devez le remettre au centre de gestion écologique le plus proche de chez vous, conformément à la directive européenne 2012/19/UE relative aux déchets d'équipements électriques et électroniques hors d'usage, afin de contribuer à la préservation de l'environnement. Consulter votre distributeur pour recevoir l'information concernant les voies d'élimination autorisées pour ces déchets d'emballage et la mise au rebut des appareils en fin de vie. Nous espérons que ce produit répondra à vos attentes et vous donnera entière satisfaction.

## SYMBOLES UTILISÉS



Ce produit est conforme à la directive européenne 2012/19/UE relative aux dispositifs électriques et électroniques, plus connue sous le nom de directive DEEE (Déchets d'équipements électriques et électroniques), qui fournit le cadre juridique applicable à l'Union Européenne concernant la mise au rebut et le recyclage des déchets des dispositifs électriques et électroniques. Ne jetez pas le produit avec les ordures ménagères. Veuillez le déposer au centre de collecte des déchets électriques et électroniques le plus proche de chez vous.



Le produit peut disposer de piles ou de batteries. Retirez-les avant de jeter le produit et déposez-les dans le container spécialement prévu à cet effet.

GRAZIE PER AVER RIPOSTO LA LORO FIDUCIA IN UFESA E LA SPERANZA CHE IL PRODOTTO SODDISFI APPIENO LE VOSTRE ASPETTATIVE.

---

## AVVERTENZE

PRIMA DI UTILIZZARE IL PRODOTTO, LEGGERE ATTENTAMENTE LE ISTRUZIONI D'USO. CONSERVARE LE ISTRUZIONI IN LUOGO SICURO PER CONSULTAZIONI FUTURE.

## MISURE DI SICUREZZA

Questo apparecchio è inteso unicamente per utilizzo domestico. Non è previsto l'utilizzo a scopi commerciali.

Rimuovere le batterie dal prodotto in caso di inutilizzo prolungato. Conservare l'apparecchio fuori dalla portata di bambini e persone con disabilità. Non muovere l'apparecchio durante l'utilizzo. Non eccedere la portata di pesatura dell'apparecchio.

L'utilizzo inadeguato del prodotto può generare situazioni di pericolo e comporta annullamento della garanzia ed esclusione di responsabilità.

Non è previsto l'utilizzo di questo prodotto da parte di bambini.

Non riporre l'apparecchio in posizione verticale.

Non utilizzare l'apparecchio se presenta crepe o anomalie.

Il dispositivo è progettato per utilizzo a un'altitudine massima di 2000 m sul livello del mare.

**B&B TRENDS SL** declina ogni responsabilità per danni causati a persone, animali o cose, per la mancata osservanza di questi avvertimenti.

## MODALITÀ DI UTILIZZO

Assicurarsi di osservare costantemente durante l'utilizzo le indicazioni di sicurezza fornite all'inizio del presente manuale.

La bilancia ammette un peso massimo di 10000 g ed è sensibile a variazioni di 1 g

Seguire le istruzioni fornite di seguito per eseguire la messa in servizio dell'apparecchio.

1. Estrarre il prodotto dall'imballaggio originale prestando particolare attenzione a non danneggiare alcun componente. Non esercitare una forza eccessiva nel rimuovere il prodotto dalla confezione.
2. Rimuovere il coperchio del vano batterie installato nella parte posteriore della bilancia.
3. Posizionare le batterie nell'alloggiamento indicato al di sotto del coperchio, mantenendo il polo positivo sempre visibile.

4. Chiudere nuovamente il coperchio. Posizionare l'apparecchio su una superficie orizzontale dura, rigida, piana, stabile e non soggetta a vibrazioni.

6. Premere il pulsante di accensione e attendere che lo schermo visualizzi dapprima "88: 888" e successivamente il valore zero. Modificare la misurazione premendo il pulsante dell'unità e scegliendo "lb: oz, fl.oz, g, ml" prima di iniziare un'operazione di pesatura.

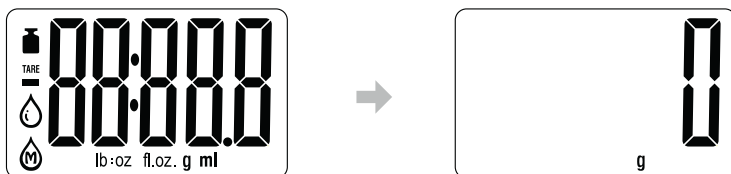

7. Questa bilancia può essere utilizzata con o senza il contenitore attaccato. Ha una funzione di tara che consente aggiungere diversi alimenti per pesare senza la necessità di svuotare il contenitore che si sta utilizzando. Posizionare il contenitore una volta acceso e premere il pulsante Tara, che visualizzerà l'icona "-0-" che indica che è impostato sull'unità di pesatura "0".

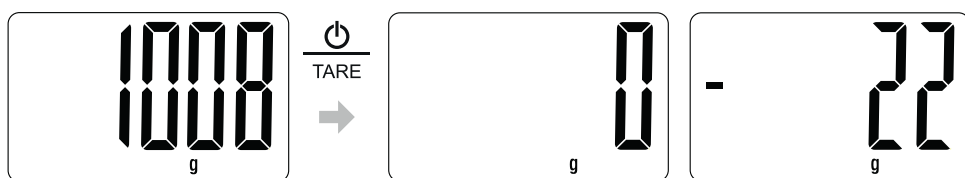

Posizionare il primo alimento da pesare e premere di nuovo la funzione Tara in modo che appaia di nuovo "0", e così via fino a quando tutti gli alimenti sono stati pesati. Quando rimuovi tutti gli ingredienti dalla piattaforma, il peso totale verrà visualizzato sullo schermo.

8. Tenere premuto il pulsante di accensione per alcuni secondi e la bilancia si spegnerà; altrimenti si spegnerà automaticamente in 30 secondi.

9. Una volta spento, riporre l'apparecchio in un luogo sicuro.

## CONTROINDICAZIONI

Questo prodotto è inteso unicamente per utilizzo domestico e non professionale.

Tenere i bambini sotto supervisione per evitare che utilizzino l'apparecchio come un giocattolo.

Questo apparecchio non è inteso per l'utilizzo da parte di persone (inclusi bambini) con ridotte capacità fisiche, sensoriali o psicologiche, né persone che non possiedano l'esperienza e le conoscenze necessarie, a meno che non supervisionate da una persona responsabile della sicurezza dell'utilizzatore.

## RIPARAZIONE

Le riparazioni degli apparecchi elettronici devono essere eseguite unicamente da personale specializzato. Eventuali riparazioni eseguite in maniera non corretta possono comportare pericoli considerevoli per l'utente. In caso di riparazione, invitiamo a rivolgersi sempre al servizio postvendita. La mancata osservanza delle indicazioni fornite comporta la perdita integrale di garanzia sul prodotto.



# GUIDA DI RISOLUZIONE PROBLEMI

## Possibili anomalie di funzionamento

ANOMALIA	CAUSA	SOLUZIONE
L'apparecchio non funziona.	Apparecchio spento o batteria non posizionata correttamente.	Controllare che la batteria sia posizionata correttamente e installata rispettando la polarità corretta.
	Batteria scarica.	Sostituire la batteria con una nuova.
	L'apparecchio è danneggiato.	Contattare il servizio di assistenza tecnica.
Messaggio "LO".	Indicatore di batteria scarica.	Sostituire le batterie.
Messaggio di errore "EEEE".	Sovraccarico.	Questo messaggio indica che il peso misurato eccede il limite massimo.
Messaggio di errore "unSt"	Il dispositivo non è stabile	Mettilo su una superficie piana o immobile

## PULIZIA DEL PRODOTTO

Questo prodotto ammette unicamente pulizia a mano con l'utilizzo di un panno morbido leggermente inumidito con detergente neutro. È assolutamente proibito l'utilizzo di prodotti abrasivi di pulizia, spazzole rigide, solventi, benzina, agenti diluenti e alcool. Non immergere l'apparecchio in acqua per pulirlo ed evitare di inumidirlo eccessivamente. Non riutilizzare l'apparecchio finché non è completamente asciutto.

## SMALTIMENTO DEL PRODOTTO

Una volta esaurita la vita utile del prodotto, non smaltirlo nei rifiuti domestici. Rivolgersi al centro di raccolta ecologia più vicino al proprio domicilio, in conformità alla Direttiva 2012/19/UE sui rifiuti di apparecchiature elettriche ed elettroniche per contribuire alla protezione dell'ambiente.

Richiedere al distributore informazioni dettagliate sui canali attuali di eliminazione degli imballaggi e smaltimento di apparecchi usati.

Ci auguriamo che questo prodotto sia stato di suo gradimento e che ne sia rimasto soddisfatto.

## SIMBOLOGIA



Questo prodotto è conforme alla Direttiva Europea 2012/19/UE sui rifiuti di dispositivi elettrici ed elettronici nota come RAEE (Rifiuti di Apparecchiature Elettriche ed Elettroniche), che stabilisce normative legali applicabili nell'Unione Europea per lo smaltimento e il riciclaggio dei dispositivi elettrici ed elettronici. Non eliminare questo prodotto nei rifiuti domestici. Consegnarlo al centro di trattamento rifiuti elettrici ed elettronici più vicino.



Il prodotto potrebbe essere equipaggiato con pile o batterie. Estrarle prima di smaltire il prodotto e depositarle nei contenitori speciali adibiti al loro smaltimento.

# DEUTSCHLAND

WIR DANKEN IHNEN FÜR IHR VERTRAUEN IN UFESA UND HOFFEN,  
DASS SIE MIT DIESEM GERÄT IMMER HÖCHST ZUFRIEDEN SEIN WERDEN.

---

## ACHTUNG

BITTE LESEN SIE DIESE GEBRAUCHSANWEISUNG SORGFÄLTIG DURCH, BEVOR SIE DAS GERÄT VERWENDEN. BEWAHREN SIE DIESE AN EINEM SICHEREN ORT AUF, UM SIE IN ZUKUNFT JEDERZEIT EINSEHEN ZU KÖNNEN.

## SICHERHEITSANWEISUNGEN

Dieses Gerät ist nur für den Hausgebrauch bestimmt. Es ist nicht für den kommerziellen Gebrauch geeignet. Nehmen Sie die Batterien heraus, wenn Sie das Gerät für längere Zeit nicht benutzen werden. Bewahren Sie dieses Gerät außerhalb der Reichweite von Kindern und geistig behinderten Personen auf. Bewegen Sie die Waage während des Gebrauchs nicht. Überschreiten Sie nicht die Wägekapaazität des Geräts. Eine unsachgemäße Verwendung des Produkts kann zu Gefahren sowie zum Erlöschen der Garantie und Haftung führen. Dieses Gerät darf nicht von Kindern verwendet werden. Bewahren Sie das Gerät nicht in aufrechter Position auf. Verwenden Sie das Gerät nicht, wenn es beschädigt ist. Dieses Gerät ist für den Einsatz in einer maximalen Höhe von 2000 m über dem Meeresspiegel ausgelegt.

**B&B TRENDS SL** lehnt jede Verantwortung für Schäden ab, die durch die Nichtbeachtung dieser Warnhinweise an Menschen, Tieren oder Gegenständen verursacht werden könnten.

## GEBRAUCHSANLEITUNG

Achten Sie während des Gebrauchs darauf, stets die zu Anfang dieses Handbuchs aufgeführten Sicherheitshinweise zu beachten.

Diese Waage ist für ein Maximalgewicht von 10.000 g mit Skalenschritten von 1 g ausgelegt.

Befolgen Sie zur Inbetriebnahme dieses Geräts bitte die nachstehenden Anweisungen:

1. Entnehmen Sie das Gerät aus der Originalverpackung und achten Sie dabei darauf, keine seiner Teile zu beschädigen. Wenden Sie keine Gewalt an, um das Gerät aus der Schachtel zu entnehmen.

2. Entfernen Sie die Batterieabdeckung auf der Rückseite der Waage.
3. Legen Sie die Batterie an der angegebenen Stelle so in das Batteriefach ein, dass der Pluspol sichtbar ist.
4. Schließen Sie den Deckel.
5. Stellen Sie die Waage auf eine horizontale, feste, starre, ebene, stabile und vibrationsfreie Fläche auf.
6. Nach dem Betätigen des Netzschalters erscheint "88:888" und kurz darauf der Wert Null. Sie können die Messeinheit ändern, indem Sie die vor Beginn eines Wägevorgangs die Einheitentaste drücken und "lb: oz, fl.oz, g oder ml" auswählen.

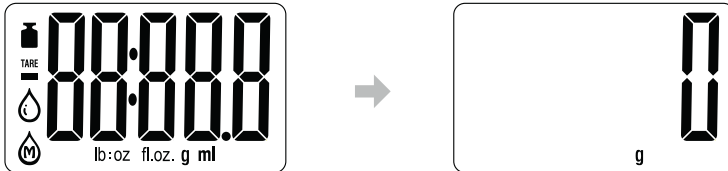

7. Diese Waage kann mit oder ohne dem mitgelieferten Behälter verwendet werden. Sie verfügt über eine Tariierungsfunktion, mit der Sie zum Beispiel hintereinander mehrere Zutaten hinzuwiegen können, ohne den verwendeten Behälter entleeren zu müssen. Setzen Sie nach dem Einschalten die Schüssel auf und drücken Sie die Tariertaste, woraufhin "-0-" angezeigt wird, das bedeutet, dass die Wägezelle auf "0" gestellt wurde.

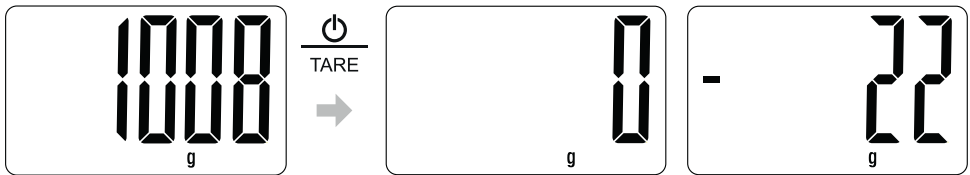

- Legen Sie das erste zu wiegende Lebensmittel ein und drücken Sie erneut die Tariierungsfunktion, so dass wieder "0" erscheint, und so weiter, bis Sie sämtliche Zutaten hinzugewogen haben. Wenn Sie dann den gesamten Behälter von der Waage nehmen, wird auf dem Display das Gesamtgewicht angezeigt.

8. Drücken Sie zum Ausschalten der Waage ein paar Sekunden lang die Einschalttaste. Ansonsten schaltet sich die Waage nach 30 Sekunden automatisch ab.
9. Bewahren Sie das Gerät nach dem Ausschalten an einem sicheren Ort auf.

## GEGENANZEIGEN

Dieses Gerät ist nur für den häuslichen, nicht jedoch für den professionellen Gebrauch bestimmt. Kinder sollten von einem Erwachsenen beaufsichtigt werden, damit sie das Gerät nicht als Spielzeug benutzen. Dieses Gerät ist nicht zur Verwendung durch Personen (einschließlich Kinder) mit eingeschränkten physischen, sensorischen oder geistigen Fähigkeiten oder fehlender Erfahrung und mangelndem Wissen bestimmt, es sei denn, sie werden von einer Person beaufsichtigt, die ihre Sicherheit gewährleistet.

## REPARATUREN

Reparaturen an elektrischen Geräten sollten nur von qualifiziertem Personal durchgeführt werden. Unsachgemäß ausgeführte Reparaturen können zu erheblichen Gefahren führen. Wenden Sie sich im Reparaturfall bitte immer an den Kundendienst. Die Nichtbeachtung dieser Anweisungen hat den Verlust aller Garantieansprüche zur Folge.

# FEHLERBEHEBUNG

## Mögliche Fehlfunktionen

PROBLEM	CAUSE	SOLUTION
The device does not work.	The device is not turned on or the battery is not properly in place.	Check that the battery is placed with the proper polarity.
	Battery worn out	Replace the batteries with new ones
	The appliance is damaged.	Contact technical customer service.
Message "LO"	Low battery indicator	Replace the batteries.
Error message "EEEE"	Overload	This means that the maximum weight has been exceeded
Fehlermeldung "unSt"	Das Gerät ist nicht stabil	Legen Sie es auf eine flache oder unbewegliche Oberfläche

## REINIGUNG DES GERÄTS

Dieses Gerät sollte nur von Hand mit einem weichen, leicht mit neutraler Seife angefeuchteten Tuch gereinigt werden. Die Verwendung von scheuernden Reinigungsmitteln, starken Bürsten, Lösungsmitteln, Benzin, Verdünnern oder Alkohol ist absolut verboten. Tauchen Sie das Gerät nicht in Wasser ein, um es zu reinigen und lassen Sie es nicht anderweitig nass werden. Verwenden Sie die Waage erst wieder, wenn sie vollständig getrocknet ist.

## ENTSORGUNG DES GERÄTS

Werfen Sie das Gerät zum Entsorgen nicht in den Müll. Geben Sie das Gerät zur Wiederverwertung bitte bei der nächstgelegenen Sammelstelle gemäß der Richtlinie über Elektro- und Elektronik-Altgeräte 2012/19/EU ab, um die Umwelt zu schützen.

Bitte fragen Sie Ihren Händler nach detaillierten Informationen über die aktuellen Entsorgungswege für Verpackungen und die Verschrottung von Altgeräten. Wir hoffen sehr, dass Ihnen dieses Gerät sehr gefallen und für lange Zeit dienlich sein wird.

## SYMBOLS



Dieses Gerät erfüllt die Europäische Richtlinie 2012/19/EU über elektrische und elektronische Geräte, bekannt als WEEE (Waste Electrical and Electronic Equipment), die den in der Europäischen Union geltenden rechtlichen Rahmen zur Entsorgung und Wiederverwertung elektronischer und elektrischer Geräten darstellt. Werfen Sie dieses Gerät nicht weg. Übergeben Sie es einem Entsorgungszentrum für elektrischen und elektronischen Abfall.



Dieses Gerät kann mit Batterien oder Akkus ausgestattet sein. Bitte entfernen Sie diese vor der Entsorgung des Geräts und deponieren Sie sie in einem dafür zugelassenen Spezialbehälter

# БЪЛГАРСКИ

БЛАГОДАРИМ ВИ, ЧЕ ИЗБРАХТЕ UFESA, НАДЯВАМЕ СЕ ТОЗИ ПРОДУКТ ДА ВИ Е ПОЛЕЗЕН И УДОБЕН ЗА РАБОТА.

## ПРЕДУПРЕЖДЕНИЕ

МОЛЯ, ПРОЧЕТЕТЕ ВНИМАТЕЛНО ИНСТРУКЦИИТЕ ЗА УПОТРЕБА, ПРЕДИ ДА ИЗПОЛЗВАТЕ ПРОДУКТА. СЪХРАНЯВАЙТЕ ГИ НА БЕЗОПАСНО МЯСТО ЗА БЪДЕЩА СПРАВКА.

## ПРЕДПАЗНИ МЕРКИ

Този уред е предназначен само за домашна употреба. Той не е предвиден за търговска употреба.

Извадете батериите от продукта, ако няма да го използвате за продължителен период от време.

Дръжте уреда далеч от деца и лица с увреждания. Не местете уреда, докато се използва.

Не надвишавайте капацитета на претегляне на уреда.

Неправилната употреба на продукта може да е опасна, което да направи гаранцията и отговорността невалидни.

Този продукт не трябва да се използва от деца.

Не съхранявайте уреда в изправена позиция. Не използвайте продукта, ако е напукан или счупен.

Това устройство е проектирано за използване на максимална надморска височина от 2000 m над морското равнище.

**B&B TRENDS SL**, не носи отговорност за щети, причинени от хора, животни или предмети при неспазването на тези предупреждения.

## ИНСТРУКЦИИ ЗА УПОТРЕБА

Спазвайте инструкциите за безопасност, отбелязани в началото на това ръководство, по всяко време, когато използвате уреда. Везната позволява максимално тегло 10 000 g и вариация от 1 g. Следвайте инструкциите по-долу за стартиране на уреда.

1. Извадете продукта от неговата оригинална опаковка, като особено внимавате да не повредите някоя от неговите части. Не прилагайте прекомерна сила, за да извадите продукта от кутията.
2. Свалете капака на батерията в задната част на везната.
3. Поставете батерията на мястото, указано под капака, с правилния поляритет, който е видим във всеки момент.

4. Затворете капака отново.

5. Поставете уреда върху хоризонтална, твърда, здрава, плоска, стабилна повърхност без вибрации.

6. При натискане на бутона за включване ще се покаже „18:888“, след което ще се покаже нула. Променете измерването, като натиснете бутона за мерни единици и изберете „lb:oz, fl.oz, g и ml“, преди да започнете да теглите.

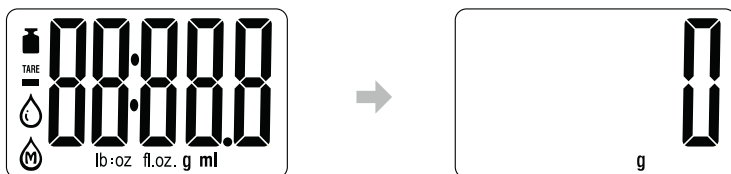

7. Везната може да се използва с предоставената купа или без нея. Тя има функция за тара, която позволява претегляне на различни продукти без необходимост да се изпразва контейнера, който използвате. Поставете купата след включване и натиснете бутона за тара, който ще покаже иконата „-0-“, показваща, че функцията е настроена на 0, след което ще се появи 0.

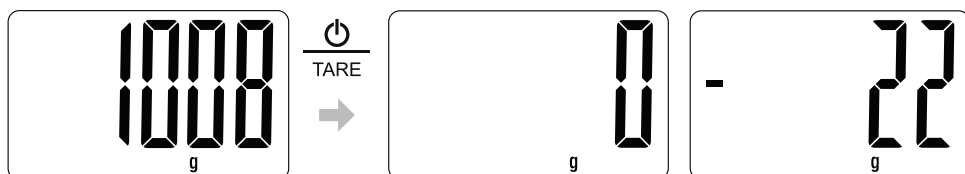

Поставете първия продукт, който ще се претегля, и натиснете отново бутона за функцията тара, при което отново ще се появи 0, и така нататък, докато претеглите всички елементи. След премахване на всички елементи от платформата общото тегло ще бъде показано на екрана.

8. Натиснете и задръжте бутона за включване за няколко секунди и ще се покаже 0, в противен случай 0 ще стане 30 сек.

9. Поставете уреда на безопасно място.

## ПРОТИВОПОКАЗАНИЯ

Този продукт е само за домашна употреба и не е предвиден за професионални цели.

Деца трябва да бъдат надзиравани от възрастен, за да не използват уреда като играчка.

Този уред не е предвиден за използване от лица (включително деца) с ограничени физически, сензорни или психологически възможности или такива без необходимите опит и познания, освен ако не са наблюдавани от лице, отговорно за тяхната безопасност.

## РЕМОНТИ

Само специализиран персонал може да извършва ремонти по електрически уреди. Всеки неправилно извършен ремонт може да доведе до значителна опасност за потребителя. Моля, свържете се с отдела за обслужване след продажба за всякакви ремонти. Неспазването на инструкциите ще доведе до пълна загуба на гаранцията за продукта.

# РЪКОВОДСТВО ЗА ОТСТРАНЯВАНЕ НА НЕИЗПРАВНОСТИ

## Възможни работни проблеми

ПРОБЛЕМ	ПРИЧИНА	РЕШЕНИЕ
Уредът не работи.	Уредът не е включен или батерията не е на правилното място.	Проверете дали батерията е поставена с правилния поляритет.
	Батерията е изтощена	Сменете батериите с нови
	Уредът е повреден.	Свържете се с отдела за техническо обслужване.
Съобщение „LO“	Индикатор за изтощена батерията.	Сменете батериите.
Съобщение за грешка „EEEE“	Претоварване	Това означава, че максималното тегло е било надвишено
Съобщение за грешка „unSt“	Уредът не е стабилен	Поставете го върху плоска или неподвижна повърхност

## ПОЧИСТВАНЕ НА ПРОДУКТА

Този продукт може да бъде почистен само ръчно, като се използва мека кърпа, навлажнена с нежен сапун. За почистване на уреда не трябва при никакви обстоятелства да се използват абразивни почистващи продукти, абразивни четки, разтворители, бензен, разреждател или спирт.

Не потапяйте уреда във вода, за да го почистите, нито го мокрете прекалено. Не използвайте повторно уреда, докато той не е напълно сух.

## ИЗХВЪРЛЯНЕ НА ПРОДУКТА

Не изхвърляйте продукта в края на срока му на годност. Свържете се с най-близкия до дома ви център за събиране на органични продукти в съответствие с Директива 2012/19/ЕО за отпадъци от електрическо и електронно оборудване (ОЕЕО), за да допринесете за опазването на околната среда.

Потърсете детайлна информация от вашия дистрибутор относно текущите методи за изхвърляне на опаковки и бракуване на използвани уреди. Надяваме се, че ще бъдете удовлетворени от този продукт.

## СИМВОЛИ



Този продукт е в съответствие с Директива 2012/19/ЕС на Европейския парламент относно електрическите и електронни устройства, известна като ОЕЕО (отпадъци от електрическо и електронно оборудване), която задава правната рамка, приложима в Европейския съюз за изхвърляне и повторна употреба на отпадъчни електронни и електрически устройства. Не изхвърляйте продукта в контейнер за отпадъци. Отнесете го в най-близкия център за събиране на електрически и електронни отпадни продукти.



Продуктът може да съдържа батерии. Отстранете батериите, преди да изхвърлите продукта, и ги изхвърлете в специални контейнери, одобрени за тази цел.

## اهال صإو لاطعأل فاشكتسا ليلد ةلمتحمم ليلغشتلا تالكشم

لطلع	ببسلا	لجال
لمعي ال زاهجال	ةيراطبلا بيكرت وأ زاهجال ليلغشت متي مل اهناكم يف ةجحص ققيرطب	بيكرت مت اذق قحت ةجحصلا ةهجال يف ةيراطبلا
	ةجحصلا ةيهت نم ةيراطبلا	ةديج ىرخأب ةيراطبلا لدبتسا
	ةررضتم ةادألا	ةينقتلا ءالمعلا ةمدخبل لصتا
«LO» ةلاسرسرأ	ةضفخنم ةيراطب رشؤم	ةديج ىرخأب ةيراطبلا لدبتسا
«EEEE» أطخ ةلاسرسر	دئاز لمح	نزولل لصلقألا دجالا زواجت مت هنا ينعي اذه
«unSt» أطخ ةلاسرسر	ةنزواتم ريغ ةادألا	كرحتم ريغو حطسم حطس لعل اهعض

### جتنملا فيظنت

نوباصلنا نم ةطيسب ةيمكو ةنيلا ةبطر شامق ةعطق مادختسا قيرطنع ديلابالا جتنملا اذه فيظنت نكمي ال  
ةادألا لعل لوحك وأ ففخم وأ نيزنن وأ ةبيذم ليلاحم وأ ةنشخ يشارف وأ ةنشخ فيظنت داوم لامعتسا مدع يجري  
فطرظ أ تحت  
أماتم فجي يتح ىرخأ ةرم زاهجال مدختست ال . طرفم لكشب لتببي لهلججت الو هفيظنتل ءاملاب زاهجال رمغت ال

### جتنملا نم صلختلا

لكلزنم ليل برقألا ةيوضعلا تايافنلا عمج زكرمب لصتا . هتيحالص ةرتف ءهانتا دعب ةماملقلا يف جتنملا قلت ال  
يف ةمهاسم لل 2012/19/EU ةينورتكللإلو ةيئابرهكلا تادعملا نع ةمجانلا تايافنلا أنشب تاهيچوتلل أقفو  
ةئيبيلا ةيماح  
نم ةلمعتسملا ةزهجالو فيلغتل داوم نم صلختلل ةمدختسملا ةيلجالا بيللاسألا نع ةلصم تامولعم بلطا  
كاضر جتنملا اذه لانين أن لمأن لك عباتلا عزوملا

### زومرلا

ةيئابرهكلا ةزهجال 2012/19/EU يبوروألا داحتالا هيچوت عم جتنملا اذه قفاوتي  
ةزهجالو ةيئابرهكلا تايافنلا هيچوت (WEEE مساب فورعلملاو ،ةينورتكللإلو  
صلختلل يبوروألا داحتالا يف قبطملا ينوناقلا راطلإا رفوي يذلا ،(ةينورتكللإلا  
يف جتنملا قلت ال .ةيئابرهكلاو ةينورتكللإلا ةزهجالا تايافن مادختسا ةداعو اهنم  
لكل برفقألا ةينورتكللإلو ةيئابرهكلا ةماملقلا عيجمت زكرم ليل هذخ .ةماملقلا



صلختو جتنملا نم صلختلا لبق اهتلازإب مق .تايارطب لعل جتنملا يوتحي دق  
ضرغلا اذهل ةدمتعم ةصاخ تايواح يف انم



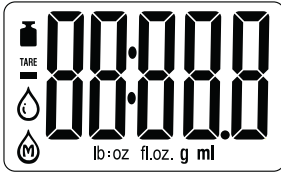

تاجت نم نزوب حم سي ام حرطلا ةفيظوب زاهجال عمت متي .هريغ نم وأ هل بحاصملا ءاعولما عم نازيملا اذه مادختسا نكممي  
 امم «-0-» ةم ال ع رهظيسي يذلا حرطلا رز طغضاو ءاعولما عض ،هلبيغشت لاح .همدختست يذلا ءاعولما غارفإل ةجاجلا نود ةفلتخم  
 كلذ دعب 0 مقر رهظيسي و 0 يلع لدعم هئأ ينعبي

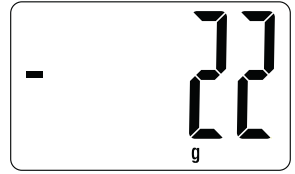
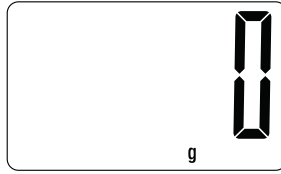
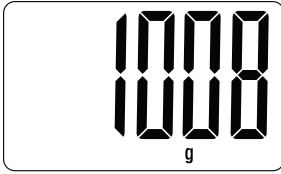

كيلاود اذكهو یرخأ ةرم 0 رهظيسي ةيئانث حرطلا رز طغضاو هنزو دوت جت نم لوأ عض  
 ةشاشلا يلع يلامجال نزلوا رهظيسي ،زاهجال نم رصانعل لك ةلازا متي ام دنع .داوملا لك نزو متي نأ يلإ

ةيئانث 30 دعب 0 يلإ ايئانث لوتحتتسي و 0 يلإ لوتحتتسي و يناوثلا ضعبل ليغشتلا رز يلع طغضا  
 نم آنكم في ةادأل ظفح

## لامعتسال عن اوام

ةيئنه م ضارغل اصصخم سي لو طقف يلزنملا مادختسال جت نملا اذه  
 ةبع لك همادختسا يدافتل رابكل فارشل تحت لافطألا هلمعتسي نأ بجي  
 ةيسفنلاو ةيئانث حلاو ةيئانث تاردقلا ووذ (لافطألا كلذ في امب) صاخشألا همدختسي زاهجال اذه ميمصت متي مل  
 مهتالمس نع لوؤسم صخش مهيلع فرش ي مل ام ،مزاللا ةفرعملاو ةربخلا يلإ نورقت في نيذلا صاخشألا وأ ،عضفخنملا

## تاجالصلإل

ثودح يلإ حيحص ريغ لكشب متي حالصلإ ي اذؤي دقو .ةيئانث رهكلا ةادأل حالصلإ م ايقل طقف نيصتخملا صاخشألا نكممي  
 في لشفلا يذؤي دق .تاجالصلإ يأل ةجاجلا دن عيبلا دعب ام تامدخ قيرفب لاصتالا ءاجرلا .مدختسملل ةريبك رطام  
 جت نملا نامض نم يلكلا نامرحلا تاميلعتل اعابتا

# ة ي ر ع ل ا

ك ن ا س ح ت س ا و ك ا ض ر ج ت ن م ل ا ء ا د ا ل ا ن ي ن ا ل م ا ن و ، UFESA ل ك ر ا ي ت خ ا ل ع ك ر ك ش ن ن ا د و ن

## ري ذحت

اهي ل ع و ج ر ل ل ن م ا ن ا م ي ف ا ي ا ش ا ل ا ه ذ ب ظ ف ت ح ا . ج ت ن م ل ا م ا د خ ت س ا ل ب ق ة ي ا ن ع ب م ا د خ ت س ا ل ا ت ا م ي ل ع ت ة ا ر ق ة ج ر ي ل ب ق ت س م ل ا ي ف

## ة م ا ل س ل ا ر ي ي ا ع م

م ا د خ ت س ا ل ا ا ص ص خ م س ي ل . ط ق ف ي ل ز ن م ل ا م ا د خ ت س ا ل ل ص ص خ م ز ا ه ج ل ا ا ذ ه ي ر ا ج ت ل ا

ة ل ي و ط ة د م ل م د خ ت س ت ن ل ت ن ك ن ا ج ت ن م ل ا ن م ت ا ي ر ا ط ب ل ا ع ز ن ا

ال . ت ا ق ا ع ا ل ا ي و ذ ص ا خ ش ا ل و ل ا ف ا ط ا ل ا ل و ا ن ت م ن ع ا د ي ع ب ز ا ه ج ل ا ا ذ ه ل ع ظ ف ا ح

م ا د خ ت س ا ل ا ء ا ن ا ش ا ز ا ه ج ل ا ك ر ح ت

ز ا ه ج ل ل ن ز و ل ا ة ع س ز و ا ج ت ت ا ل

ن ا م ض ل ا ن م ل ع ج ي س ا م ة ر و ط خ ة ب س ا ن م ر ي غ ة ق ي ر ط ب ج ت ن م ل ا م ا د خ ت س ا ل ل ث م ي د ق

ن ي ل ط ا ب و ن ي ي غ ل م م ا ز ت ل ا ل و

ج ت ن م ل ا ا ذ ه م ا د خ ت س ا ل ا ف ا ط ا ل ا ل ع ب ج ي ا ل

ا ه ر ر ض ت و ا ه ع د ص ت ة ل ا ح ي ف ة ا د ا ل ا م د خ ت س ت ا ل . ي س ا ر ع و ي ف ز a ه ج ل ا ن ز خ ت a ل

2000 ي ص ق ا د ح ب ع ا ف ت ر ا ل ع م ا د خ ت س a ل ل ز a ه ج ل a ا ذ ه م ا م ص

ر ح ب a ل ا ح ط س ق و ف ر ت م

ت ا ر ي ذ ح ت ل a ه ذ ه ة ا ع ا ر م د ع ة ج ي ت ن ء ا ي ا ش a ل و ا ت ا ن ا و ي ح ل a و ا ص ا خ ش a ل ل ش د ح ت د ق ر ا ر ض a ي ا ة ي ل و و ا س م B&B TRENDS SL م ح ت ا ل

## م ا د خ ت س a ل a ت ا م ي ل ع ت

ن ز و ب ن ا ز ي م ل ا ح م س ي . ج ت ن م ل a ا ذ ه م ا د خ ت س a ه ي ف م ت ي ت ق و ل ك ي ف ل ي ل د ل a ا ذ ه ة ي ا د ب ي ف ة د د ح م a ة م a ل س l a ت ا م ي ل ع ت ع ا ب ت a ل ج ي غ . 1 ف a ل ت خ a و غ 10000 ي ص ق ا

ة ا د a ل a ل ي غ ش ت ل ه ا ن د a ت ا م ي ل ع ت ل ا ع ب ت a

ق و د ن ص ل a ن م ج ت ن م ل a ة ل ا ز ل ا ة ط ر ف م a ل ة و ق ل a م د خ ت س ت a . ه ا ز ج a ن م ي ا ب ر ا ر ض a ل a م د ع ي ل ع ص ر ح ل a ع م ة ي ل ص a ل a ه ت و ب ع ن م ج ت ن م ل a ل ز a

ن ا ز ي م a ن م ي ف ل خ ل a ء ن ج ل a ي ف د و ج و م a ة ي ر ا ط ب l a ء ا ط غ ل ز a

ت ا ق و a ل ل ك ي ف ا ي ر م ي ب ا ج ا ل ا ل ا ب ط ق l a ء ا ق ب l ع م ء ا ط غ l a ت ح ت ا ه ل ص ص خ م a ن ا م l a ي ف ة ي ر ا ط ب l a ب ي ك ر ت ب م ق

ة ي ن ا ث ء ا ط غ l a ل غ a

ب ذ ب ذ ت ه ي ف د ج و ي a ل و ن ز a و ت م و ح ط س م و ب ل ص و ك س ا م ت م و ي ق ف a ح ط س ي ل ع ة a د a ل a ع ض a

ف ر ص ة م ي ق ل l ن و ل ك ت س م ث «18:888» ر ه ظ ي س ل ي غ ش ت l a ر ز ط غ ض د ع ب

ن ز و ل a ة ي ل ع م ع ي ف ء ب l a ل ب ق «ل م ، غ ، f l o z ، ل ط ر» ا ه ا د ح l ر ا ي ت خ a و ت ا د ح و ل a ر ز ي ل ع ط غ ض l a ل a ل خ ن م س ا ي ق l a ة د ح و ر ي غ

## **INFORME DE GARANTÍA**

B&B TRENDS, S.L. garantiza la conformidad de este producto, para el uso al que está destinado, durante un periodo de dos años. En caso de rotura durante el periodo de garantía, el usuario tendrá derecho a la reparación o sustitución del producto sin coste alguno si el anterior no está disponible, a menos que sea imposible o desproporcionado realizar una de estas opciones. En este caso, puede optar por una reducción en el precio o la anulación de la venta, caso que deberá negociar directamente con el vendedor. Esto también cubre la sustitución de piezas de recambio, siempre que el producto se haya utilizado de acuerdo con las recomendaciones de este manual en ambos casos y no haya sido falsificado por terceros no autorizados por B&B TRENDS, S.L. La garantía no cubre ninguna parte sujeta a desgaste y fricción. Esta garantía no afecta a sus derechos como consumidor de acuerdo con las disposiciones de la Directiva 1999/44/CE para estados miembros de la Unión Europea.

## **USO DE LA GARANTÍA**

Los clientes deben contactar con el servicio técnico autorizado de B&B TRENDS, S.L. para la reparación del producto. Toda falsificación del producto por parte de cualquier persona no autorizada por B&B TRENDS, S.L. o el mal uso del mismo anulará los derechos de garantía. Debe rellenar completamente la garantía y entregarla, junto con el comprobante de compra o de entrega, para poder ejercer efectivamente los derechos de garantía. Debe guardar esta garantía, así como la factura de compra, recibo o comprobante de entrega, para facilitar el ejercicio de sus derechos. Para servicio técnico y atención al cliente fuera de territorio español, envíe su solicitud al punto de venta donde adquirió el aparato.

## **RELATÓRIO DE GARANTIA**

A B&B TRENDS, SL garante a conformidade deste produto para o uso para o qual foi concebido durante um período de dois anos. Em caso de avaria durante o período de vigência desta garantia, os utilizadores têm o direito à reparação ou à substituição gratuita do produto caso a reparação seja impossível, a não ser que uma dessas opções seja impossível de cumprir ou for desproporcionada. Neste caso, poderá optar por uma redução no preço ou um cancelamento da venda, qualquer uma das opções devendo ser tratada diretamente com o vendedor. A garantia também cobre a substituição de peças de reposição sempre que o produto tenha sido usado em conformidade com as recomendações especificadas neste manual nos dois casos e sempre que não tenha sido manipulado por pessoal não autorizado pela B & B TRENDS, SL. Esta garantia não é aplicável a quaisquer peças sujeitas a desgaste. Esta garantia não limita os seus direitos enquanto consumidor em conformidade com as disposições constantes da Diretiva 1999/44/CE para os Estados-Membro da União Europeia.

## UTILIZAÇÃO DA GARANTIA

Os clientes devem contactar um Serviço Técnico autorizado da B&B TRENDS, SL. para reparar o produto. Qualquer manipulação do mesmo por parte de qualquer pessoa não autorizada pela B&B TRENDS, SL., ou uma utilização indevida ou negligente do mesmo, tornarão esta garantia nula e sem efeito. Esta garantia deve ser preenchida integralmente e entregue junta com o talão de compra ou o registo de entrega para o exercício efetivo dos direitos ao abrigo desta garantia. Esta garantia deve ser guardada pelo utilizador, bem como a fatura, talão de compra ou guia de entrega para facilitar o exercício destes direitos. Para receber assistência técnica ou beneficiar do serviço pós-venda fora do território espanhol, solicite informações junto ao ponto de venda em que adquiriu o aparelho.

## WARRANTY REPORT

B&B TRENDS, SL. guarantees compliance of this product for the use for which it is intended for a period of two years. In the case of breakdown during the term of this warranty, users are entitled to repair or else the replacement of the product at no charge if the former is unavailable, unless one of these options proves impossible to fulfill or is disproportionate. In this case, you can then opt for a reduction in price or cancellation of the sale, which must be dealt with directly with the sales vendor. This also covers replacement of spare parts provided that the product has been used according to the recommendations specified in this manual for both cases, and has not been tampered with by any third party that is not authorised by B & B TRENDS, SL. The warranty will not cover any parts subject to wear and tear. This warranty does not affect your rights as a consumer in accordance with the provisions in Directive 1999/44/EC for member states of the European Union.

## USE OF WARRANTY

Customers must contact a B&B TRENDS, SL., authorised Technical Service for repair of the product. Since any tampering of the same by anyone not authorised by B&B TRENDS, SL., or the careless or improper use of the same shall render this warranty null and void. The warranty must be fully completed and delivered along with the receipt or delivery docket for the effective exercise of rights under this warranty. This warranty should be retained by the user as well as the invoice, receipt or the delivery docket to facilitate the exercise of these rights. For technical service and after-sales care outside the Spanish territory, please submit your query to the point of sale where you purchased the item

## **BON DE GARANTIE**

B&B TRENDS, SL. garantit la conformité de ce produit pour l'utilisation pour laquelle il a été conçu pendant une période de deux ans. En cas de panne pendant la durée de la garantie, les utilisateurs ont le droit de faire réparer ou remplacer le produit sans frais si la réparation n'est pas réalisable, à moins que l'un de ces choix soit impossible à réaliser ou soit disproportionné. Dans ce cas, vous pouvez alors opter pour une réduction du prix ou l'annulation de la vente, qui doit être traitée directement avec le vendeur. Cela couvre le remplacement des pièces de rechange à condition que le produit ait été utilisé selon les recommandations indiquées dans ce manuel pour les deux cas, et qu'il n'ait pas été manipulé par toute tierce partie n'étant pas autorisée par B & B TRENDS, SL. La garantie ne couvrira pas toute pièce d'usure. Cette garantie n'affecte pas vos droits de consommateur conformément aux dispositions de la Directive 1999/44/EC pour les états membres de l'Union européenne.

## **UTILISATION DE LA GARANTIE**

Les clients doivent contacter un service technique agréé par B&B TRENDS, SL., pour faire réparer le produit. Toute manipulation du produit par quiconque n'étant pas agréé par B&B TRENDS, SL., ou l'utilisation négligente ou incorrecte de celui-ci rend cette garantie nulle et sans effet. La garantie doit être totalement complétée et remise avec le ticket de caisse ou le bon de livraison pour l'exercice effectif des droits en vertu de la présente garantie. Cette garantie doit être conservée par l'utilisateur ainsi que la facture, le ticket de caisse ou le bon de livraison pour faciliter l'exercice de ces droits. Pour un service technique et un service après-vente en dehors du territoire espagnol, veuillez soumettre votre demande au point de vente où l'article a été acheté.

## **SCHEDA DI GARANZIA**

B&B TRENDS, SL. garantisce la conformità di questo prodotto per l'utilizzo previsto per un periodo di due anni. In caso di guasti durante il periodo di validità della presente garanzia, l'utente ha diritto alla riparazione o, se indisponibile, alla sostituzione del prodotto senza alcun addebito, ad eccezione dei casi in cui tali opzioni risultino impossibili o sproporzionate. In tal caso, l'utente può optare per una riduzione del prezzo o l'annullamento della vendita rivolgendosi al punto vendita. La presente garanzia copre inoltre la sostituzione di parti di ricambio purché il prodotto sia stato utilizzato conformemente alle indicazioni specificate nel presente manuale e non sia stato manipolato in maniera inadeguata da terzi non accreditati da B&B TRENDS, SL. La garanzia non copre le parti soggette a usura. La presente garanzia non ha alcun effetto sui diritti per i consumatori previsti dalla Direttiva 1999/44/CE per gli stati membri dell'Unione Europea.

## UTILIZZO DELLA GARANZIA

Per la riparazione del prodotto, i consumatori devono rivolgersi a un centro di assistenza tecnica autorizzato da B&B TRENDS, SL., in quanto qualsiasi manipolazione inadeguata del prodotto da persone non autorizzate da B&B TRENDS, SL., utilizzo improprio o inadeguato comporta l'invalidazione della presente garanzia. Per un efficace esercizio dei diritti previsti dalla presente garanzia, questa deve essere presentata debitamente compilata e accompagnata da fattura, ricevuta di acquisto o documento di consegna. Per agevolare l'esercizio di tali diritti, l'utente deve rimanere in possesso della presente garanzia, come anche di fattura, ricevuta di acquisto o documento di consegna. Per ricevere assistenza tecnica e servizi post-vendita al di fuori del territorio spagnolo, invitiamo a rivolgersi al punto vendita presso cui è stato acquistato il prodotto.

## GARANTIEBERICHT

B&B TRENDS, SL. garantiert die Konformität dieses Produkts für die Verwendung, für die es für einen bestimmten Zeitraum bestimmt ist von zwei Jahren. Im Falle eines Ausfalls während der Laufzeit dieser Garantie sind die Benutzer zur Reparatur berechtigt oder der kostenlose Ersatz des Produkts, wenn das erstere nicht verfügbar ist, es sei denn, eines davon Optionen erweisen sich als unmöglich zu erfüllen oder sind unverhältnismäßig. In diesem Fall können Sie sich dann für eine Ermäßigung entscheiden im Preis oder bei Stornierung des Verkaufs, die direkt mit dem Verkäufer zu besprechen sind. Das auch deckt den Austausch von Ersatzteilen ab, sofern das Produkt gemäß den Empfehlungen verwendet wurde in diesem Handbuch für beide Fälle angegeben und wurde von Dritten nicht manipuliert das ist nicht von B&B TRENDS, SL autorisiert. Die Garantie gilt nicht für Verschleißteile und zerreißen. Diese Garantie berührt nicht Ihre Rechte als Verbraucher gemäß den Bestimmungen in Richtlinie 1999/44 / EG für Mitgliedstaaten der Europäischen Union.

## GEBRAUCH DER GARANTIE

Kunden müssen sich zur Reparatur des Produkts an einen von B&B TRENDS, SL., Autorisierten technischen Service wenden. Da jede Manipulation derselben durch jemanden, der nicht von B&B TRENDS, SL. Oder den Unvorsichtigen oder Unachtsamen autorisiert wurde Bei unsachgemäßer Verwendung erlischt diese Garantie. Die Garantie muss vollständig ausgefüllt sein und zusammen mit dem Beleg oder dem Lieferschein für die wirksame Ausübung der Rechte aus geliefert diese Garantie. Diese Garantie sollte vom Benutzer sowie der Rechnung, Quittung oder dem Lieferschein an aufbewahrt werden Erleichterung der Ausübung dieser Rechte. Für technischen Service und Kundendienst außerhalb der spanischen Sprache Bitte senden Sie Ihre Anfrage an die Verkaufsstelle, an der Sie den Artikel gekauft haben

## **ГАРАНЦИОНЕН ДОКЛАД**

B&B TRENDS, SL. гарантира съответствието на този продукт за употребата, за която е предназначен, за период от две години. В случай на повреда по време на срока на тази гаранция, потребителите имат право на ремонт или в противен случай на замяна на продукта безплатно, ако първото не е на разположение, освен ако един от тези варианти се окаже невъзможен за изпълнение или е непропорционален. В този случай можете да изберете намаление на цената или отмяна на продажбата, с което пряко трябва да се занимае търговецът. Това също така обхваща замяна на резервни части, при условие, че продуктът е бил използван в съответствие с препоръките, посочени в това ръководство, и в него не е била осъществявана намеса от трета страна, която не е упълномощена от B&B TRENDS, SL. Гаранцията не покрива никакви части, които подлежат на износване и изхвърляване. Настоящата гаранция не засяга правата ви като потребител в съответствие с условията на Директива 1999/44/ЕС за страни членки на Европейския съюз.

## **ИЗПОЛЗВАНЕ НА ГАРАНЦИЯТА**

Клиентите трябва да се свържат с B&B TRENDS, SL., упълномощена служба за техническа поддръжка, за ремонт на продукта. Всяка намеса в продукта от лица, които не са упълномощени от B&B TRENDS, SL., или небрежното или неправилно използване на продукта ще направят гаранцията нищожна. Гаранцията трябва да бъде попълнена изцяло и доставена заедно с разписка или документ за доставка за ефективното упражняване на правата съгласно тази гаранция. Настоящата гаранция трябва да бъде запазена от потребителя, както и фактурата, разписката или документа за доставка, за да се улесни упражняването на тези права. За техническо обслужване и следпродажбено съдействие извън територията на Испания, моля, отправете своето запитване към продажбения пункт, където сте закупили продукта.

## تقرير الضمان

تضمن شركة B&B TRENDS, SL امتثال هذا المنتج مع الاستخدام الذي يقصد به لمدة عامين. في حالة التعطل خلال فترة هذا الضمان، يحق للمستخدمين إصلاح أو استبدال المنتج بدون أي تكلفة في حالة عدم توفره، ما لم يكن أحد هذه الخيارات مستحيلًا أو غير متناسب. في هذه الحالة، يمكنك اختيار خفض في السعر أو إلغاء عملية البيع، ويجب التعامل مباشرة مع البائع من أجل ذلك. ويشمل هذا أيضًا استبدال قطع الغيار شريطة أن يكون المنتج قد تم استخدامه وفقًا للتوصيات المحددة في هذا الدليل لكلتا الحالتين، ولم يتم العبث به من قبل أي طرف ثالث غير مرخص له من قبل شركة B&B TRENDS, S.L. لن يغطي الضمان أي أجزاء تخضع للتآكل والتمزق. لا يؤثر هذا الضمان على حقوقك كمستهلك وفقًا للأحكام الواردة في التوجيه EC/44/1999 للدول الأعضاء في الاتحاد الأوروبي.

## استعمال الضمان

يجب على العملاء الاتصال بالخدمة الفنية المعتمدة من شركة B&B TRENDS, S.L. لإصلاح المنتج. بما أن أي عبث بالجهاز من قبل أي شخص غير مرخص له من قبل B&B TRENDS, S.L. أو الإهمال أو الاستخدام غير الصحيح للجهاز يجب أن يجعل هذا الضمان لاغياً وباطلاً. يجب إتمام الضمان بالكامل

وتسليمه مع ورقة الاستلام أو التسليم للممارسة الفعالة للحقوق بموجب هذا الضمان.

يجب أن يحتفظ المستخدم بهذا الضمان بالإضافة إلى الفاتورة أو الإيصال أو ورقة التسليم لتسهيل ممارسة هذه الحقوق. بالنسبة إلى الخدمات الفنية والخدمة ما بعد البيع خارج الأراضي الإسبانية، يُرجى تقديم الطلب إلى نقطة البيع التي اشترت منها المنتج.





## SERVICIOS DE ATENCIÓN TÉCNICA (SAT)

TECHNICAL ASSISTANCE SERVICE (TAS), SERVIÇO DE ATENÇÃO TÉCNICA (SAT)  
SERVICE TECHNIQUE (ST), SERVIZIO DI ASSISTENZA TECNICA (SDAT)

(+34) 902 997 053  
sat@bbtrends.es

### **B&B TRENDS, S.L.**

C. Cataluña, 24  
Pl. Ca N'Oller 08130  
Santa Perpètua de Mogoda (Barcelona) España  
C.I.F. B-86880473  
www.bbtrends.es

Consulte el SAT autorizado más cercano en <https://sat.ufesa.com/>  
Check out your nearest service station at <https://sat.ufesa.com/>

---





# ufesa

B&B TRENDS, S.L. · C.I.F. B-86880473  
C. Catalunya, 24 P.I. Ca N'Oller 08130  
Santa Perpètua de Mogoda (Barcelona) · España  
[www.bbtrends.es](http://www.bbtrends.es)

Ver: 09/2021