

QiCYCLE

QiCYCLE Portable Electric Air Compressor Mini .1

Manual del usuario del compresor de aire eléctrico portátil

QiCYCLE Mini .17

Manuale utente del compressore d'aria elettrico portatile Mini

QiCYCLE .35

Manuel d'utilisation du compresseur d'air électrique portable Mini

QiCYCLE .52

QiCYCLE Tragbarer elektrischer Luftkompressor Mini

Benutzerhandbuch .70

Instrukcja obsługi przenośnego kompresora elektrycznego

QiCYCLE Mini .88

QiCYCLE 휴대용 전기 공기 압축기 Mini 사용자 설명서 .106



Read this manual carefully before use, and retain it for future reference.

Translation of the original instructions

WARNING

General power tool safety warnings

Read all safety warnings, instructions, illustrations and specifications provided with this power tool. Failure to follow all instructions listed below may result in electric shock, fire and/or serious injury.

Save all warnings and instructions for future reference. The term “power tool” in the warnings refers to your mains-operated (corded) power tool or battery-operated (cordless) power tool.

1) Work area safety

- a) **Keep work area clean and well lit.** Cluttered or dark areas invite accidents.
- b) **Do not operate power tools in explosive atmospheres, such as in the presence of flammable liquids, gases or dust.** Power tools create sparks which may ignite the dust or fumes.
- c) **Keep children and bystanders away while operating a power tool.** Distractions can cause you to lose control.

2) Electrical safety

- a) **Power tool plugs must match the outlet. Never modify the plug in any way. Do not use any adapter plugs with earthed (grounded) power tools.** Unmodified plugs and matching outlets will reduce risk of electric shock.
- b) **Avoid body contact with earthed or grounded surfaces, such as pipes, radiators, ranges and refrigerators.** There is an increased risk of electric shock if your body is earthed or grounded.
- c) **Do not expose power tools to rain or wet conditions.** Water entering a power tool will increase the risk of electric shock.
- d) **Do not abuse the cord. Never use the cord for carrying, pulling or unplugging the power tool. Keep cord away from heat, oil, sharp edges or moving parts.** Damaged or entangled cords increase the risk of electric shock.
- e) **When operating a power tool outdoors, use an extension cord suitable for outdoor use.** Use of a cord suitable for outdoor use reduces the risk of electric shock.
- f) **If operating a power tool in a damp location is unavoidable, use a residual current device (RCD) protected supply.** Use of an RCD reduces the risk of electric shock.

3) Personal safety

- a) **Stay alert, watch what you are doing and use common sense when operating a power tool. Do not use a power tool while you are tired or under the influence of drugs, alcohol or medication.** A moment of inattention while operating power tools may result in serious personal injury.
- b) **Use personal protective equipment. Always wear eye protection.** Protective equipment such as a dust mask, non-skid safety shoes, hard hat or hearing protection used for appropriate conditions will reduce personal injuries.
- c) **Prevent unintentional starting. Ensure the switch is in the off-position before**

connecting to power source and/or battery pack, picking up or carrying the tool.

Carrying power tools with your finger on the switch or energising power tools that have the switch on invites accidents.

- d) **Remove any adjusting key or wrench before turning the power tool on.** A wrench or a key left attached to a rotating part of the power tool may result in personal injury.
- e) **Do not overreach. Keep proper footing and balance at all times.** This enables better control of the power tool in unexpected situations.
- f) **Dress properly. Do not wear loose clothing or jewellery. Keep your hair and clothing away from moving parts.** Loose clothes, jewellery or long hair can be caught in moving parts.
- g) **If devices are provided for the connection of dust extraction and collection facilities, ensure these are connected and properly used.** Use of dust collection can reduce dust-related hazards.
- h) **Do not let familiarity gained from frequent use of tools allow you to become complacent and ignore tool safety principles.** A careless action can cause severe injury within a fraction of a second.

4) Power tool use and care

- a) **Do not force the power tool. Use the correct power tool for your application.** The correct power tool will do the job better and safer at the rate for which it was designed.
- b) **Do not use the power tool if the switch does not turn it on and off.** Any power tool that cannot be controlled with the switch is dangerous and must be repaired.
- c) **Disconnect the plug from the power source and/or remove the battery pack, if detachable, from the power tool before making any adjustments, changing accessories, or storing power tools.** Such preventive safety measures reduce the risk of starting the power tool accidentally.
- d) **Store idle power tools out of the reach of children and do not allow persons unfamiliar with the power tool or these instructions to operate the power tool.** Power tools are dangerous in the hands of untrained users.
- e) **Maintain power tools and accessories. Check for misalignment or binding of moving parts, breakage of parts and any other condition that may affect the power tool's operation. If damaged, have the power tool repaired before use.** Many accidents are caused by poorly maintained power tools.
- f) **Keep cutting tools sharp and clean.** Properly maintained cutting tools with sharp cutting edges are less likely to bind and are easier to control.
- g) **Use the power tool, accessories and tool bits etc. in accordance with these instructions, taking into account the working conditions and the work to be performed.** Use of the power tool for operations different from those intended could result in a hazardous situation.
- h) **Keep handles and grasping surfaces dry, clean and free from oil and grease.** Slippery handles and grasping surfaces do not allow for safe handling and control of the tool in unexpected situations.

5) Battery tool use and care

- a) **Recharge only with the charger specified by the manufacturer.** A charger that is suitable for one type of battery pack may create a risk of fire when used with another battery pack.
- b) **Use power tools only with specifically designated battery packs.** Use of any other

battery packs may create a risk of injury and fire.

- c) **When battery pack is not in use, keep it away from other metal objects, like paper clips, coins, keys, nails, screws or other small metal objects, that can make a connection from one terminal to another.** Shorting the battery terminals together may cause burns or a fire.
 - d) **Under abusive conditions, liquid may be ejected from the battery; avoid contact. If contact accidentally occurs, flush with water. If liquid contacts eyes, additionally seek medical help.** Liquid ejected from the battery may cause irritation or burns.
 - e) **Do not use a battery pack or tool that is damaged or modified.** Damaged or modified batteries may exhibit unpredictable behaviour resulting in fire, explosion or risk of injury.
 - f) **Do not expose a battery pack or tool to fire or excessive temperature.** Exposure to fire or temperature above 130 ° C may cause explosion.
 - g) **Follow all charging instructions and do not charge the battery pack or tool outside the temperature range specified in the instructions.** Charging improperly or at temperatures outside the specified range may damage the battery and increase the risk of fire.
- 6) Service**
- a) **Have your power tool serviced by a qualified repair person using only identical replacement parts.** This will ensure that the safety of the power tool is maintained.
 - b) **Never service damaged battery packs.** Service of battery packs should only be performed by the manufacturer or authorized service providers.

Precautions

- The air compressor has a built-in lithium battery and should never be exposed to fire or improperly disposed of. Do not expose the air compressor's battery to high temperature environments, such as leaving it in a car in direct sunlight. If the lithium battery is exposed to extreme heat, impact or water, there is a risk of fire, spontaneous combustion, and even explosion.
- The air compressor should not be stored at temperatures below -10° C or over 45° C. Exposure to extreme heat or cold will shorten the air compressor's service life and damage the built-in battery.
- Leaving the air compressor unused for long periods may harm the battery. It is recommended to charge the air compressor at least once every three months.
- The air compressor uses a built-in DC motor which may produce electrical sparks when running and should never be used in flammable or explosive environments.
- If the air compressor makes an unusual noise while running or starts to overheat, turn it off immediately.
- Always make sure the correct air pressure unit is selected before setting the air pressure to prevent accidents such as a burst tire. Common Unit Conversion: 1 bar = 14.5 psi, 1 bar = 100 kPa.
- Always monitor the air compressor during usage and never leave it unattended when using it without presetting a pressure to avoid over-inflating.
- Only use the air compressor in a clean, dry environment. Intrusion of dirt and dust may cause damage to the air compressor. The air compressor is not waterproof and should never be rinsed with water.

Parts Description

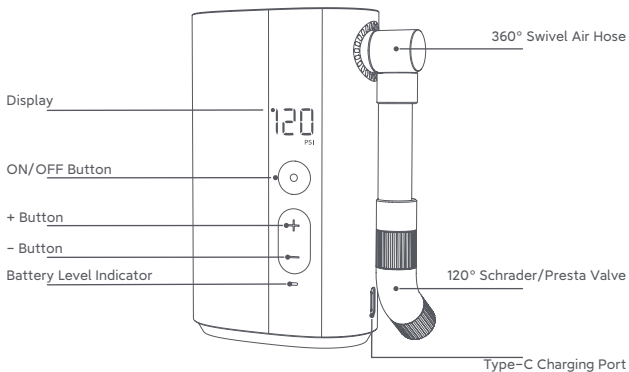

Note: Illustrations of the product, its accessories, and its user interface in this user manual are provided for reference only. Due to updates and upgrades, the actual product may be slightly different from the schematic diagram. Please refer to the actual product.

Electric Air Compressor Safety Warnings

The battery charger can be used by children aged from 8 years and above and persons with reduced physical, sensory or mental capabilities or lack of experience and knowledge if they have been given supervision or instruction concerning use of the appliance in a safe way and understand the hazards involved. Children shall not play with the appliance. Cleaning and user maintenance shall not be made by children without supervision.

Risk of coke formation in the delivery piping causing a fire or explosion.

Safety Instructions

Please take appropriate precautions to protect your hearing. The air compressor and air hose can get very hot after running for a while. Do not touch hot surfaces until they have cooled down. This product is not a toy and should not be used by children.

Intended Use

The QiCYCLE Portable Electric Air Compressor Mini can inflate the tires of bicycles, electric bikes, certain motorcycles, scooters and so on. The tool is to be used only for its prescribed purpose. Any other use is deemed to be a case of misuse.

How to Use

1. Battery Level Indicator & Charging

Battery Level Indicator

The battery level indicator has different colors to indicate the air compressor's remaining battery level:

White: More than 50%

Orange: 20 to 50%

Red: Less than 20%, charge it as soon as possible.

Charging

Fully charge the air compressor before using it for the first time.

Connect the charging cable to a 5V USB power adapter to charge the air compressor.

Battery level indicator while charging:

Blinking White: Charging

White: Fully charged

Note:

The air compressor is turned off and cannot be used while charging. This product requires the use of a safety compliant adapter and charging cable, which are not included.

2. Turning on/off

Turning on:

Press and hold the ON/OFF button for about 2 seconds to turn on the air compressor.

Turning off:

In the power-on state, press and hold the ON/OFF button to turn off the air compressor.

If the air compressor is not used for 3 minutes, it will automatically turn off.

3. Connecting the high-pressure air hose (with the valve adapter) to the tire valve

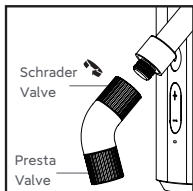



120° Schrader/Presta Valve

Rotate the Schrader valve adapter counterclockwise to unscrew the Schrader/Presta valve. Change the direction of rotation to screw back and switch the valve.

Note: The default ex-factory product configuration is the Presta valve with the adapter exposed.

Valve Type

Valve Type	Inflation Adapter
	

Presta Valve Adapter



The Presta valve adapter is required to inflate the tires of road bicycles and some mountain bikes.

To inflate:

1. Make sure the Presta valve adapter on the high-pressure air hose is exposed;
2. Unscrew the tire's Presta valve;
3. Connect the Presta valve adapter on the high-pressure air hose to the tire valve to inflate.

To deflate:

Loosen the screw on the tire valve, and press the valve to release air.

Valve Type	Inflation Adapter
	

Schrader Valve Adapter

The Schrader valve adapter is required to inflate the tires of mountain bikes, electric bikes, and motorcycles.

To inflate:

1. Change the Presta valve adapter on the high-pressure air hose to the Schrader valve adapter;
2. Connect the Schrader valve adapter to the tire valve to inflate.

To deflate:

Use an appropriate tool (such as a 4mm Allen wrench) to press the needle inside the valve to release the air.

4. Detecting Air Pressure

The current air pressure will automatically be displayed after the high-pressure air hose is connected to an item while the air compressor is turned on. Mini offers a pressure measuring range of 3 to 200 psi.

5. Determining the Right Air Pressure

To ensure safety and to prevent injuries from explosions due to over-inflation, always refer to the instructions or relevant directions accompanying the item to be inflated before inflating it, in order to determine the correct air pressure.

Tires

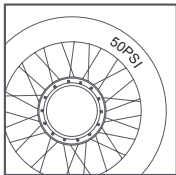

The range of air pressure that the tires of bicycles, electric bikes, some motorcycles, and scooters can withstand is marked on the sidewall of the tire.

Inflation pressure is related to the weight of the load. For more details on the recommended air pressure, please refer to the corresponding product manual.

Air Pressure Reference Table

Category	Type	Recommended Pressure Range
Bicycles	Mi Smart Electric Folding Bike tires	35 - 45 psi
	12-, 14-, & 16-inch bicycle tires	30 - 50 psi
	20-, 22-, & 24-inch bicycle tires	40 - 50 psi
	Mi Electric Scooter tires	45 - 50 psi
	26-, 27.5-, & 29-inch mountain bike tires	45 - 65 psi
	700c road bike clincher tires	100 - 130 psi
	700c road bike tubular tires	120 - 145 psi
Motorcycles	Motorcycle or electric scooter tires	26 - 44 psi
Electric bikes	Electric bike tires	26 - 44 psi

Note: Pressure range values are for reference only. Always refer to the instructions or manual of the item being inflated for actual inflation pressure specifications. Unit conversion: 1 bar = 14.5 psi, 1 bar = 100 kPa, 1 psi = 1 lbs. (The data above is from the QiCYCLE lab.)

6. Pressure Presets

Inflation Pressure Range

The pressure value is in psi, with an adjustable range of 3 - 150 psi.

Adjusting Preset Values



The preset pressure can be adjusted before inflation. Press "+" or "-" to adjust the preset pressure value. Press and hold "+" or "-" to quickly adjust the pressure value.



When adjusting a preset pressure, the blinking value indicates the target pressure, and a non-blinking value indicates the real-time pressure. The numerical value can be stored in memory. The air pressure value set for the previous inflation will be displayed on startup.

7. Inflating

Start Inflating

Press the start/stop button to start inflating. The current pressure is displayed in real-time while inflating. During inflation, approximately 72dB of noise will be generated. Please take note to use some protection. After prolonged use, the high pressure air hose, air nozzle connector and the body will have a significant temperature increase, avoid touching it for a long time.

Stop Inflating

When the air pressure reaches the preset value, the inflator will automatically stop inflating. During inflation, you can briefly press the ON/OFF button to stop the inflation process.

Caution

The inflation pressure of products such as balloons, toy balls, swimming tubes, etc. is lower than the range of the portable inflator. It cannot automatically stop inflation through the preset pressure, so it needs to be used with caution.

Battery Information

Under the condition of full power and 25° C of ambient temperature, the continuous working time of the inflator without load is about 60 minutes. Increased pressure load and lower ambient temperature will cause a poor endurance.

8. Disconnecting the Air Hose

Once inflation is done, the temperature of the high-pressure air hose and valve adapter will be relatively high. Do be careful not to get scalded when disassembling the valve. There will be slight air leakage during disassembly, please operate quickly to reduce the leakage.

Residual risks

Even when the power tool is used as prescribed it is not possible to eliminate all residual risk factors. The following hazards may arise in connection with the power tool's construction and design:

1. Damage to lungs if an effective dust mask is not worn.
2. Damage to hearing if effective hearing protection is not worn.
3. Damages to health resulting from vibration emission if the power tool is being used over longer period of time or not adequately managed and properly maintained.

WARNING! This power tool produces an electromagnetic field during operation. This field may under some circumstances interfere with active or passive medical implants. To reduce the risk of serious or fatal injury, we recommend persons with medical implants to consult their physician and the medical implant manufacturer before operating this machine.

Care & Maintenance

- Regular cleaning, maintenance, method for keeping tools sharp, and lubrication, charge at least once every three months.
- Do not attempt to repair the product by yourself; only a qualified technician or the professional can repair it. Please contact customer service if needed.
- List of user-replaceable parts (120° Schrader/Presta Valve and Charging Cable).
- Special tools may be required, do not disassemble and repair by yourself.

Battery Safety

- Do not dismantle, open or shred cells. Batteries should be dismantled only by trained personnel. Multi-cell battery cases should be designed so that they can be opened only with the aid of a tool.
- Compartments should be designed to prevent easy access to the batteries by young children.
- Do not short-circuit a cell or battery. Do not store cells or batteries haphazardly in a box or drawer where they may short-circuit each other or be short-circuited by conductive materials.
- Do not remove a cell or battery from its original packaging until required for use.
- Do not expose cells or batteries to heat or fire. Avoid storage in direct sunlight.
- Do not subject cells or batteries to mechanical shock.
- In the event of a cell leaking, do not allow the liquid to come into contact with the skin or eyes. If contact has been made, wash the affected area with copious amounts of water and seek medical advice.
- Equipment should be designed to prohibit the incorrect insertion of cells or batteries and should have clear polarity marks. Always observe the polarity marks on the cell, battery and equipment and ensure correct use.
- Do not mix cells of different manufacture, capacity, size or type within a battery.
- Seek medical advice immediately if a cell or battery has been swallowed.
- Consult the cell or battery manufacturer on the maximum number of cells which may be assembled in a battery and on the safest way in which cells may be connected.
- A dedicated charger should be provided for each equipment. Complete charging instructions should be provided for all secondary cells and batteries offered for sale.
- Keep cells and batteries clean and dry.
- Wipe the cell or battery terminals with a clean dry cloth if they become dirty.
- Secondary cells and batteries need to be charged before use. Always refer to the cell or battery manufacturer's instructions and use the correct charging procedure.
- Do not maintain secondary cells and batteries on charge when not in use.
- After extended periods of storage, it may be necessary to charge and discharge the cells or batteries several times to obtain maximum performance.
- Retain the original cell and battery literature for future reference.
- When disposing of secondary cells or batteries, keep cells or batteries of different electrochemical systems separate from each other.

Troubleshooting

Problem	Solution
Slow inflation speed	<ol style="list-style-type: none">1. Check whether the air compressor's battery level is sufficient.2. Check whether the air hose is leaking.3. Check whether both ends of the air hose are securely connected.4. Check whether the item that is being inflated is leaking.
Air compressor turns on but does not inflate	<ol style="list-style-type: none">1. Check whether the air compressor's battery level is sufficient.2. Check if the current tire pressure is higher than the preset value.
Air compressor inflates normally but the displayed pressure is zero	Products such as balloons with low inflatable pressure are not within the range of this product.
Air compressor was already turned off after connecting the air hose to a valve	Press and hold the ON/OFF button to turn on the inflater again.
Air leaks out when connecting the air hose	Tighten the valve.
The color of the battery indicator in the inflated state is inconsistent with that in the standby state.	There is a significant voltage drop when the lithium battery is being discharged, which leads to color inconsistencies between the indicators in the inflated state and the standby state. This is not considered a fault.
Cannot be turned on	Make sure that the battery is sufficiently charged.
Cannot inflate or detect air pressure	<ol style="list-style-type: none">1. Make sure that you are using the correct valve connector.2. When using the Presta valve adapter, make sure that the screws of the tire valve core are unscrewed.3. When using the Schrader valve adapter, make sure that the tire valve core is clean and free of foreign particles such as dirt.
Error codes E1, E2	If the temperature exceeds the range, let the device cool at room temperature for one hour before use.
Error code E6	When the air pressure exceeds the range, unscrew the valve to check if the pressure is restored. If the error code disappears, check if the pressure of the inflation target exceeds the range.

Specifications

Name	QiCYCLE Portable Electric Air Compressor Mini
Model	QJCQBM1
Item Dimensions	107 × 65 × 38 mm
Length of air hose	100.4 mm (120° Schrader/French Valve)
Inflation Pressure Range	3–150 psi
Pressure range	3–200 psi
Working Temperature	Charging: 5° C ~ 40° C Discharging: -10° C ~ 45° C
Storage Temperature	-10°C ~ 45°C
Battery Capacity	5 Ah (18 Wh)
Screen size	16.25 × 14 mm
Input parameter	5V ⎓ 2A
Charging Port	USB Type-C
Charging Time	Less than 4 hours
Sensor Accuracy	±1 psi

Noise Value and Vibration

Test result

Noise emission values determined according to EN 62841 – 1 :	
Sound Pressure Level	$L_{pA} = 70 \text{ dB (A)}$
Uncertainty	$K = 3 \text{ dB}$
A-weighted Sound Power Level	$L_{wA} = 80 \text{ dB (A)}$
Uncertainty	$K = 3 \text{ dB}$
Declared A-weighted Sound Power Level (according to EN 1012-1)	83 dB (A)
Vibration total values determined according to EN 62841-1:	
Vibration Emission Value	$a_h \leq 2.5 \text{ m/s}^2$
Uncertainty	$K = 1.5 \text{ m/s}^2$

Wear hearing protection while operating the power tool.

The declared vibration total value(s) and the declared noise emission value(s) have been measured in accordance with a standard test method and may be used for comparing one tool with another.

The declared vibration total value(s) and the declared noise emission value(s) may also be used in a preliminary assessment of exposure.

Warning:

The vibration emission and noise emissions during actual use of the power tool can differ from the declared total value depending on the ways in which the tool is used.

There is a need to identify safety measures to protect the operator that are based on an estimation of exposure in the actual conditions of use (taking account of all parts of the operating cycle such as the times when the tool is switched off and when it is running idle in addition to the trigger time).

Symbol Descriptions



Read the user manual before using.



CE conformity.



All products bearing this symbol are waste electrical and electronic equipment (WEEE as in directive 2012/19/EU) which should not be mixed with unsorted household waste. Instead, you should protect human health and the environment by handing over your waste equipment to a designated collection point for the recycling of waste electrical and electronic equipment, appointed by the government or local authorities. Correct disposal and recycling will help prevent potential negative consequences to the environment and human health. Please contact the installer or local authorities for more information about the location as well as terms and conditions of such collection points.

To Recycling Organizations

Remove the battery

1. Operate the power tool until the battery is completely discharged(empty).
2. Unscrew the screws on the enclosure and remove the enclosure.
3. Disconnect the connectors on the battery one at a time to prevent a short circuit.
4. Remove the battery.
5. Isolate the poles.

Even with complete discharge battery still has a residual capacity in the battery included, which can be released in the event of a short circuit.

EC DECLARATION OF CONFORMITY

Business name of the manufacturer

iRiding (Shenzhen) Technology Co., Ltd.

Full address of the manufacturer

Room 1708, No.1 Yuexing Forth Road, Nanshan District, Shenzhen, Guangdong Province, 518000, P. R. China.

name and address of the person (established in the Community) compiled the technical file

Company: Prolinx GmbH

Contact Person: Jie Xue

Address: Brehmstr. 56, 40239 Duesseldorf, Germany

Country: Germany

We hereby declare that the machine

Product name: QiCYCLE Portable Electric Air Compressor Mini

Commercial name: QiCYCLE Portable Electric Air Compressor Mini

function: Intended to inflate some motorcycles, bicycles, and balls

Model/s: QJCQBM1

Type: Battery powered

serial number: M1CEN/XXXXXXXXXXXXXXXX (the fourteen X's represent the natural number starting from 00000000001)

fulfills all the relevant provisions of directives:

2006/42/EC, 2014/30/EU

and tested in accordance with below standards

EN 62841-1:2015+A11 EN 1012-1:2010; EN ISO 12100:2010;

EN 55014-1:2017+A11, EN 55014-2:2015

Place and date of the declaration: July 2023, Shenzhen China

Signature of the person:



UK DECLARATION OF CONFORMITY

Business name of the manufacturer

iRiding (Shenzhen) Technology Co., Ltd.

Full address of the manufacturer

Room 1708, No.1 Yuexing Forth Road, Nanshan District, Shenzhen, Guangdong Province, 518000, P. R. China.

Name and address of the person (established in UK) compiled the technical file

Company: Prolinx Global LTD

Contact Person: Mr. Nianzhuang Liu

Address: 27 Old Gloucester Street, London, WC1N 3AX, UK

Country: UK

We hereby declare that the machine

Product name: QiCYCLE Portable Electric Air Compressor Mini

Commercial name: QiCYCLE Portable Electric Air Compressor Mini

function: Intended to inflate some motorcycles, bicycles, and balls

Model/s: QJCQBM1

Type: Battery powered

serial number: M1CEN/XXXXXXXXXXXXX (the fourteen X's represent the natural number starting from 0000000001)

Fulfills all the relevant provisions of regulations:

Supply of Machinery (Safety) Regulations 2008

(UK SI 2008 No.1597)

and tested in accordance with below standards

BS EN 62841-1:2015+A11; BS EN 1012-1:2010; BS EN ISO 12100:2010

BS EN 55014-1:2017+A11, BS EN 55014-2:2015; BS EN IEC 55015:2019+A11, BS EN 61547:2009

Place and date of the declaration: July 2023, Shenzhen China

Signature of the person:



Manufactured by: iRiding (Shenzhen) Technology Co., Ltd.

Address: Room 1708, No.1 Yuexing Forth Road, Nanshan District, Shenzhen, Guangdong Province, 518000, P. R. China.

For further information, please go to www.qicycle.com

Lea detenidamente este manual antes de usar el producto y consérvelo para futuras consultas.

Traducción de las instrucciones originales.

ADVERTENCIA

Advertencias generales sobre la seguridad de las herramientas eléctricas.

Lea todas las advertencias de seguridad, instrucciones, ilustraciones y especificaciones que se proporcionan con esta herramienta eléctrica. El incumplimiento de cualesquiera advertencias e instrucciones puede provocar descargas eléctricas, incendios y/o lesiones graves.

Guarde todas las advertencias e instrucciones para futuras consultas. El término "herramienta eléctrica" en las advertencias se refiere a la herramienta eléctrica con cable o a la herramienta eléctrica de batería (sin cable).

1) Seguridad en el área de trabajo

- a) **Mantenga el área de trabajo limpia y bien iluminada.** Las áreas desordenadas u oscuro son una invitación a los accidentes.
- b) **No utilice herramientas eléctricas en atmósferas explosivas, como en presencia de líquidos inflamables, gases o polvo.** Las herramientas eléctricas producen chispas que pueden encender las partículas de polvo o emanar humo.
- c) **Mantener a los niños y observadores lejos mientras se está utilizando una herramienta eléctrica.** Las distracciones pueden provocar que pierda el control.

2) Seguridad eléctrica

- a) **Los enchufes de la herramienta eléctrica deben coincidir con toma de corriente. Nunca debe modificar el enchufe. No utilice enchufes adaptadores con herramientas eléctricas conectadas a tierra.** Los enchufes no modificados y las tomas de corriente que coincidan reducen el riesgo de descarga eléctrica.
- b) **Evite el contacto del cuerpo con superficies conectadas a tierra, como tuberías, radiadores, cocinas y refrigeradores.** Hay un alto riesgo de descarga eléctrica si su cuerpo está sobre el suelo.
- c) **No exponga las herramientas eléctricas a la lluvia o a condiciones de humedad.** Si el agua entra en una herramienta eléctrica, aumenta el riesgo de descarga.
- d) **No maltrate el cable. Nunca use el cable para llevar, tirar o desenchufar la herramienta eléctrica. Mantenga el cable lejos del calor, aceite, bordes filosos o piezas móviles.** Los cables dañados o enredados aumentan el riesgo de descarga eléctrica.
- e) **Cuando utiliza una herramienta eléctrica en el exterior, use una extensión adecuada para uso externo.** El uso de un cable adecuado para el exterior reduce el riesgo de descarga eléctrica.
- f) **Si el funcionamiento de una herramienta eléctrica en un lugar húmedo es inevitable, use un suministro protegido por dispositivo de corriente residual (RCD).** El uso de un RCD reduce el riesgo de descarga eléctrica.

3) Seguridad personal

- a) **Permanezca alerta, observe lo que está haciendo y use el sentido común cuando opera una herramienta eléctrica. No use una herramienta eléctrica si está cansado o bajo la influencia de drogas, alcohol o medicación.** Un momento de falta de atención mientras está utilizando una herramienta eléctrica puede causar lesiones personales serias.
- b) **Use equipo de protección personal. Siempre use protección en los ojos.** El equipo de protección, como la máscara antipolvo, los zapatos de seguridad antideslizantes, el casco o protector auditivo

utilizados para las condiciones adecuadas reducirá las lesiones personales.

- c) **Evite el arranque involuntario. Asegúrese que el interruptor esté en la posición de apagado antes de conectar la fuente energía y/o paquete de baterías, levantar o llevar la herramienta.** Llevar las herramientas eléctricas con el dedo en el interruptor o energizar las herramientas eléctricas que tienen el interruptor activado invita a accidentes.
- d) **Retire cualquier llave de ajuste o inglesa antes de encender la herramienta eléctrica.** Una llave o una tecla a la izquierda unida a una parte giratoria de la herramienta eléctrica pueden provocar lesiones personales.
- e) **No se extralimite. Mantenga la postura y el equilibrio en todo momento.** Esto permite un mejor control de la herramienta eléctrica en situaciones inesperadas.
- f) **Vístase apropiadamente. No use ropa suelta o joyería. Mantenga su cabello y ropa lejos de cualquier pieza móvil.** Las piezas móviles pueden atrapar la ropa suelta, la joyería o el cabello largo.
- g) **Si se proveen dispositivos de conexión para la extracción de polvo y elementos de recolección, asegúrese de que estén conectados y se usen correctamente.** El uso de un extractor de polvo puede reducir los riesgos relacionados con el mismo.
- h) **No permita que la familiaridad adquirida por el uso frecuente de las herramientas le permita volverse complaciente e ignorar los principios de seguridad de las herramientas.** Una acción descuidada puede causar lesiones graves en una fracción de segundo.

4) Uso y cuidado de la herramienta eléctrica

- a) **No fuerce la herramienta eléctrica. Use la herramienta eléctrica correcta para su aplicación.** La herramienta eléctrica correcta hará el trabajo mejor y más seguro a la velocidad para la que fue diseñada.
- b) **No use la herramienta eléctrica si el interruptor no la enciende o apaga.** Cualquier herramienta eléctrica que no pueda controlarse con el interruptor es peligrosa y debe repararse.
- c) **Desconecte el enchufe de la fuente de alimentación y/o retire el paquete de baterías, si es desmontable, de la herramienta eléctrica antes de realizar cualquier ajuste, cambiar accesorios o guardar las herramientas eléctricas.** Estas medidas preventivas de seguridad reducen el riesgo de que la herramienta se inicie accidentalmente.
- d) **Guarde las herramientas eléctricas inactivas fuera del alcance de los niños y no permita que las personas que no estén familiarizadas con la misma o estas instrucciones puedan utilizarla.** Las herramientas eléctricas son peligrosas en manos de usuarios sin experiencia.
- e) **Mantenimiento de las herramientas eléctricas y los accesorios. Compruebe si hay desalineación o ligazón de las piezas móviles, rotura de las piezas y cualquier otra condición que pueda afectar el funcionamiento de la herramienta eléctrica. Si está dañada, repárela antes de usarla.** Muchos accidentes son causados por el bajo mantenimiento de las herramientas.
- f) **Mantenga las herramientas de corte afiladas y limpias.** Las herramientas de corte que están adecuadamente mantenidas con los bordes afilados son menos propensas a adherirse y más fáciles de controlar.
- g) **Utilice la herramienta eléctrica, los accesorios y las partes de la herramienta, etc. De acuerdo con estas instrucciones, tenga en cuenta las condiciones de trabajo y la tarea a realizar.** El uso de la herramienta eléctrica para operaciones diferentes a las previstas podría resultar en una situación peligrosa.
- h) **Mantenga los mangos y las superficies de agarre secos, limpios y libres de aceite y grasa.** Los

mangos y las superficies de agarre resbaladizos no permiten un manejo y control seguros de la herramienta en situaciones inesperadas.

5) Uso y cuidado de la batería

- a) **Utilice únicamente el cargador especificado por el fabricante.** Un cargador adecuado para un tipo de paquete de baterías puede crear un riesgo de incendio cuando se usa con otro paquete de baterías.
 - b) **Use herramientas eléctricas solamente con el paquete de baterías designado específicamente.** El uso de cualquier otro paquete de baterías puede provocar un riesgo de lesión e incendio.
 - c) **Cuando el paquete de baterías no está en uso, manténgalo lejos de cualquier otro objeto de metal como sujetapapeles, monedas, llaves, clavos, tornillos u otros pequeños objetos de metal que puedan provocar una conexión de una terminal a otra.** Acercar los terminales de la batería puede causar quemaduras o un incendio.
 - d) **Bajo condiciones abusivas, el líquido puede ser expulsado de la batería; evite el contacto. Si ocurre un contacto accidental, lave con agua. Si el líquido entra en contacto con los ojos, busque ayuda médica adicional.** El líquido eyectado de las baterías puede provocar irritación o quemadura.
 - e) **No utilice una batería o herramienta que esté dañada o modificada.** Las baterías dañadas o modificadas pueden presentar un comportamiento impredecible que puede provocar un incendio, una explosión o riesgo de lesiones.
 - f) **No exponga el paquete de baterías o la herramienta al fuego o a una temperatura excesiva.** La exposición al fuego o a temperaturas superiores a 130 °C puede causar una explosión.
 - g) **Siga todas las instrucciones de carga y no cargue el paquete de baterías o la herramienta fuera del rango de temperatura especificado en las instrucciones.** Si se carga de forma inadecuada o a temperaturas fuera del rango especificado, se puede dañar la batería y aumentar el riesgo de incendio.
- #### 6) Servicio
- a) **Su herramienta eléctrica debe ser reparada por una persona cualificada y que utilice solamente repuestos idénticos.** Esto asegura que se mantenga la seguridad de la herramienta eléctrica.
 - b) **Nunca repare los paquetes de baterías dañados.** El Mantenimiento de las baterías sólo debe ser realizado por el fabricante o los proveedores de servicios autorizados.

Precauciones

- El compresor de aire tiene una batería de litio incorporada y nunca debe ser expuesta al fuego o desechada indebidamente. No exponga la batería del compresor de aire a ambientes con alta temperatura, como por ejemplo dejarlo en un auto bajo la luz directa del sol. Si la batería de litio se expone a calor extremo, impacto o agua, hay riesgo de incendio, combustión espontánea y explosión.
- El compresor de aire no se debe guardar en temperaturas inferiores a -10°C o superiores a 45°C . La exposición al calor o frío extremo acortará la vida útil del mismo y dañará la batería incorporada.
- Dejar el compresor de aire sin usar por largos períodos puede dañar la batería. Se recomienda cargar el compresor por lo menos una vez cada tres meses.
- El compresor de aire usa un motor de corriente continua incorporado que puede producir chispas eléctricas cuando se lo está usando y nunca debe usarse en ambientes inflamables o explosivos.
- Si el compresor de aire produce un ruido inusual mientras se lo está usando o comienza a sobrecalentarse, apáguelo inmediatamente.
- Siempre asegúrese de seleccionar la unidad de presión de aire correcta antes de ajustar la presión de aire para evitar accidentes como que revienta un neumático. Conversión de Unidades Comunes: 1 bar = 14,5 psi, 1 bar = 100 kPa.
- Siempre monitoree el compresor de aire mientras se lo está usando y nunca lo deje desatendido cuando lo use sin predeterminar una presión para evitar el inflado excesivo.
- Solo use el compresor de aire en un ambiente limpio y seco. La intrusión de suciedad y polvo puede dañarlo. El compresor de aire no es a prueba de agua y nunca debe ser lavado con agua.

Descripción de las Partes

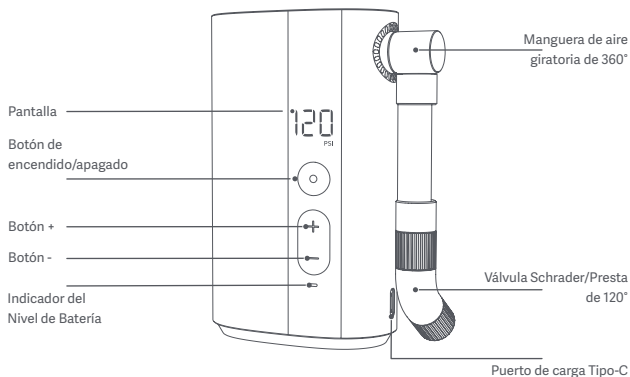

Nota: Las ilustraciones del producto, sus accesorios y la interfaz del usuario en este manual se proporcionan solo para referencia. Debido a las actualizaciones y mejoras, el producto real puede ser ligeramente diferente del diagrama esquemático. La imagen que se muestra aquí es solo indicativa. El producto real puede ser diferente.

Advertencias de seguridad del compresor de aire eléctrico

El cargador de la batería puede ser utilizado por niños de 8 años en adelante y por personas con capacidades sensoriales, mentales o físicas reducidas siempre y cuando estén bajo la supervisión de un adulto, se les hayan proporcionado instrucciones sobre el uso del producto y se les haya advertido de los riesgos implícitos. Los niños no deben jugar con el aparato. La limpieza y el mantenimiento por parte del usuario no deben realizarse por niños sin supervisión.

Riesgo de formación de coque en la tubería de suministro que provoque un incendio o una explosión.

Instrucciones de Seguridad

Tome las precauciones adecuadas para proteger su oído. El compresor de aire y la manguera de aire se pueden recalentar después de hacerlos funcionar por un tiempo. No toque las superficies calientes hasta que se enfríen. Este producto no es un juguete y no debería ser utilizado por los niños.

Uso previsto

El compresor de aire eléctrico portátil QiCYCLE Mini puede inflar neumáticos de bicicletas, bicicletas eléctricas, algunas motocicletas, ciclomotores y más. La herramienta debe ser utilizada únicamente para su propósito prescrito. Cualquier otro uso se considera un caso de mal uso.

Modo de uso

1. Indicador del Nivel de Batería & Carga

Indicador del Nivel de Batería

El indicador del nivel de la batería tiene diferentes colores para señalar el nivel restante de la batería del compresor de aire:

Blanco: más del 50%

Naranja: 20 a 50%

Rojo: menos del 20%, se debe cargar inmediatamente.

Carga:

Cargue completamente el compresor de aire antes de usarlo por primera vez.

Conecte el cable de carga a un adaptador de corriente USB de 5 V para cargar el compresor de aire.

El indicador del nivel de batería mientras se está cargando:

Parpadea en Blanco: En carga

Blanco: completamente cargado

Nota:

El compresor de aire está cerrado y no se puede usar al inflar. Este producto requiere el uso de un adaptador y un cable de carga que cumplan las normas de seguridad, que no están incluidos.

2. Encender/apagar

Encender:

Mantenga pulsado el botón de encendido/apagado durante unos 2 segundos para encender el inflador.

Apagado:

En el estado de encendido, mantenga pulsado el botón de encendido/apagado para apagar el inflador.

Si el compresor de aire no es usado durante 3 minutos, se apagará automáticamente.

3. Conexión de la manguera de aire de alta presión (con el adaptador de válvula) a la válvula del neumático

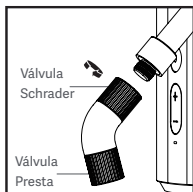

Válvula Schrader/Presta de 120°

Gire el adaptador de la válvula Schrader en el sentido contrario a las agujas del reloj para desenroscar la válvula Schrader/Presta. Cambie la dirección de la rotación para volver a enroscar y cambiar la válvula.

Nota: la configuración de fábrica predeterminada del producto es la válvula Presta con el adaptador expuesto.

Tipo de Válvula

Tipo de Válvula	Adaptador de Inflado
	

Adaptador de la válvula Presta

El adaptador de la válvula Presta es necesario para inflar los neumáticos de bicicletas de carretera y algunas bicicletas de montaña.

Para inflar:

1. Compruebe que el adaptador de la válvula Presta de la manguera de aire de alta presión esté expuesto;
2. Desenrosque la válvula Presta del neumático;
3. Conecte el adaptador de la válvula Presta de la manguera de aire de alta presión a la válvula del neumático para inflarlo.

Para desinflar:

Afloje el tornillo de la válvula del neumático y presione la válvula para liberar aire.

Tipo de Válvula	Adaptador de Inflado
	

Adaptador de la válvula Schrader

El adaptador de la válvula Schrader es necesario para inflar los neumáticos de bicicletas de montaña, bicicletas eléctricas y motocicletas.

Para inflar:

1. Cambie el adaptador de la válvula Presta de la manguera de aire de alta presión al adaptador de la válvula Schrader;
2. Conecte el adaptador de la válvula Schrader a la válvula del neumático para inflarlo.

Para desinflar:

Utilice una herramienta adecuada (por ejemplo, una llave Allen de 4 mm) para presionar la aguja que está dentro de la válvula para liberar el aire.

4. Detección de Presión de Aire

La presión de aire actual se mostrará automáticamente después de conectar la manguera de aire de alta presión a un objeto mientras el compresor de aire está encendido. El Mini ofrece un rango de medición de la presión de 3 a 200 psi.

5. Determinación de la Presión de Aire Correcta

Para garantizar la seguridad y para evitar lesiones por roturas de elementos debido al exceso de inflado, siempre consulte las instrucciones o indicaciones relevantes que acompañan al producto que se debe inflar antes de hacerlo para determinar la presión de aire correcta.

Ruedas

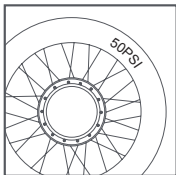

El rango de presión de aire que puede soportar los neumáticos de bicicletas, bicicletas eléctricas, algunas motocicletas y scooters está indicado en la parte lateral del neumático.

La presión del inflado está relacionada con el peso de la carga. Para obtener más detalles sobre la presión de aire recomendada, consulte el manual del producto correspondiente.

Tabla de Referencia de la Presión de Aire

Categoría	Tipo	Rango de Presión Recomendado
Bicicleta	Neumáticos de Mi Smart Electric Folding Bike	35–45 psi
	Neumáticos para bicicletas de 12, 14 & 16 pulgadas	30–50 psi
	Neumáticos para bicicletas de 20, 22 & 24 pulgadas	40–50 psi
	Neumáticos para Mi Electric Scooter	45–50 psi
	Neumáticos para bicicletas de montaña de 26, 27,5 & 29 pulgadas	45–65 psi
	Neumáticos clincher de bicicleta de carretera de 700c	100–130 psi
	Neumáticos tubulares de bicicleta de carretera de 700c	120–145 psi
Motos	Neumáticos de moto o scooter eléctrico	26–44 psi
Bicicletas eléctricas	Neumáticos de bicicletas eléctricas	26 - 44 psi

Nota: los valores del rango de presión son solo para referencia. Consulte siempre las instrucciones o el manual del producto que se está inflando para conocer las especificaciones reales de presión de inflado. Conversión de Unidades Comunes: 1 bar = 14,5 psi, 1 bar = 100 kPa, 1psi = 1lbs. (Los datos anteriores son del laboratorio QiCYCLE).

6. Valores de Presión Preestablecidos

Rango de Presión de Inflado

El valor de la presión está en psi, con un rango ajustable de 3-150 psi.

Ajuste de los valores preestablecidos



La presión preestablecida se puede ajustar antes del inflado. Presione "+" o "-" para ajustar el valor de la presión preestablecido. Mantenga presionado "+" o "-" para ajustar rápidamente el valor de la presión preestablecido.



Cuando se ajusta la presión preestablecida, el valor intermitente indica la presión objetivo y uno no intermitente indica la presión en tiempo real. El valor numérico se puede guardar en la memoria. El valor de la presión de aire establecido para el inflado anterior se mostrará al inicio.

7. Inflado

Comience el inflado

Pulse el botón de inicio/parada para empezar a inflar. La presión actual se muestra en tiempo real mientras se infla. Durante el inflado, se generarán aproximadamente 72 dB de ruido. Recuerde usar algún tipo de protección. Después de un uso prolongado, el manguito de aire de alta presión, el conector de la boquilla de aire y la carcasa aumentarán bastante su temperatura, evite tocarlos durante un tiempo.

Detención del inflado

Una vez que se alcanzó el valor de presión preestablecido, el compresor de aire deja de inflar automáticamente. Durante el inflado, puede presionar brevemente el botón de apagado/encendido para detener el proceso de inflado.

¡Precaución!

Artículos como globos, pelotas de playa y flotadores inflables no pueden inflarse automáticamente porque tienen un requerimiento de presión de aire por debajo del rango de presión mínimo del compresor. Infle estos elementos manualmente con precaución.

Información Sobre la Batería

En condiciones de potencia completa y 25 °C de temperatura ambiente, el tiempo de funcionamiento continuo del inflador sin carga es de 60 minutos aproximadamente. El uso del compresor de aire bajo una carga pesada o en un ambiente de baja temperatura puede reducir la vida de su batería.

8. Desconexión de la Manguera de Aire

Una vez finalizado el inflado, la temperatura de la manguera de aire de alta presión y del adaptador de la válvula será relativamente alta. Tenga cuidado de no escaldarse al desmontar la válvula. Al desconectar el compresor de aire puede salir algo de aire de la válvula. Para evitar la pérdida de presión, desconecte rápidamente la manguera de aire de la válvula.

⚠ Riesgos residuales

Incluso cuando la herramienta eléctrica se utiliza según lo prescrito, no es posible eliminar todos los factores de riesgo residuales. Pueden surgir los siguientes riesgos relacionados con la construcción y el diseño de la herramienta eléctrica:

1. Daños en los pulmones si no se utiliza una máscara antipolvo eficaz.
 2. Daños al oído si no se usa una protección auditiva eficaz.
 3. Daños a la salud derivados de la emisión de vibraciones si la herramienta eléctrica se utiliza durante un periodo de tiempo prolongado o no se gestiona adecuadamente y se mantiene correctamente.
- ¡ADVERTENCIA! Esta herramienta eléctrica produce un campo electromagnético durante su funcionamiento. Este campo puede interferir en algunas circunstancias con implantes médicos activos o pasivos. Para reducir el riesgo de lesiones graves o mortales, recomendamos a las personas con implantes médicos que consulten a su médico y al fabricante del implante médico antes de utilizar esta máquina.

Cuidado y mantenimiento

- La limpieza regular, el mantenimiento, el método para mantener las herramientas afiladas y la lubricación, se realizan al menos una vez cada tres meses.
- No intente reparar el producto por sí mismo; sólo un técnico cualificado o el profesional puede repararlo. Póngase en contacto con el servicio de atención al cliente si es necesario.
- Lista de recambios (válvula 120° Schrader/Presta y cable de carga).
- Pueden ser necesarias herramientas especiales, no las desarme y no las repare usted mismo.

Seguridad de la batería

- No desmonte, abra ni triture las baterías. Las baterías sólo deben ser desmontadas por personal capacitado. Los compartimentos de las baterías multicelulares deben estar diseñados de forma que sólo puedan abrirse con la ayuda de una herramienta.
- Los compartimentos deben estar diseñados para evitar el fácil acceso a las baterías por parte de los niños.
- No cortocircuite una célula o batería. No almacene células o baterías de forma desordenada en una caja o cajón donde puedan cortocircuitarse entre sí o ser cortocircuitadas por materiales conductores.
- No saque una célula o batería de su embalaje original hasta que sea necesario utilizarla.
- No exponga las células o baterías al calor o al fuego. Evite el almacenamiento a la luz directa del sol.
- No someta las células o baterías a golpes mecánicos.
- En caso de fuga de una célula, no permita que el líquido entre en contacto con la piel o los ojos. En caso de contacto, lave la zona afectada con abundante agua y acuda a un médico.
- El equipo debe estar diseñado para impedir la inserción incorrecta de células o baterías y debe tener marcas de polaridad claras. Respete siempre las marcas de polaridad de la célula, la batería y el equipo y asegúrese de que se utiliza correctamente.
- No mezcle células de diferente fabricación, capacidad, tamaño o tipo dentro de una batería.

- Acuda inmediatamente a un médico en caso de ingestión de una célula o batería.
- Consulte al fabricante de la célula o de la batería sobre el número máximo de células que pueden ensamblarse en una batería y sobre la forma más segura de conectar las células.
- Debe proporcionarse un cargador específico para cada equipo. Deben proporcionarse instrucciones completas de carga para todas las baterías y baterías secundarias que se pongan a la venta.
- Mantenga las células y baterías limpias y secas.
- Limpie los terminales de las células o baterías con un paño limpio y seco si se ensucian.
- Las células y baterías secundarias deben cargarse antes de su uso. Consulte siempre las instrucciones del fabricante de las células o baterías y utilice el procedimiento de carga correcto.
- No mantenga las células y baterías secundarias en carga cuando no las utilice.
- Después de largos períodos de almacenamiento, puede ser necesario cargar y descargar las células o baterías varias veces para obtener el máximo rendimiento.
- Conserve la documentación original de las células y baterías para futuras consultas.
- Cuando deseche pilas o baterías secundarias, mantenga las células o baterías de diferentes sistemas electroquímicos separadas unas de otras.

Resolución de problemas

Problema	Solución
Velocidad de inflado lento	<ol style="list-style-type: none">1. Revise si el nivel de batería del compresor de aire es suficiente.2. Revise si la manguera de aire tiene alguna fuga.3. Revise si ambos extremos de la manguera de aire están conectados de manera segura.4. Revise si el producto que está siendo inflado tiene alguna fuga.
El compresor de aire se enciende pero no infla.	<ol style="list-style-type: none">1. Revise si el nivel de batería del compresor de aire es suficiente.2. Compruebe si la presión del neumático es más alta que la del valor preestablecido.
El compresor de aire infla normalmente pero la presión exhibida es cero.	Productos como globos con baja presión inflable no están dentro del rango de este producto.
El compresor de aire ya está apagado después de conectar la manguera de aire a una válvula	Mantenga pulsado el botón de encendido/apagado para volver a encender el inflador.
Fugas de aire al conectar la manguera	Apriete la válvula.
El color del indicador de la batería en el estado inflado es coherente con el color del modo de espera.	Hay una caída de voltaje importante cuando se descarga la batería de litio, lo que conlleva incoherencias de colores entre los indicadores en el estado inflado y el modo de espera. Esto no se considera un error.
No se puede encender	Asegúrese de que la batería esté suficientemente cargada.
No se puede inflar o detectar la presión	<ol style="list-style-type: none">1. Compruebe que usa el conector de válvula correcto.2. Cuando use el adaptador de la válvula Presta, asegúrese de que los tornillos del núcleo de la válvula del neumático estén desenroscados.3. Cuando use el adaptador de la válvula Schrader, asegúrese de que el núcleo de la válvula del neumático esté limpio y no tenga partículas extrañas como suciedad.
Códigos de error E1, E2	Si la temperatura supera el rango, deje que el dispositivo se enfríe a temperatura ambiente durante una hora antes de usarlo.
Código de error E6	Cuando la presión de aire supera el rango, desenroque la válvula para comprobar si se ha restablecido la presión. Si el código de error desaparece, compruebe si la presión del objetivo de inflado supera el rango.

Especificaciones

Nombre del producto	Compresor de aire eléctrico portátil QiCYCLE Mini
Modelo	QJCQBM1
Dimensiones del artículo	107 × 65 × 38 mm
Longitud de la manguera de aire	100,4 mm (Válvula Schrader/francesa de 120°)
Rango de Presión de Inflado	3-150 psi
Rango de presión	3-200 psi
Temperatura de funcionamiento	Carga: 5°C ~ 40°C Descarga: -10 °C ~ 45 °C
Temperatura de Almacenamiento	-10°C- 45°C
Capacidad de La Batería:	5 Ah (18 Wh)
Tamaño de pantalla	16.25 × 14 mm
Parámetro de entrada	5V --- 2A
Puerto de Carga	USB de Type-C
Tiempo de Carga	Menos de 4 horas
Precisión del Sensor	±1 psi

Valor de Ruido y Vibración

Resultados de pruebas

Valores de emisión de ruidos determinados de acuerdo a EN 62841 - 1:	
Nivel de Presión de Sonido	$L_{pA} = 70 \text{ dB (A)}$
Incertidumbre	$K = 3 \text{ dB}$
A - Nivel de potencia de sonido ponderado	$L_{wA} = 80 \text{ dB (A)}$
Incertidumbre	$K = 3 \text{ dB}$
Nivel de Potencia de Sonido ponderado A Declarada (según EN 1012-1)	83 dB (A)
Valores totales de vibración determinados de acuerdo a EN 62841-1:	
Valor de Emisión de Vibración	$a_h \leq 2,5 \text{ m/s}^2$
Incertidumbre	$K = 1,5 \text{ m/s}^2$

Lleve protección auditiva mientras maneja la herramienta eléctrica.

Los valores totales de vibración declarados y los valores de emisión de ruido declarados se han medido de acuerdo con un método de ensayo estándar y pueden utilizarse para comparar una herramienta con otra.

Los valores totales de vibración declarados y los valores de emisión de ruido declarados también pueden utilizarse en una evaluación preliminar de la exposición.

Advertencia:

La emisión de vibraciones y de ruido durante el uso real de la herramienta eléctrica puede diferir del valor total declarado en función de las formas de uso de la herramienta.

Es necesario identificar las medidas de seguridad para proteger al operario que se basan en una estimación de la exposición en las condiciones reales de uso (teniendo en cuenta todas las partes del ciclo de funcionamiento, como los momentos en que la herramienta está apagada y cuando funciona en vacío, además del tiempo de activación).

Descripciones del símbolo



Lea el manual de usuario antes de utilizarlo.



Marcado CE.



Todos los productos que llevan este símbolo son residuos de aparatos eléctricos y electrónicos (RAEE según la directiva 2012/19/ UE) que no deben mezclarse con residuos domésticos sin clasificar. En su lugar, debe proteger la salud humana y el medio ambiente entregando sus equipos de desecho a un punto de recogida para el reciclaje de residuos de equipos eléctricos y electrónicos, designado por el gobierno o las autoridades locales. La eliminación y el reciclado correctos ayudarán a evitar posibles consecuencias negativas para el medio ambiente y la salud humana. Póngase en contacto con el instalador o con las autoridades locales para obtener más información sobre la ubicación y las condiciones de dichos puntos de recogida.

A las organizaciones de reciclaje

Retire la batería

1. Haga funcionar la herramienta eléctrica hasta que la batería esté completamente descargada (vacía).
2. Desenrosque los tornillos de la carcasa y retírela.
3. Desconecte los conectores de la batería de uno en uno para evitar un cortocircuito.
4. Retire la batería.
5. Aísle los polos.

Incluso con la batería completamente descargada todavía tiene una capacidad residual en la batería incluida, que puede liberarse en caso de cortocircuito.

Por favor, consulte la fecha de producción en la parte posterior del compresor de aire.

DECLARACIÓN DE CONFORMIDAD DE LA CE

Nombre comercial del fabricante

iRiding (Shenzhen) Technology Co., Ltd.

Dirección completa del fabricante

Room 1708, No.1 Yuexing Forth Road, Nanshan District, Shenzhen, Guangdong Province, 518000, P. R. China.

nombre y dirección de la persona (establecida en la Comunidad) que ha elaborado el expediente técnico

Empresa: Prolinx GmbH

Persona de contacto: Jie Xue

Dirección: Brehmstr. 56, 40239 Duesseldorf, Alemania

País: Alemania

Por la presente declaramos que la máquina

Nombre del producto: Compresor de aire eléctrico portátil QiCYCLE Mini

Nombre comercial: Compresor de aire eléctrico portátil QiCYCLE Mini

Función: Destinado a inflar algunas motocicletas, bicicletas, y balones

Modelo/s: QJCQBM1

Tipo: Alimentación por batería

Número de serie: M1CEN/XXXXXXXXXXXXXX (the fourteen X's represent the natural number starting from 00000000001)

Cumple todas las disposiciones pertinentes de las directivas:

2006/42/EC, 2014/30/EU

y ha sido testado de acuerdo con las normas siguientes

EN 62841-1:2015+A11; EN 1012-1:2010; EN ISO 12100:2010;

EN 55014-1:2017+A11, EN 55014-2:2015

EN IEC 55015:2019+A11, EN 61547:2009

Lugar y fecha de la declaración: Julio de 2023, Shenzhen China

Firma de la persona:



DECLARACIÓN DE CONFORMIDAD DE R.U.

Nombre comercial del fabricante

iRiding (Shenzhen) Technology Co., Ltd.

Dirección completa del fabricante

Room 1708, No.1 Yuexing Forth Road, Nanshan District, Shenzhen, Guangdong Province, 518000, P. R. China.

Nombre y dirección de la persona (establecida en el Reino Unido) que ha compilado el archivo técnico

Empresa: Prolinx Global LTD

Persona de contacto: Sr. Nianzhuang Liu

Dirección: Calle Old Gloucester Street, 27, Londres, WC1N 3AX, Reino Unido

País: Reino Unido

Por la presente declaramos que la máquina

Nombre del producto: Compresor de aire eléctrico portátil QiCYCLE Mini

Nombre comercial: Compresor de aire eléctrico portátil QiCYCLE Mini

Función: Destinado a inflar algunas motocicletas, bicicletas, y balones

Modelo/s: QJCQBM1

Tipo: Alimentación por batería

Número de serie: M1CEN/XXXXXXXXXXXXX (the fourteen X's represent the natural number starting from 00000000001)

Cumple con todas las disposiciones pertinentes de los reglamentos:

Reglamento de Suministro de Maquinaria (Seguridad) 2008 (UK SI 2008 No.1597)

y ha sido testado de acuerdo con las normas siguientes

BS EN 62841-1:2015+A11; BS EN 1012-1:2010; BS EN ISO 12100:2010

BS EN 55014-1:2017+A11, BS EN 55014-2:2015; BS EN IEC 55015:2019+A11, BS EN 61547:2009

Lugar y fecha de la declaración: Julio de 2023, Shenzhen China

Firma de la persona:



Fabricado por: iRiding (Shenzhen) Technology Co., Ltd.

Dirección: Room 1708, No.1 Yuexing Forth Road, Nanshan District, Shenzhen, Guangdong Province, 518000, P. R. China.

Para obtener más información, visite la página web www.qicycle.com

Leggere attentamente il presente manuale prima dell'uso del dispositivo e conservarlo per ogni riferimento futuro.

Traduzione delle istruzioni originali.

AVVERTENZA

Avvertenze generali di sicurezza per utensili elettrici

Leggere tutte le avvertenze di sicurezza, le istruzioni, le illustrazioni e le specifiche tecniche riguardanti l'utensile elettrico. L'inosservanza delle istruzioni elencate qui di seguito potrebbe causare folgorazioni, incendi e/o lesioni gravi.

Conservare tutte le avvertenze ed istruzioni per consultazioni future. Il termine "utensile elettrico" nelle avvertenze si riferisce all'utensile elettrico alimentato dalla rete (con cavo) o all'utensile elettrico a batteria (senza fili).

1) Sicurezza sull'area di lavoro

- Mantenere pulita e ben illuminata l'area di lavoro.** Zone disordinate e scarsamente illuminate favoriscono gli infortuni.
- Non adoperare utensili elettrici in atmosfere potenzialmente esplosive, come in presenza di liquidi, gas o polveri infiammabili.** Gli utensili elettrici creano scintille che possono incendiare vapori o polveri.
- Tenere i bambini e gli astanti lontano quando fate funzionare un utensile elettrico.** Le distrazioni possono causare la perdita di controllo.

2) Sicurezza elettrica:

- le spine degli utensili elettrici devono essere ben collegate con le prese elettriche. Non modificare mai in alcun modo le spine. Non utilizzare alcuna prolunga con utensili elettrici (con la messa a terra.)** Spine non modificate e prese ben collegate ridurranno il rischio di folgorazioni.
- Evitare il contatto con superfici messe a terra, come tubazioni, termosifoni, stufe e frigoriferi.** Esiste un rischio notevole di folgorazioni se siete a contatto con la messa a terra.
- Non esporre utensili elettrici alla pioggia od a condizioni di umidità.** L'acqua che entra in un utensile elettrico aumenterà il rischio di folgorazioni.
- Non manomettere il cavo. Non impiegare mai il cavo per trasportare, tirare o staccare l'utensile elettrico. Mantenere il cavo lontano da calore, olio, bordi taglienti o parti in movimento.** Cavi danneggiati od aggrovigliati aumentano il rischio di folgorazioni.
- Quando si usa all'aperto un utensile elettrico, utilizzate delle prolunghe adatte ad essere usate all'aperto.** L'utilizzo di prolunghe adatte a stare all'aperto riduce i rischi di folgorazioni.
- Se si deve adoperare un utensile elettrico in un luogo umido, occorre impiegare un dispositivo a corrente residua (RCD) con alimentazione protetta.** L'utilizzo di un RCD reduce il rischio di folgorazioni.

3) Sicurezza personale

- Prestate attenzione, osservate quello che si fa ed usate buon senso quando adoperate un utensile elettrico. Non utilizzate un utensile elettrico se siete stanchi o sotto l'influenza di droghe, alcol o farmaci.** Un attimo di disattenzione quando si adopera un utensile elettrico può causare serie lesioni personali.
- Utilizzare sempre equipaggiamento protettivo personale. Indossare sempre equipaggiamento protettivo per gli occhi.** Per equipaggiamento si intende, maschere antipolvere, scarpe di sicurezza antiscivolo, elmetti o protezioni alle orecchie. Se usate in condizioni adeguate ridurranno le lesioni

personali.

- c) **Prevenire le accensioni involontarie. Assicurarsi che l'interruttore sia spento prima di collegarlo ad una fonte di elettricità e/o ad una batteria, quando si prende o trasporta l'utensile.** Molti incidenti possono essere provocati dal trasporto degli utensili con le dita sull'interruttore o alimentare utensili elettrici che hanno l'interruttore acceso.
- d) **Rimuovere ogni chiave da regolazione o chiave inglese prima di accendere l'utensile.** Una chiave inglese od una chiave di regolazione lasciata collegata ad una parte rotante dell'utensile elettrico potrebbe causare lesioni personali.
- e) **Non sporgersi troppo. Tenersi sempre in piedi ed in equilibrio.** Ciò garantirà un controllo migliore dell'utensile elettrico in situazioni inaspettate.
- f) **Vestirsi in modo adeguato. Non indossare vestiti larghi o gioielleria. Tenere capelli e vestiti lontani dalle parti in movimento.** Vestiti larghi, gioielleria o capelli lunghi possono impigliarsi nelle parti in movimento.
- g) **Se vengono forniti apparecchi per il collegamento alle strutture di raccolta ed estrazione polveri, assicurarsi che siano ben collegati ed usati.** L'uso della raccolta polveri riduce i pericoli relativi alla polvere.
- h) **Non lasciare che la familiarità acquisita con l'uso frequente degli strumenti porti a sottovalutare e ignorare i principi di sicurezza degli strumenti.** Un'azione imprudente può causare gravi lesioni in una frazione di secondo.

4) Uso e cura utensili elettrici

- a) **Non forzare mai un utensile elettrico. Impiegare l'utensile elettrico idoneo per il lavoro da fare.** L'utensile elettrico giusto eseguirà meglio ed in maniera più sicura il lavoro nella percentuale per cui è stato progettato.
- b) **Non adoperare l'utensile elettrico se l'interruttore non lo accende o spegne.** Qualsiasi utensile elettrico che non possa essere controllato dal suo interruttore è pericoloso e deve essere riparato.
- c) **Scollegare la spina dalla presa elettrica e/o rimuovere la batteria, se rimovibile, dall'utensile elettrico prima di effettuare regolazioni, cambiare accessori o riporre utensili elettrici.** Queste misure di sicurezza preventive riducono i rischi di avviare accidentalmente l'utensile elettrico.
- d) **Conservare gli utensili elettrici a vuoto lontano dalla portata dei bambini e non lasciare che persone che non hanno familiarità nell'uso degli utensili elettrici o con queste istruzioni li adoperino.** Gli utensili elettrici sono pericolosi nelle mani di utenti non addestrati all'uso.
- e) **Manutenzione di strumenti e utensili elettrici. Controllare l'allineamento corretto od obbligatorio delle parti in movimento, la rottura delle parti e qualsiasi altra condizione che possa influire sul funzionamento dell'utensile elettrico. Se fosse danneggiato, fate riparare l'utensile elettrico prima dell'utilizzo.** Molti incidenti sono causati da utensili elettrici che hanno avuto una scarsa manutenzione.
- f) **Conservare gli utensili per il taglio affilati e puliti.** Utensili per il taglio con adeguata manutenzione con i bordi affilati hanno minori probabilità di impigliarsi e sono più facili da controllare.
- g) **Utilizzo dell'utensile elettrico, degli accessori e delle punte ecc. In accordo con queste istruzioni, prendere in considerazione le condizioni di lavoro ed il lavoro che deve essere eseguito.** Impiegare l'utensile elettrico per operazioni diverse da quelle programmate potrebbe causare situazioni di pericolo.
- h) **Mantenere le impugnature e le superfici di presa asciutte, pulite e prive di olio e grasso. Le**

impugnature scivolose e le superfici di presa non consentono una manipolazione e un controllo sicuri dello strumento in situazioni impreviste.

5) Impiego e cura della batteria:

- a) **ricaricare utilizzando esclusivamente il caricabatteria specificato dal produttore.** Un caricabatteria che è adatto ad un solo tipo di batteria può creare rischio di incendio se utilizzato con una batteria diversa.
- b) **Utilizzare utensili elettrici solo con le batterie specificamente progettate per loro.** L'uso di ogni altra batteria può creare rischio di lesioni ed incendi.
- c) **Quando una batteria non viene utilizzata, va tenuta lontano dagli altri oggetti metallici, come graffette, monete, chiavi, chiodi, viti od altri oggetti metallici che possano collegare un terminale all'altro.** Mandare in corto circuito i terminali può causare ustioni od incendi.
- d) **In condizioni di utilizzo scorretto, possono uscire dei liquidi dalla batteria, evitare il contatto. Se il contatto avviene accidentalmente, sciacquare con acqua. Se il liquido viene a contatto con gli occhi, consultare subito un medico.** Il liquido fuoriuscito dalla batteria può causare irritazioni od ustioni.
- e) **Non utilizzare una batteria o uno strumento danneggiato o modificato.** Le batterie danneggiate o modificate possono mostrare un comportamento imprevedibile con conseguenti incendi, esplosioni o rischio di lesioni.
- f) **Non esporre la batteria o lo strumento al fuoco o a temperature eccessive.** L'esposizione al fuoco o a temperature superiori a 130°C può causare esplosione.
- g) **Seguire tutte le istruzioni di ricarica e non caricare la batteria o lo strumento al di fuori dell'intervallo di temperatura specificato nelle istruzioni.** Una carica inappropriata o a temperature al di fuori dell'intervallo specificato può danneggiare la batteria e aumentare il rischio di incendio.

6) Assistenza:

- a) **mandate all'assistenza ad opera di personale qualificato il vostro utensile elettrico, usando solo pezzi di ricambio identici.** Ciò garantirà che si mantenga la sicurezza dell'utensile elettrico.
- b) **Non riparare mai batterie danneggiate.** La manutenzione dei pacchi batteria deve essere eseguita solo dal produttore o da fornitori di servizi autorizzati.

Precauzioni

- Il compressore d'aria è dotato di una batteria al litio incorporata e non dovrebbe mai essere esposto a fuochi o utilizzato in modo improprio. Non esporre la batteria del compressore d'aria ad ambienti che hanno temperature alte, come lasciarlo in macchina esposto alla luce diretta del sole. Se la batteria al litio viene esposta a calore estremo, urti o ad acqua esiste rischio di sviluppare un incendio, una combustione spontanea e perfino un'esplosione.
- Il compressore d'aria non dovrebbe essere conservato a temperature inferiori a -10°C o superiori a 45°C. L'esposizione a calore o freddo estremi ridurrà la vita operativa del compressore d'aria e danneggerà la batteria incorporata.
- Non usare per lungo tempo il compressore d'aria può danneggiare la batteria. Si consiglia di ricaricarla almeno una volta ogni tre mesi.
- Il compressore d'aria usa un motore incorporato che funziona a corrente continua DC che potrebbe produrre delle scintille elettriche quando funziona e non si dovrebbe mai usare in ambienti infiammabili od esplosivi.
- Se il compressore d'aria emette rumori insoliti mentre funziona o si surriscalda, spegnerlo subito.
- Assicurarsi sempre che l'unità corretta della pressione dell'aria sia stata selezionata per evitare incidenti come una gomma che scoppia. Conversione unità di misura comuni: 1 bar = 14,5 psi, 1 bar = 100 kPa.
- Controllare sempre il compressore d'aria quando si usa e non lasciarlo mai da solo senza aver predefinito una pressione per evitare di gonfiare troppo.
- Impiegare il compressore d'aria solo in ambienti puliti, asciutti. L'inserimento di sporcizia e polvere potrebbe danneggiare il compressore d'aria. Il compressore d'aria non è impermeabile e non andrebbe mai sciacquato con acqua.

Descrizioni dei Componenti

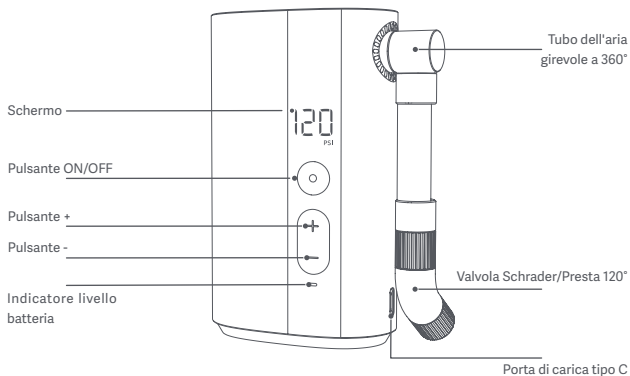

Nota Bene: Le illustrazioni del prodotto, i suoi accessori e l'interfaccia utente presenti su questo manuale utente sono forniti solo come riferimento. A causa di aggiornamenti e upgrade, il prodotto reale può essere leggermente diverso dal diagramma schematico. Fare riferimento al prodotto effettivo.

Avvertenze di sicurezza del compressore d'aria elettrico

Il caricabatterie può essere utilizzato da bambini di età superiore agli 8 anni e da persone con capacità mentali, fisiche o sensoriali ridotte oppure da persone prive di esperienza o conoscenza dell'apparecchio, purché siano sorvegliate o siano stati istruiti sull'uso sicuro dell'apparecchio e comprendano i rischi che ne possono derivare. Non consentire ai bambini di giocare con l'apparecchio. Le operazioni di pulizia e manutenzione non devono essere effettuate da bambini, a meno che non siano sorvegliati.

Rischio di formazione di carbone nelle tubazioni di mandata che potrebbe provocare un incendio o un'esplosione.

Istruzioni di sicurezza

Si prega di prendere le dovute precauzioni per proteggere l'udito. Il compressore d'aria ed il tubo dell'aria si scaldano quando si usano per un po'. Non toccare le superfici bollenti fin quando si siano raffreddate. Questo prodotto non è un giocattolo e non dovrebbe essere maneggiato da bambini.

Uso previsto

Il compressore d'aria elettrico portatile Mini QiCYCLE è in grado di gonfiare le ruote di biciclette, bici elettriche, alcuni modelli di moto, scooter ecc. Lo strumento deve essere usato solo per lo scopo prescritto. Qualsiasi altro uso è considerato un caso di uso improprio.

Modalità d'utilizzo

1. Indicatore livello batteria & ricarica

Indicatore livello batteria

L'indicatore del livello batteria ha colori diversi per indicare la carica restante della batteria del compressore d'aria:

Bianco: oltre il 50%

Arancione: dal 20 al 50%

Rosso: meno del 20%, ricaricare quanto prima.

Ricarica

Caricare completamente il compressore d'aria prima di utilizzarlo la prima volta.

Collegare il cavo di ricarica a un alimentatore USB da 5 V per caricare il compressore d'aria.

Indicatore livello batteria mentre viene ricaricato:

Bianco Lampeggiante: in carica

Bianco: carica completa.

Nota:

Il compressore d'aria è spento e non può essere utilizzato durante la ricarica. Per l'uso, il prodotto necessita di adattatore e cavo di connessione a norma compatibili, non compresi.

2. Accensione/spegnimento

Accensione:

Tenere premuto il pulsante ON/OFF per circa 2 secondi per accendere la pompa.

Spegnimento:

Per spegnerla, tenere premuto il pulsante ON/OFF. Se il compressore d'aria non viene usato per 3 minuti, si spegnerà da solo.

3. Collegamento del tubo dell'aria ad alta pressione (con l'adattatore della valvola) alla valvola della ruota

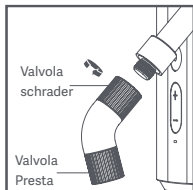

Valvola Schrader/Presta 120°

Ruotare in senso antiorario l'adattatore della valvola Schrader per svitare la valvola Schrader/Presta. Ruotare in senso orario per riavvitarla.

Nota: la configurazione predefinita del prodotto è la valvola Presta con l'adattatore esposto.

Tipo di Valvola

Tipo di Valvola	Adattatore Gonfiaggio
	

Adattatore valvola Presta

L'adattatore della valvola Presta è necessario per gonfiare le ruote delle bici da città e alcuni modelli di mountain bike.

Per gonfiare:

1. Assicurarsi che l'adattatore della valvola Presta sul tubo dell'aria ad alta pressione sia esposto;
2. Svitare la valvola presta dello pneumatico;
3. Collegare l'adattatore della valvola Presta sul tubo dell'aria ad alta pressione alla valvola della ruota per gonfiarla.

Per sgonfiare:

Allentare la vite sulla valvola della ruota e premere la valvola per fare fuoriuscire l'aria.

Tipo di Valvola	Adattatore Gonfiaggio
	

Adattatore valvola Schrader

L'adattatore della valvola Schrader è necessario per gonfiare le ruote delle mountain bike, delle bici elettriche e delle moto.

Per gonfiare:

1. Sostituire l'adattatore della valvola Presta sul tubo dell'aria ad alta pressione con quello della valvola Schrader.
2. Collegare l'adattatore della valvola Schrader alla valvola della ruota per gonfiarla.

Per sgonfiare:

Con un attrezzo adeguato, come una chiave a brugola da 4 mm, premere l'ago all'interno della valvola per fare fuoriuscire l'aria.

4. Individuare la Pressione Dell'Aria

La pressione dell'aria attuale verrà mostrata automaticamente dopo che il tubo dell'aria ad alta pressione viene collegato ad un oggetto quando il compressore d'aria è acceso. Mini con intervallo di rilevamento della pressione compreso tra 0,20 e 13,7 bar.

5. Determinare la Giusta Pressione

Per garantire la sicurezza ed evitare lesioni dovute ad oggetti che scoppiano essendo stati gonfiati troppo, fare sempre riferimento alle istruzioni o a disposizioni pertinenti che accompagnano l'oggetto che deve essere gonfiato prima di gonfiarlo, per stabilire quella che è la pressione dell'aria corretta.

Gomme

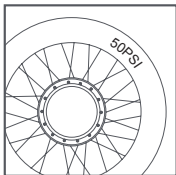

L'intervallo di pressione supportato dalle biciclette, dalle bici elettriche, da alcuni modelli di moto e dagli scooter è indicato sulla parete della ruota.

La pressione di gonfiaggio è correlata al peso del carico. Per ulteriori informazioni sulla pressione dell'aria consigliata, consultare il manuale del prodotto corrispondente.

Tabella di Riferimento Pressione Dell'Aria

Categoria	Tipo	Gamma Consigliata Delle Pressioni
Biciclette	Pneumatici Mi Smart Electric Folding Bike	35–45 psi
	Gomme per biciclette da 12-, 14- & 16- pollici	30–50 psi
	Gomme per biciclette da 20-, 22- & 24- pollici	40–50 psi
	Gomme per Mi Electric Scooter	45–50 psi
	Gomme per mountain bike da 26-, 27,5- & 29- pollici	45–65 psi
	Gomma copertoncino bici da strada da 700c	100–130 psi
	Gomme tubulari bici da strada da 700c	120–145 psi
Motociclette	Pneumatici di motociclette o scooter elettrici	26–44 psi
Bici elettriche	Ruote bici elettriche	26 - 44 psi

Nota Bene: la gamma delle pressioni è riportata solo come riferimento. Fate sempre riferimento al manuale delle istruzioni dell'oggetto da gonfiare per le indicazioni specifiche sulla pressione. Conversione di unità: 1 bar = 14,5 psi, 1 bar = 100 kPa, 1 psi = 1 lb. (I dati forniti qui sopra provengono dal laboratorio QiCYCLE).

6. Pressione Predefinita

Gamma Delle Pressioni per Gonfiare

Il valore della pressione è espresso in psi, con un intervallo regolabile di 3–150 psi.

Regolazione dei valori predefiniti



Prima del gonfiaggio, è possibile regolare la pressione predefinita. Premere "+" o "-" per regolare il valore preimpostato della pressione. Tenere premuto "+" o "-" per regolare rapidamente il valore della pressione.



Quando si regola una pressione predefinita, il valore lampeggiante indica il valore obiettivo della pressione ed il valore che non lampeggia indica la pressione in tempo reale. Il valore numerico può essere memorizzato. All'inizio del gonfiaggio, verrà visualizzato il precedente valore impostato della pressione dell'aria.

7. Gonfiare

Iniziare a Gonfiare

Premere il pulsante avvio/stop per iniziare il gonfiaggio. La pressione attuale viene visualizzata in tempo reale durante il gonfiaggio. Durante il gonfiaggio, verrà prodotto un rumore di circa 72 dB. Si consiglia di utilizzare una protezione per l'udito. Dopo un uso prolungato, il tubo flessibile dell'aria compressa, il connettore dell'ugello e del corpo valvola scottano, quindi evitare il contatto fino al completo raffreddamento.

Arrestare il gonfiaggio

Quando la pressione dell'aria raggiunge il valore preimpostato, il gonfiatore si disattiva automaticamente. Durante il gonfiaggio, è possibile premere brevemente il pulsante ON/OFF per interrompere la procedura.

Attenzione

Tenere presente che la pressione di gonfiaggio di palloncini, palloni giocattolo e salvagente è inferiore all'intervallo di pressione del gonfiatore e il gonfiaggio non può essere arrestato automaticamente dalla pressione preimpostata.

Informazioni Sulla Batteria

In condizioni di potenza completa e temperatura ambiente di 25 °C, il tempo di esercizio continuo della pompa senza carico è di circa 60 minuti. Un utilizzo intensivo e basse temperature ambiente riducono la durata della batteria.

8. Svitare la valvola dell'aria

Al termine del gonfiaggio, la temperatura del tubo dell'aria ad alta pressione e dell'adattatore della valvola sarà abbastanza elevata. Prestare attenzione a non scottarsi mentre si smonta la valvola. Ci sarà una lieve fuoriuscita d'aria durante lo smontaggio, agire rapidamente per ridurre la fuoriuscita.

⚠ Rischi residui

Anche quando l'utensile elettrico viene impiegato come prescritto, non è possibile eliminare tutti i fattori di rischio residui. I seguenti pericoli possono sorgere in relazione alla costruzione e alla progettazione dell'utensile elettrico:

1. danni ai polmoni se non si indossa una maschera antipolvere efficace.
 2. danni all'udito se non si indossa una protezione efficace.
 3. danni alla salute derivanti dall'emissione di vibrazioni se l'utensile elettrico viene utilizzato per un periodo di tempo più lungo o se non viene gestito adeguatamente e mantenuto in modo corretto.
- AVVERTENZA!** Questo utensile elettrico produce un campo elettromagnetico durante il funzionamento. Questo campo può in alcune circostanze interferire con impianti medici attivi o passivi. Per ridurre il rischio di lesioni gravi o mortali, raccomandiamo alle persone con impianti medici di consultare il proprio medico e il produttore dell'impianto medico prima di utilizzare questa utensile.

Cura e manutenzione

- Una pulizia regolare, la manutenzione, il metodo per conservare affilati e lubrificati gli utensili, ricaricare almeno una volta ogni tre mesi.
- Non tentare di riparare il prodotto autonomamente; le riparazioni possono essere eseguite solo da un tecnico qualificato o un professionista. Si prega di contattare il servizio clienti se necessario.
- Elenco dei pezzi di ricambio utente (Valvola Schrader/Presta 120° e cavo di ricarica).
- Utensili speciali possono essere necessari, non smontare e riparare da soli.

Sicurezza della batteria

- Non smontare, aprire o fare a pezzi le celle. Le batterie devono essere smontate solo da personale specializzato. I contenitori per batterie a più celle dovrebbero essere progettati in modo da poter essere aperti solo con l'aiuto di un attrezzo.
- Gli scomparti devono essere progettati in modo da impedire un facile accesso alle batterie da parte di bambini piccoli.
- Non cortocircuitare una cella o una batteria. Non conservare gli elementi o le batterie alla rinfusa in una scatola o in un cassetto dove potrebbero cortocircuitarsi tra loro o essere cortocircuitati da materiali conduttivi.
- Non rimuovere un elemento o una batteria dal suo imballaggio originale fino a quando non è necessario per l'uso.
- Non esporre le celle o le batterie al calore o al fuoco. Evitare la conservazione alla luce diretta del sole.
- Non sottoporre le celle o le batterie a shock meccanici.
- In caso di perdita di una cella, non permettere che il liquido entri in contatto con la pelle o gli occhi. In caso di contatto, lavare la zona interessata con abbondante acqua e consultare un medico.
- Le apparecchiature devono essere progettate in modo da impedire l'inserimento errato di celle o batterie e devono avere chiari segni di polarità. Osservare sempre i segni di polarità sulla cella, sulla batteria e sull'apparecchiatura e assicurarne l'uso corretto.
- Non mischiare celle di diversa fabbricazione, capacità, dimensione o tipo all'interno di una batteria.
- Consultare immediatamente un medico se un elemento o una batteria sono stati ingeriti.
- Consultare il produttore delle celle o delle batterie sul numero massimo di celle che possono essere assemblate in una batteria e sul modo più sicuro in cui le celle possono essere collegate.
- Un caricatore dedicato dovrebbe essere fornito per ogni apparecchiatura. Istruzioni complete per la ricarica dovrebbero essere fornite per tutte le celle secondarie e le batterie messe in vendita.
- Mantenere gli elementi e le batterie puliti e asciutti.
- Pulire i terminali della cella o della batteria con un panno pulito e asciutto se si sporcano.
- Le celle e le batterie secondarie devono essere caricate prima dell'uso. Fare sempre riferimento alle istruzioni del produttore della cella o della batteria e utilizzare la procedura di carica corretta.
- Non mantenere in carica le celle e le batterie secondarie quando non vengono utilizzate.
- Dopo lunghi periodi di conservazione, potrebbe essere necessario caricare e scaricare le celle o le batterie più volte per ottenere le massime prestazioni.
- Conservare la documentazione originale delle celle e delle batterie per riferimento futuro.

- Quando si smaltiscono le celle o le batterie secondarie, tenere le celle o le batterie di sistemi elettrochimici diversi separate l'una dall'altra.

Specifiche tecniche

Nome prodotto	Compressore d'aria elettrico portatile Mini QiCYCLE
Modello	QJCQBM1
Dimensioni articolo	107 × 65 × 38 mm
Lunghezza del tubo dell'aria	100,4 mm (valvola Schrader/Presta 120")
Gamma delle pressioni per gonfiare	3-150 psi
Intervallo di pressione	3-200 psi
Temperatura di esercizio	In carica: 5 °C ~ 40 °C Scarica: -10 °C ~ 45 °C
Temperatura di Stoccaggio	-10°C- 45°C
Capacità Della Batteria:	5 Ah (18 Wh)
Dimensioni schermo	16.25 × 14 mm
Parametro in entrata	5V --- 2A
Porta di ricarica	USB Type-C
Tempo di Ricarica	Meno di 4 ore
Accuratezza del Sensore	±1 psi

Risoluzione del problemi

Problema	Soluzione
Bassa velocità di gonfiaggio	<ol style="list-style-type: none">1. Controllare se il livello della batteria è sufficiente.2. Controllate se il tubo dell'aria perde.3. Controllate se entrambe le estremità del tubo dell'aria siano state collegate saldamente.4. Controllate che l'oggetto da gonfiare non perda.
Il gonfiatore si accende ma non gonfia	<ol style="list-style-type: none">1. Controllate se il livello della batteria del compressore d'aria sia sufficiente.2. Controllare se la pressione corrente della ruota è superiore al valore predefinito.
Il compressore d'aria gonfia normalmente ma la pressione mostrata è zero	Prodotti quali palloni con una bassa pressione di gonfiaggio non sono compatibili con questo dispositivo.
Il compressore d'aria è spento dopo aver collegato il compressore ad una valvola.	Tenere premuto il pulsante ON/OFF per riaccendere la pompa.
Esce dell'aria quando si collega il tubo dell'aria	Serrare la valvola.
Il colore della spia della batteria nello stato di gonfiaggio non è coerente con quello dello stato in standby.	Quando la batteria al litio viene scaricata, si verifica un significativo calo di tensione e ciò può comportare delle discrepanze di colore fra la spia dello stato di gonfiaggio e dello stato in standby. Non si tratta di un guasto.
Non si riesce ad attivare	Accertarsi che la batteria sia sufficientemente carica.
Impossibile gonfiare o rilevare la pressione	<ol style="list-style-type: none">1. Controllare che il connettore valvola sia di tipo prescritto.2. Quando si utilizza l'adattatore della valvola Presta, assicurarsi che le viti della parte centrale della valvola della ruota siano allentate.3. Quando si utilizza l'adattatore della valvola Schrader, assicurarsi la parte centrale della valvola della ruota sia pulita e priva di corpi estranei e residui.
Codici errore E1, E2	Se la temperatura supera la soglia massima, lasciare raffreddare il dispositivo a temperatura ambiente per un'ora prima dell'uso.
Codice errore E6	Quando la pressione dell'aria supera la soglia limite, svitare la valvola per ripristinare una pressione corretta. Se il codice errore scompare, controllare se la pressione del target di gonfiaggio supera la soglia limite.

Valori di rumori e vibrazioni

Risultati test

I valori del rumore emesso sono determinati seguendo EN 62841-1:	
Livello pressione sonora	$L_{pA} = 70 \text{ dB (A)}$
Incerto	$K = 3 \text{ dB}$
A-Livello potenza sonora	$L_{wA} = 80 \text{ dB (A)}$
Incerto	$K = 3 \text{ dB}$
Un livello dichiarato-di potenza sonora ponderata (secondo EN 1012-1)	83 dB (A)
Valori totali vibrazioni determinati secondo EN 62841-1:	
Valore emissione vibrazioni	$a_h \leq 2,5 \text{ m/s}^2$
Incerto	$K = 1,5 \text{ m/s}^2$

Indossare una protezione per l'udito durante il funzionamento dell'utensile elettrico.

I valori totali dichiarati delle vibrazioni e i valori dichiarati delle emissioni di rumore sono stati misurati secondo un metodo di prova standard e possono essere utilizzati per confrontare un utensile con un altro.

I valori totali dichiarati di vibrazioni e i valori dichiarato di emissione di rumore possono anche essere usati in una valutazione preliminare dell'esposizione.

Avvertenza:

L'emissione di vibrazioni e l'emissione di rumore durante l'uso effettivo dell'utensile elettrico possono differire dal valore totale dichiarato a seconda dei modi in cui l'utensile viene utilizzato.

È necessario identificare misure di sicurezza per proteggere l'operatore che siano basate su una stima dell'esposizione nelle effettive condizioni d'uso (tenendo conto di tutte le parti del ciclo operativo, come i tempi in cui l'utensile è spento e quando gira a vuoto oltre al tempo di attivazione).

Descrizioni dei simboli



Leggere il manuale utente prima dell'uso.



Conformità CE.



Tutti i prodotti contrassegnati da questo simbolo sono rifiuti di apparecchiature elettriche ed elettroniche (RAEE in base alla direttiva 2012/19/UE) che non devono essere smaltiti assieme a rifiuti domestici non differenziati. Al contrario, è necessario proteggere l'ambiente e la salute umana consegnando i rifiuti a un punto di raccolta autorizzato al riciclaggio dei rifiuti di apparecchiature elettriche ed elettroniche, predisposto dalla pubblica amministrazione o dalle autorità locali. Lo smaltimento e il riciclaggio corretti aiutano a prevenire conseguenze potenzialmente negative per l'ambiente e la salute umana. Per favore contattare l'installatore o le autorità locali per ulteriori informazioni sulla posizione e per i termini e le condizioni di tali punti di raccolta.

Alle organizzazioni per il riciclaggio

Rimuovere la batteria:

1. Fate funzionare l'utensile elettrico fino a quando la batteria non è completamente scarica (scarica).
2. Svitare le viti dell'involucro e rimuovere l'involucro.
3. Scollegare i connettori della batteria uno alla volta per evitare un corto circuito.
4. Rimuovere la batteria.
5. Isolare i poli.

Anche con la batteria completamente scarica c'è ancora una capacità residua nella batteria inclusa, che può essere rilasciata in caso di corto circuito.

Si prega di vedere il retro del compressore d'aria per la data di produzione.

DICHIARAZIONE DI CONFORMITÀ CE

Ragione sociale del produttore

iRiding (Shenzhen) Technology Co., Ltd.

Indirizzo completo del produttore

Room 1708, No.1 Yuexing Forth Road, Nanshan District, Shenzhen, Guangdong Province, 518000, P. R. China.

Nome e indirizzo della persona (residente nella Comunità)

che ha compilato la scheda tecnica

Società: Prolinx GmbH

Persona di contatto: Jie Xue

Indirizzo: Brehmstr. 56, 40239 Duesseldorf, Germania

Paese: Germania

Con la presente si dichiara che la macchina

Nome prodotto: Compressore d'aria elettrico portatile Mini QiCYCLE

Nome commerciale: Compressore d'aria elettrico portatile Mini QiCYCLE

Funzione: Destinata all gonfiaggio di alcune motociclette, biciclette, e palloni

Modello/i: QJCQBM1

Tipo: Alimentato a batteria

Numero di serie: M1CEN/XXXXXXXXXXXXX (the fourteen X's represent the natural number starting from 00000000001)

Soddisfa tutte le disposizioni pertinenti delle direttive:

2006/42/EC, 2014/30/EU

e testato in conformità alle norme seguenti

EN 62841-1:2015+A11; EN 1012-1:2010; EN ISO 12100:2010;

EN 55014-1:2017+A11, EN 55014-2:2015

Luogo e data della dichiarazione: Luglio 2023, Shenzhen Cina

Firma della persona:



Dichiarazione di conformità UK

Ragione sociale del produttore

iRiding (Shenzhen) Technology Co., Ltd.

Indirizzo completo del produttore

Room 1708, No.1 Yuexing Forth Road, Nanshan District, Shenzhen, Guangdong Province, 518000, P. R. China.

Nome e indirizzo della persona (residente in UK) che ha compilato la scheda tecnica

Società: Prolinx Global LTD

Persona di contatto: Nianzhuang Liu

Indirizzo: 27 Old Gloucester Street, Londra, WC1N 3AX, Regno Unito

Paese: Regno Unito

Con la presente si dichiara che la macchina

Nome prodotto: Compressore d'aria elettrico portatile Mini QiCYCLE

Nome commerciale: Compressore d'aria elettrico portatile Mini QiCYCLE

Funzione: Destinata all gonfiaggio di alcune motociclette, biciclette, e palloni

Modello/i: QJCQBM1

Tipo: Alimentato a batteria

Numero di serie: M1CEN/XXXXXXXXXXXXX (the fourteen X's represent the natural number starting from 00000000001)

Soddisfa tutte le disposizioni pertinenti dei regolamenti:

Normative (di sicurezza) per la fornitura di macchinari 2008 (UK SI 2008 No.1597) e testato in conformità alle norme seguenti

BS EN 62841-1:2015+A11; BS EN 1012-1:2010; BS EN ISO 12100:2010

BS EN 55014-1:2017+A11, BS EN 55014-2:2015; BS EN IEC 55015:2019+A11; BS EN 61547:2009

Luogo e data della dichiarazione: Luglio 2023, Shenzhen Cina

Firma della persona:



Fabbricato da: iRiding (Shenzhen) Technology Co., Ltd.

Indirizzo: Room 1708, No.1 Yuexing Forth Road, Nanshan District, Shenzhen, Guangdong Province, 518000, P. R. China.

Per ulteriori informazioni visitare il sito www.qicycle.com

Scatola	Manuale	Pellicola	Borsa
PAP 20 PAP 21	PAP 22	PET 01	CPE 07
Carta	Carta	Plastica	Plastica
RACCOLTA DIFFERENZIATA			
Verifica le disposizioni del tuo Comune. Separa le componenti e conferiscile in modo corretto.			

Lisez attentivement ce manuel avant toute utilisation et conservez-le afin de pouvoir le consulter ultérieurement.

Traduction du manuel d'instruction

AVERTISSEMENT

Avertissements de sécurité généraux pour les appareils électriques

Lisez tous les avertissements de sécurité, instructions, illustrations et caractéristiques, livrés avec l'appareil électrique. Tout manquement à suivre ces instructions énumérées ci-dessous peut résulter en une décharge électrique, incendie et/ou blessures sévères.

Conserver cette notice avec votre appareil pour vous y référer ultérieurement. L'expression « appareil électrique » utilisée dans les avertissements renvoie à l'appareil électrique (à fil) alimenté sur secteur ou l'appareil électrique (sans fil) alimenté sur batterie.

1) Travailler dans un environnement sécurisé

- Garder l'espace de travail propre et bien éclairé.** Des espaces encombrés ou sombres augmentent les risques d'accident.
- Ne pas utiliser les appareils électriques dans une atmosphère explosive telle qu'à proximité de matières inflammables, gaz ou poussière.** Les appareils électriques peuvent provoquer des étincelles qui peuvent embraser la poussière ou provoquer des émanations.
- Lorsque vous utilisez l'appareil, gardez les enfants et étrangers à distance.** Une inattention peut provoquer une perte de contrôle.

2) Mesure de sécurité électrique

- La fiche de l'appareil électrique doit être compatible avec le secteur. En aucun cas, ne jamais modifier la prise. Ne pas utiliser d'adaptateur pour les appareils avec prise à la terre.** Les fiches originelles et les prises compatibles permettent de réduire les risques de chocs électriques.
- Évitez tout contact du corps avec les surfaces reliées à la terre ou mise à la masse, tels que conduits, radiateurs, frigidaire ou fours.** Il existe un risque accru de choc électrique si votre corps est relié à la terre ou à la masse.
- Ne pas exposer les appareils électriques à la pluie ou à des conditions climatiques humides.** Tout eau entrant dans un appareil électrique augmente le risque de choc électrique.
- Ne pas tirer sur le cordon. N'utilisez jamais le cordon pour porter, tirer ou débrancher l'appareil. Conservez le cordon hors de portée de la chaleur, huile, parties mobiles, bords.** Tout cordon endommagé ou noué augmente le risque de choc électrique.
- Lorsque vous utilisez l'appareil, veillez à utiliser une rallonge adéquate à une utilisation en plein air.** L'utilisation d'une rallonge plein air réduit les risques de choc électrique.
- Si l'utilisation de l'appareil électrique dans un lieu humide est inévitable, l'utilisation d'un disjoncteur et fusible est recommandée.** L'utilisation d'un disjoncteur et fusible réduit les risques de choc électrique.

3) Sécurité personnelle

- Restez alerte, restez concentré sur ce que vous faites lorsque vous utilisez l'appareil. N'utilisez pas l'appareil électrique lorsque vous êtes fatigué ou sous influence des drogues de l'alcool ou des médicaments.** Un moment d'inattention en utilisant l'appareil peut entraîner des dommages corporels.
- Utiliser un équipement de sécurité. Toujours porter des lunettes de protection.** Les équipements

- de protection tels un masque anti-poussière, des chaussures de sécurité antidérapantes, casque ou protections auditives utilisés dans des conditions appropriées réduiront les blessures corporelles.
- c) **Prévenir tout démarrage involontaire. Assurez-vous que la bouton est sur la position arrêté avant de brancher, placer la batterie, ramasser ou porter l'appareil.** Porter l'appareil tout en gardant votre doigt sur le bouton permettant de mettre en marche ou en hors tension l'appareil permet d'éviter tout accident.
 - d) **Enlever toute clé de réglage ou écrou avant de mettre en marche l'appareil.** Une clé ou un écrou attaché à une partie rotative de l'appareil électrique peut occasionner des blessures corporelles.
 - e) **Gardez les deux pieds au sol. Gardez à tout moment vos pieds au sol ainsi que votre équilibre.** Cela permettra un meilleur contrôle de l'appareil dans des situations inattendues.
 - f) **Porter des vêtements adéquats. Ne pas porter des vêtements amples. Gardez vos cheveux et vêtements éloignés des parties mobiles.** Les vêtements amples, bijoux ou cheveux longs peuvent se coincer dans les parties mobiles.
 - g) **Si des équipements sont fournis pour l'extraction ou la collecte de poussière, assurez-vous que ces équipements sont correctement connectés et utilisés comme indiqué.** Utilisation du collecteur de poussière peut réduire les risques liés à la poussière
 - h) **Ne laissez pas la familiarité née de l'utilisation fréquente des appareils vous entraîner à la complaisance et ignorer les principes de sécurité de l'appareil.** Une action maladroite peut entraîner de graves blessures en quelques secondes.

4) Appareil électrique et entretien

- a) **Ne pas forcer l'appareil. Utiliser l'appareil adéquat correspondant à l'application désignée.** L'appareil adéquat garantit un meilleur travail et de qualité.
- b) **Ne pas utiliser l'appareil si le bouton de contact ne fonctionne pas.** Tout appareil ne pouvant être contrôlé avec le bouton marche arrêté, est dangereux et doit être réparé.
- c) **Déconnectez la prise de la source d'alimentation et/ou retirez le bloc batterie, s'il est amovible de l'appareil électrique, avant toute manipulation de réglage, changement d'accessoires ou avant de ranger les appareils électriques.** Ces mesures préventives de sécurité permettent de réduire les risques de mise en contact accidentelle de l'appareil.
- d) **Placer tout appareil électrique inactif hors de portée des enfants, interdire à toute personne non familière avec l'appareil ou ces instructions, d'utiliser l'appareil.** Les appareils électriques peuvent être dangereux mis dans les mains de personnes non formées.
- e) **Assurez la maintenance de l'appareil électrique et des accessoires. Vérifier que toutes les pièces sont bien en place, qu'aucun dégât ou choc n'a pu affecter l'appareil. Si endommagé, faites réparer l'appareil avant tout utilisation future.** De nombreux des accidents résultent d'un mauvais entretien des appareils.
- f) **Conserver les outils de découpage propres et tranchants.** Des outils de découpages conservés propres et tranchants sont moins enclin à accrocher et sont plus facile à contrôler.
- g) **Utiliser l'appareil électrique, les accessoires, et les pièces, etc. En accord avec le manuel d'instruction, merci de noter les conditions d'utilisation et les possibilités d'usage.** Une utilisation de l'appareil électrique à des fins autres que celles pour lesquelles il est conçu peut entraîner une situation dangereuse.
- h) **Gardez les manches et les surfaces de préhension sèches, propres, sans huile ni graisse.** Les manches et les surfaces de préhension qui glissent n'offrent pas une maîtrise et le contrôle sécurisés

de l'appareil dans des situations inattendues.

5) Utilisation et entretien de la batterie

- a) **Utiliser uniquement le chargeur indiqué par le fabricant.** Un chargeur utilisable pour un type précis de batterie, peut entraîner un risque d'incendie lorsque utilisé non conformément avec une batterie différente.
- b) **Utiliser l'appareil uniquement avec les batteries recommandées.** Toute utilisation d'une autre batterie que celle recommandée, peut entraîner un risque de blessure ou de feu.
- c) **Lorsque la batterie n'est pas en utilisation, la maintenir hors de portée d'objets métalliques, tels clés, agrafes, tournevis ou tout autre objet pouvant servir de conducteur.** Court-circuiter les bornes de batteries peut provoquer des brûlure ou un incendie.
- d) **Toute utilisation non conforme peut provoquer des jets de liquide au niveau de la batterie, évitez tout contact. En cas de contact inopiné, rincer à l'eau claire. En cas de projection de liquide dans les yeux, veuillez consulter un médecin.** Des jets de liquide provenant de la batterie peuvent causer des irritations ou brûlures.
- e) **N'utilisez pas un bloc batterie ou un appareil qui est endommagé ou modifié.** Les batteries endommagées ou modifiées peuvent se comporter d'une manière imprévisible entraînant un incendie une explosion ou des risques de blessures.
- f) **N'exposez pas un bloc batterie ou un appareil aux flammes ou à une température excessive.** L'exposition aux flammes ou à une température supérieure à 130 °C peut entraîner une explosion.
- g) **Respectez toutes les consignes de charge. Ne chargez pas le bloc batterie ou l'appareil en dehors de la plage de température indiquée dans les consignes.** La charge inappropriée ou en dehors de la plage de température indiquée peut endommager la batterie et accroître le risque d'incendie.

6) Service

- a) **Faire réparer votre appareil que par un service de réparation agréé et utiliser que des pièces de rechange agréées.** Cela permettra de conserver l'intégrité de l'appareil.
- b) **Ne faites jamais réparer les blocs batteries endommagés.** La réparation des blocs batteries doit être uniquement effectuée par le fabricant ou par des prestataires de service autorisés.

Précautions

- Le compresseur d'air est doté d'une batterie au lithium intégrée et ne doit jamais être exposé au feu ni jeté de manière inappropriée. N'exposez pas la batterie du compresseur d'air à des environnements à température élevée, par exemple en la laissant dans une voiture à la lumière directe du soleil. Si la batterie au lithium est exposée à une chaleur extrême, à l'impact ou à l'eau, il existe un risque d'incendie, de combustion spontanée et même d'explosion.
- Le compresseur d'air ne doit pas être stocké à des températures inférieures à -10° C ou supérieures à 45° C. L'exposition à la chaleur extrême ou au froid raccourcira la durée de vie du compresseur d'air et endommagera la batterie intégrée.
- Laisser le compresseur d'air inutilisé pendant une longue période peut endommager la batterie. Il est recommandé de charger le compresseur d'air au moins une fois tous les trois mois.
- Le compresseur d'air utilise un moteur à courant continu intégré pouvant produire des étincelles électriques lors du fonctionnement et ne doit jamais être utilisé dans des environnements inflammables ou explosifs.
- Si le compresseur d'air fait un bruit inhabituel pendant le fonctionnement ou commence à surchauffer, il faut l'éteindre immédiatement.
- Assurez-vous toujours que la bonne unité de pression d'air est sélectionnée avant de régler la pression d'air afin d'éviter tout accident tel qu'un pneu crevé.
Unité Commune de Conversion : 1 bar = 14,5 psi, 1 bar = 100 kPa.
- Surveillez toujours le compresseur d'air pendant son utilisation et ne le laissez jamais sans surveillance avant de l'utiliser sans le pré-réglage d'une pression afin d'éviter un gonflage excessif.
- Utilisez le compresseur d'air uniquement dans un environnement propre et sec. L'intrusion de saleté et de poussière peut endommager le compresseur d'air. Le compresseur d'air n'est pas imperméable et ne doit jamais être rincé à l'eau.

Description des pièces

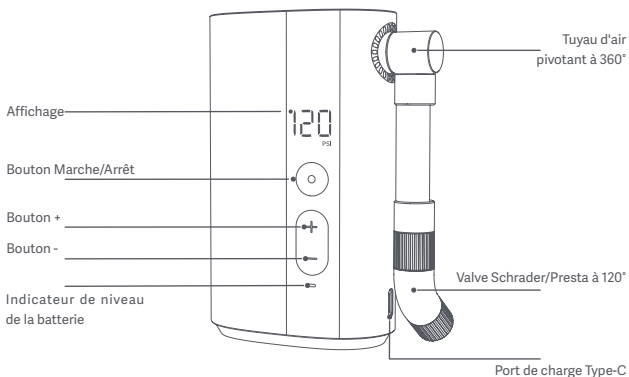

Remarque: Les illustrations du produit, de ses accessoires et de son interface utilisateur dans ce manuel d'utilisation sont fournies à titre indicatif. En raison des mises à jour et des mises à niveau, le produit réel peut être légèrement différent du diagramme schématisique. Veuillez vous référer au produit réel.

Avertissements de sécurité pour le compresseur d'air électrique

Le chargeur de batterie peut être utilisé par des enfants d'au moins 8 ans, des personnes aux aptitudes physiques, sensorielles et/ou mentales réduites ou encore manquant d'expérience et de connaissances à condition qu'ils soient surveillés et/ou sensibilisés à l'utilisation de manière sécurisée de l'appareil et d'avoir compris les risques impliqués. Il est déconseillé de laisser les enfants jouer avec l'appareil. Le nettoyage et l'entretien par l'utilisateur ne doivent pas être effectués par un enfant sans surveillance. Le risque de formation de calamine dans la canalisation de distribution entraînant un incendie ou une explosion.

Consignes relatives à la sécurité

Veillez prendre les précautions nécessaires pour protéger votre audition. Le compresseur d'air et le tuyau d'air peuvent devenir très chauds après avoir fonctionné pendant un certain moment. Ne touchez pas les surfaces chaudes tant qu'elles ne sont pas refroidies. Ce produit n'est pas un jouet et devrait être conservé hors de la portée des enfants.

Utilisation envisagée

Le compresseur d'air électrique portable Mini QiCYCLE permet de gonfler les pneus de vélos, de vélos électriques, de certaines motos, de scooters, etc. L'appareil doit être utilisé uniquement aux fins prescrites. Toute autre utilisation est considérée comme un cas de mauvaise utilisation.

Utilisation

1. Indicateur de niveau de batterie et charge

Indicateur de niveau de la batterie

L'indicateur de niveau de batterie a différentes couleurs pour indiquer le niveau de batterie restant du compresseur d'air:

Blanc : plus de 50 %

Orange : 20 à 50 %

Rouge : moins de 20 %, chargez dès que possible.

En charge

Chargez complètement le compresseur d'air avant de l'utiliser pour la première fois.

Connectez le câble de charge à un adaptateur secteur USB de 5 V pour charger le compresseur d'air.

Indicateur de niveau de la batterie pendant la charge:

Blanc clignotant : En charge

Blanc : Entièrement chargé

Remarque :

Le compresseur d'air est éteint et ne peut pas être utilisé lorsqu'il est gonflé. Ce produit nécessite l'utilisation d'un adaptateur et d'un câble de chargement conformes aux normes de sécurité, qui ne sont pas inclus.

2. Allumer/éteindre

Pour allumer :

Maintenez le bouton Marche/Arrêt enfoncé pendant environ 2 secondes pour allumer le gonfleur.

Mise hors tension :

À l'état sous tension, maintenez le bouton Marche/Arrêt enfoncé pour éteindre le gonfleur. Si le compresseur d'air n'est pas utilisé pendant 3 minutes, il s'éteindra automatiquement.

3. Raccordement du tuyau d'air à haute pression (avec l'adaptateur de valve) à la valve du pneu

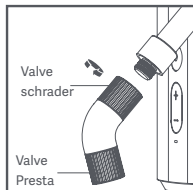

Valve Schrader/Presta à 120°

Tournez l'adaptateur de valve Schrader dans le sens inverse des aiguilles d'une montre pour dévisser la valve Schrader/Presta. Changez la direction de rotation pour revisser et remplacer la valve. Remarque : la configuration du produit par défaut en usine est la valve Presta avec l'adaptateur présenté.

Type de Valve

Type de Valve	Adaptateur de Gonflage

Adaptateur de valve Presta



L'adaptateur de valve Presta est requis pour gonfler les pneus des vélos de route et de certains VTT.

Pour gonfler :

1. Assurez-vous que l'adaptateur de valve Presta sur le tuyau d'air à haute pression est exposé ;
2. Dévissez la valve Presta du pneu ;
3. Raccordez l'adaptateur de valve Presta du tuyau d'air à haute pression à la valve du pneu pour gonfler.

Pour dégonfler :

Desserrez la vis de la valve du pneu et appuyez sur la valve pour libérer de l'air.

Type de Valve	Adaptateur de Gonflage
	

Adaptateur de valve Schrader

L'adaptateur de valve Schrader est requis pour gonfler les pneus des VTT, des vélos électriques et des motos.

Pour gonfler :

1. Remplacez l'adaptateur de valve Presta du tuyau d'air à haute pression par l'adaptateur de valve Schrader ;
2. Raccordez l'adaptateur de valve Schrader à la valve du pneu pour gonfler.

Pour dégonfler :

Utilisez un outil approprié (tel qu'une clé Allen de 4 mm) pour appuyer sur l'aiguille à l'intérieur de la valve afin de libérer de l'air.

4. Détection de la Pression D'air

La pression d'air actuelle s'affiche automatiquement une fois le tuyau d'air à haute pression est raccordé à un élément pendant que le compresseur d'air est en marche. Le gonfleur Mini offre une plage de mesure de pression de 3 à 200 psi.

5. Détermination de la Bonne Pression D'air

Pour assurer la sécurité et éviter les blessures dues à un gonflage excessif des objets, veuillez toujours vous reporter au manuel ou aux instructions appropriées accompagnant l'objet à gonfler avant de le gonfler, afin de déterminer la pression d'air nécessaire.

Pneus

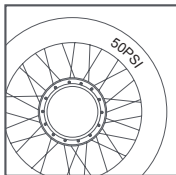

La plage de pression d'air pouvant être supportée par les pneus de vélos, de vélos électriques, de certaines motos et de scooters est indiquée sur le flanc du pneu.

La pression de gonflage est liée au poids de la charge. Pour plus de détails sur la pression d'air recommandée, veuillez consulter le manuel du produit correspondant.

Tableau de Reference de la Pression D'air

Categorie	Type	Série de Pression Recommandé
Vélos	Pneus du Mi Smart Electric Folding Bike	35–45 psi
	Pneus de vélo de 12, 14 et 16 pouces	30–50 psi
	Pneus de vélo de 20, 22 et 24 pouces	40–50 psi
	Pneus de Mi Electric Scooter	45–50 psi
	Pneus de vélo de montagne de 26, 27,5 et 29 pouces	45–65 psi
	Pneus pour vélo de route 700c	100–130 psi
	Pneus tubulaires pour vélo de route 700c	120–145 psi
Motos	Pneus de motocyclette ou de scooter électrique	26–44 psi
Vélos électriques	Pneus de vélos électriques	26–44 psi

Remarque : Les valeurs du niveau de pression sont uniquement fournies à titre de référence. Toujours se référer aux instructions ou au manuel de l'article en cours de gonflage pour connaître les spécifications de la pression de gonflage. Conversion des unités : 1 bar = 14,5 psi, 1 bar = 100 kPa, 1 psi = 1 lb.
(Les données ci-dessus proviennent du laboratoire QiCYCLE.)

6. Préréglage de Pression

Série de Pression de Gonflage

La valeur de la pression est exprimée en psi, avec une plage réglable de 3 à 150 psi.

Ajustement des valeurs prédéfinies



La pression prédéfinie peut être ajustée avant le gonflage. Appuyez sur « + » ou « - » pour ajuster la valeur de la pression prédéfinie. Maintenez « + » ou « - » enfoncé pour régler rapidement la valeur de la pression.



Lors du réglage d'une pression préréglée, la valeur clignotante indique la pression cible et une valeur non clignotante indique la pression en temps réel. La valeur numérique peut être mémorisée. La valeur de la pression d'air définie lors du gonflage précédent sera affichée au démarrage.

7. Gonflage

Commencez le Gonflage

Appuyez le bouton marche/arrêt pour commencer le gonflage. La pression actuelle est affichée en temps réel pendant le gonflage. Pendant le gonflage, un niveau sonore d'environ 72 dB sera généré. Veuillez à utiliser une protection. Après une utilisation prolongée, le flexible haute pression, le raccord de la buse d'air et le corps du gonfleur présenteront une hausse significative de température. Évitez tout contact prolongé avec ces éléments.

Arrêtez le gonflage

Lorsque la pression d'air atteint la valeur prédéfinie, le gonfleur s'arrête automatiquement. Pendant le gonflage, vous pouvez appuyer brièvement sur le bouton Marche/Arrêt pour arrêter le processus de gonflage.

Attention !

Veillez noter que la pression de gonflage des ballons, des jouets balles et des anneaux de natation est inférieure à la plage de pression du gonfleur et que le gonflage ne peut pas être arrêté automatiquement par la pression prédéfinie.

Informations sur la Batterie

Dans des conditions de pleine puissance et à une température ambiante de 25 °C, la durée de fonctionnement en continu du gonfleur sans charge est d'environ 60 minutes. Une pression plus élevée et une température ambiante plus basse entraîneront une mauvaise endurance.

8. Desserrez la valve pneumatique

Une fois le gonflage terminé, la température du tuyau d'air à haute pression et de l'adaptateur de valve peut être relativement élevée. Veuillez à ne pas vous brûler en démontant la valve. Une légère fuite d'air peut se produire pendant le démontage, veuillez agir rapidement pour la réduire.

△ Risques résiduels

Même lorsque l'appareil électrique est utilisé comme prescrit, il n'est pas possible d'éliminer tous les facteurs de risques résiduels. Les dangers suivants peuvent survenir en rapport avec la conception et la construction de l'appareil électrique :

1. Dommages aux poumons si l'on ne porte pas un masque antipoussière efficace.
2. Dommages auditifs si l'on ne porte pas de protection auditive efficace.
3. Les dommages à la santé suite à l'émission de vibration si l'appareil électrique est utilisé sur une longue période ou si celui-ci n'est pas correctement utilisé ou entretenu.

AVERTISSEMENT ! Cet appareil électrique produit un champ électromagnétique pendant le fonctionnement. Ce champ peut sous certaines circonstances interférer avec des implants médicaux actifs ou passifs. Pour réduire le risque de blessures graves ou mortelles, nous recommandons aux personnes ayant des implants médicaux de consulter leur médecin et le fabricant de l'implant médical avant d'utiliser cet appareil.

Entretien et maintenance

- Nettoyage, maintenance, pour conserver vos outils tranchants et propres, charger l'appareil au minimum une fois tous les trois mois.
- Ne tentez pas de réparer l'appareil vous-même. Seul un technicien qualifié ou un professionnel peut le faire. Contactez le service client en cas de besoin.
- Liste des pièces remplaçables par l'utilisateur (valve Schrader/Presta à 120° et câble de charge).
- Des outils spéciaux peuvent être nécessaires, ne pas désassembler ou réparer soi-même.

Sécurité de la batterie

- Ne démontez pas, n'ouvrez ou ne déchiquetez pas les piles. Les batteries doivent être démontées uniquement par un personnel formé. Les boîtiers de batteries à multiples piles doivent être conçus de manière à ce qu'ils puissent être ouverts uniquement à l'aide d'un outil.
- Les compartiments doivent être conçus pour empêcher aux enfants d'accéder facilement aux batteries.
- Ne court-circuitez pas une pile ou une batterie. Ne conservez pas les piles ou les batteries n'importe comment dans une boîte ou un tiroir où elles peuvent être court-circuitées mutuellement ou être court-circuitées par des matériaux conducteurs.
- Ne retirez pas une pile ou une batterie de son emballage d'origine tout au long de la période d'utilisation requise.
- N'exposez pas les piles ou les batteries à la chaleur ou au feu. Évitez un stockage à la lumière directe du soleil.
- Ne soumettez pas les piles ou les batteries à un choc mécanique.
- En cas de fuite d'une pile, ne laissez pas le liquide entrer en contact avec la peau ou les yeux. En cas de contact, lavez la zone concernée avec une abondante quantité d'eau et recueillez l'avis d'un médecin.
- Les équipements doivent être conçus pour interdire l'insertion incorrecte des piles ou des batteries et avoir des marques de polarité claires. Respectez toujours les marques de polarité sur la pile, la

batterie et les équipements et assurez-vous de leur utilisation correcte.

- Ne mélangez pas les piles de fabrication, capacité, taille ou type différents à l'intérieur de la batterie.
- Recueillez l'avis d'un médecin immédiatement si une pile ou une batterie a été avalée.
- Consultez le fabricant de la pile ou de la batterie sur le nombre maximal des piles susceptibles d'être assemblées dans la batterie et sur la manière la plus sécurisée de connecter les piles.
- Un chargeur dédié doit être fourni pour chaque équipement. Des instructions de charge complètes doivent être fournies pour toutes les piles et batteries secondaires proposées à la vente.
- Gardez les piles et les batteries propres et sèches.
- Nettoyez les bornes de piles ou des batteries à l'aide d'un tissu sec et propre au cas elles deviennent sales.
- Les piles et les batteries secondaires doivent être chargées avant utilisation. Toujours se référer aux instructions du fabricant de la pile ou de la batterie et respecter la procédure de charge.
- Ne maintenez pas les piles et les batteries secondaires en charge si elles ne sont pas utilisées.
- Au terme d'une longue période de conservation, il peut s'avérer nécessaire de charger et de décharger les piles ou les batteries plusieurs fois, afin d'obtenir un rendement optimal.
- Conservez la documentation d'origine de la pile et de la batterie pour référence ultérieure.
- Lors de l'élimination des piles ou batteries secondaires, gardez séparés les différents systèmes électromagnétiques les uns des autres.

Dépannage

Problème	Solution
Vitesse du ralenti	<ol style="list-style-type: none">1. Vérifiez si le niveau de la batterie est suffisant.2. Vérifiez s'il y a fuite sur le tuyau d'air.3. Vérifiez si les deux extrémités du tuyau d'air sont correctement connectées.4. Vérifiez si l'article en cours de gonflage présente une fuite.
Le gonfleur s'allume, mais ne gonfle pas	<ol style="list-style-type: none">1. Vérifiez si le niveau de la batterie du compresseur d'air est suffisant.2. Vérifiez si la pression actuelle du pneu est supérieure à la valeur prédéfinie.
Le compresseur d'air se gonfle normalement mais la pression affichée est nulle	Des produits tels que les ballons avec une basse pression de gonflage ne sont pas dans le périmètre d'utilisation de ce produit.
Le compresseur d'air est déjà éteint après avoir connecté le tuyau d'air à une vanne	Maintenez le bouton Marche/Arrêt enfoncé pour rallumer le gonfleur.
Il y a fuite d'air lors du raccordement du tuyau d'air	Serrez la valve.
La couleur de l'indicateur de la batterie à l'état gonflé n'est pas cohérente par rapport à celle du mode veille.	Une chute de tension significative se produit lorsque la batterie au lithium est déchargée, ce qui conduit à des incohérences de couleur entre les indicateurs à l'état gonflé et en mode veille. Cela n'est pas considéré comme un défaut.
Impossible d'allumer l'appareil	Assurez-vous que la batterie est suffisamment chargée.
Impossible de gonfler ou de détecter la pression	<ol style="list-style-type: none">1. Assurez-vous d'utiliser le bon raccord de valve.2. Lors de l'utilisation de l'adaptateur de valve Presta, assurez-vous que les vis de l'obus de la valve du pneu sont dévissées.3. Lors de l'utilisation de l'adaptateur de valve Schrader, assurez-vous que l'obus de la valve du pneu est propre et exempt de particules étrangères, telles que de la saleté.
Codes d'erreur E1, E2	Si la température dépasse la plage, laissez l'appareil refroidir à température ambiante pendant une heure avant de l'utiliser.
Code d'erreur E6	Lorsque la pression d'air dépasse la plage, dévissez la valve pour vérifier si la pression est rétablie. Si le code d'erreur disparaît, vérifiez si la pression de la cible de gonflage dépasse la plage.

Caractéristiques

Nom du produit	Compresseur d'air électrique portable Mini QiCYCLE
Modèle	QJCQBM1
Dimensions du produit	107 × 65 × 38 mm
Longueur du tuyau d'air	100,4 mm (Valve Schrader/française à 120°)
SÉrie de pression de gonflage	3-150 psi
Plage de pression	3-200 psi
Température de fonctionnement	Charge : 5 °C ~ 40 °C Décharge : -10 °C ~ 45 °C
Température de Stockage	-10°C- 45°C
Capacité de la Batterie	5 Ah (18 Wh)
Taille de l'écran	16.25 × 14 mm
Paramètre d'entrée	5V --- 2A
Port de charge :	USB Type-C
Temps de Charge	Moins de 4 heures
Précision du Capteur	±1 psi

Valeur de Bruit et Vibration.

Résultat des tests

Émissions sonores selon normes EN 62841 - 1 :	
Niveau de pression acoustique.	Bruit : 70 dB(A)
Incertitude	K = 3 dB
A-niveau sonore pondéré en décibels	$L_{wA} = 80$ dB (A)
Incertitude	K = 3 dB
Niveau sonore pondéré déclaré a en décibels (selon normes EN 1012-1)	83 dB (A)
Vibration totale définies selon les normes européennes EN 62841-1:	
Valeur d'émission des vibrations	$a_h \leq 2,5$ m/s ²
Incertitude	K = 1,5 m/s ²

Portez la protection auditive lors de l'utilisation de l'appareil électrique.

La valeur totale/les valeurs totales de vibration déclaré(es) et la valeur totale/les valeurs totales d'émission de bruit déclaré(es) peut/peuvent être mesurée(s) grâce à une méthode d'essai normalisée et peut/peuvent être utilisée(s) pour comparer un appareil par rapport à l'autre.

La valeur totale/les valeurs totales de vibration déclaré(es) et la valeur totale/les valeurs totales d'émission de bruit déclaré(es) peut/peuvent également être utilisée(s) dans une évaluation préliminaire de l'exposition.

Avertissement :

L'émission de vibration et les émissions de bruit lors de l'utilisation effective de l'appareil électrique peuvent être différentes de la valeur totale déclarée en fonction des modes d'utilisation de l'appareil. Il est nécessaire d'identifier des mesures de sécurité pour protéger l'utilisateur qui soient basées sur une estimation de l'exposition dans les conditions d'utilisation effective (prenant en compte toutes les parties du cycle d'utilisation, telles que les durées lorsque l'appareil est éteint et lorsqu'il fonctionne au ralenti en plus de l'heure de déclenchement).

Descriptions des symboles



Lisez le manuel d'utilisation avant d'utiliser l'appareil.



Conformité CE.



Tous les produits portant ce symbole sont des équipements électroniques et de potentiels déchets électriques (WEEE dans la directive 2012/19/EU) qui ne doivent pas être mélangés aux déchets ménagés non triés. Au lieu de cela, il vous incombe de contribuer à la protection de l'environnement et de la santé humaine en apportant l'équipement usagé à un point de collecte dédié à des fins de recyclage de l'équipement électronique, ce point de collecte étant agréé par le gouvernement ou les autorités locales. Le recyclage et la destruction appropriées permettront d'éviter tout impact potentiellement négatif sur l'environnement et la santé humaine. Contactez l'installateur ou les autorités locales pour obtenir plus d'informations concernant l'emplacement ainsi que les conditions d'utilisation de ce type de point de collecte.

Aux organismes de recyclage

Retirez la batterie

1. Utilisez l'appareil électrique jusqu'à ce que la batterie soit complètement déchargée (vide).
2. Dévissez les vis sur le boîtier et retirez le boîtier.
3. Débranchez les connecteurs sur la batterie l'un après l'autre pour prévenir un court-circuit.
4. Retirez la batterie.
5. Isolez les pôles.

Même une batterie entièrement déchargée contient toujours une capacité résiduelle dans la batterie, y compris celle qui peut être libérée en cas de court-circuit.

Veuillez regarder l'arrière du compresseur d'air pour la date de production.

DÉCLARATION DE CONFORMITÉ CE

Nom commercial du fabricant

iRiding (Shenzhen) Technology Co., Ltd.

Adresse complète du fabricant

Room 1708, No.1 Yuexing Forth Road, Nanshan District, Shenzhen, Guangdong Province, 518000, P. R. China.

Nom et adresse de la personne (établie dans la communauté) ayant compilé le fichier technique

Entreprise : Prolinx GmbH

Nom du contact : Jie Xue

Adresse : Brehmstr. 56, 40239 Duesseldorf, Allemagne

Pays : Allemagne

Nous déclarons par la présente que l'appareil

Nom du produit : Compresseur d'air électrique portable Mini QiCYCLE

Nom commercial : Compresseur d'air électrique portable Mini QiCYCLE

Fonction : Destiné pour gonfler certaines motocyclettes, bicyclettes et ballons

Modèle/s : QJCQBM1

Type : Alimenté par batterie

Numéro de série: M1CEN/XXXXXXXXXXXXX (the fourteen X's represent the natural number starting from 00000000001)

Remplit toutes les dispositions pertinentes des directives :

2006/42/EC, 2014/30/EU

et testé conformément aux normes ci-dessous

EN 62841-1:2015+A11; EN 1012-1:2010; EN ISO 12100:2010;

EN 55014-1:2017+A11, EN 55014-2:2015

Lieu et date de la déclaration : Juillet 2023, Shenzhen, Chine

Signature de la personne :



DÉCLARATION DE CONFORMITÉ POUR LE ROYAUME-UNI

Nom commercial du fabricant

iRiding (Shenzhen) Technology Co., Ltd.

Adresse complète du fabricant

Room 1708, No.1 Yuexing Forth Road, Nanshan District, Shenzhen, Guangdong Province, 518000, P. R. China.

Nom et adresse de la personne (établie au Royaume-Uni) ayant compilé le fichier technique

Entreprise : Prolinx Global LTD

Nom du contact : M. Nianzhuang Liu

Adresse : 27 Old Gloucester Street, Londres, WC1N 3AX, Royaume-Uni

Pays : Royaume-Uni

Nous déclarons par la présente que l'appareil

Nom du produit : Compresseur d'air électrique portable Mini QiCYCLE

Nom commercial : Compresseur d'air électrique portable Mini QiCYCLE

Fonction : Destiné pour gonfler certaines motocyclettes, bicyclettes et ballons

Modèle/s : QJCQBM1

Type : Alimenté par batterie

Numéro de série : M1CEN/XXXXXXXXXXXXX (the fourteen X's represent the natural number starting from 00000000001)

Remplit toutes les dispositions pertinentes de la réglementation :

Règlement (de sécurité) 2008 sur la fourniture des machines (UK SI 2008 N° 1597) et testé conformément aux normes ci-dessous

BS EN 62841-1:2015+A11; BS EN 1012-1:2010; BS EN ISO 12100:2010

BS EN 55014-1:2017+A11, BS EN 55014-2:2015; BS EN IEC 55015:2019+A11; BS EN 61547:2009

Lieu et date de la déclaration : Juillet 2023, Shenzhen, Chine

Signature de la personne :

Antony Weng



FR

Cet appareil et ses accessoires se recyclent

À DÉPOSER EN MAGASIN



À DÉPOSER EN DÉCHÈTERIE



Points de collecte sur www.quefairedemesdechets.fr
Privilégiez la réparation ou le don de votre appareil !

Fabricant : iRiding (Shenzhen) Technology Co., Ltd.

Adresse : Room 1708, No.1 Yuexing Forth Road, Nanshan District, Shenzhen, Guangdong Province, 518000, P. R. China.

Pour plus d'informations, rendez-vous sur www.qjcycle.com

Lesen Sie dieses Handbuch vor der Verwendung sorgfältig durch, und bewahren Sie es für die spätere Verwendung auf.

Übersetzung der Originalanweisungen.

WARNUNG

Allgemeine Sicherheitswarnungen für Elektrowerkzeuge

Lesen Sie alle Sicherheitswarnungen, Anweisungen, Abbildungen und Spezifikationen, die diesem Elektrowerkzeug beiliegen. Wenn Sie die Sicherheitshinweise nicht vollständig beachten, kann dies zu Stromschlag, Verbrennungen und/oder anderen schwerwiegenden Verletzungen führen.

Alle Sicherheitshinweise und Anweisungen sollten zum späteren Nachschlagen aufbewahrt werden.

Der Begriff „Elektrowerkzeug“ in den Warnungen bezieht sich auf Ihr netzbetriebenes (kabelgebundenes) Elektrowerkzeug oder akkubetriebenes (kabelloses) Elektrowerkzeug.

1) Arbeitsbereichssicherheit

- a) **Den Arbeitsbereich sauber und gut beleuchtet halten, dunkle Bereiche laden zu Unfällen ein.**
- b) **Das Elektrowerkzeug nicht in explosiven Umgebungen betreiben, z. B. in der Nähe von brennbaren Flüssigkeiten, Gasen oder Staub.** Elektrowerkzeuge erzeugen Funken, welche Staub oder Gase entzünden können.
- c) **Kinder und Zuschauer vom Elektrowerkzeug entfernt halten.** Ablenkungen könne zum Verlust der Kontrolle führen.

2) Elektrische Sicherheit

- a) **Stecker von Elektrowerkzeugen müssen zur Steckdose passen. Auf keinerlei Art und Weise den Stecker modifizieren. Keinerlei Adapterstecker mit geerdeten Elektrowerkzeugen verwenden.** Nicht modifizierte Stecker und die dazu gehörigen Steckdosen reduzieren das Risiko von Stromschlag.
- b) **Körperkontakt mit geerdeten Oberflächen vermeiden, z.B. Rohre, Heizungen, Herden und Kühlschränken.** Bei Erdung des Körpers besteht ein erhöhtes Risiko des Stromschlags.
- c) **Elektrowerkzeuge niemals dem Regen oder nassen Zuständen aussetzen.** Beim Eindringen von Wasser in das Elektrowerkzeug erhöht sich das Risiko von Stromschlag.
- d) **Das Netzkabel nicht missbrauchen. Das Netzkabel niemals zum Tragen, Ziehen oder Entfernen des Steckers des Elektrowerkzeugs aus der Steckdose verwenden. Das Netzkabel von Hitzequellen, Öl, scharfen Kanten und beweglichen Teilen fernhalten.** Beschädigte oder verknottete Netzkabel erhöhen das Risiko des Stromschlags.
- e) **Beim Betreiben des Elektrowerkzeugs, nur ein geeignetes Verlängerungskabel verwenden.** Die Verwendung eines geeigneten Verlängerungskabels reduziert das Risiko des Stromschlags.
- f) **Wenn das Betreiben des Elektrowerkzeugs in feuchten Umgebungen unumgänglich ist, eine, durch einen Fehlerstromschutzschalter (RCD) geschützte, Netzversorgung verwenden.** Die Verwendung eines Fehlerstromschutzschalters reduziert das Risiko des Stromschlags.

3) Persönliche Sicherheit

- a) **Aufmerksam bleiben, aufpassen was vorgeht und bei der Benutzung eines Elektrowerkzeugs Logik walten lassen. Bei Ermüdung oder unter dem Einfluss von Medikamenten, Alkohol oder Drogen, das Elektrowerkzeug nicht verwenden.** Ein Moment der Unachtsamkeit beim Betrieb des Elektrowerkzeugs reicht aus, um schwerwiegende Verletzungen zu verursachen.
- b) **Persönliche Schutzausrüstung benutzen. Immer Augenschutz tragen.** Benutzung von Schutzausrüstung, wie etwa Staubmaske, rutschfeste Sicherheitsschuhe, Schutzhelm oder

Gehörschutz bei zutreffenden Zuständen reduzieren das Verletzungsrisiko.

- c) **Unbeabsichtigtes Einschalten verhindern. Sicherstellen, dass der Schalter ausgeschaltet wurde, bevor das Elektrowerkzeug an die Netzversorgung und/oder Batterieeinheit angeschlossen, das Werkzeug aufgehoben oder getragen wird.** Das Tragen von elektrowerkzeugen mit dem Finger auf dem Einschalter oder bei das anschließen von Elektrowerkzeugen mit eingeschaltetem Hauptschalter an das Stromnetz lädt zu Unfällen ein.
 - d) **Jeglichen Einstell- oder Werkzeugschlüssel entfernen, bevor das Elektrowerkzeug eingeschaltet wird.** Ein, an einem rotierenden Teil des Elektrowerkzeugs, vergessener Einstell- oder Schraubenschlüssel kann zu ernsthaften Verletzungen führen.
 - e) **Nicht außerhalb der Reichweite arbeiten. Stets festen Stand und gutes Gleichgewicht bewahren.** Dies ermöglicht eine bessere Kontrolle des Elektrowerkzeugs in unerwarteten Situationen.
 - f) **Korrekte Kleidung tragen. Keinerlei lose Kleidungsstücke oder Schmuck tragen. Haare und Kleidung von beweglichen Teilen fernhalten.** Lose Kleidung, Schmuck oder lange Haare könnten sich in beweglichen Teilen verfangen.
 - g) **Falls Vorrichtungen zum Staubabzug oder Staubsammeln vorhanden sind, sicherstellen, dass diese korrekt angeschlossen und verwendet werden.** Die Verwendung von Staubsammelvorrichtungen kann die staubbezogenen Gefahren reduzieren.
 - h) **Lassen Sie nicht zu, dass die durch häufigen Gebrauch von Werkzeugen gewonnene Vertrautheit dazu führt, dass Sie selbstgefällig werden und die Grundsätze der Werkzeugsicherheit ignorieren.** Eine unachtsame Handlung kann im Bruchteil einer Sekunde zu schweren Verletzungen führen.
- 4) Verwendung und Pflege von Elektrowerkzeugen**
- a) **Keine übermäßige Kraft auf das Elektrowerkzeug ausüben. Für jede Anwendung das richtige Elektrowerkzeug verwenden.** Das richtige Elektrowerkzeug erledigt die Arbeit besser und sicherer, mit der Geschwindigkeit für die es vorgesehen ist.
 - b) **Bei nicht funktionierendem Hauptschalter, das Elektrowerkzeug nicht benutzen.** Jegliches Elektrowerkzeug, dass mittels dem Hauptschalter nicht ein- und ausgeschaltet werden kann, ist gefährlich und muss repariert werden.
 - c) **Ziehen Sie den Stecker von der Stromquelle ab und/oder entfernen Sie den Akkupack, falls abnehmbar, aus dem Elektrowerkzeug, bevor Sie Einstellungen vornehmen, Zubehörteile wechseln oder Elektrowerkzeuge lagern.** Solche Verhütungsmaßnahmen reduzieren das Risiko eines unbeabsichtigten Startens des Elektrowerkzeugs.
 - d) **Nicht verwendete Elektrowerkzeuge außerhalb der Reichweite von Kindern lagern und keine Menschen ohne Erfahrung mit dem Elektrowerkzeug oder Ahnung dieser Anweisungen an das Elektrowerkzeug lassen.** In den Händen von unerfahrenen Benutzern sind Elektrowerkzeuge eine Gefahr.
 - e) **Pflegen Sie Elektrowerkzeuge und Zubehör. Auf Ausrichtungsfehler oder Verbindungsschwächen der beweglichen Teile, Brüche von Teilen oder jeglicher anderen Zustände achten, die Auswirkungen auf den Betrieb des Elektrowerkzeugs haben könnten. Falls beschädigt, das Elektrowerkzeug vor der erneuten Verwendung reparieren lassen.** Viele Unfälle werden durch schlecht gewartete Elektrowerkzeuge verursacht.
 - f) **Schneidwerkzeuge scharf und sauber halten.** Korrekt gewartete Schneidwerkzeuge mit scharfen Schneidkanten bleiben seltener hängen und sind leichter zu steuern.
 - g) **Das Zubehör und die Einsätze des Elektrowerkzeugs usw. verwenden. Entsprechend dieser**

Anweisungen unter Bezugnahme des Betriebszustands und der auszuführenden Arbeit. Die Verwendung des Elektrowerkzeugs für unsachgemäße Arbeiten kann zu einer gefährlichen Situation führen.

- h) **Halten Sie Griffe und Greifflächen trocken, sauber und frei von Öl und Fett.** Rutschige Griffe und Griffflächen verhindern eine sichere Handhabung und Kontrolle des Werkzeugs in unerwarteten Situationen.

5) Verwendung und Pflege von batteriebetriebenen Werkzeug

- a) **Nur mit dem, vom Hersteller angegebenen, Ladegerät aufladen.** Einem Ladegerät, das für nur für eine Art von Batterieeinheit geeignet ist kann zur Brandgefahr führen, wenn es für eine andere Art von Batterieeinheit verwendet wird.
- b) **Das Elektrowerkzeug nur mit der geeigneten Batterieeinheit verwenden.** Die Verwendung jeglicher anderen Batterieeinheit kann zu Verletzungen und zum Brand führen.
- c) **Bei Nichtverwendung der Batterieeinheit, diese von z. B. Büroklammern, Münzen, Schlüssel, Nägel, Schrauben oder anderen metallischen Gegenständen fernhalten.** Das Kurschließen der Pole kann zu Verbrennungen oder zum Brand führen.
- d) **Bei Zuständen des Missbrauchs kann Flüssigkeit aus der Batterie auslaufen; jeglichen Kontakt vermeiden! Falls ausversehen Kontakt entsteht, mit Wasser ausspülen. Falls Flüssigkeit in die Augen gelangt, zusätzlich medizinische Hilfe aufsuchen.** Flüssigkeit aus der Batterieeinheit kann zu Irritationen und Verbrennungen führen.
- e) **Verwenden Sie keine Akkupacks oder Werkzeuge, die beschädigt oder modifiziert sind.** Beschädigte oder modifizierte Akkus können ein unvorhersehbares Verhalten zeigen, was zu Feuer, Explosion oder Verletzungsgefahr führen kann.
- f) **Setzen Sie ein Akkupack oder Werkzeug keinem Feuer oder übermäßigen Temperaturen aus.** Feuer oder Temperaturen über 130 °C können zu einer Explosion führen.
- g) **Befolgen Sie alle Ladeanweisungen und laden Sie den Akkupack oder das Werkzeug nicht außerhalb des in den Anweisungen angegebenen Temperaturbereichs.** Unsachgemäßes Laden oder Laden bei Temperaturen außerhalb des angegebenen Bereichs kann den Akku beschädigen und die Brandgefahr erhöhen.
- #### **6) Service**
- a) **Das Elektrowerkzeug durch eine Fachkraft, unter ausschließlicher Verwendung von Originalteilen, warten lassen.** Dies stellt sicher, dass die Sicherheit des Elektrowerkzeugs erhalten bleibt.
- b) **Warten Sie niemals beschädigte Akkupacks.** Lassen Sie Servicearbeiten an Akkupacks nur vom Hersteller oder von autorisierten Servicestellen durchführen.

Vorsichtsmaßnahmen

- Der Luftkompressor verfügt über eine eingebaute Lithiumbatterie und sollte deshalb niemals Feuer ausgesetzt oder unsachgemäß entsorgt werden. Setzen Sie die Batterie des Luftkompressors niemals hohen Temperaturen aus, z. B. sollten Sie den Luftkompressor niemals in einem Auto mit direkter Sonneneinstrahlung lagern. Wenn die Lithiumbatterie extremer Hitze, Stoßwirkungen oder Wasser ausgesetzt ist, besteht Gefahr von Feuer, Selbstentzündung und sogar Explosion.
- Der Luftkompressor sollte nicht bei Temperaturen unter -10 °C oder über 45 °C gelagert werden. Bei extremer Hitze oder Kälte verkürzt sich die Lebensdauer des Luftkompressors und die eingebaute Batterie wird beschädigt.
- Wenn der Luftkompressor längere Zeit nicht benutzt wird, kann dies die Batterie beschädigen. Es wird empfohlen, den Kompressor mindestens alle drei Monate aufzuladen.
- Der Luftkompressor verwendet einen eingebauten Gleichstrommotor, der beim Betrieb elektrische Funken erzeugen kann und niemals in Umgebungen verwendet werden sollte, in denen Brand- oder Explosionsgefahr besteht.
- Wenn der Luftkompressor während des Betriebs ein ungewöhnliches Geräusch macht oder anfängt, sich zu überhitzen, schalten Sie ihn sofort aus.
- Vergewissern Sie sich immer, dass die richtige Luftdruckeinheit ausgewählt ist, bevor Sie den Luftdruck einstellen, um Beschädigungen wie beispielsweise einen geplatzten Reifen zu vermeiden. Allgemeine Einheitenumrechnung: $1\text{ bar} = 14,5\text{ psi}$, $1\text{ bar} = 100\text{ kPa}$.
- Behalten Sie den Luftkompressor während des Betriebs immer im Auge und lassen Sie ihn niemals unbeaufsichtigt, ohne vorher einen bestimmten Druck einzustellen, um ein Überpumpen zu vermeiden.
- Verwenden Sie den Luftkompressor ausschließlich in einer sauberen und trockenen Umgebung. Das Eindringen von Schmutz und Staub kann den Luftkompressor beschädigen. Der Luftkompressor ist nicht wasserdicht und sollte niemals mit Wasser gesäubert werden.

Teilebeschreibung

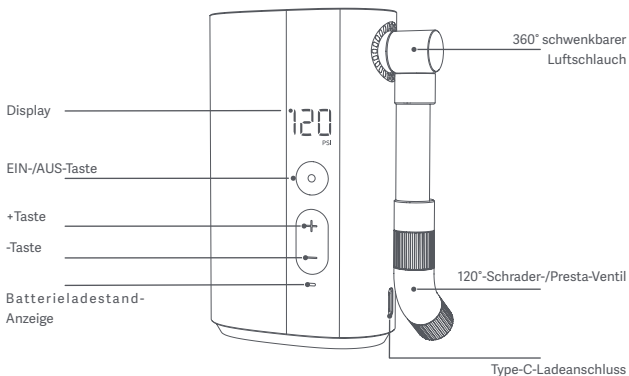

Bitte beachten: Darstellungen des Produkts, seines Zubehörs und seine Benutzerschnittstelle in dieser Bedienungsanleitung dienen nur zur Referenz. Aufgrund von Updates und Upgrades kann das tatsächliche Produkt geringfügig vom Schaltplan abweichen. Bitte beziehen Sie sich auf das tatsächliche Produkt.

Sicherheitswarnungen für elektrischen Luftkompressor

Das Akku-Ladegerät ist für Kindern ab einem Alter von 8 und Personen geeignet, die körperlich, sensorisch oder geistig behindert sind oder nicht über ausreichend Erfahrung oder Kenntnisse verfügen, wenn sie eine Beaufsichtigung oder Anweisung zur Nutzung des Geräts im Hinblick auf Sicherheit erfahren haben und wissen, welche Gefahren auftreten können. Kinder dürfen nicht mit dem Gerät spielen. Die Reinigung und Wartung darf von Kindern nur unter Aufsicht vorgenommen werden. Gefahr von Koksbildung in der Druckleitung, die einen Brand oder eine Explosion verursachen kann.

Sicherheitshinweise

Bitte treffen Sie entsprechende Vorsichtsmaßnahmen zum Schutz Ihres Gehörs. Der Luftkompressor und der Luftschlauch können nach einiger Zeit des Betriebs sehr heiß werden. Die heißen Oberflächen nicht berühren, bevor diese abgekühlt sind. Dieses Produkt ist kein Spielzeug und darf nicht von Kindern verwendet werden.

Bestimmungsgemäße Verwendung

Der QiCYCLE Tragbare elektrische Luftkompressor Mini kann die Reifen von Fahrrädern, E-Bikes, bestimmten Motorrädern, Scootern und so weiter aufpumpen. Das Gerät darf nur für den vorgeschriebenen Zweck verwendet werden. Jede andere Verwendung gilt als Fehlgebrauch.

Verwendung

1. Batterieladestand-Anzeige & Aufladung

Batterieladestand-Anzeige

Die Batterieladestand-Anzeige verfügt über verschiedene Farben, um den verbleibenden Batteriestand anzuzeigen:

Weiß: mehr als 50 %

Orange: 20 bis 50 %

Rot: weniger als 20 %, so bald wie möglich aufladen.

Laden

Vor der erstmaligen Benutzung, den Luftkompressor komplett aufladen.

Schließen Sie das Ladekabel an ein 5-V-USB-Netzteil an, um den Luftkompressor zu laden.

Batteriestandanzeige beim Laden:

Weiß blinkend: am Laden

Weiß: Komplett aufgeladen

Hinweis:

Der Luftkompressor ist ausgeschaltet und kann nicht während des Ladevorgangs verwendet werden. Bei diesem Produkt müssen ein Adapter und ein Ladekabel verwendet werden, die den Sicherheitsanforderungen entsprechen. Beide sind nicht im Lieferumfang enthalten.

2. Ein-/Ausschalten

Einschalten:

Drücken und halten Sie die EIN-/AUS-Taste für ungefähr 2 Sekunden, um die Luftpumpe einzuschalten.

Ausschalten:

Drücken und halten Sie die EIN-/AUS-Taste im eingeschalteten Zustand, um die Luftpumpe auszuschalten.

Wenn der Luftkompressor für 3 Minuten nicht benutzt wird, so schaltet er automatisch aus.

3. Verbinden des Hochdruck-Luftschauchs (mit dem Ventiladapter) zum Reifenventil

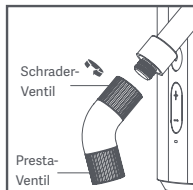



120°-Schrader-/Presta-Ventil

Drehen Sie den Schrader-Ventiladapter gegen den Uhrzeigersinn, um das Schrader-/Presta-Ventil abzuschrauben. Ändern Sie die Richtung der Drehung, um es wieder anzuschrauben und das Ventil zu wechseln.

Bitte beachten: Bei der Standard-Produktkonfiguration ab Werk ist das Presta-Ventil mit offenem Adapter.

Ventilart

Ventilart	Aufblasadapter
	

Presta-Ventiladapter

Der Presta-Ventiladapter wird benötigt, um die Reifen von Rennrädern und manchen Mountainbikes aufzupumpen.

Zum Aufpumpen:

1. Stellen Sie sicher, dass der Ventiladapter auf dem Hochdruck-Luftschauch offenliegt;
2. Schrauben Sie das Presta-Ventil des Reifens ab;
3. Verbinden Sie den Presta-Ventiladapter auf dem Hochdruck-Luftschauch mit Reifenventil zum Aufpumpen.

Zum Entlüften:

Lockern Sie die Schraube auf dem Reifenventil und drücken Sie auf das Ventil, um Luft herauszulassen.

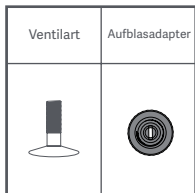

Schrader-Ventiladapter

Der Schrader-Ventiladapter wird benötigt, um die Reifen von Mountainbikes, E-Bikes und Motorrädern aufzupumpen.

Zum Aufpumpen:

1. Wechseln Sie den Presta-Ventiladapter auf dem Hochdruck-Luftschauch zum Schrader-Ventiladapter;
2. Verbinden Sie den Schrader-Ventiladapter auf dem Hochdruck-Luftschauch mit Reifenventil zum Aufpumpen.

Zum Entlüften:

Verwenden Sie das entsprechende Werkzeug (so wie einen 4-mm-Inbusschlüssel), um die Nadel in dem Ventil herunterzudrücken, um Luft herauszulassen.

4. Luftdruck feststellen

Der aktuelle Luftdruck wird automatisch angezeigt, nachdem der Hochdruck-Luftschauch an einen Gegenstand angeschlossen wurde, während der Luftkompressor eingeschaltet ist. Mini bietet einen Druckmessbereich von 3 bis 200 psi.

5. Feststellen des korrekten Luftdrucks

Um die Sicherheit zu gewährleisten und Verletzungen durch Explosionen aufgrund von Überdruck zu vermeiden, lesen Sie vor dem Aufpumpen immer die Anweisungen oder die entsprechenden Hinweise, die dem aufzupumpenden Gegenstand beiliegen, um den richtigen Luftdruck zu ermitteln.

Reifen

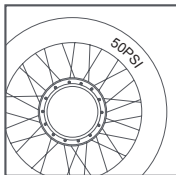

Der Luftdruckbereich, den Reifen von Fahrrädern, E-Bikes, manchen Motorrädern und Scootern aushalten, ist auf der Seitenwand des Reifens angegeben.

Der Aufpumpdruck steht in Verbindung mit dem Belastungsgewicht. Weitere Details zum empfohlenen Luftdruck finden Sie im entsprechenden Produkthandbuch.

Luftdruck-Referenztafel

Kategorie	Typ	Empfohlener Druckbereich
Fahrrad	Mi Smart Elektro-Klappfahrrad Reifen	35–45 psi
	12-, 14-, & 16-Zoll Fahrradreifen	30–50 psi
	20-, 22-, & 24-Zoll Fahrradreifen	40–50 psi
	Mi Elektroroller Reifen	45–50 psi
	26-, 27,5-, & 29-Zoll Mountainbikereifen	45–65 psi
	700 c Straßenbike-Drahtreifen	100–130 psi
	700 c Straßenbike-Schlauchreifen	120–145 psi
Motorräder	Reifen von Motorrad oder Elektro-Scooter	26 - 44 psi
E-Bikes	E-Bike-Reifen	26 - 44 psi

Bitte beachten: Die Druckbereichswerte dienen nur zur Referenz. Immer auf die Anweisungen oder die Bedienungsanleitung des aufzublasenden Gegenstands für die tatsächlichen Druckangaben beziehen. Allgemeine Einheitenumrechnung: 1 bar = 14,5 psi, 1 bar = 100 kPa, 1psi = 1lbs. (Die obenstehenden Angaben stammen vom QiCYCLE- Laboratorium).

6. Voreingestellte Drücke

Möglicher Druckbereich

Das Druckventil ist in psi angegeben. Der anpassbare Bereich beträgt 3 - 150 psi.

Anpassen der voreingestellten Werte



Der voreingestellte Druck kann vor dem Aufpumpen angepasst werden. Drücken Sie "+" oder "-", um den voreingestellten Druck anzupassen. Drücken und halten Sie "+" oder "-", um schnell den Druck anzupassen.



Beim Anpassen des voreingestellten Druckwerts, zeigt der blinkende Wert den Zieldruck an und ein nichtblinkender Wert den gegenwärtigen Druck. Der numerische Wert kann gespeichert werden. Der Luftdruckwert, der für das vorherige Aufpumpen eingestellt war, wird beim Start angezeigt.

7. Aufblasen

Aufblasen beginnen

Drücken Sie die Start/Stopp-Taste, um das Aufpumpen zu starten. Der aktuelle Druck wird während des Aufpumpens in Echtzeit angezeigt. Während des Aufpumpens entsteht eine Geräuschentwicklung von ungefähr 72 dB. Bitte beachten Sie dies, um sich entsprechend zu schützen. Nach längerem Gebrauch werden der Hochdruck-Luftschlauch, der Luftdüsenanschluss und das Gehäuse sehr heiß. Deshalb sollten diese lange Zeit nicht berührt werden.

Aufblasen beenden

Sobald der voreingestellte Druckwert erreicht wurde, hört der Luftkompressor automatisch mit dem Aufblasen auf. Während des Aufpumpens können Sie kurz die EIN-/AUS-Taste drücken, um das Aufpumpen anzuhalten.

Vorsicht!

Gegenstände, wie etwa Ballons, Strandbälle und Schwimmringe können nicht automatisch aufgeblasen werden, da diese eine Luftdruckgrenze unterhalb des Minimaldruckbereichs des Luftkompressors haben. Diese Gegenstände nur manuell und mit viel Vorsicht aufblasen.

Batterieinformationen

Unter den Bedingungen voller Leistung und 25 °C Umgebungstemperatur beträgt die durchgängige Betriebsdauer der Luftpumpe ohne Ladung etwa 60 Minuten. Die Verwendung des Luftkompressors unter Schwerlast oder bei einer niedrigeren Umgebungstemperatur kann die Batterielebensdauer reduzieren.

8. Abtrennen der Luftschauchs

Wenn das Aufpumpen abgeschlossen ist, wird die Temperatur der Hochdruck-Luftschlauch und des Ventiladapters relativ hoch sein. Achten sie darauf, sich nicht zu verbrennen, wenn sie das Ventil auseinandernehmen. Beim Abklemmen des Luftkompressors kann etwas Luft aus dem Ventil entweichen. Um Druckverlust zu vermeiden, ziehen Sie den Luftschauch schnell vom Ventil ab.

△ Verbleibende Risiken

Auch bei bestimmungsgemäßer Verwendung des Elektrowerkzeugs lassen sich nicht alle Restgefahren ausschließen. Im Zusammenhang mit der Konstruktion und dem Aufbau des Elektrowerkzeugs können folgende Gefährdungen auftreten:

1. Schädigung der Lunge, wenn keine wirksame Staubmaske getragen wird.
2. Schädigung des Gehörs, wenn kein wirksamer Gehörschutz getragen wird.
3. Gesundheitsschäden durch Vibrationsemissionen, wenn das Elektrowerkzeug über einen längeren Zeitraum verwendet wird oder nicht angemessen gehandhabt und gewartet wird.

WARNUNG! Dieses Elektrowerkzeug erzeugt während des Betriebs ein elektromagnetisches Feld. Dieses Feld kann unter Umständen mit aktiven oder passiven medizinischen Implantaten interferieren. Um das Risiko schwerer oder tödlicher Verletzungen zu verringern, empfehlen wir Personen mit medizinischen Implantaten, vor dem Betrieb dieses Geräts ihren Arzt und den Hersteller des medizinischen Implantats zu konsultieren.

Pflege und Wartung

- Regelmäßige Reinigung, Wartung, Scharfhaltung von Werkzeugen und Ölung, mindestens alle drei Monate aufladen.
- Versuchen Sie nicht, das Produkt selbst zu reparieren; nur ein qualifizierter Techniker oder der Fachmann kann es reparieren. Bitte wenden Sie sich bei Bedarf an den Kundendienst.
- Liste der vom Benutzer austauschbaren Teile (120° Schrader-/Presta-Ventil und Ladekabel).
- Zusätzliche Werkzeuge können erforderlich sein. Der Luftkompressor sollte nicht selbstständig auseinandergebaut und repariert werden.

Akkusicherheit

- Zellen nicht zerlegen, öffnen oder schreddern. Akkus sollten nur von geschultem Personal demontiert werden. Mehrzellige Akkugehäuse sollten so konstruiert sein, dass sie nur mit Hilfe eines Werkzeugs geöffnet werden können.
- Die Fächer sollten so konstruiert sein, dass ein leichter Zugang zu den Batterien durch kleine Kinder zu verhindern.
- Schließen Sie eine Zelle oder Akku nicht kurz. Lagern Sie Zellen oder Akkus nicht wahllos in einem Kasten oder einer Schublade, wo sie sich gegenseitig kurzschließen oder durch leitende Materialien kurzgeschlossen werden können.
- Nehmen Sie eine Zelle oder Akku erst dann aus der Originalverpackung, wenn sie für den Gebrauch benötigt wird.
- Setzen Sie Zellen oder Akkus nicht der Hitze oder dem Feuer aus. Vermeiden Sie die Lagerung in direktem Sonnenlicht.
- Setzen Sie Zellen oder Akkus keinen mechanischen Stößen aus.
- Falls eine Zelle ausläuft, darf die Flüssigkeit nicht mit der Haut oder den Augen in Berührung kommen. Wenn es zu einem Kontakt gekommen ist, waschen Sie die betroffene Stelle mit reichlich Wasser und suchen Sie einen Arzt auf.

- Die Geräte sollten so konstruiert sein, dass ein falsches Einlegen von Zellen oder Akkus ausgeschlossen ist, und sie sollten eindeutige Polaritätsmarkierungen aufweisen. Beachten Sie immer die Polaritätsmarkierungen auf der Zelle, dem Akku und dem Gerät und achten Sie auf eine korrekte Verwendung.
- Mischen Sie keine Zellen unterschiedlicher Herstellung, Kapazität, Größe oder Typs innerhalb eines Akkus.
- Suchen Sie sofort einen Arzt auf, wenn eine Zelle oder ein Akku verschluckt wurde.
- Informieren Sie sich beim Zellen- oder Akkuhersteller über die maximale Anzahl der Zellen, die in einem Akku zusammengesetzt werden dürfen, und über die sicherste Art und Weise, wie die Zellen verbunden werden dürfen.
- Für jedes Gerät sollte ein eigenes Ladegerät vorhanden sein. Vollständige Ladeanweisungen sollten für alle zum Verkauf angebotenen Sekundärzellen und -batterien bereitgestellt werden.
- Halten Sie Zellen und Batterien sauber und trocken.
- Wischen Sie die Zellen- oder Akkupole mit einem sauberen, trockenen Tuch ab, wenn sie verschmutzt sind.
- Sekundärzellen und -Akkus müssen vor dem Gebrauch aufgeladen werden. Beachten Sie immer die Anweisungen des Zellen- oder Akkuherstellers und verwenden Sie das richtige Ladeverfahren.
- Halten Sie Sekundärzellen und -Akkus nicht in geladenem Zustand, wenn sie nicht verwendet werden.
- Nach längerer Lagerung kann es erforderlich sein, die Zellen oder Akkus mehrmals zu laden und zu entladen, um die maximale Leistung zu erhalten.
- Bewahren Sie die Original-Literatur zu Zellen und Akkus für spätere Verwendung auf.
- Wenn Sie Sekundärzellen oder -Akkus entsorgen, bewahren Sie Zellen oder Akkus verschiedener elektrochemischer Systeme getrennt voneinander auf.

Fehlerbehebung

Problem	Lösung
Langsames Aufpumpen	<ol style="list-style-type: none"> 1. Überprüfen Sie den Batteriestand des Luftkompressors und ob dieser für das Aufpumpen ausreicht. 2. Überprüfen Sie, ob der Luftschlauch undicht ist. 3. Überprüfen Sie, ob beide Enden des Luftschlauchs ordnungsgemäß befestigt sind. 4. Überprüfen Sie, ob der aufzupumpende Gegenstand undicht ist.
Der Luftkompressor lässt sich einschalten, pumpt aber nicht.	<ol style="list-style-type: none"> 1. Überprüfen Sie den Batteriestand des Luftkompressors und ob dieser für das Aufpumpen ausreicht. 2. Prüfen Sie, ob der Reifendruck höher als der voreingestellte Wert ist.
Der Luftkompressor pumpt normal, der angezeigte Druck ist jedoch null.	Produkt wie Ballons mit niedrigem Aufpumpdruck liegen nicht im Bereich dieses Produkts.
Der Luftkompressor schaltet sich ab nachdem der Luftschlauch an ein Ventil angeschlossen wurde.	Drücken und halten Sie die EIN-/AUS-Taste, um die Luftpumpe erneut einzuschalten.
Beim Anschließen des Luftschlauchs tritt Luft aus.	Schrauben Sie das Ventil fest.
Die Farbe der Akkuanzeige im aufgepumpten Zustand entspricht nicht der im Standby-Zustand.	Es gibt einen signifikanten Spannungsabfall, wenn der Lithium-Akku entladen wird. Dies führt zu den Inkonsistenzen zwischen der Anzeige im aufgepumpten Zustand und Standby-Zustand führt. Dies wird nicht als Fehler angesehen.
Einschalten nicht möglich	Stellen Sie sicher, dass die Batterie ausreichend geladen ist.
Aufpumpen nicht möglich und keine Druckerennung	<ol style="list-style-type: none"> 1. Vergewissern Sie sich, dass Sie den richtigen Ventilanschluss verwenden. 2. Wenn Sie den Presta-Ventiladapter verwenden, stellen Sie sicher, dass die Schrauben auf dem Reifenventil abgeschraubt sind. 3. Wenn Sie den Schrader-Ventiladapter verwenden, stellen Sie sicher, dass der Reifenventilkern frei von Fremdkörpern wie Schmutz ist.
Fehlercodes E1, E2	Wenn die Temperatur den Bereich überschreitet, lassen Sie das Gerät vor der Verwendung bei Raumtemperatur für eine Stunde abkühlen.
Fehlercode E6	Wenn der Luftdruck den Bereich überschreitet, schrauben Sie das Ventil ab, um zu prüfen, ob der Druck wiederhergestellt wird. Wenn der Fehlercode verschwindet, prüfen Sie ob der Druck des Aufpumpziels den Bereich überschreitet.

Spezifikationen

Bezeichnung	QiCYCLE Tragbarer elektrischer Luftkompressor Mini
Modell	QJCQBM1
Artikelmaße	107 × 65 × 38 mm
Länge des Luftschlauchs	100,4 mm (120°-Schrader-/Französisches Ventil)
Möglicher Druckbereich	3-150 psi
Druckbereich	3-200 psi
Betriebstemperatur	Laden: 5 °C ~ 40 °C Entladen: -10 °C ~ 45 °C
Lagertemperatur	-10 °C~ 45 °C
Akkuleistung	5 Ah (18 Wh)
Bildschirmgröße	16,25 × 14 mm
Eingabeparameter	5V ⚡ 2A
Ladeanschluss	USB Typ-C
Ladedauer	Weniger als 4 Stunden
Sensorgenauigkeit	±1 psi

Valeur de Bruit et Vibration.

Résultat des tests

Émissions sonores selon normes EN 62841 - 1 :	
Niveau de Pression Acoustique.	$L_{pA} = 70 \text{ dB (A)}$
Incertitude	$K = 3 \text{ dB}$
A - Niveau Sonore Pondéré en Décibels	$L_{wA} = 80 \text{ dB (A)}$
Incertitude	$K = 3 \text{ dB}$
Niveau Sonore Pondérée Déclarée A en Décibels (selon normes EN 1012-1)	83 dB (A)
Vibration totale définies selon les normes européennes EN 62841-1:	
Valeur d'émission des vibrations	$a_h \leq 2,5 \text{ m/s}^2$
Incertitude	$K = 1,5 \text{ m/s}^2$

Portez la protection auditive lors de l'utilisation de l'appareil électrique.

La valeur totale/les valeurs totales de vibration déclaré(es) et la valeur totale/les valeurs totales d'émission de bruit déclaré(es) peut/peuvent être mesurée(s) grâce à une méthode d'essai normalisée et peut/peuvent être utilisée(s) pour comparer un appareil par rapport à l'autre.

La valeur totale/les valeurs totales de vibration déclaré(es) et la valeur totale/les valeurs totales d'émission de bruit déclaré(es) peut/peuvent également être utilisée(s) dans une évaluation préliminaire de l'exposition.

Avertissement :

L'émission de vibration et les émissions de bruit lors de l'utilisation effective de l'appareil électrique peuvent être différentes de la valeur totale déclarée en fonction des modes d'utilisation de l'appareil. Il est nécessaire d'identifier des mesures de sécurité pour protéger l'utilisateur qui soient basées sur une estimation de l'exposition dans les conditions d'utilisation effective (prenant en compte toutes les parties du cycle d'utilisation, telles que les durées lorsque l'appareil est éteint et lorsqu'il fonctionne au ralenti en plus de l'heure de déclenchement).

Descriptions des symboles



Übersetzung der Originalanleitung.



CE-Konformität.



Tous les produits portant ce symbole sont des équipements électroniques et de potentiels déchets électriques (WEEE dans la directive 2012/19/EU) qui ne doivent pas être mélangés aux déchets ménagés non triés. Au lieu de cela, il vous incombe de contribuer à la protection de l'environnement et de la santé humaine en apportant l'équipement usagé à un point de collecte dédié à des fins de recyclage de l'équipement électronique, ce point de collecte étant agréé par le gouvernement ou les autorités locales. Le recyclage et la destruction appropriées permettront d'éviter tout impact potentiellement négatif sur l'environnement et la santé humaine. Contactez l'installateur ou les autorités locales pour obtenir plus d'informations concernant l'emplacement ainsi que les conditions d'utilisation de ce type de point de collecte.

Aux organismes de recyclage

Retirez la batterie

1. Utilisez l'appareil électrique jusqu'à ce que la batterie soit complètement déchargée (vide).
2. Dévissez les vis sur le boîtier et retirez le boîtier.
3. Débranchez les connecteurs sur la batterie l'un après l'autre pour prévenir un court-circuit.
4. Retirez la batterie.
5. Isolez les pôles.

Même une batterie entièrement déchargée contient toujours une capacité résiduelle dans la batterie, y compris celle qui peut être libérée en cas de court-circuit.

Das Produktionsdatum finden Sie auf der Rückseite des Luftkompressors.

EC-Konformitätserklärung

Firmenname des Herstellers

iRiding (Shenzhen) Technology Co., Ltd.

Vollständige Adresse des Herstellers

Room 1708, No.1 Yuexing Forth Road, Nanshan District, Shenzhen, Guangdong Province, 518000, P. R. China.

Name und Anschrift der Person, die die technischen Unterlagen erstellt hat (in der Gemeinschaft eingerichtet)

Firma: Prolinx GmbH

Kontakt: Xue Jie

Adresse: Brehmstr. 56, 40239 Düsseldorf, Deutschland

Land: Deutschland

Wir erklären hiermit, dass die Maschine

Produktname: QiCYCLE Tragbarer elektrischer Luftkompressor Mini

Handelsname: QiCYCLE Tragbarer elektrischer Luftkompressor Mini

Funktion: Vorgesehen zum Aufpumpen einiger Motorräder, Fahrräder, und Bälle

Modell/e: QJCQBM1

Typ: Akkubetrieben

Seriennummer: M1CEN/XXXXXXXXXXXXX (the fourteen X's represent the natural number starting from 00000000001)

Erfüllt alle relevanten Bestimmungen der Richtlinien:

2006/42/EG, 2014/30/EU

und ist nach folgenden Normen geprüft

EN 62841-1:2015+A11; EN 1012-1:2010; EN ISO 12100:2010;

EN 55014-1:2017+A11, EN 55014-2:2015

Ort und Datum der Erklärung: Juli 2023, Shenzhen, China

Unterschrift der Person:



UK-KONFORMITÄTSEKTLÄRUNG

Firmenname des Herstellers

iRiding (Shenzhen) Technology Co., Ltd.

Vollständige Adresse des Herstellers

Room 1708, No.1 Yuexing Forth Road, Nanshan District, Shenzhen, Guangdong Province, 518000, P. R. China.

Name und Adresse der Person (mit Sitz in UK), die die technische Datei erstellt hat

Unternehmen: Prolinx Global LTD

Kontakt: Herr Liu Nianzhuang

Adresse: 27 Old Gloucester Street, London, WC1N 3AX, UK

Land: Vereinigtes Königreich

Wir erklären hiermit, dass die Maschine

Produktname: QiCYCLE Tragbarer elektrischer Luftkompressor Mini

Handelsname: QiCYCLE Tragbarer elektrischer Luftkompressor Mini

Funktion: Vorgesehen zum Aufpumpen einiger Motorräder, Fahrräder, und Bälle

Modell/e: QJCQBM1

Typ: Akkubetrieben

Seriennummer: M1CEN/XXXXXXXXXXXXXXXX (the fourteen X's represent the natural number starting from 00000000001)

Erfüllt alle relevanten Bestimmungen der Vorschriften:

Lieferung von Maschinen (Sicherheit) Verordnungen 2008 (UK SI 2008 Nr. 1597)

und ist nach folgenden Normen geprüft

BS EN 62841-1:2015+A11; BS EN 1012-1:2010; BS EN ISO 12100:2010

BS EN 55014-1:2017+A11, BS EN 55014-2:2015; BS EN IEC 55015:2019+A11, BS EN 61547:2009

Ort und Datum der Erklärung: Juli 2023, Shenzhen, China

Unterschrift der Person:



Hersteller: iRiding (Shenzhen) Technology Co., Ltd.

Adresse: Room 1708, No.1 Yuexing Forth Road, Nanshan District, Shenzhen, Guangdong Province, 518000, P. R. China.

Weitere Informationen finden Sie auf www.qicycle.com

Przed przystąpieniem do eksploatacji należy dokładnie zapoznać się z niniejszą instrukcją i zachować ją na przyszłość.

Tłumaczenie oryginalnej instrukcji obsługi

OSTRZEŻENIE

Ogólne ostrzeżenia dotyczące bezpieczeństwa stosowania narzędzi z napędem elektrycznym

Zapoznać się ze wszystkimi ostrzeżeniami dotyczącymi bezpieczeństwa, instrukcjami, ilustracjami

i danymi technicznymi dotyczącymi tego narzędzia z napędem elektrycznym. Nieprzestrzeganie poniższych instrukcji może spowodować porażenie prądem, pożar i/lub poważne obrażenia ciała.

Wszystkie ostrzeżenia i instrukcje należy zachować do wykorzystania w przyszłości. Pojęcie „narzędzie z napędem elektrycznym” stosowane w ostrzeżeniach odnosi się do narzędzia sieciowego (zasilanego kablem) lub narzędzia zasilanego z akumulatora (bezwolnowodowego).

1) Bezpieczeństwo w miejscu pracy

- a) **Utrzymuj miejsce pracy w czystości i dobrze oświetlone. Zagrażone lub zaciemnione obszary są przyczyną wypadków.**
- b) **Nie używać narzędzi z napędem elektrycznym w strefach zagrożonych wybuchem, np. w obecności łatwopalnych cieczy, gazów lub pyłów.** Narzędzia te wytwarzają iskry, które mogą spowodować zapłon pyłu lub oparów.
- c) **Dzieci i osoby postronne należy trzymać z dala od siebie podczas pracy narzędziem z napędem elektrycznym.** Odwrócenie uwagi może spowodować utratę kontroli.

2) Bezpieczeństwo jazdy

- a) **Wtyczki do narzędzi z napędem elektrycznym muszą pasować do gniazdka. Nie wolno w żaden sposób modyfikować wtyczki. Nie należy używać żadnych wtyczek adapterów narzędziami z napędem elektrycznym.** Niezmodyfikowane wtyczki i pasujące do nich gniazda zmniejszają ryzyko porażenia prądem.
- b) **Unikać kontaktu ciała z uziemionymi lub ugruntowanymi powierzchniami, takimi jak rury, grzejniki, zakresy i lodówki.** Istnieje zwiększone ryzyko porażenia prądem, jeśli ciało jest uziemione lub ugruntowane.
- c) **Nie wystawiać narzędzi z napędem elektrycznym na działanie deszczu lub wilgoci.** Woda dostająca się do narzędzia z napędem elektrycznym zwiększa ryzyko porażenia prądem elektrycznym.
- d) **Nie należy nadużywać przewodu. Nigdy nie należy używać przewodu do przenoszenia, ciągnięcia lub odłączania narzędzia z napędem elektrycznym. Kabel należy trzymać z dala od źródeł ciepła, oleju, ostrych krawędzi lub ruchomych części.** Uszkodzone lub zaplątane przewody zwiększają ryzyko porażenia prądem.
- e) **W przypadku korzystania z narzędzia z napędem elektrycznym na zewnątrz, należy użyć przedłużacza odpowiedniego do użytku na zewnątrz.** Użycie przewodu odpowiedniego do użytku na zewnątrz zmniejsza ryzyko porażenia prądem.
- f) **Jeżeli nie da się uniknąć użytkowania narzędzia z napędem elektrycznym w wilgotnym miejscu, należy stosować zasilacz zabezpieczony przed prądem resztkowym (RCD).** Użycie RCD zmniejsza ryzyko porażenia prądem elektrycznym.

3) Bezpieczeństwo jazdy

- a) **Zachowaj czujność, obserwuj, co robisz i używaj zdrowego rozsądku podczas pracy z narzędziem z**

- napędem elektrycznym. **Nie używaj narzędzia z napędem elektrycznym, gdy jesteś zmęczony lub pod wpływem narkotyków, alkoholu lub leków.** Moment nieuwagi podczas obsługi narzędzi z napędem elektrycznym może spowodować poważne obrażenia ciała.
- b) **Używaj środków ochrony osobistej. Zawsze należy nosić okulary ochronne.** Wyposażenie ochronne, takie jak maska przeciwpyłowa, obuwie antypoślizgowe, kask lub ochrona słuchu stosowane w odpowiednich warunkach, zmniejszy liczbę obrażeń ciała.
- c) **Zapobiegaj niezamierzonemu uruchomieniu. Upewnij się, że przełącznik znajduje się w pozycji wyłączonej przed podłączeniem do źródła zasilania i/lub akumulatora, podniesieniem lub przeniesieniem narzędzia.** Przenoszenie narzędzi z napędem elektrycznym palcem na wyłączniku lub włączanie tych narzędzi z włączonym wyłącznikiem powoduje wypadki.
- d) **Przed włączeniem narzędzia z napędem elektrycznym należy wyjąć klucz regulacyjny lub klucz płaski.** Klucz lub klucz przymocowany do obracającej się części narzędzia z napędem elektrycznym może spowodować obrażenia ciała.
- e) **Nie należy przekraczać zasięgu. Zawsze utrzymuj właściwą stopę i równowagę.** Umożliwia to lepszą kontrolę narzędzia z napędem elektrycznym w nieoczekiwanych sytuacjach.
- f) **Ubierz się prawidłowo. Nie należy nosić luźnej odzieży lub biżuterii. Trzymaj włosy i ubrania z dala od części ruchomych.** Luźne ubrania, biżuteria lub długie włosy mogą zostać pochwycone przez ruchome części.
- g) **Jeżeli urządzenia służą do podłączania urządzeń do odpylania i zbierania pyłu, należy upewnić się, że są one podłączone i właściwie używane.** Stosowanie odpylania może zmniejszyć zagrożenia związane z pyłem.
- h) **Nie pozwól, aby doświadczenie zdobyte podczas korzystania z narzędzi uspiło Twoją czujność i doprowadziło do ignorowania zasad bezpieczeństwa.** Nieostrożne działanie może spowodować poważny uraz ciała w ułamku sekundy.
- 4) Obsługa i pielęgnacja narzędzi z napędem elektrycznym**
- a) **Nie należy wymuszać używania narzędzia z napędem elektrycznym. Należy użyć odpowiedniego narzędzia z napędem elektrycznym do danego zastosowania.** Prawidłowe narzędzie z napędem elektrycznym wykona zadanie lepiej i bezpieczniej w tempie, dla którego zostało zaprojektowane.
- b) **Nie używaj narzędzia z napędem elektrycznym, jeśli przełącznik nie włącza i wyłącza się.** Każde narzędzie z napędem elektrycznym, które nie może być sterowane za pomocą przełącznika, jest niebezpieczne i musi zostać naprawione.
- c) **Przed dokonaniem jakichkolwiek regulacji, zmianą akcesoriów lub przechowywaniem narzędzi z napędem elektrycznym należy odłączyć wtyczkę od źródła zasilania i/lub akumulator od tego narzędzia, jeśli można go wyjąć.** Takie zapobiegawcze środki bezpieczeństwa zmniejszają ryzyko przypadkowego uruchomienia narzędzia z napędem elektrycznym.
- d) **Nie używane narzędzia z napędem elektrycznym należy przechowywać w miejscu niedostępnym dla dzieci i nie pozwalać osobom niezaznajomionym z narzędziem z napędem elektrycznym lub niniejszą instrukcją obsługi narzędzia z napędem elektrycznym.** Narzędzia z napędem elektrycznym są niebezpieczne w rękach niewykwalifikowanych użytkowników.
- e) **Konserwacja narzędzi z napędem elektrycznym i akcesoriów. Należy sprawdzić, czy części ruchome nie są nieprawidłowo ustawione lub nie są ze sobą połączone, czy nie nastąpiło uszkodzenie części lub jakikolwiek inny stan, który może mieć wpływ na pracę narzędzia z napędem elektrycznym. W przypadku uszkodzenia należy zlecić naprawę narzędzia z napędem elektrycznym przed użyciem.**

- Wiele wypadków spowodowanych jest przez źle konserwowane narzędzia z napędem elektrycznym.
- f) **Narzędzia tnące powinny być ostre i czyste.** Prawidłowo konserwowane narzędzia tnące z ostrymi krawędziami tnącymi są mniej podatne na związanie i łatwiejsze do kontrolowania.
 - g) **Należy używać narzędzia z napędem elektrycznym, akcesoriów i końcówek narzędzi itp. Zgodnie z niniejszą instrukcją, z uwzględnieniem warunków pracy i wykonywanych prac.** Użycie narzędzia z napędem elektrycznym do czynności innych niż zamierzone może prowadzić do sytuacji zagrożenia.
 - h) **Uchwyty i powierzchnie chwytowe powinny być suche, czyste i wolne od oleju i smaru.** Śliskie uchwyty i powierzchnie chwytowe nie zapewniają bezpiecznej obsługi i sterowania narzędziem w nieoczekiwanych sytuacjach.
- 5) Użycie i pielęgnacja narzędzia akumulatorowego**
- a) **Ładowanie wyłącznie przy użyciu ładowarki określonej przez producenta.** Ładowarka odpowiednia dla jednego typu akumulatora może stwarzać ryzyko pożaru w przypadku używania jej z innym akumulatorem.
 - b) **Narzędzi z napędem elektrycznym należy używać wyłącznie z akumulatorami przeznaczonymi do tego celu.** Używanie innych akumulatorów może stwarzać ryzyko obrażeń ciała i pożaru.
 - c) **Gdy akumulator nie jest używany, należy trzymać go z dala od innych metalowych przedmiotów, takich jak spinacze do papieru, monety, klucze, gwoździe, śruby lub inne małe metalowe przedmioty, które mogą łączyć ze sobą różne bieguny.** Zwarcie biegunów baterii razem może spowodować oparzenia lub pożar.
 - d) **W przypadku nadużywania, ciecz może być wydalana z baterii; należy unikać kontaktu. W razie przypadkowego kontaktu należy spłukać wodą. W przypadku kontaktu płynu z oczami, należy dodatkowo zwrócić się o pomoc medyczną.** Ciecz wydostająca się z baterii może powodować podrażnienia lub oparzenia.
 - e) **Nie używać uszkodzonego ani zmienionego akumulatora lub narzędzia.** Uszkodzone lub zmienione akumulatory mogą niespodziewanie wywołać pożar, wybuch lub uraz ciała.
 - f) **Nie wystawiać akumulatora ani narzędzia na działanie ognia lub wysokich temperatur.** Wystawienie na działanie ognia lub temperatury powyżej 130°C może spowodować wybuch.
 - g) **Przestrzegać wszystkich instrukcji ładowania i nie ładować akumulatora lub narzędzia poza zakresem temperatur wymienionych w instrukcji.** Nieprawidłowe ładowanie lub ładowanie poza wskazanym zakresem może spowodować uszkodzenie akumulatora i zwiększa ryzyko pożaru.
- 6) Serwis**
- a) **Narzędzie z napędem elektrycznym powinno być serwisowane przez wykwalifikowaną osobę zajmującą się naprawą przy użyciu tylko identycznych części zamiennych.** Zapewni to zachowanie bezpieczeństwa narzędzia z napędem elektrycznym.
 - b) **Nigdy nie należy serwisować uszkodzonych akumulatorów.** Akumulator powinien być serwisowany przez producenta lub autoryzowaną usługodawcę.

Środki ostrożności

- Sprężarka posiada wbudowaną baterię litową i nigdy nie powinna być narażona na działanie ognia lub niewłaściwie utylizowana. Nie wystawiać akumulatora sprężarki powietrza na działanie wysokich temperatur, takich jak pozostawienie go w samochodzie w bezpośrednim świetle słonecznym. Jeśli bateria litowa jest wystawiona na działanie ekstremalnego ciepła, uderzenia lub wody, istnieje ryzyko pożaru, samozapłonu, a nawet eksplozji.
- Sprężarka powietrza nie powinna być przechowywana w temperaturze poniżej -10°C lub powyżej 45°C . Narażenie na ekstremalne ciepło lub zimno skraca żywotność sprężarki i uszkadza wbudowany akumulator.
- Pozostawienie sprężarki powietrza nieużywanej przez dłuższy czas może spowodować uszkodzenie akumulatora. Zaleca się ładowanie sprężarki powietrza przynajmniej raz na trzy miesiące.
- Sprężarka powietrza wykorzystuje wbudowany silnik prądu stałego, który może wytwarzać iskry elektryczne podczas pracy i nigdy nie powinien być używany w środowiskach łatwopalnych lub wybuchowych.
- Jeśli sprężarka wytwarza niezwykle hałas podczas pracy lub zaczyna się przegrzewać, należy ją natychmiast wyłączyć.
- Przed ustawieniem ciśnienia powietrza należy zawsze upewnić się, że wybrano właściwe urządzenie do pomiaru ciśnienia powietrza, aby zapobiec wypadkom, takim jak rozerwanie opony.
Konwersja wspólnej jednostki: 1 bar = 14,5 psi, 1 bar = 100 kPa.
- Zawsze należy monitorować sprężarkę powietrza podczas użytkowania i nigdy nie pozostawiać jej bez nadzoru podczas użytkowania bez ustawiania ciśnienia, aby uniknąć nadmiernego nadmuchu.
- Sprężarki powietrza należy używać wyłącznie w czystym i suchym środowisku. Wtargnięcie brudu i pyłu może spowodować uszkodzenie sprężarki powietrza. Sprężarka powietrza nie jest wodoszczelna i nigdy nie powinna być płukana wodą.

Opis części

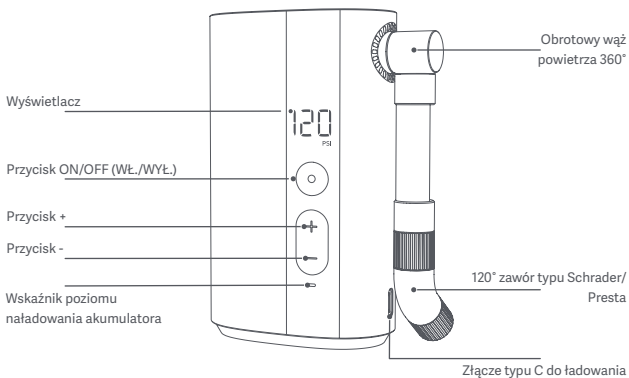

Uwaga: Ilustracje produktu, jego akcesoria i interfejs użytkownika w tej instrukcji są załączone jedynie jako materiał pomocniczy. Ze względu na aktualizacje i ulepszenia rzeczywisty produkt może nieznacznie różnić się od schematu. Proszę odnieść się do rzeczywistego produktu.

Ostrzeżenia dotyczące bezpiecznego stosowania elektrycznej sprężarki powietrza

Ładowarka akumulatora może być używane przez dzieci w wieku powyżej 8 lat oraz osoby o ograniczonych zdolnościach ruchowych, postrzegania lub umysłowych lub osoby nie mające doświadczenia lub znajomości sprzętu, chyba że odbywa się to pod nadzorem lub zgodnie z instrukcją użytkowania sprzętu w bezpieczny sposób i ze zrozumieniem występujących zagrożeń. Dzieci nie powinny bawić się urządzeniem. Czyszczenie i konserwacja nie mogą być przeprowadzane przez dzieci bez nadzoru. Ryzyko gromadzenia się koksu w rurach doprowadzających, a w konsekwencji – pożaru lub wybuchu.

Instrukcje dotyczące bezpieczeństwa

Stosować odpowiednie środki ostrożności, aby chronić słuch. Sprężarka powietrza i przewód pneumatyczny mogą stać się bardzo gorące po włączeniu. Nie dotykaj gorących powierzchni, dopóki nie ulegną ochłodzeniu. Ten produkt nie jest zabawką i nie powinien być używany przez dzieci.

Przeznaczenie

Przenośny kompresor elektryczny QiCYCLE Mini nadaje się pompowania opon rowerów tradycyjnych i elektrycznych, niektórych motocykli, skuterów itp. Narzędzia należy używać wyłącznie zgodnie z przeznaczeniem. Użycie narzędzia w innym celu będzie traktowane jako niewłaściwe użycie.

Użytkowanie

1. Wskaźnik poziomu naładowania akumulatora i ładowanie

Wskaźnik poziomu naładowania akumulatora

Wskaźnik poziomu naładowania akumulatora ma różne kolory, żeby wskazać pozostały poziom naładowania sprężarki powietrza:

Biały: Ponad 50%

Pomarańczowy: 20 do 50%

Czerwony: Mniej niż 20%, naładuj tak szybko, jak to możliwe.

Ładowanie

Naładuj kompresor w pełni przed pierwszym użyciem.

Aby naładować sprężarkę powietrza, podłącz kabel do ładowania do zasilacza USB 5 V.

Wskaźnik poziomu naładowania akumulatora podczas ładowania:

Migający biały: Ładowanie

Biały: W pełni naładowany

Uwaga:

Sprężarka powietrza jest wyłączona i nie może być używana podczas ładowania. Ten produkt stosowania użycia zgodnego z wymogami bezpieczeństwa adaptera i kabla ładowania, które nie są dołączone do zestawu.

2. Włączanie/wyłączanie

Włączanie:

Naciśnij i przytrzymaj przycisk ON/OFF (WŁ./WYŁ.) przez około 2 sekundy, aby włączyć pompkę.

Wyłączanie:

W stanie po włączeniu zasilania naciśnij i przytrzymaj przycisk ON/OFF (WŁ./WYŁ.), aby wyłączyć pompkę. Jeśli sprężarka powietrza nie jest używana przez 3 minuty, automatycznie się wyłączy.

3. Podłączenie przewodu powietrza wysokiego ciśnienia (z adapterem zaworu) do zaworu opony

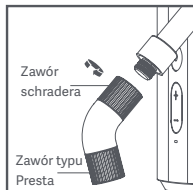

120° zawór typu Schrader/Presta

Obróć adapter zaworu typu Schrader w kierunku przeciwnym do ruchu wskazówek zegara, aby odkręcić zawór typu Schrader/Presta. Zmień kierunek obrotu, aby ponownie przykręcić i przełączyć zawór. Uwaga: Domyślną fabryczną konfiguracją produktu jest zawór typu Presta z odsłoniętym adapterem.

Typ zaworu

Typ zaworu	Adapter do pompowania

Adapter zaworu typu Presta

Adapter zaworu typu Presta jest wymagany do pompowania opon rowerów szosowych i niektórych rowerów górskich.

Aby nadmuchać:

1. Upewnij się, że adapter zaworu typu Presta na przewodzie wysokociśnieniowym jest odsłonięty;
2. Odkręć zawór Presta w oponie;
3. W celu napompowania opony, podłącz adapter zaworu typu Presta węża wysokociśnieniowego do zaworu opony.

Aby spuścić powietrze:

Poluzuj śrubę na zaworze opony i naciśnij zawór, aby spuścić powietrze.

Typ zaworu	Adapter do pompowania
	

Adapter zaworu typu Schrader

Adapter zaworu typu Schrader jest wymagany do pompowania opon rowerów górskich, rowerów elektrycznych i motocykli.

Aby nadmuchać:

1. Zmień adapter zaworu typu Presta na wężyk wysokociśnieniowy na adapter zaworu typu Schrader;
2. W celu napompowania opony, podłącz adapter zaworu typu Schrader do zaworu opony.

Aby spuścić powietrze:

W celu spuszczenia powietrza użyj odpowiedniego narzędzia (takiego jak klucz imbusowy 4 mm), aby wcisnąć igłę wewnątrz zaworu.

4. Rozpoznawanie ciśnienia powietrza

Obecne ciśnienie zostanie automatycznie wyświetlone po podłączeniu wysokociśnieniowego przewodu pneumatycznego do przedmiotu, podczas gdy sprężarka powietrza jest włączona. Sprężarka powietrza oferuje zakres pomiaru ciśnienia od 3 do 200 psi.

5. Rozpoznawanie odpowiedniego ciśnienia powietrza

Aby zapewnić bezpieczeństwo i zapobiec obrażeniom spowodowanym pękaniem przedmiotów z powodu nadmiernego napompowania, zapoznaj się z instrukcją lub zaleceniami dołączonymi do napompowanego przedmiotu przed przystąpieniem do pompowania; w ten sposób ustalisz odpowiednie ciśnienie.

Opony

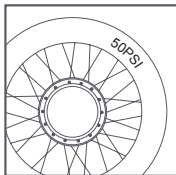

Zakres ciśnienia powietrza, jakie mogą wytrzymać opony rowerów, rowerów elektrycznych, niektórych motocykli i skuterów, jest podany na ścianie bocznej opony.

Ciśnienie pompowania jest uzależnione od masy ładunku. Więcej informacji na temat zalecanego ciśnienia powietrza można znaleźć w odpowiedniej instrukcji obsługi danego produktu.

Tabela ciśnienia

Kategoria	Rodzaj	Zalecany zakres ciśnienia
Rowery	Opony Inteligentnego elektrycznego roweru składanego Mi	35–45 psi
	12-, 14- i 16-calowe opony rowerowe	30–50 psi
	20-, 22- i 24-calowe opony rowerowe	40–50 psi
	Opony Hulajnowi elektrycznej Mi	45–50 psi
	26-, 27,5- i 29-calowe opony rowerów górskich	45–65 psi
	700c opony roweru szosowego typu clincher	100–130 psi
700c opony roweru szosowego typu sztyka	120–145 psi	
Motocykle	Opony motocyklu lub elektrycznego skutera	26 - 44 psi
Rowery elektryczne	Opony rowerów elektrycznych	26 - 44 psi

Wskazówka: Wartości zakresu ciśnienia stanowią wyłącznie odniesienie. Zawsze zapoznawaj się z instrukcjami lub podręcznikiem pompowanego obiektu, aby uzyskać informacje na temat rzeczywistego ciśnienia pompowania. Przekształcanie jednostek: 1 bar = 14,5 psi, 1 bar = 100 kPa, 1 psi = 1 lbs. (Powyższe dane pochodzą z laboratorium QiCYCLE)

6. Ustawienia ciśnienia

Zakres ciśnienia napompowania

Wartość ciśnienia podawana jest w psi, z regulowanym zakresem 3-150 psi.

Regulacja wartości ustawień wstępnych



Wstępnie ustawione ciśnienie można wyregulować przed napompowaniem. Naciśnij "+" lub "-", aby wyregulować wstępnie ustawioną wartość ciśnienia. Naciśnij i przytrzymaj "+" lub "-", aby szybko wyregulować wartość ciśnienia.



Podczas regulowania ustawionego ciśnienia migająca wartość wskazuje docelowe ciśnienie, a niemigająca wartość wskazuje rzeczywiste ciśnienie. Wartość liczbowa można zapisać w pamięci. Wartość ciśnienia powietrza ustawiona dla poprzedniego pompowania zostanie wyświetlona podczas uruchamiania.

7. Pompowanie

Zacznij pompować

Naciśnij przycisk uruchamiania/zatrzymania, aby rozpocząć nadmuchiwanie. Aktualny prąd wyświetlany jest podczas nadmuchiwania w czasie rzeczywistym. Podczas pompowania emitowany jest hałas o natężeniu około 72 dB. Pamiętaj o stosowaniu środków ochrony. Po dłuższym użytkowaniu węży wysokociśnieniowych, złącze dyszy powietrza i korpus będą charakteryzowały się znacznym wzrostem temperatury, dlatego należy unikać dotykania ich przez dłuższy czas.

Przestań pompować

Gdy ciśnienie powietrza osiągnie ustawioną wartość, pompka automatycznie zatrzyma pompowanie. Podczas pompowania można krótko nacisnąć przycisk ON/OFF (WE./WYŁ.), aby zatrzymać proces pompowania.

Ostrzeżenie!

Ciśnienie pompowania produktów takich jak balony, piłki do zabawy, rękawki do pływania itp. jest niższe niż zakres przenośnej pompki. Ponieważ nie jest ona w stanie automatycznie zatrzymać pompowania do ustawionego ciśnienia, należy korzystać z niej ostrożnie.

Informacje o akumulatorze

W warunkach pełnej mocy i temperatury otoczenia wynoszącej 25°C, czas ciągłej pracy pompki bez obciążenia wynosi około 60 minut. Zwiększone obciążenie ciśnieniowe i niższa temperatura otoczenia spowodują niską wytrzymałość.

8. Odłączanie przewodu pneumatycznego

Po napompowaniu temperatura przewodu wysokociśnieniowego i adaptera zaworu będzie stosunkowo wysoka. Zachowaj ostrożność, aby nie poparzyć się podczas demontażu zaworu. Podczas demontażu wystąpi niewielki ubytek powietrza, należy więc działać szybko, aby go zmniejszyć.

△ Pozostałe ryzyko

Nawet jeśli narzędzie z napędem elektrycznym używane jest w prawidłowy sposób, nie można wyeliminować pozostałego ryzyka. Budowa i struktura narzędzia z napędem elektrycznym wiąże się z następującymi zagrożeniami:

1. Uszkodzenie płuc na skutek nienoszenia skutecznej maski przeciwpyłowej.
2. Uszkodzenie słuchu na skutek nienoszenia skutecznej osłony słuchu.
3. Pogorszenie stanu zdrowia na skutek działania wibracji, jeśli narzędzie z napędem elektrycznym używane jest przez długi czas lub jeśli nie jest prawidłowo obsługiwane i przechowywane.

OSTRZEŻENIE! Obsługiwane narzędzie z napędem elektrycznym wytwarza pole elektromagnetyczne. W pewnych warunkach pole to może zakłócać działanie aktywnych lub biernych implantów medycznych. Aby zmniejszyć ryzyko poważnych urazów lub zgonu, przed przystąpieniem do obsługi maszyny zalecamy osobom z implantem medycznym skonsultowanie się z lekarzem i producentem implantu.

Dbanie o urządzenie i konserwacja

- Regularne czyszczenie, konserwacja, sposób utrzymywania narzędzi w czystości i smarowanie, ładowanie co najmniej raz na trzy miesiące.
- Nie należy próbować naprawiać produktu samodzielnie; tylko wykwalifikowany technik lub specjalista może go naprawić. W razie potrzeby skontaktuj się z działem obsługi klienta.
- Lista części wymienianych przez użytkownika (zawór 120° Schrader/Presta i kabel do ładowania).
- Specjalnych narzędzi, które mogą być wymagane, nie należy samodzielnie demontować i naprawiać.

Bezpieczeństwo akumulatora

- Nie demontuj, nie otwieraj ani nie niszczyć ogniw. Tylko przeszkolona osoba może wyciągnąć akumulator z eksploatacji. Skrzynki akumulatorów wieloogniwowych należy projektować w taki sposób, aby można je było otworzyć wyłącznie za pomocą narzędzia.
- Komory należy projektować w taki sposób, aby uniemożliwić dzieciom łatwy dostęp do akumulatora.
- Nie wolno powodować zwarcia w ogniwie lub akumulatorze. Nie wolno przechowywać ogniw ani akumulatorów przypadkowo w skrzyni lub szafce, gdyż mogą powodować wzajemne zwarcia lub podlegać zwarciom powodowanym przez materiały przewodzące.
- Nie wyjmuj ogniwa lub akumulatora z oryginalnego opakowania do czasu, aż będzie potrzeby.
- Nie wystawiaj ogniw ani akumulatorów na działanie gorąca lub ognia. Unikaj przechowywania w miejscu wystawionym na działanie promieni słonecznych.
- Nie poddawaj ogniw ani akumulatorów wstrząsom mechanicznym.
- W razie wycieku ogniwa nie pozwól, aby płyn zetknął się ze skórą lub oczami. Jeśli do tego dojdzie, umyj okolice dużą ilością wody i udaj się po pomoc lekarską.
- Urządzenie powinno być zaprojektowane w taki sposób, aby zapobiec nieprawidłowemu włożeniu ogniw lub akumulatorów i powinno mieć wyraźne oznaczenia biegunów. Zwracaj uwagę na oznaczenia biegunów na ogniwie, akumulatorze i urządzeniu, aby zapewnić prawidłowe funkcjonowanie.

- Nie umieszczaj w akumulatorze ogniw różnych producentów, pojemności, rozmiarów lub rodzajów.
- Po poknięciu ogniwa lub akumulatora natychmiast udaj się po pomoc lekarską.
- Skonsultuj się z producentem ogniwa lub akumulatora w sprawie maksymalnej liczby ogniw, które można umieścić w akumulatorze oraz w sprawie najbezpieczniejszego sposobu połączenia ogniw.
- Do każdego urządzenia powinna być dołączona dedykowana ładowarka. Do każdego sprzedawanego ogniwa i akumulatora powinna być dołączona pełna instrukcja ładowania.
- Ogniwa i akumulatory powinny być czyste i suche.
- W razie zabrudzenia wyczyść zaciski ogniwa lub akumulatora czystą, suchą szmatką.
- Przed użyciem pomocnicze ogniwa i akumulatory należy naładować. Zapoznaj się z instrukcją obsługi ogniwa lub akumulatora dostarczoną przez producenta i stosuj prawidłową procedurę ładowania.
- Nie zostawiaj pomocniczych ogniw lub akumulatorów podłączonych do ładowarki, jeśli nie są używane.
- Po długim czasie przechowywania konieczne może okazać się kilkukrotne naładowanie i rozładowanie ogniw lub akumulatorów, aby zapewnić maksymalną wydajność.
- Zachowaj na przyszłość oryginalne dokumenty dołączone do ogniwa lub akumulatora.
- Pozbywając się pomocniczych baterii lub akumulatorów, oddziel od siebie te, które wyposażone są w różne systemy elektrochemiczne.

Rozwiązywanie problemów

Problem	Rozwiązania
Powolna prędkość pompowania	<ol style="list-style-type: none"> 1. Sprawdź, czy poziom naładowania akumulatora jest wystarczający. 2. Sprawdź, czy przewód pneumatyczny nie przecieka. 3. Sprawdź, czy oba końce przewodu pneumatycznego są prawidłowo podłączone. 4. Sprawdź, czy nadmuchiwany element nie przecieka.
Sprężarka powietrza włącza się, ale nie nadmuchuje.	<ol style="list-style-type: none"> 1. Sprawdź, czy poziom naładowania akumulatora sprężarki powietrza jest wystarczający. 2. Sprawdź, czy aktualne ciśnienie w oponach jest wyższe niż ustawiona wartość.
Sprężarka powietrza nadmuchuje normalnie, ale wyświetlane ciśnienie wynosi zero.	Produkty takie jak balony o niskim ciśnieniu pompowania nie są obsługiwane przez ten produkt.
Sprężarka powietrza wyłączona już po podłączeniu przewodu pneumatycznego do zaworu	Naciśnij i przytrzymaj przycisk ON/OFF (WŁ./WYŁ.), aby ponownie włączyć pompkę.
Wyciek powietrza podczas podłączania przewodu pneumatycznego	Dokręć zawór.
Kolor wskaźnika akumulatora w stanie napompowania jest niezgodny z kolorem w stanie gotowości.	W trakcie rozładowywania akumulatora litowego występuje znaczny spadek napięcia, co prowadzi do rozbieżności kolorów między wskaźnikami w stanie napełnienia i w stanie gotowości. Nie jest to uważane za usterkę.
Nie można włączyć	Upewnij się, że akumulator jest wystarczająco naładowany.
Nie można napompować lub zmierzyć ciśnienia	<ol style="list-style-type: none"> 1. Upewnij się, że używasz właściwego złącza zaworu. 2. W przypadku korzystania z adaptera zaworu typu Presta upewnij się, że śruby rdzenia zaworu opony są odkręcone. 3. W trakcie korzystania z adaptera zaworu typu Schrader upewnij się, że rdzeń zaworu opony jest czysty i wolny od ciał obcych, takich jak zanieczyszczenia.
Kody błędów E1, E2	Jeśli temperatura przekroczy ten zakres, przed dalszym użyciem należy odczekać godzinę, aż urządzenie ostygnie do temperatury pokojowej.
Kod błędu E6	Jeśli ciśnienie powietrza przekroczy zakres, należy odkręcić zawór, aby sprawdzić, czy ciśnienie zostało zredukowane. Jeśli kod błędu zniknie, sprawdź, czy ciśnienie pompowania przekracza zakres.

Dane techniczne

Nazwa	Przenośny kompresor elektryczny QiCYCLE Mini
Model(-e):	QJCQBM1
Wymiary produktu	107 x 65 x 38 mm
Długość węża powietrza	100,4 mm (120° zawór typu Schrader/French)
Zakres ciśnienia napompowania	3-150 psi
Zakres ciśnienia	3-200 psi
Temperatura pracy	Ładowanie: 5°C ~ 40°C Wyładowanie: -10°C ~ 45°C
Temperatura przechowywania	-10 °C~ 45 °C
Pojemność akumulatora:	5 Ah (18 Wh)
Rozmiar ekranu	16,25 x 14 mm
Parametry wejścia	5V --- 2A
Gniazdo ładowania	USB typu C
Czas ładowania:	Poniżej 4 godzin
Dokładność czujnika	±1 psi

Wartość hałasu i wibracji

Wynik testu

Wartości emisji hałasu ustalone zgodnie z normą EN 62841 - 1:	
Poziom ciśnienia akustycznego	$L_{pA} = 70 \text{ dB (A)}$
Niepewność	$K = 3 \text{ dB}$
Poziom mocy akustycznej ważony krzywą A	$L_{WA} = 80 \text{ dB (A)}$
Niepewność	$K = 3 \text{ dB}$
Deklarowana moc akustyczna ważona krzywą A. Poziom (zgodnie z EN 1012-1)	83 dB (A)
Wartości całkowite drgań ustalone zgodnie z normą EN 62841-1:	
Wartość emisji drgań	$a_h \leq 2,5 \text{ m/s}^2$
Niepewność	$K = 1,5 \text{ m/s}^2$

Podczas obsługi narzędzia z napędem elektrycznym noś osłonę słuchu.

Deklarowane całkowite wartości drgań i deklarowane wartości emisji hałasu zostały zmierzone w zgodzie ze standardową metodą testowania i mogą być używane do porównania narzędzi.

Deklarowane całkowite wartości drgań i deklarowane wartości emisji hałasu mogą być używane we wstępnej ocenie narażenia.

Ostrzeżenie:

Rzeczywiste wartości emisji drgań i hałasu podczas korzystania z narzędzia z napędem elektrycznym mogą się różnić od deklarowanej wartości całkowitej w zależności od sposobu korzystania z narzędzia. Nie ma potrzeby identyfikacji środków bezpieczeństwa w celu ochrony operatora, bazujących na oszacowaniu narażenia w rzeczywistych warunkach użytkowania (należy wziąć pod uwagę wszystkie części cyklu roboczego, takie jak czasy wyłączenia narzędzia i czasy beczynności oraz czas wyzwalania).

Opisy symboli



Przed użyciem zapoznaj się z instrukcją obsługi.



CE conformity.



Wszystkie produkty oznaczone tym symbolem są uznane za odpady sprzętu elektrycznego i elektronicznego (WEEE zgodnie z Dyrektywą 2012/19/UE) i nie mogą być wyrzucane po zakończeniu okresu użytkowania wraz z innymi odpadami. W celu ochrony zdrowia ludzi oraz środowiska naturalnego należy przekazać zużyty sprzęt do wyznaczonego punktu utylizacji wyznaczonego przez instytucje rządowe lub lokalne. Prawidłowe usunięcie zużytego produktu pomaga w zapobieganiu potencjalnym negatywnym skutkom oddziaływania na środowisko naturalne i zdrowie ludzi. Więcej informacji można uzyskać w urzędzie lokalnym lub od instalatora.

Do organizacji recyklingowych

Wymywanie akumulatora

1. Korzystaj z narzędzia z napędem elektrycznym, dopóki akumulator nie rozładuje się całkowicie (nie będzie pusty).
2. Odkręć śruby na obudowie i wyjmij akumulator.
3. Odłączaj złącza na akumulatorze jedno po drugim, aby uniknąć zwarcia.
4. Wyjmij akumulator.
5. Wyzoluj bieguny.

Nawet po całkowitym rozładowaniu akumulator nadal ma pewną pojemność resztkową, która może zostać uwolniona na skutek zwarcia.

Data produkcji znajduje się na tylnej powierzchni pompki.

DEKLARACJA ZGODNOŚCI WE

Nazwa firmy producenta

iRiding (Shenzhen) Technology Co., Ltd.

Pełny adres producenta

Room 1708, No.1 Yuexing Forth Road, Nanshan District, Shenzhen, Guangdong Province, 518000, P. R. China.

nazwisko i adres osoby (mającej siedzibę we Wspólnocie), która sporządziła dokumentację techniczną

Firma: Prolinx GmbH

Osoba kontaktowa: Jie Xue

Adres: Brehmstr. 56, 40239 Duesseldorf, Germany

Kraj: Niemcy

Niniejszym oświadczamy, że maszyna

Nazwa produktu: Przenośny kompresor elektryczny QiCYCLE Mini

Nazwa handlowa: Przenośny kompresor elektryczny QiCYCLE Mini

Funkcja: Służy do nadmuchiwania opon niektórych motocykli, rowerów, a także piłek

Model(-e):QJCQBM1

Rodzaj: Akumulator zasilany

numer seryjny: M1CEN/XXXXXXXXXXXXX (the fourteen X's represent the natural number starting from 0000000001)

Spełnia wszystkie znaczące przepisy rozporządzeń:

2006/42/EG, 2014/30/EU

i została przetestowana zgodnie z poniższymi normami

EN 62841-1:2015; EN 1012-1:2010; EN ISO 12100:2010;

EN 55014-1:2017+A11, EN 55014-2:2015

EN IEC 55015:2019+A11; EN 61547:2009

Miejsce i datę wystawienia deklaracji: Lipiec, 2023, Shenzhen China

Podpis osoby:



DEKLARACJA ZGODNOŚCI UK

Nazwa firmy producenta

iRiding (Shenzhen) Technology Co., Ltd.

Pełny adres producenta

Room 1708, No.1 Yuexing Forth Road, Nanshan District, Shenzhen, Guangdong Province, 518000, P. R. China.

Imię i nazwisko oraz adres osoby (działającej w UK), która sporządziła plik techniczny

Firma: Prolinx Global LTD

Osoba kontaktowa: Mr. Nianzhuang Liu

Adres: 27 Old Gloucester Street, London, WC1N 3AX, UK

Kraj: Wielka Brytania

Niniejszym oświadczamy, że maszyna

Nazwa produktu: Przenośny kompresor elektryczny QiCYCLE Mini

Nazwa handlowa: Przenośny kompresor elektryczny QiCYCLE Mini

Funkcja: Służy do nadmuchiwania opon niektórych motocykli, rowerów, a także piłek

Model(-e):QJCQBM1

Rodzaj: Akumulator zasilany

numer seryjny:M1CEN/XXXXXXXXXXXXX (the fourteen X's represent the natural number starting from 00000000001)

Spełnia wszystkie znaczące przepisy rozporządzeń:

Rozporządzenie dotyczące (bezpieczeństwa) dostaw maszyn 2008 (UK SI 2008 Nr 1597)

i została przetestowana zgodnie z poniższymi normami

BS EN 62841-1:2015; BS EN 1012-1:2010; BS EN ISO 12100:2010

BS EN 55014-1:2017+A11, BS EN 55014-2:2015; BS EN IEC 55015:2019+A11; BS EN 61547:2009

Miejsce i datę wystawienia deklaracji: Lipiec, 2023, Shenzhen China

Podpis osoby:



Wyprodukowano przez: iRiding (Shenzhen) Technology Co., Ltd.

Adres: Room 1708, No.1 Yuexing Forth Road, Nanshan District, Shenzhen, Guangdong Province, 518000, P. R. China.

Więcej informacji można znaleźć na stronie internetowej www.qicycle.com

제품 사용 전에 본 설명서를 자세히 읽고 적절하게 보관하세요.

원본의 번역

경고

일반 전동 공구 안전 경고

본 전동 공구와 함께 제공된 모든 안전 경고, 설명, 도표 및 기본 사양들을 모두 읽어 주십시오. 아래 나열된 모든 지시사항을 따르지 않을 경우, 감전, 화재 그리고 / 또는 심각한 부상을 초래할 수 있습니다. **항후 참조를 위해 모든 경고 및 지침을 보관하십시오.** 경고에 명시된 "전동 공구"는 귀하의 주작동 (유선) 전동 공구 또는 배터리 작동 (무선) 전동 공구를 뜻합니다.

1) 작업장 안전

- 작업 공간을 깨끗하고 밝게 유지하십시오. 어수선하거나 어두운 지역은 사고를 유발할 수 있습니다.
- 가연성 액체, 가스 또는 먼지가 있는 경우 전동 공구를 작동하지 마십시오. 전동 공구는 먼지나 매연을 태울 수 있는 불꽃을 만듭니다.
- 전동 공구를 작동하는 동안 어린이와 구경꾼을 멀리하십시오. 주의를 산만하게 하면 통제력을 잃게 될 수 있습니다.

2) 전기 안전

- 전동 공구 플러그는 콘센트와 일치해야 합니다. 플러그를 어떤 식으로든 개조하지 마십시오. 접지 전동 공구를 임의의 변압 어댑터 플러그와 사용하지 마십시오. 개조하지 않은 플러그와 맞는 콘센트는 감전의 위험을 줄일 수 있습니다.
- 파이프, 라디에이터, 아궁이 및 냉장고와 같은 지면에 접촉되는 표면과의 접촉을 피하십시오. 만약 여러분의 몸이 땅에 닿아 있다면 전기 충격의 위험이 커질 수 있습니다.
- 전동 공구를 우천 또는 습한 환경에 노출시키지 마십시오. 전동 공구에 들어가는 물은 감전의 위험을 증가시킬 것입니다.
- 코드를 남용하지 마십시오. 전동 공구를 운반하거나 당기거나 뽑는 데 코드를 사용하지 마십시오. 코드를 고온, 오일, 날카로운 가장자리 또는 움직이는 부품으로부터 멀리 두십시오. 코드가 손상되거나 얽히면 감전의 위험이 높아집니다.
- 야외에서 전동 공구를 작동할 때는 야외 사용에 적합한 연장 코드를 사용하십시오. 야외 사용에 적합한 코드를 사용하면 감전의 위험을 줄일 수 있습니다.
- 촉촉한 곳에서 전동 공구를 작동하는 것이 불가피한 경우에는 RCD 로 보호되는 전원을 사용하십시오. RCD 를 사용하면 감전의 위험을 줄일 수 있습니다.

3) 개인 안전

- 전동 공구를 작동할 때 정신을 바짝 차리고, 상식을 활용하며, 안전에 유의하여 사용하십시오. 피곤할 때나 약물, 알코올 또는 약물의 치료 받는 동안 전동 공구를 사용하지 마십시오. 전동 공구를 작동하는 동안 주의를 기울이지 않으면 심각한 부상을 입을 수 있습니다.
- 개인 보호 장비를 사용하십시오. 항상 눈 보호대를 착용하십시오. 먼지 마스크, 미끄럼 방지 신발, 헬멧, 또는 적절한 조건에 사용되는 청력 보호 장비와 같은 보호 장비는 인명 피해를 줄일 수 있습니다.
- 의도하지 않은 작동을 방지합니다. 전원 또는 배터리 팩에 연결하고 공구를 가져오거나 운반하기 전에 스위치가 오프 되어 있는지 확인하십시오. 스위치에 손가락을 올려놓은 채로 운반하거나, 스위치가 켜져 있는 상태에서 전원을 연결하면, 사고를 유발할 수 있습니다.
- 전동 공구를 켜기 전에 조정 키나 렌치를 제거하십시오. 전동 공구의 회전 부분에 부착된 렌치 또는 키가 손상될 수 있습니다.

- e) 과도하게 당기지 마십시오. 항상 적절한 기초와 균형을 유지하십시오. 이로 인해 예기치 않은 상황에서 전동 공구를 더 잘 제어 할 수 있습니다.
- f) 제대로 된 복장을 착용하십시오. 헐렁한 옷을 입거나 보석을 착용하지 마십시오. 머리카락과 옷을 움직이는 부품에 가까이 두지 마십시오. 헐렁한 옷, 보석, 긴 머리카락은 움직이는 부분에 걸릴 수 있습니다.
- g) 먼저 추출 및 수집 시설의 연결을 위해 장치가 사용되는 경우 이러한 장치가 연결되고 올바르게 사용되는지 확인하십시오. 먼저 수집을 사용하면 먼저 관련된 위험을 줄일 수 있습니다.
- h) 공구의 잦은 이용에서 얻은 친숙도가 귀하를 안심하게 만들거나 공구안전사용 수칙을 무시하게 만들지 마십시오. 부주의한 행동은 몇 분의 1 초 만에 심각한 부상을 야기할 수 있습니다.

4) 전동 공구 사용 및 관리

- a) 전동 공구를 강제로 사용하지 마십시오. 사용 용도에 맞는 전동 공구를 사용하십시오. 올바르게 사용되는 전동 공구는 설계된 속도에서 작업을 더 뛰어나고 안전하게 수행합니다.
- b) 스위치로 켜고 끌 수 없다면 전동 공구를 사용하지 마십시오. 스위치로 제어할 수 없는 전동 공구는 위험하기 때문에 수리해야 합니다.
- c) 만일 분리가 가능하다면 전원을 조정하거나 액세서리를 변경하거나 전동 공구를 보관하기 전에 전동 공구 또는 배터리 팩에서 플러그를 분리하십시오. 이러한 예방차원의 안전 조치는 실수로 전동 공구 전동 공구가 켜질 위험을 줄입니다.
- d) 꺼진 전동 공구를 아이들의 손이 닿지 않는 곳에 보관하고, 전동 공구 또는 이 지침에 익숙하지 않은 사람이 전동 공구를 사용하는것은 권장하지 않습니다. 전동 공구는 숙련되지 않은 사용자들이 사용 시에는 위험할 수 있습니다.
- e) 전동 공구 및 보조 장치를 유지 보수하십시오. 이동 부분의 정렬 오류 또는 바인딩, 부품의 파손 및 전동 공구 작동에 영향을 줄 수 있는 기타 조건이 있는지 체크하십시오. 손상된 경우 사용하기 전에 전동 공구를 수리하십시오. 제대로 유지되지 않는 전동 공구에 의해 많은 사고가 발생할 수 있습니다.
- f) 절삭 공구를 날카롭고 깨끗하게 유지하십시오. 잘 관리된 날카로운 절삭 공구는 바인딩 가능성이 낮고 제어하기가 더 쉽습니다.
- g) 전동 공구, 액세서리 및 칼 등을 사용하십시오. 이러한 지침에 따라 작업 조건과 수행할 작업을 고려해야 합니다. 의도한 작업과 다른 작업에 전동 공구를 사용하면 위험한 상황이 발생할 수 있습니다.
- h) 핸들과 손으로 잡는 부분을 물기 없이 깨끗하게 하고 기름이나 기름때가 묻지 않게 하십시오. 핸들과 손으로 잡는 부분이 미끄러울 경우, 돌발상황 발생 시 공구의 안전한 핸들링 및 조절이 불가능 할 수 있습니다.

5) 배터리 공구 사용 및 관리

- a) 제조업체에서 지정한 충전시간 사용합니다. 배터리 팩의 한 유형에 적합한 충전기는 다른 배터리 팩과 함께 사용할 때 화재 위험을 유발할 수 있습니다.
- b) 특별히 지정된 배터리 팩에서만 전동 공구를 사용합니다. 다른 배터리 팩을 사용하면 부상 및 화재 위험이 발생할 수 있습니다.
- c) 배터리 팩을 사용하지 않을 때는 다른 금속 물체로부터 멀리 두십시오, (종이 클립, 동전, 열쇠, 못, 나사 또는 다른 작은 금속 물체 등) 이런 물체들은 한 단말기에서 다른 단말기로 연결시킬 수 있습니다. 배터리 단자를 함께 जो이면 화상 또는 화재가 발생할 수 있습니다.
- d) 배터리를 남용한 상황에서는 액체가 배터리에서 방출 될 수 있습니다; 접촉을 피하십시오. 접촉하게 되면, 깨끗한 물로 씻어 주세요. 만약 액체가 눈에 닿으면, 의료적인 도움을 요청하십시오. 배터리에 서 배출되는 액체는 자극이나 화상을 유발할 수 있습니다.
- e) 배터리팩이나 공구가 손상되었거나 변경되었을 경우 사용하지 마십시오. 손상되거나 변경된 배터리는 예측 불가능한 상황을 야기할 수 있으며 화재, 폭발 또는 부상의 위험을 일으킬 수 있습니다.

- f) 배터리 팩이나 공구를 불 또는 지나치게 높은 온도에 노출시키지 마십시오. 130°C 이상의 불이나 고온에 노출될 경우 폭발할 수 있습니다.
- g) 충전에 대한 지시사항을 모두 준수하고, 배터리팩이나 공구를 설명서에 명시된 온도범위 밖에서 충전하지 마십시오. 부적절하게 충전하거나 정해진 범위 밖에서 충전할 경우 배터리가 손상될 수 있으며 화재의 위험을 높하게 됩니다.
- 6) 서비스
- a) 동일한 교체 부품만 사용하여 자격 있는 수리 담당자가 전동 공구를 수리수리해야 합니다. 이렇게 하면 전동 공구의 안전성이 유지될 수 있습니다.
- b) 손상된 배터리팩은 절대 수리하지 마십시오. 배터리팩의 서비스는 반드시 제조업체나 인가된 서비스 제공자를 통해서만 이루어져야 합니다.

주의사항

- 제품에는 분리 불가능한 리튬 배터리가 내장되어 있기 때문에 제품을 불속에 던지거나 임의로 버리는 것은 금지되어 있습니다. 리튬 배터리는 과열, 충격 및 물에 노출되어 화재, 자발적 연소 또는 폭발을 유발할 수 있습니다. 자동차 내부와 같은 고온환경에 노출되지 않도록 하십시오.
- 제품의 보관 온도는 -10°C 이상 또는 45°C 이상이어야 합니다. 온도가 너무 높거나 낮은 경우에는 제품의 사용 수명이 단축될 수 있으며 내장 배터리가 손상됩니다.
- 제품을 장시간 사용하지 않을 경우 배터리가 손상될 수 있으므로 3 개월에 1 회 이상 충전하는 것이 좋습니다.
- 제품에는 DC 모터가 내장되어 있어 작동 중에 스파크가 발생할 수 있으므로 인화성 또는 폭발의 위험이 있는 환경에서는 사용하지 마십시오.
- 작업 중 비정상적인 소음 또는 과도한 온도가 발생하면 즉시 전원을 끄십시오.
- 충전 압력 값을 설정하기 전에 올바른 단위가 선택되었는지 확인하십시오. 그렇지 않으면 펌프와 같은 사고가 발생할 수 있습니다. 일반 단위 전환: 1 bar = 14.5 psi, 1 bar = 100 kPa.
- 충전시 미리 설정된 기압이 설정되지 않은 경우 충전 압력이 너무 높아지지 않도록 충전 전과정을 확인하십시오.
- 건조하고 깨끗한 환경에서 사용하십시오. 먼지나 슬러지 등 이물질이 혼입되면 제품이 손상될 수 있습니다. 이 제품은 방수용 제품이 아닙니다, 물로 씻어 낼 수 없습니다.

구성 요소 설명

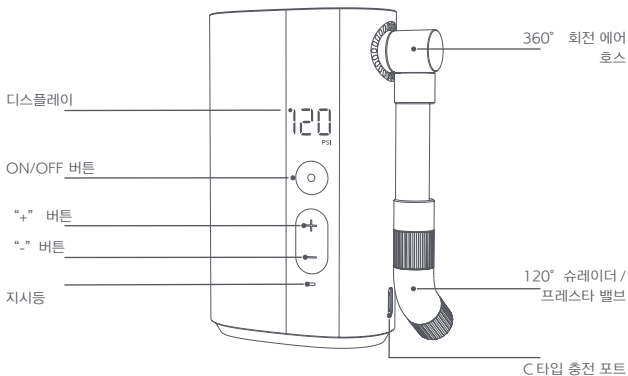

참고 : 설명서의 제품, 액세서리, 사용자 인터페이스 등의 그림은 참고용입니다. 업데이트 및 업그레이드로 인해 실제 제품은 회로도와 약간 다를 수 있습니다. 실제 제품을 참조하십시오.

전동 에어펌프 안전 경고

본 배터리 충전기는 8 세 이상의 어린이, 신체적, 감각적, 지적 능력이 저하된 사람 또는 경험과 지식이 부족한 사람도 사용할 수 있습니다. 단, 기기를 안전하게 사용하는 방법에 대한 보호자의 지도와 관리 하에, 위험가능성을 숙지하고 사용해야 합니다. 어린이가 본 제품으로 장난하면 안됩니다. 어린이는 보호자 감독이 없는 상황에 기기를 청결하거나 사용자 유지를 진행하면 안됩니다. 공급 배관의 코크스 형성은 화재나 폭발이 발생할 위험이 있습니다.

주의사항

청력을 보호하기 위해 적절한 주의사항을 지키십시오. 에어펌프와 에어 호스는 한동안 작동한 후 매우 뜨거워질 수 있습니다. 식기 전에 뜨거운 곳을 만지지 마십시오. 본 제품은 장난감이 아니며 어린이들이 사용할 수 없습니다.

사용 용도

QiCYCLE 휴대용 전기 공기 압축기 Mini 은 자전거, 전기 자전거, 일부 오토바이, 스쿠터 등의 타이어에 공기를 주입할 수 있습니다. 본 공구는 오토바이, 자전거, 차, 공에 공기를 주입하는 공구입니다. 본 공구는 규정된 목적에만 사용해야 합니다. 다른 사용 방식은 오용의 경우로 간주됩니다.

사용

1. 배터리 잔량 표시 및 충전

지시등

배터리 표시등이 점등되고 배터리 용량은 다른 색상으로 표시됩니다 :

흰색 램프 켜짐 : 배터리 전원 $\geq 50\%$

주황색 램프 켜짐 : $20\% \leq$ 전력 $< 50\%$

빨간색 램프 켜짐 : 전력 $< 20\%$ 충전이 필요합니다.

충전

처음 사용하기 전에 완전히 충전하십시오.

충전 케이블을 5 V USB 전원 어댑터에 연결하여 에어펌프를 충전하십시오.

충전 중 배터리 표시등 :

흰색 램프 깜박거림 : 충전중

흰색 램프 켜짐 : 충전 완료

안내 :

충전 중에는 공기 압축기가 꺼지며 사용할 수 없습니다.

이 제품에 포함되지 않은 안전 호환 어댑터와 충전 케이블을 사용해야 합니다.

2. 전원 켜기 / 전원 끄기

전원 켜기 :

약 2 초간 ON/OFF 버튼을 길게 눌러 인플레이터를 켭니다.

전원 끄기 :

전원이 켜진 상태에서 ON/OFF 버튼을 길게 눌러 인플레이터를 끕니다.

전원이 켜진 상태에서 3 분 안에 아무런 조작이 없으면 전동 에어펌프 전원이 자동으로 꺼집니다.

3. 고압 에어 호스를 타이어 밸브에 연결하기 (밸브 어댑터 사용)

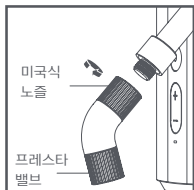

120° 슈레이더 / 프레스타 밸브

슈레이더 밸브 어댑터를 시계 방향으로 돌려 슈레이더 / 프레스타 밸브를 풉니다. 회전 방향을 바꾸어 밸브를 다시 조이고 바꿉니다.

참고 : 기본 공장 제품 구성은 어댑터가 노출된 프레스타 밸브입니다.

에어 노즐 스타일

에어 노즐 스타일	공기 주입 인터페이스

프레스타 에어 노즐 어댑터

프레스타 밸브 어댑터는 로드 자전거와 일부 산악용 자전거 타이어에 공기를 주입하기 위해 필요합니다.

공기를 주입하려면 :

1. 고압 에어 호스의 프레스타 밸브 어댑터가 노출되어 있는지 확인합니다.
2. 타이어의 프레스타 밸브를 풉니다.
3. 고압 에어 호스의 프레스타 밸브 어댑터를 타이어 밸브에 연결하여 공기를 주입합니다.

공기를 빼려면 :

타이어 밸브의 나사를 풀고 밸브를 눌러 공기를 빼냅니다.

에어 노즐 스타일	공기 주입 인터페이스

슈레이더 밸브 어댑터

슈레이더 밸브 어댑터는 산악용 자전거, 전기 자전거 및 오토바이 타이어에 공기를 주입하기 위해 필요합니다.

공기를 주입하려면 :

1. 고압 에어 호스의 프레스타 밸브 어댑터를 슈레이더 밸브 어댑터로 바꿉니다.
 2. 슈레이더 밸브 어댑터를 타이어 밸브에 연결하여 공기를 주입합니다.
- 공기를 빼려면 :
- 적절한 공구 (예 : 4mm 육각 렌치) 를 사용하여 밸브 내부의 니들을 눌러 공기를 빼냅니다.

4. 공기압 검출

에어펌프가 켜져 있는 동안 고압 에어 호스가 물건에 연결된 후 현재 공기압이 자동으로 표시됩니다. 공기 압축기는 측정 범위 3-200psi의 압력을 제공합니다.

5. 공기압 확인

안전을 보장하고 과팽창으로 인한 폭발로 인한 부상을 방지하기 위해 제품에 공기 주입 전 항상 해당 품목에 대한 지침 또는 관련 지침을 참조하여 올바른 공기압을 확인하십시오.

타이어

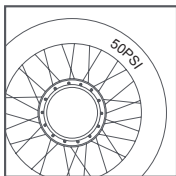

자전거, 전기 자전거, 일부 오토바이 및 스쿠터가 견딜 수 있는 공기 압력의 범위는 타이어 측벽에 표시되어 있습니다. 타이어 압력은 적재물의 중량과 관련이 있습니다. 권장 공기압에 대한 상세 정보는 해당 제품의 설명서를 참조하십시오.

일반 제품 권장 공기압 게이지

제품 카테고리	제품 유형	권장 압력 범위
자전거	Mi 스마트 전동식 폴딩 바이크 타이어	35-45 psi
	12, 14, 16 인치 자전거 타이어	30-50 psi
	20, 22, 24 인치 자전거 타이어	40-50 psi
	Mi 전동킥보드 타이어	45-50 psi
	26, 27.5, 29 인치 산악 자전거 타이어	45-65 psi
	700c 도로 자전거 오프닝 타이어	100-130 psi
	700c 도로 자전거 튜브 타이어	120-145 psi
오토바이	오토바이 또는 전동식 스쿠터 타이어	26 - 44 psi
전기 자전거	전기 자전거 타이어	26 - 44 psi

참고: 압력 범위 값은 참조용일 뿐입니다. 실제 공기압 규격은 공기압 주입 대상 제품의 지침서나 설명서를 참조하십시오. 일반 단위 전환: 1 bar = 14.5 psi, 1 bar = 100 kPa, 1psi = 1lbs. (위의 데이터는 QiCYCLE 실험실에서 제공된 것입니다.)

6. 미리 설정된 공기압 타이어 압력

충전 압력 범위

압력 값은 psi 이며 조절 가능한 범위는 3-150psi 입니다.

사전 설정 값 조정



공기 주입 전에 사전 설정된 압력을 조정할 수 있습니다. "+" 또는 "-" 를 눌러 사전 설정된 압력 값을 조정합니다. "+" 또는 "-" 를 길게 눌러 사전 설정된 압력 값을 빠르게 조정합니다.



설정 한 압력 값을 조정하면 디지털 플래시가 목표 압력 조정 상태를 나타내고, 숫자로 실시간 압력값을 나타냅니다. 수치 값을 메모리에 저장할 수 있습니다. 시작할 때는 이 전평창에 대해 설정된 공기압값이 표시됩니다.

7. 공기 주입

주입 시작

시작 / 정지 버튼을 눌러 공기 주입을 시작합니다. 공기 주입을 하는 동안 전류 압력이 실시간으로 표시됩니다. 공기압 주입 중에 약 72dB 의 소음이 발생합니다. 일부 소음 방지 장치를 주의하여 사용하십시오. 장시간 사용하고 나면, 고압 에어 호스, 에어 노즐 커넥터 및 본체의 온도가 크게 높아지므로 오래 만지지 마십시오.

주입 중지

공기압이 사전 설정된 압력 값에 도달하면 주입이 자동으로 멈춥니다. 공기 주입 중에 ON/OFF 버튼을 짧게 눌러 공기 주입 과정을 중단할 수 있습니다.

특별 안내사항

고무풍선, 장난감 고무공, 수영 튜브 및 기타 제품의 충전 압력이 전동 에어 펌프의 측정 범위보다 낮을 경우, 사전 설정된 압력으로 자동으로 공기 주입을 멈출 수 없으므로 신중히 사용해야 합니다.

배터리 및 배터리 사용시간

전부하 및 외기 온도 25° C 조건에서, 적재물 없이 인플레이터를 계속해서 사용할 수 있는 시간은 약 60 분입니다. 압력 부하가 커지고 주변 환경 온도가 낮아지면 배터리 사용시간이 저하될 수 있습니다.

8. 에어 호스 제거

공기 주입이 완료되고 나면, 고압 에어 호스 및 밸브 어댑터의 온도가 비교적 높아집니다. 밸브 분리 시 데이지 않도록 조심하십시오. 에어펌프를 분리할 때 일부 공기가 밸브에서 누출될 수 있습니다. 압력 손실을 방지하려면 밸브에서 에어호스를 신속하게 분리하십시오.

△ 잔류 위험

전동 공구가 규정된 대로 사용되더라도 모든 잔류 위험 요인을 제거할 수는 없습니다. 전동 공구의 구조 및 설계와 관련하여 다음과 같은 위험이 발생할 수 있습니다.

1. 효과적인 방진 마스크를 착용하지 않으면 폐가 손상됩니다.
2. 효과적인 청력 보호 장치를 착용하지 않을 경우 청력 손상입니다.
3. 전동 공구가 장기간 사용 중이거나 적절하게 관리 및 유지 관리되지 않을 경우 진동 방출로 인한 건강에 손상을 입힐 수 있습니다.

경고! 이 전동 공구는 작동 중에 전자기장을 생성합니다. 이 필드는 경우에 따라 능동형 또는 수동형 의료용 임플란트를 방해할 수 있습니다. 심각한 부상이나 치명적인 부상의 위험을 줄이려면 의료용 임플란트 시술자는 이 기계를 작동하기 전에 담당 의사와 의료용 임플란트 제조업체에 문의하는 것을 권장합니다.

일상 유지 보수

- 정기적인 세척하고, 유지 보수, 공구를 날카롭게 유지하고 광택을 유지하는 방법으로 관리하시고, 최소한 3 개월마다 1 회 충전하십시오.
- 제품을 직접 수리하려고 하지 마십시오. 자격을 갖춘 기술자 또는 전문가만 수리할 수 있습니다. 필요한 경우 고객 서비스에 문의하십시오.
- 사용자 교체 가능 부품 목록 (고압 에어호스 & 슈레이더 밸브, 프레스타 밸브 아댑터, 니들 밸브 어댑터 및 충전 케이블).
- 필요할 수 있는 특수 공구는 스스로 분해하고 수리하지 마십시오.

배터리 안전

- 셀을 분해하거나 열거나 으깨지 마십시오. 배터리는 교육을 받은 사람만 해체해야 합니다. 멀티 셀 배터리 케이스는 공구를 통해서만 열 수 있도록 설계되어야 합니다.
- 어린이가 배터리에 쉽게 접근하지 못하도록 칸막이를 설치하십시오.
- 셀 또는 배터리 합선이 생겨서는 안 됩니다. 셀이나 배터리를 서로 합선되거나 전도성 물질에 의해 합선될 수 있는 상자나 서랍에 함부로 보관하지 마십시오.
- 사용하기 위해 필요할 때까지 원래 포장에서 셀이나 배터리를 제거하지 마십시오.
- 전지나 배터리를 열이나 불에 노출시키지 마십시오. 직사광선이 드는 곳에 보관하지 마십시오.
- 전지 또는 배터리를 기계적 충격에 노출시키지 마십시오.
- 셀이 누출되는 경우, 액체가 피부나 눈에 닿지 않도록 하십시오. 액체와 접촉한 경우, 환부를 다량의 물로 씻어내고 의사의 진찰을 받으십시오.
- 장비는 셀 또는 배터리의 잘못된 삽입을 방지하도록 설계되어야 하며 극성 표시가 선명해야 합니다. 항상 셀, 배터리 및 장비의 극성 표시를 관찰하고 올바르게 사용해야 합니다.
- 배터리 내에서 제조업체, 용량, 크기 또는 유형이 다른 셀을 혼합하지 마십시오.
- 셀 또는 배터리를 삼킨 경우 즉시 의사의 진료를 받으십시오.
- 배터리에 조립될 수 있는 최대 셀 수와 셀을 연결할 수 있는 가장 안전한 방법은 셀 또는 배터리 제조업체에 문의하십시오.
- 각 장비에는 전용 충전기가 제공되어야 합니다. 판매용으로 제공되는 모든 보조 셀과 배터리에 대해 완전한 충전 지침을 제공해야 합니다.
- 셀과 배터리를 깨끗하고 건조하게 유지하십시오.

- 셀 또는 배터리 단자가 더러워지면 깨끗한 마른 천으로 닦으십시오.
- 보조 셀과 배터리는 사용하기 전에 충전해야 합니다. 항상 셀 또는 배터리 제조업체의 지침을 참조하고 올바른 충전 절차를 사용하십시오.
- 사용하지 않을 때는 보조 셀과 배터리를 충전 상태로 유지하지 마십시오.
- 장기간 보관 후 최대 성능을 얻으려면 셀 또는 배터리를 여러 번 충전 및 방전해야 할 수 있습니다.
- 나중에 참조할 수 있도록 원래 셀 및 배터리 안내문을 보관하십시오.
- 보조 셀 또는 배터리를 폐기할 때는 서로 다른 전기 화학 시스템의 셀 또는 배터리를 서로 분리하여 보관하십시오.

고장 문제 해결

고장	해결 방법
느린 충전 속도	<ol style="list-style-type: none"> 1. 배터리 전력이 충분합니까 2. 에어 호스가 새는 지 확인하십시오 3. 에어 호스의 양쪽 끝의 조인트가 단단히 조여져 있는지 확인하십시오 4. 충전된 물건에서 누출이 있는지 점검하십시오
전원이 켜져있으며 충전할 수 없음	<ol style="list-style-type: none"> 1. 배터리 잔여량을 확인하십시오 2. 현재 타이어 공기압이 사전 설정 값보다 높은지 확인합니다.
공기 압축기는 보통 공기를 주입하지만 표시된 공기압은 0 입니다	주입 가능한 압력이 낮은 풍선 등의 제품은 본 제품의 사용 범위에 포함되지 않습니다.
에어 노즐을 조이면 에어 펌프가 자동으로 전원이 꺼져있습니다	ON/OFF 버튼을 길게 눌러 인플레이터를 다시 켭니다.
에어 호스를 연결할 때 누출 현상이 있습니다	밸브를 조입니다.
평창 상태에서 배터리 표시기의 색상이 대기 상태의 표시기와 일치하지 않습니다.	리튬 배터리가 방전될 때 상당한 전압 강하가 발생하여, 평창 상태와 대기 상태에서의 표시기 간의 색상 불일치로 이어집니다. 이는 고장으로 간주되지 않습니다.
부팅할 수 없습니다	배터리가 충분히 충전되었는지 확인하십시오.
압력을 주입하거나 감지할 수 없음	<ol style="list-style-type: none"> 1. 정확한 밸브 커넥터를 사용하고 있는지 확인하십시오. 2. 프레스타 밸브 어댑터를 사용할 때는 타이어 밸브 코어의 나사가 풀려 있는지 확인하십시오. 3. 슈레이더 밸브 어댑터를 사용할 때는 타이어 밸브 코어가 깨끗하고 먼지 등의 이물질이 없는지 확인하십시오.
오류 코드 E1, E2	온도가 범위를 초과할 경우, 사용하기 전에 한 시간 동안 실온 상태에서 이 기기를 냉각하십시오.
오류 코드 E6	공기압이 범위를 초과할 경우, 밸브를 풀어 해당 압력이 복원되는지 확인합니다. 오류 코드가 사라지면, 공기압 주입 대상물의 압력이 범위를 초과하는지 확인합니다.

기본사양

제품명	QiCYCLE 휴대용 전기 공기 압축기 Mini
제품 모델 번호	QJCQBM1
제품 크기:	107 × 65 × 38 mm
에어 호스의 길이	100.4mm(120° 슈레이더 / 프렌치 밸브)
충전 압력 범위	3-150 psi
압력 범위	3-200 psi
작동 온도	충전: 0° C ~ 45° C 방전: -10° C ~ 45° C
보관 온도	-10°C ~ 45°C
배터리 용량	5 Ah (18 Wh)
화면 사이즈	16.25 × 14 mm
입력 매개변수	5V $\overline{\text{---}}$ 2A
충전 포트	USB Type-C
충전 시간	4 시간 미만
센서 정확도	± 1 psi

소음과 진동

테스트 결과

EN 62841-1 에 따라 결정된 소음 배출 값 :	
음압 레벨	$L_{pA} = 70 \text{ dB (A)}$
불확실성	$K = 3 \text{ dB}$
A-가중 음향 파워 레벨	$L_{wA} = 80 \text{ dB (A)}$
불확실성	$K = 3 \text{ dB}$
A-가중 음향 표기 파워 레벨 (EN 1012-1 에 따름)	83 dB (A)
EN 62841-1 에 따라 결정된 진동 총 값 :	
진동 배출 값	$a_h \leq 2.5 \text{ m/s}^2$
불확실성	$K = 1.5 \text{ m/s}^2$

전동 공구를 작동하는 동안 청력 보호구를 착용하십시오 .

총 진동 표기 값과 소음 배출 표기 값은 표준 시험 방법에 따라 측정되었으며 , 한 공구를 다른 공구와 비교하는 데 사용할 수 있습니다 .

또한 노출의 사전 평가에서는 총 진동 표기 값과 총 소음 배출 표기 값을 사용할 수 있습니다 .

경고 :

전동 공구의 실제 사용 중 발생하는 진동 배출 및 소음 배출량은 공구의 사용 방식에 따라 총량 기준 값과 다를 수 있습니다 .

실제 사용 조건에서의 노출 추정에 기반하여 작업자를 보호하기 위한 안전 조치 (트리거 시간 외에 공구가 꺼진 시간 및 공회전하는 시간 등 작동 주기의 모든 부분을 고려) 를 확인해야 합니다 .

심볼 묘사 :



사용 전에 사용 설명서를 읽으십시오.



CE 적합성.



이 기호가 표시된 모든 제품은 전자폐기물에 포함 (WEEE, 2012/19/EU 지침에 의거) 됨으로 분류되지 않은 가정 폐기물과 혼합하여 폐기해서는 안 됩니다. 대신 정부나 로컬 자치단체가 전자 폐기물의 재활용을 위해 지정한 수거 지점에 넘겨 사람의 건강과 환경을 보호해야 합니다. 올바른 처리와 재활용은 환경과 인간의 건강에 대한 잠재적인 부정적 결과를 예방하는데 도움이 될 것입니다. 해당 수집 지점의 약관 및 위치에 대한 자세한 내용은 설치자 또는 로컬 자치단체에 문의하십시오.

리사이클링의 경우

배터리를 제거합니다

1. 배터리가 완전히 방전될 때까지 (비음) 전동 공구를 사용하지하십시오.
2. 인클로저의 나사를 풀고 인클로저를 제거합니다.
3. 합선을 방지하기 위해 배터리의 커넥터를 한 번에 하나씩 분리하십시오.
4. 배터리를 제거합니다.
5. 폴을 분리합니다.

완전한 방전 상태에서도 배터리 잔량은 여전히 포함되며, 합선이 발생할 경우 이를 제거할 수 있습니다. 제조일자는 에어펌프 뒷면을 참조하시기 바랍니다.

제조업체 : iRiding (Shenzhen) Technology Co., Ltd.

주소 : Room 1708, No.1 Yuexing Forth Road, Nanshan District, Shenzhen, Guangdong Province, 518000, P. R. China.

제품 관련 정보는 www.qicycle.com/kr/ 를 방문해 주시기 바랍니다.

버전 : V1.0

Warranty Card

The warranty period of the product is 12 months

Any performance defects of the product caused by manufacturing may be repaired or replaced free of charge within 12 months as from the date of purchase.

How to return the product

Please contact your local retailer or online store where you purchased the product.

Return of information sheet

To handle your returned product as soon as possible, we need the following information. Please fill in this sheet and place it in your returned package.

Name of product:

Order No.:

Date of purchase:

E-mail:

Place of purchase:

If the product is purchased through Amazon, please use Amazon's 30-day return service.

Garantiekarte

Der Garantiezeitraum für dieses Produkt beträgt 12 Monate.

Herstellungsbedingte Leistungsmängel des Produkts werden innerhalb von 12 Monaten ab dem Kaufdatum kostenlos repariert oder ersetzt.

Rücksendung des Produkts

Wenden Sie sich bitte an den Händler vor Ort oder den Online-Shop, bei dem Sie das Produkt erworben haben.

Rücksendung der Garantiekarte

Um Ihr zurückgesandtes Produkt so schnell wie möglich zu bearbeiten, benötigen wir die folgenden Informationen. Bitte füllen Sie diese Karte aus und legen Sie es dem Rücksendepaket bei.

Name des Produkts:

Bestellnummer:

Kaufdatum:

E-Mail:

Kaufort:

Falls das Produkt über Amazon erworben wurde, nutzen Sie bitte den 30-tägigen Rückgabeservice von Amazon.

