

QiCYCLE Electric Power Assistant Bicycle  
User`s Manual .1

QiCYCLE Fahrrad mit elektrischer Hilfskraft /  
Benutzerhandbuch .18

Manual de instrucciones de bicicleta con  
asistencia eléctrica QiCycle .36

QiCYCLE 파워 어시스턴트 자전거 사용자 매뉴얼 .54

**QiCYCLE**



## WARNING!

Read all safety precautions and instructions, and save them for future reference. Failure to follow any instructions in the user manual may result in electric shock, fire and/or serious injury.

## Safety Instructions

---

It is strictly forbidden for persons under the age of 16 to ride pedelec on the road. The pedelec should be rode in non-motorized vehicle lanes and the maximum speed shall not exceed 25km/h. On a road without non-motorized vehicle lane, please ride on the right hand side of the vehicle lane. Do not lend the pedelec to people who don't know how to operate in order to avoid injury. Please abide by local laws and regulations if you carry people or objects with the pedelec. Please wear a helmet when riding. In rainy or snowy days, the braking distance will become longer. Pay attention to slow down, and try to avoid riding in severe weather such as heavy rain.

## Product Description

---

### Parts

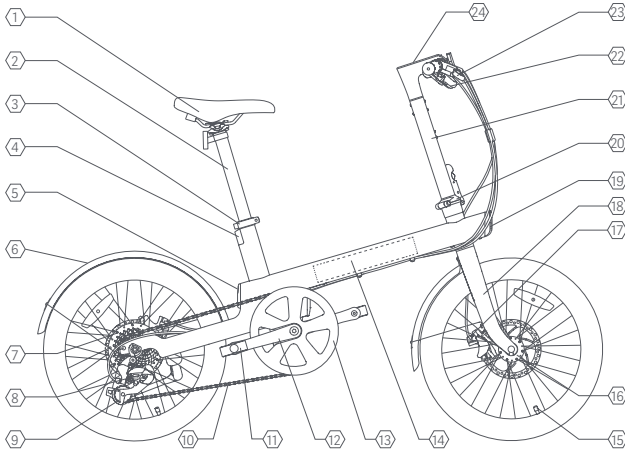

- |                 |                 |                   |                           |
|-----------------|-----------------|-------------------|---------------------------|
| ① Saddle        | ② Seat Post     | ③ Seat Post Clamp | ④ Rear Light              |
| ⑤ Charging Port | ⑥ Rear Mudguard | ⑦ Motor           | ⑧ Derailleur 8-speed      |
| ⑨ Kickstand     | ⑩ Chain         | ⑪ Pedal           | ⑫ Crank                   |
| ⑬ Chain Ring    | ⑭ Battery       | ⑮ Valve           | ⑯ Hub                     |
| ⑰ Disc Brake    | ⑱ Front Fork    | ⑲ Front Light     | ⑳ Head Tube Folding Clasp |
| ㉑ Head Tube     | ㉒ Right Shift   | ㉓ Brake           | ㉔ Display Screen          |

Note: The product, parts and user interface in this manual are schematic diagrams for reference only. Due to updates and upgrades, the actual product may be slightly different from the schematic diagram. Please refer to the actual product.

## Parts List



User's Manual  
x 1



Power Adapter  
x 1



Pedal  
x 1



4,5,6 mm Allen key  
x 1



M5 Screw  
x 4



Quick release Lever  
x 1

## Installation and adjustment of parts

---

### I. Unfold the head tube

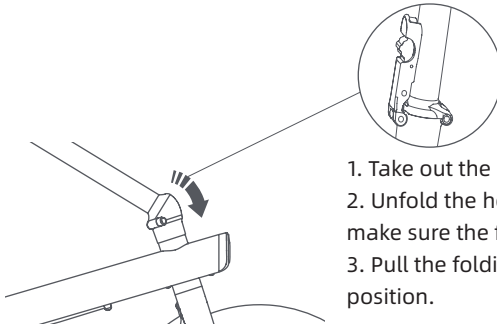

1. Take out the pedelec from the packing box.
2. Unfold the head tube to the vertical position, make sure the folding clasp is fully closed.
3. Pull the folding clasp wrench to the upright position.

### II. Install and secure the handlebar

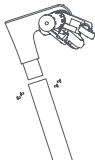

1. Insert the handlebar into the head tube, adjust the handlebar to ensure it is in a perpendicular position to the wheel.
2. Tighten the 4 screws on top of the head tube.

### III. Install the front wheel

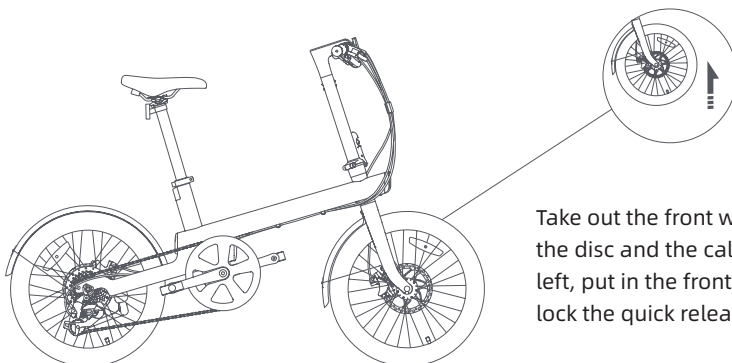

Take out the front wheel, keep the disc and the caliper on the left, put in the front fork and lock the quick release.



First screw in the left pedal counterclockwise by hand, and screw in the right pedal in clockwise direction. After confirming that there is no problem, use a 6mm Allen key to lock the left pedal in the counterclockwise direction and lock the right pedal in the clockwise direction. The tightening torque of the pedal screw is 30-35 N·m.

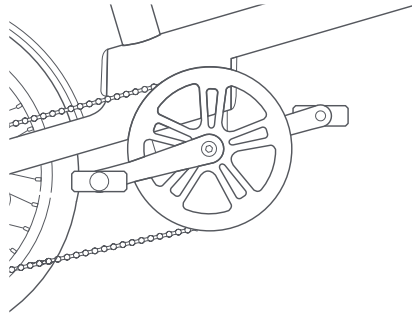

## User guide

### Description of handlebar parts

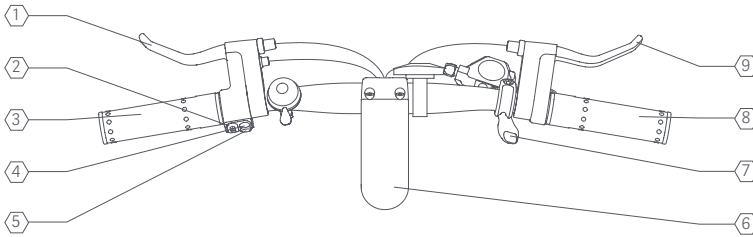

- |                     |                      |                    |
|---------------------|----------------------|--------------------|
| ① Front Brake Lever | ② + / - Button       | ③ Left Grip        |
| ④ Switch            | ⑤ Walk Assist Button | ⑥ Display Screen   |
| ⑦ Right Shift       | ⑧ Right Grip         | ⑨ Rear Brake Lever |

### Description of display screen

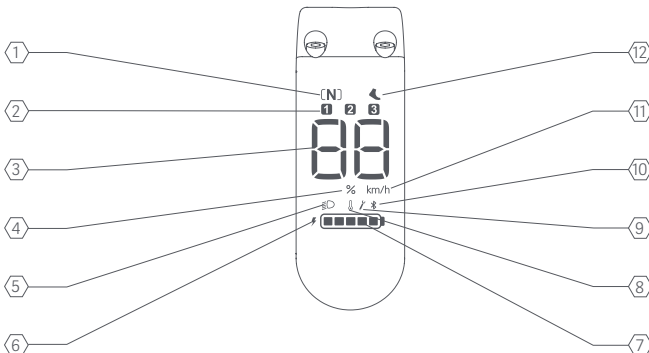

- ① Non Power-Assisted Mode    ② Power-Assisted Mode    ③ Digital Meter
- ④ Charge Percentage    ⑤ Light    ⑥ Charging
- ⑦ Battery Level    ⑧ Abnormal Temperature Indication    ⑨ System Error
- ⑩ Bluetooth Connection Status    ⑪ Speed Unit    ⑫ Walk Assist Mode

## Charging

Before using it for the first time, please use the provided power adapter to charge the pedelec and activate the battery.

If the battery power is too low, the battery will sleep. Please charge it for a while and then turn it on again.

Tip: If the battery power is less than 50% and the bicycle is not used for 7 days, the battery will enter the sleep mode. You need to connect the power adapter to activate it.

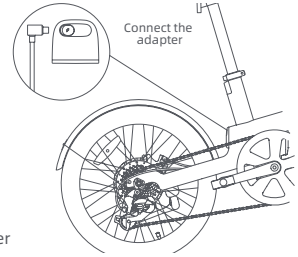

The display screen shows the percentage of battery power while charging (in power-on state)

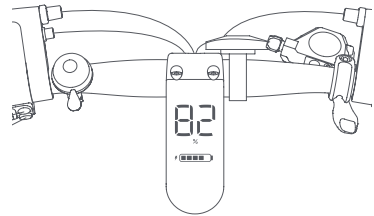

## Power on

Press and hold the red power button on the left side of the handle bar to turn on the power. If there is no operation within 10 minutes, it will automatically shut down.

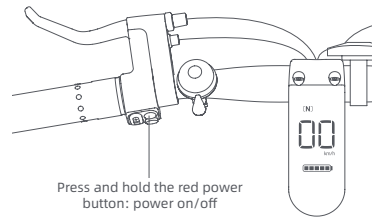

## Power off

Press and hold the red power button on the left side of the handle bar in the power-on state to turn off the power. When the power is turned off, you can ride the pedelec without electricity.

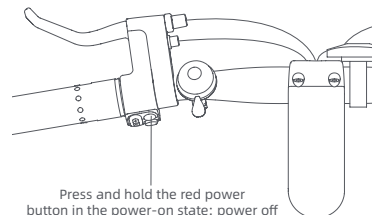

## Switch power-assisted mode

Press the “+” or “-” button on the left side of the power button to switch among mode N, 1, 2 and 3, and the power assist increases with the increase of modes. When the speed exceeds 25km/h, the assist will be automatically turned off. N mode has no power assist.

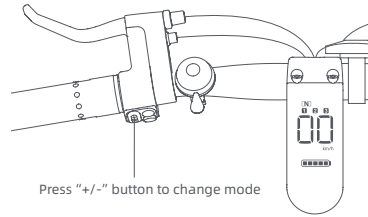

## Turn on/off lights

Press and hold the “+/-” button to turn on/off the front and rear lights. (During bicycle riding, the lights can be automatically turned on/off according to ambient light changes)

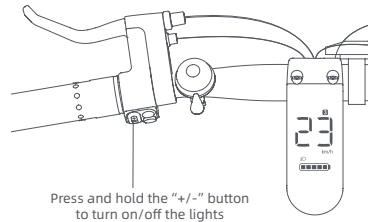

## Bluetooth connection

Scan the QR code to download and open the “QiCYCLE APP”, search for the device, find Electric Bike C2, and tap Connect. Once the connection is finished, the Bluetooth indicator on the display will be shown.

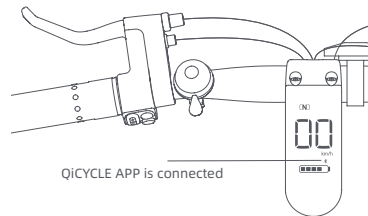

In the power-on state, press and hold the Walk assist button to start the boosting function. The speed does not exceed 6km/h. Release the Walk assist button to stop.

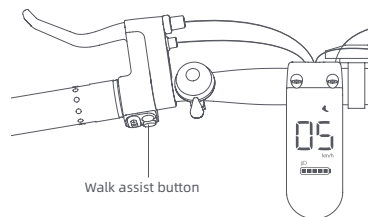



## Frame number

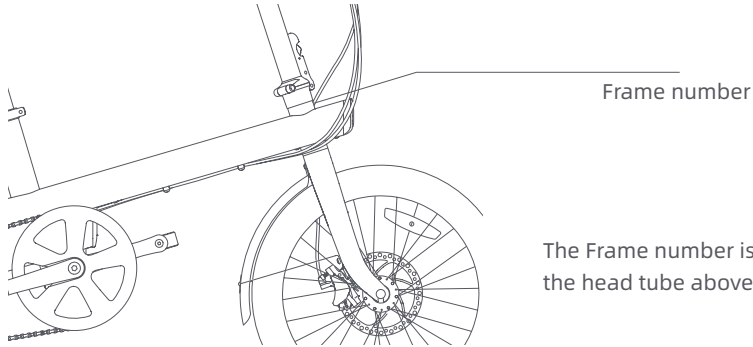

The Frame number is located at the head tube above the lights

## Battery assembly drawing

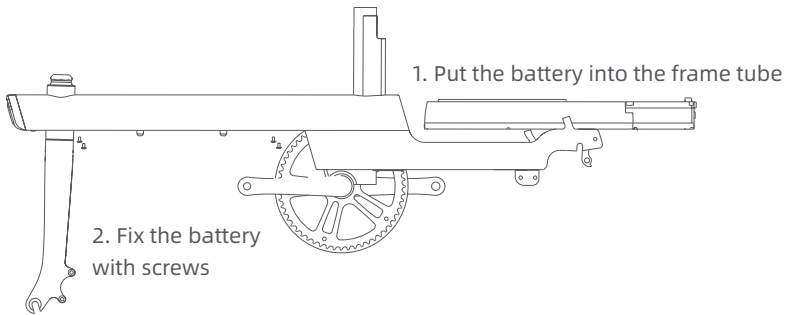

## Safety Precautions

---

### Battery and charging

- The operating temperature for charging is between 0°C to 45°C and for discharging is between -20°C to 60°C.
- The charger is designed for indoor use only. Do not place the battery in any liquid (acidic or alkaline). Keep it dry and never expose it to rain and high temperature environment.
- Connecting reversely the polarity of battery is strictly prohibited.
- Do not incinerate, disassemble, reassemble, short circuit batteries or destroy the battery.
- Charge with original or authorized charger. The maximum charging time is 6 hours and the charging current should be less than 1.7A. Misuse other types of batteries may burst causing personal injury and damage.
- Keep the battery in cool and dry place, and charge it for 2 hours every 2 months for a better maintenance.
- Always follow the instructions in the user manual for charging the battery.

- Do not use the unqualified charger that is not applicable to the specified type and voltage to charge the battery. The charger can charge Lithium-ion battery (36 Vdc, max. capacitance: 7500 mAh (single battery pack), comply with IEC 62133).
- Do not used for non-rechargeable batteries, as they can overheat and break.
- The chargers are not intended to charge automobile batteries.
- Prevent foreign objects from entering the charger during its use and storage. Prevent water and other liquid from getting in, otherwise a short circuit may occur. Keep the battery well ventilated when charging. Do not charge the battery in an enclosed area, in high temperature environments, or under direct sunlight. Prevent flames and sparks, explosive gases. Store the charger in a cool and dry place when not in use.
- When charging, insert the battery first, and then connect the charger to the power supply. When the battery is fully charged, cut off the power supply first, and then remove the battery connector.
- When the indicator turns green, cut off the power supply in time. Do not connect the charger to an AC power without a load for a long time.
- If there is an odor, the indicator displays an error, or the charger shell overheats during charging, stop charging immediately or go to the official dealer for repairing, or contact the after-sales service department for help.
- If possible, do not carry the charger with the bike. If required, you can put the charger into a toolbox with proper shock absorption, and then carry the toolbox with the bike.
- Do not disassemble or replace any components in the charger without authorization. If the supply cord is damaged, it must be replaced by the manufacturer, its service agent or similarly qualified persons in order to avoid a hazard.
- Connect the charger directly to a power source. Never use extension cords.
- If the performance of the batteries decrease substantially, it is time to replace the batteries.
- Keep electrical appliances out of reach from Children or infirm persons. Do not let them use the appliances without supervision.
- This appliance can be used by children aged from 8 years and above and persons with reduced physical, sensory or mental capabilities or lack of experience and knowledge if they have been given supervision or instruction concerning use of the appliance in a safe way and understand the hazards involved.
- These instructions are also available in an alternative format:  
<http://www.amc.tech/download/>

## Riding

- Cycling involves risk of personal injury and damage of the bike, you should assume the responsibility for that risk. For your safety, please follow the cycling rules with properly using the bike, as well as regularly carry out the maintenance, which can reduce the risk of injury. This user manual contains warnings and precautions concerning the consequences of failure to maintain or inspect your bike, and of failure to follow safe cycling practices.

As with all mechanical components, electric bicycles are subject to wear and high stress. Different materials and components may react to wear or stress fatigue in different ways. If a component's service life has passed, it may suddenly fail and cause personal injury. Any cracks, scratches, or color change in the high-stress areas indicate that the component's service life has passed and should be replaced. If there was any impact on the bicycle due to a collision, it is recommended to immediately go to an official dealer for inspection and maintenance. The user may not be able to see the damage caused by impact on the components made of composite materials, which may result in a second accident and personal injury.

1. Check the front and rear brakes before use, and adjust them if necessary. The front brake is controlled by the left brake lever and the rear brake is controlled by the right brake lever. After properly adjusting the brakes, the bicycle should brake reliably when pulling both the left and the right brake lever halfway. When the brake pads are worn excessively, they must be replaced in time.

2. Check whether the chain is properly lubricated before using the bicycle. Turn the pedal by hand and check whether the chain links move smoothly and are corrosion-free. If the chain is corrosive or frozen, add an appropriate amount of lubricant, or replace the chain if necessary.

3. Before riding the bicycle, check the tire pressure, the handle bar movement, the rotation of the front and rear wheel, the electrical circuit, the battery level and the working condition of the motor, as well as the lights, bell, and fasteners.

- (1) Low tire pressure will increase the friction between the tire and the road surface. This will increase the tire's wear and thus reduce its total mileage. It will also negatively affect the bicycle's handling and steering, and thereby reducing comfort and safety. If the tire pressure is too low, immediately inflate the tires. The recommended tire pressure is 40-65 PSI.

- (2) If the handle bar is stuck or does not turn smoothly, it should be adjusted or lubricated in time. Use calcium-based or lithium-based grease as a lubricant. First loosen the front fork's locknut, then turn the front fork's upper block. Once it is adjusted as preferred, tighten the front fork's locknut.

- (3) If the front and rear wheel do not rotate smoothly due to friction, the bicycle's power consumption will increase and its mileage will reduce. To prevent failure, make sure the bicycle is lubricated and maintained in a timely manner. Use calcium-based or lithium-based grease as a lubricant. If the hub fails, replace

the bearings or the complete hub. If the motor fails, it must be repaired by an authorized dealer.



(4) Power on the bicycle when checking the electrical circuit for continuity. Check whether all connectors are firmly plugged in and all fuses are working normally. In particular, check whether the output of the battery terminals is optimal and whether the wiring harness is properly connected to the battery. Solve any issues in a timely manner.

(5) Before riding, check whether the battery level is sufficient for the expected mileage. If the battery level is insufficient, please supplement by pedaling the bicycle so as to avoid battery undervoltage.

(6) Before riding, check whether the motor works properly. Start the motor and adjust its speed to visually inspect and listen to the motor. If there is any unusual behavior, it should be repaired in a timely manner.

(7) Before riding, check whether the lights and bell are working properly, especially when riding at night. The front light is supposed to be bright and its light beam should fall in a range of 5-10 meters in front of the bicycle. The bell is supposed to ring loudly, and the dashboard should work normally.

(8) Before riding, check whether all parts are properly fastened. For example, the handle bar, handle post, saddle, seat post, front wheel, rear wheel, crank axle, locknut, and pedals. If any part is loose or lost, it should be tightened or replaced immediately. The recommended torque specifications are: Handle post 18-20 N·m, saddle 18-25 N·m, Handle bar 6-8 N·m, Rear wheel 35-45 N·m, Crank axle nut 35-50 N·m, Pedals 35-45 N·m.

- As with other sports, bicycling involves risk of personal injury and damage of the bike. By choosing to ride a bike, you assume the responsibility for that risk, so you need to know and to practice the rules of safe and responsible riding and of proper use and maintenance. Proper use and maintenance of your bike reduces risk of injury.
- The combination of the  safety alert symbol and the word WARNING indicates a potentially hazardous situation which, if not avoided, could result in serious injury or death.
- The combination of the  safety alert symbol and the word CAUTION indicates a potentially hazardous situation which, if not avoided, may result in minor or moderate injury, or is an alert against unsafe practices.
- The word CAUTION used without the safety alert symbol indicates a situation which, if not avoided, could result in serious damage to the bike or the voiding of your warranty.
- Many of the warnings and precautions say "you may lose control and fall". Since any fall can result in serious injury or even death, these warning of possible injury or death will not always be mentioned.
- Please read the warning message on the handle bar: Before each ride, make sure the handle post hinge is properly tightened and safely secured.

- Since it is not possible to predict every situation or condition that may occur during cycling, this user manual does not represent a safe use of the bike in all situations. There are risks associated with the use of any bike which cannot be predicted or avoided, and which are the sole responsibility of the rider.
- Additional safety, performance and service information for specific components such as suspension or pedals on your bike, or for accessories such as helmets or lights that you purchase, may also be available. Make sure you are informed all the details of the manufacturers that was included with your bike or accessories.
- If you have any questions, consult with the bike shop or the manufacturer for the detailed information.
- You may ride the bike only after you have carefully read this manual and are familiar with the product performance.
- Untrained individual is not allowed to use this product.
- Before riding, check the voltage meter cable, buttons, and data display.
- Before riding, check the tire pressure (recommended: 40 - 65 PSI).
- Wear a helmet when riding and comply with traffic regulations.
- This bicycle is suitable for riding on paved urban roads. It is not recommended to ride it on other terrains to avoid danger.

### **Storage and maintenance**

- It is recommended to use warm water and a sponge to clean the bicycle. When using special cleaning products, please pay attention to the product's instructions. Do not use acid, lubricating oil, high-temperature grease, brake cleaner, or other harsh cleaning products to clean the bicycle.
- Do not clean the bicycle with high water pressure so as to avoid short-circuiting the electrical system.
- Recommended maintenance interval: at least annually after the first 100 miles. Please check the integrity and condition of the tires and rims, adjust the brake lines and check the chain drive. Please carefully check whether the following parts are torqued properly: handle post, saddle, seat post, front wheel, rear wheel, crank axle nut, pedals.  
After 200 to 400 miles, please check the brake pads, chain, sprockets, and rims for wear and tear. Furthermore, make sure that any bolted parts are properly tightened.  
After every 700 miles, carry out a major maintenance to repair, disassemble, inspect, clean, and apply lubricating oil. It is recommended to replace consumable parts such as hubs, pedals, brakes, and gears every 700 miles.
- When the bicycle comes into contact with water, especially the meltwater with salt in (In winter, many cities spread road with salt after snowing to prevent roads from freezing over), clean the bicycle in a timely manner so as to avoid corrosion of metal parts and aging of painted parts. After the bicycle is used for a period of time, it should be inspected and adjusted as per the instructions in

the user manual. Tightening and lubrication are essential. Check whether any parts are loose, and make sure the chain drive moves smoothly. After lubricating the chain, wipe off any excess lubricant. Add a small amount of lubricating oil on the flywheel. The tires must be inflated to the correct tire pressure so as not to affect the riding comfort and safety as well as the service life of the tires. The brakes must be inspected frequently to guarantee the rider's safety. If any issues occur, immediately carry out the required adjustment or repair.

- After riding, store the bike in a place away from direct sunlight and rain.
- Regularly check the belt. If it is worn, replace the belt.
- Regularly check the screws and connections to ensure all parts are securely installed.
- Recommended torque (Unit: N·m): 6 - 8 for handle bar screws; 17.5 - 20 for handle post screws; 17.5 - 25 for saddle screws; 32 - 45 for wheel nuts.
- Typical tension on a chain is roughly 2 cm, when pressing on the chain from the top and from the bottom. If the movement exceeds 2 cm, adjust the tension or contact the dealer.
- When the motor is not running, try to clean the dust and grease on the surface. Keep the motor clean and prevent oil and water from entering in it. Do not spray water directly on the motor.
- Check the completeness of the motor leading-out. If the motor overheats, emits an odor, smokes, makes strange sound, or has any fault, stop using immediately and contact the dealer. Do not attempt to disassemble the motor by yourself.
- Do not attempt to alter the voltage meter by yourself.
- Do not replace components with non-genuine parts, especially safety-critical components of the brake system.
- The rims are consumable parts. If a rim is deformed, broken, or damaged, it should be replaced immediately. After the rim has been used for a certain period of time, the braking surface of the rims will gradually wear. Once the surface is flush with the rim wear indicator (a black groove), the rim should be replaced immediately. The function of the spokes is to connect the hub to the rim and maintain a certain tension. The spoke tension affects the bicycle's capability to move forward. Please regularly inspect the spokes.
- Users can prepare consumable spare parts such as tubes, tires, and brake pads. However, due to the complexity of the electrical circuit, it is not recommended to replace any of its parts by yourself.
- It is not recommended to install non-genuine accessories such as child seats and luggage racks. This bicycle does not have a trailer connection. Please do not install an external trailer. Damage to the bicycle or personal injuries caused by installed non-genuine accessories is the sole responsibility of the user.
- Any replacement, addition or removal of accessories that impact the performance of the bicycle is deemed as a modification, including but not limited to replacement of the motor, installation of external batteries, hacking

into on-board computer or modification of data. Modifications to the bicycle must only be made in accordance with local traffic regulations. Please note that you are no longer entitled to free after-sales service, if any modifications are made to the bicycle.

The surface of the bicycle does not generate high temperatures and has no effect on the human body.

**The following statement:**

We hereby state that the A-weighted sound pressure level at the rider's ear is less than 70 dB (A).

**Motor**

- When riding down a slope or on a non-brick pavement, limit the speed to within 15 km/h and do not use enhanced mode.
- When using the motor, avoid collisions and keep the shaft well lubricated.
- All circuits and connections of the motor are designed and manufactured by professionals. Do not try to alter them.
- When riding in rain, avoid the places where the motor shaft may immerse in water.

**Brake**

- Before riding, check the brake.
- When there is a need of braking, operate the rear brake first.
- Regularly check the wear of the brake pad. Replace the pad when the wear on the pad exceeds one third of it.

## Trouble shooting

Failure	Solution
Can't charge	Use the original charger.
Can't turn on	The battery level is too low; charge in time.
No power assist	1. Please adjust the mode to 1, 2 or 3. N mode has no power assist. 2. The power assist is unavailable when the power level is lower than 10%.
No display	The battery level is too low; charge in time. The display will automatically go out in 30 seconds after parking.
Lights not on	The battery level is too low; charge in time.
Walk assist mode failure	The Walk assist button can only be used when the riding speed is lower than 6km/h in the power-on state.
Brake lines interfere with turning	Check whether the front fork is installed reversely, and make sure that the brake caliper is on the left side and the brake cable does not interfere with the frame and wheels.
Motor power failure during riding	If the display is normal, be careful not to pinch the brake handle during normal riding. The brake handle has the function of powering off the motor.
Pedal can't be installed smoothly	There are left and right pedals. The left pedal is tightened counterclockwise, and the right pedal is tightened clockwise.
Abnormal pedal noise	Try to lock the pedals with tools.
Flat tire	Tires are universal with 20in bicycle parts and can be repaired nearby.
Chain falls off	Push the chain press to keep the chain slack. After the chain is hung, loosen the chain press and tighten the chain to repair it.
Distance per charge becomes shorter	The low temperature below -5°C will greatly affect the battery capacity. When the temperature rises, the capacity will return to normal and will not affect the battery life.
Abnormal temperature indicator is on	If the battery temperature is higher than 60°C or lower than -20°C, the abnormal temperature indicator will light up, the motor will stop working, and continued use will cause damage to the battery. If the ambient temperature does not match the alarm condition, please contact customer service or go to a local service outlet to check.
System fault light is on	Contact the service hotline or go to a local service outlet to check.



## Basic parameters

---

### Main technical parameters of finished bicycle

Product name:	Electric Power Assistant Bicycle
Model:	TDN09Z
Size:	1530 × 600 × 1060 mm
Weight:	Approx. 20 kg
Center distance between front and rear wheels:	1020 mm
Cut off speed:	25 km/h
Deadweight:	120 kg
Front fork:	Aluminum alloy integrated semi-solid extrusion
Seat tube:	Aluminum $\phi$ 33.9 × 600mm seat tube
Wheel size:	20 in
Braking method:	Mechanical disc brake
Frame:	Aluminum alloy
Chain ring:	56T × 170 mm aluminum crank
Hub:	Aluminum
Dry braking distance:	≤ 15 m
Wet braking distance:	≤ 19 m
Executive standard:	EN15194-2017
Screen size:	52 × 32mm
Wireless connections:	BLE5.0
Tire pressure:	Please refer to the tire pressure data on the tire

### Main technical parameters of battery

Battery type:	Lithium battery
Nominal voltage:	36 V
Battery capacity:	7.5 Ah
Charging time:	About 5.5 hours
Nominal charging voltage:	42 V

### Main technical parameters of motor

Motor type:	Permanent magnet
Nominal power:	250 W
Rated voltage:	36 V

## Certification



### EC DECLARATION OF CONFORMITY

Business name of the designer

iRiding (Xiamen) Technology Co., Ltd.

full address of the designer

Room 403, NO.768 Qishan North Road, Huli District, Xiamen , Fujian Province, P.R. CHINA

name and address of the person (established in the Community) compiled the technical file

Company: Prolinx GmbH

Contact Person: Jie Xue

Address: Brehmstr. 56, 40239 Duesseldorf, Germany

Country: Germany

We herewith declare that the machine

product name: Electric Power Assistant Bicycle

commercial name: Electric Power Assistant Bicycle

function: A smart power assist system bike adopting torque sensor technology, three assist level to fit riding.

model/s: TDN09Z

Type: Battery powered

serial number: 2012XXXXXXXXXX(the eleven X's represent the natural number starting from 00000000001)

fulfills all the relevant provisions of directives:

2006/42/EC

and tested in accordance with below standards

EN 15194:2017

place and date of the declaration: November, 2021, Xiamen China

signature of the person: *Jintong Weng*

### UK DECLARATION OF CONFORMITY

Business name of the designer

iRiding (Xiamen) Technology Co., Ltd.

full address of the designer

Room 403, NO.768 Qishan North Road, Huli District, Xiamen , Fujian Province, P.R. CHINA

name and address of the person (established in UK) compiled the technical file

Company: Prolinx Global LTD

Contact Person: Mr. Nianzhuang Liu

Address: 27 Old Gloucester Street, London, WC1N 3AX, UK

Country: UK

We herewith declare that the machine  
product name: Electric Power Assistant Bicycle  
commercial name: Electric Power Assistant Bicycle  
function: A smart power assist system bike adopting torque sensor technology,  
three assist level to fit riding.  
model/s: TDN09Z  
Type: Battery powered  
serial number: 2012XXXXXXXXXX(the eleven X's represent the natural number  
starting from 00000000001)  
fulfills all the relevant provisions of regulations:  
Supply of Machinery (Safety) Regulations 2008  
(UK SI 2008 No.1597)  
and tested in accordance with below standards  
BS EN 15194:2017  
place and date of the declaration: November, 2021, Xiamen China  
signature of the person: *Jintong Weng*

Designed by: iRiding (Xiamen) Technology Co., Ltd.  
Address: Room 403, NO.768 Qishan North Road, Huli District, Xiamen , Fujian  
Province, P.R. CHINA  
Manufactured by: YONGQI (CHINA) BICYCLE INDUSTRIAL CORP.  
Address: 89 Chuangxin Ave, Xinbei Dist, Changzhou, Jiangsu, China

## WARNUNG!

Bitte lesen Sie alle Sicherheitshinweise und Anweisungen durch und bewahren Sie sie für zukünftige Einsichtnahme auf. Die Nichtbeachtung der Anweisungen im Benutzerhandbuch kann zu einem elektrischen Schlag, Brand und/oder schweren Verletzungen führen.

### Sicherheitshinweise

---

Für Personen unter 16 Jahren ist das Fahren von Pedelecs im Straßenverkehr strengstens verboten. Das Pedelec sollte auf den Fahrspuren für nicht motorisierte Fahrzeuge gefahren werden und die Höchstgeschwindigkeit darf 25 km/h nicht überschreiten. Auf einer Straße ohne Fahrstreifen für nicht motorisierte Fahrzeuge fahren Sie bitte auf der rechten Seite der Straße. Leihen Sie das Pedelec nicht an Personen aus, die nicht mit der Bedienung vertraut sind, um Verletzungen zu vermeiden. Bitte halten Sie sich an die örtlichen Gesetze und Vorschriften, wenn Sie Personen oder Gegenstände mit dem Pedelec befördern. Bitte tragen Sie beim Fahren einen Helm. An regnerischen oder verschneiten Tagen verlängert sich der Bremsweg. Achten Sie darauf, langsam zu fahren und vermeiden Sie Fahrten bei schlechtem Wetter, wie z. B. bei starkem Regen.

### Produkt-Beschreibung

---

#### Teile

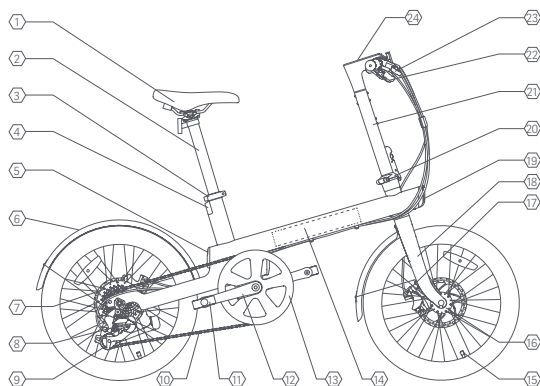

- |                  |                        |                       |                                    |
|------------------|------------------------|-----------------------|------------------------------------|
| ① Sattel         | ② Sattelstange         | ③ Sattelstützenklemme | ④ Rücklicht                        |
| ⑤ Ladeanschluss  | ⑥ Hinteres Schutzblech | ⑦ Motor               | ⑧ 8-Gang-Getriebe                  |
| ⑨ Fahrradständer | ⑩ Kette                | ⑪ Pedale              | ⑫ Kurbel                           |
| ⑬ Kettenblatt    | ⑭ Batterie             | ⑮ Ventil              | ⑯ Nabe                             |
| ⑰ Scheibenbremse | ⑱ Vorderrad-Gabel      | ⑲ Vorderes Licht      | ⑳ Lenkerklammer mit Schnellspanner |
| ㉑ Lenkrohr       | ㉒ Rechte Umschaltung   | ㉓ Bremse              | ㉔ Anzeige                          |

Hinweis: Die Abbildungen der Produkte, des Zubehörs und der Bedienerführung in diesem Handbuch dienen nur zur Orientierung. Aufgrund von Aktualisierungen und Upgrades kann das Produkt leicht von der Abbildung abweichen. Bitte beziehen Sie sich auf das aktuelle Produkt.

## Teilleiste



Benutzerhandbuch  
x 1



Netzadapter  
x 1



Pedale  
x 1



4,5,6 mm Inbusschlüssel  
x 1



M5 Schraube  
x 4



Schnellspannhebel  
x 1

## Installation und Einstellung der Teile

### I. Steuerrohr ausklappen

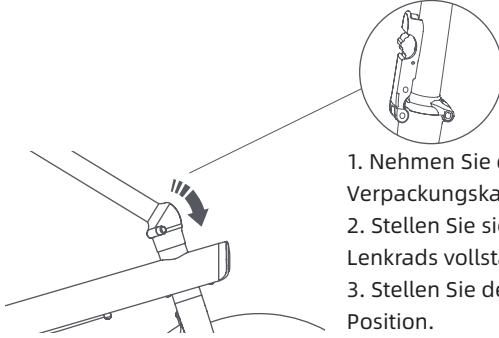

1. Nehmen Sie das Pedelec aus dem Verpackungskarton.
2. Stellen Sie sicher, dass der Klemmverschluss des Lenkrads vollständig geschlossen ist.
3. Stellen Sie den Spanschlüssel in die aufrechte Position.

### II. Lenker montieren und befestigen

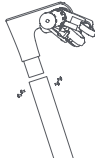

1. Führen Sie den Lenker in das Steuerrohr ein und stellen Sie den Lenker so ein, dass er senkrecht zum Laufrad steht.
2. Ziehen Sie die 4 Schrauben oben am Steuerrohr fest.

### III. Das Vorderrad montieren

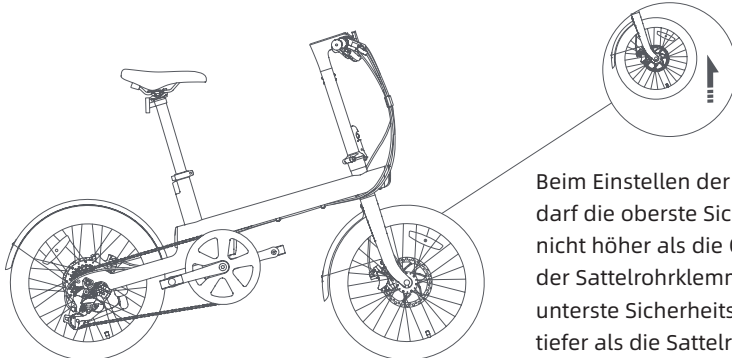

Beim Einstellen der Sattelhöhe darf die oberste Sicherheitslinie nicht höher als die Oberkante der Sattelrohrklemme und die unterste Sicherheitslinie nicht tiefer als die Sattelrohrklemme sein.

IV. Andernfalls kann es zu Schäden am Fahrrad und zu Verletzungen führen.

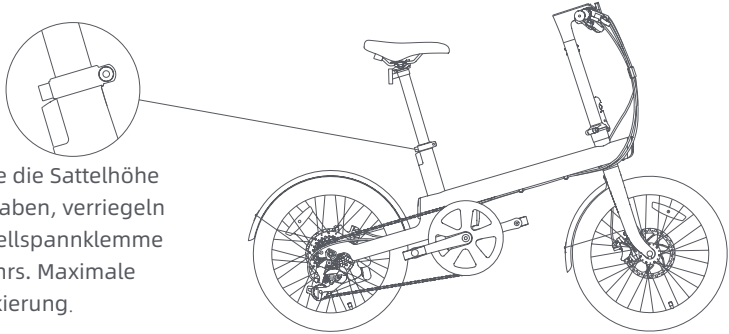

Nachdem Sie die Sattelhöhe eingestellt haben, verriegeln Sie die Schnellspannklemme des Sattelrohrs. Maximale Einfügemarkierung.

Beim Einstellen der Sitzhöhe darf die höchste Sicherheitsleine nicht höher als die Oberkante der Sattelrohrklemme und die niedrigste Sicherheitsleine nicht niedriger als die Sitzrohrklemme sein. Andernfalls kann das Fahrrad beschädigt und Verletzungen verursacht werden. Nachdem Sie die Sitzhöhe eingestellt haben, verriegeln Sie die Sattelrohr-Schnellspannklemme.

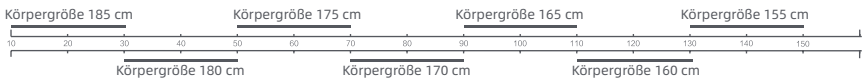
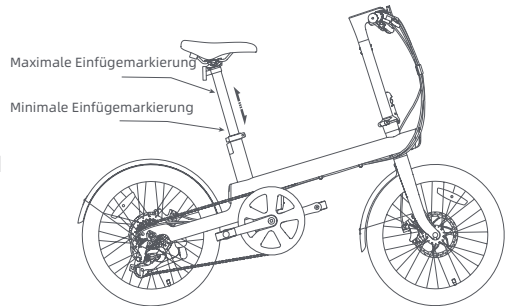

#### IV.Montieren der Pedale

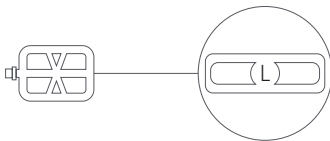

Das linke Pedal ist auf der äußeren Seite mit "L" gekennzeichnet.

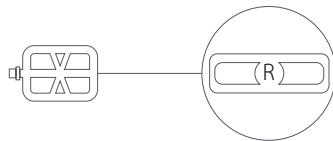

Das rechte Pedal ist auf der äußeren Seite mit "R" gekennzeichnet.

Schrauben Sie zunächst das linke Pedal gegen den Uhrzeigersinn von Hand ein und schrauben Sie das rechte Pedal im Uhrzeigersinn ein. Nachdem Sie sich vergewissert haben, dass es kein Problem gibt, verwenden Sie einen 6-mm-Inbusschlüssel, um das linke Pedal gegen den Uhrzeigersinn und das rechte Pedal im Uhrzeigersinn festzuschrauben. Das Anzugsdrehmoment der Pedalschraube beträgt 30-35 N-m.

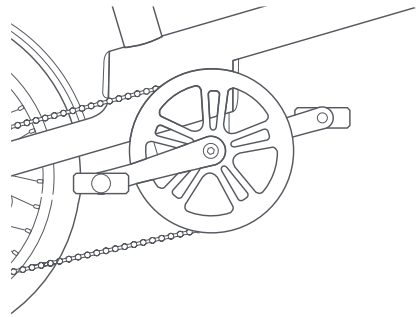

## Benutzerhandbuch

### Beschreibung der Lenkerteile

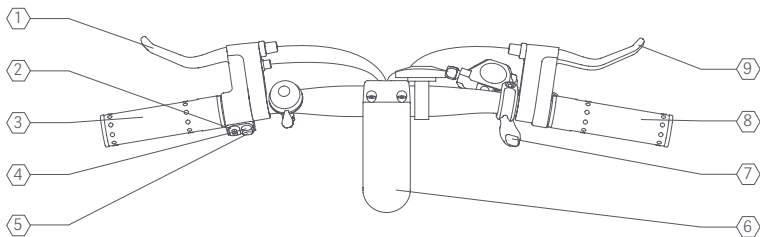

- |                        |                                |                                      |
|------------------------|--------------------------------|--------------------------------------|
| ① Vorderrad-Bremshebel | ② + / - Taste                  | ③ Linker Griff                       |
| ④ Schalter             | ⑤ Taste für die Gehfunktion    | ⑥ Rechter Griff                      |
| ⑦ Hinterer Bremshebel  | ⑧ Beschreibung des Bildschirms | ⑨ Nicht-leistungsunterstützter Modus |

### Leistungsunterstützter Modus

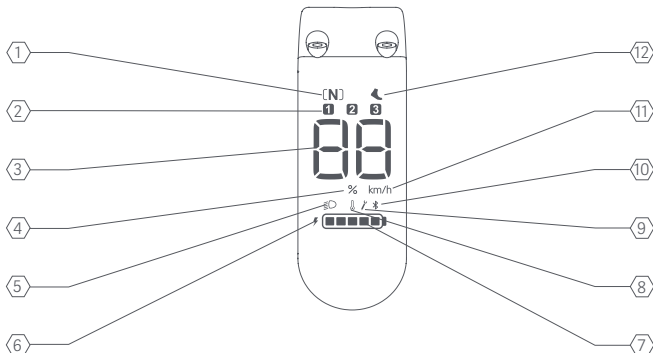

- |                                  |                                   |                    |
|----------------------------------|-----------------------------------|--------------------|
| ① Nicht Kraftunterstützter Modus | ② Leistungsunterstützter Modus    | ③ Digitaler Zähler |
| ④ Prozentzahl der Ladung         | ⑤ Licht                           | ⑥ Aufladen         |
| ⑦ Akkustand                      | ⑧ Ungewöhnliche Temperaturanzeige | ⑨ Systemfehler     |
| ⑩ Bluetooth-Verbindungsstatus    | ⑪ Geschwindigkeitseinheit         | ⑫ Geh-Modus        |

## Aufladen

Bevor Sie das Fahrrad zum ersten Mal benutzen, laden Sie den Akku mit dem mitgelieferten Netzadapter auf.

Wenn die Batterieleistung zu gering ist, geht die Batterie in den Ruhezustand-Modus. Bitte laden Sie es eine Zeit lang auf und schalten Sie es dann wieder ein.

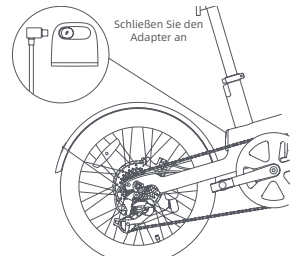

Hinweis: Wenn die Akkuleistung weniger als 50 % beträgt und das Fahrrad 7 Tage lang nicht benutzt wird, wechselt der Akku in den Ruhemodus. Sie müssen den Stromadapter anschließen, um ihn wieder zu aktivieren.

Das Display zeigt den Prozentsatz der Batterieleistung während des Ladevorgangs an (im eingeschalteten Zustand)

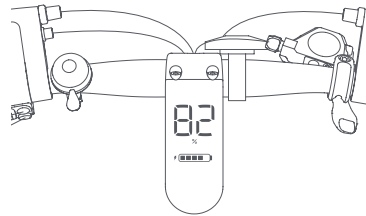

## Einschalten

Halten Sie die rote Einschalttaste auf der linken Seite des Lenkers gedrückt, um das Gerät einzuschalten.

Wenn innerhalb von 10 Minuten keine Tätigkeit erfolgt, schaltet sich das Gerät automatisch ab.

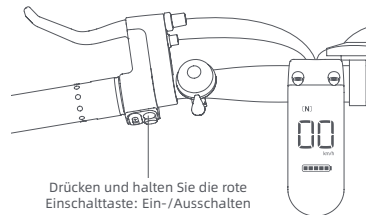

## Ausschalten

Halten Sie die rote Einschalttaste auf der linken Seite des Lenkers im eingeschalteten Zustand gedrückt, um das Gerät auszuschalten. Wenn der Strom abgeschaltet ist, können Sie mit dem Pedelec auch ohne Strom fahren.

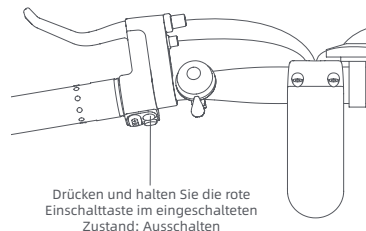



## Stromunterstützten Modus umschalten

Drücken Sie die "+"- oder "-"-Taste auf der linken Seite der Einschalttaste, um zwischen den Leistungsstufen N, 1, 2 und 3 zu wechseln; die Kraftunterstützung erhöht sich mit zunehmender Leistungsstufe. Wenn die Geschwindigkeit 25 km/h überschreitet, wird die Unterstützung automatisch ausgeschaltet. Der N-Modus hat keine Kraftunterstützung.

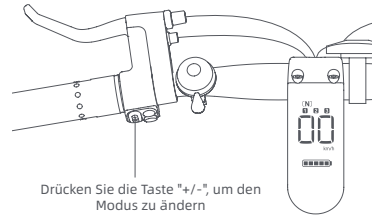

## Licht ein-/ausschalten

Halten Sie die Taste "+/-" gedrückt, um die Vorder- und Rücklichter ein- bzw. auszuschalten.

( Das Licht kann während der Fahrt automatisch ein- und ausgeschaltet werden, wenn sich das Umgebungslicht ändert)

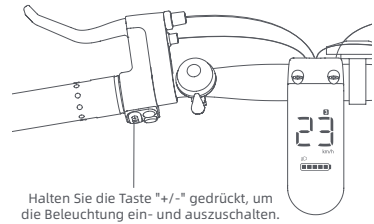

## Bluetooth-Verbindung

Scannen Sie den QR-Code, um die "QiCYCLE APP" herunterzuladen und zu öffnen, Suchen Sie nach dem Gerät, wählen Sie Electric Bike C2, und tippen Sie auf Verbinden. Sobald die Verbindung hergestellt ist, wird die Bluetooth-Anzeige auf dem Display angezeigt.

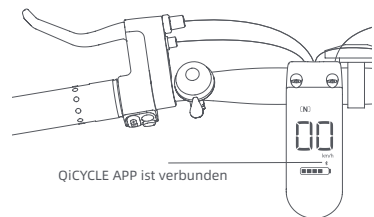

Drücken Sie im eingeschalteten Zustand lange auf die Gehilfe-Taste, um die Gehilfe-Funktion einzuschalten. Die Geschwindigkeit soll 6km/h nicht überschreiten. Lassen Sie die Gehilfe-Taste los, um das Gehen zu stoppen.

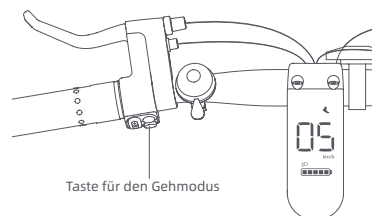

## Rahmen-Nummer



## Abbildung der Akku-Montage.

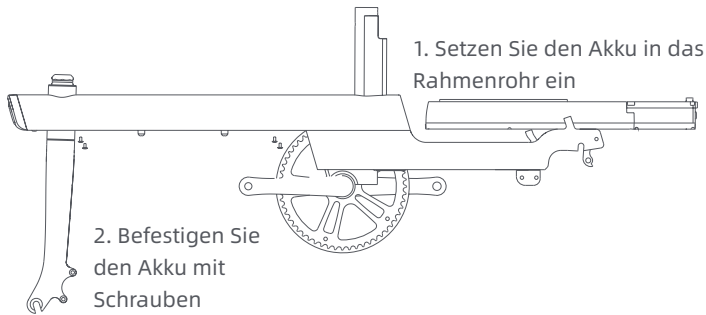

## Sicherheitshinweise

---

### Batterie und Aufladen

- Die Arbeitstemperatur beim Laden liegt zwischen 0°C und 45°C und die Arbeitstemperatur beim Entladen liegt zwischen -20°C und 60°C.
- Das Ladegerät kann nur in Innenräumen verwendet werden. Legen Sie die Batterie nicht in Flüssigkeiten (Säure oder Alkali). Halten Sie den Akku trocken und setzen Sie ihn weder Regen noch hohen Temperaturen aus.
- Es ist strengstens verboten, die Polarität der Batterie zu vertauschen.
- Bitte den Akku nicht verbrennen, zerlegen, wieder zusammenbauen, kurzschließen oder beschädigen.
- Bitte verwenden Sie zum Aufladen das originale oder autorisierte Ladegerät. Die längste Ladezeit beträgt 6 Stunden und der Ladestrom soll weniger als 1,7 A betragen. Die Verwendung anderer Batterietypen kann zu Explosionen führen, die zu Personen- und Sachschäden führen können.
- Bitte bewahren Sie den Akku an einem kühlen und trockenen Ort auf und laden Sie ihn alle 2 Monate für 2 Stunden auf, um einen besseren Wartungseffekt zu

erzielen.

- Befolgen Sie immer die Anweisungen in der Bedienungsanleitung, um den Akku aufzuladen.
- Verwenden Sie zum Laden des Akkus keine unqualifizierten Ladegeräte, die nicht zum angegebenen Modell und zur angegebenen Spannung gehören. Das Ladegerät kann Lithium-Ionen-Akkus laden (36 VDC, maximale Kapazität: 7500 mAh (Einzelakku), entspricht IEC 62133).
- Verwenden Sie das Ladegerät nicht für nicht wiederaufladbare Batterien, da dies zu einer Überhitzung und Beschädigung der Batterie führen kann.
- Das Ladegerät dient nicht nur zum Aufladen des Akkus.
- Vermeiden Sie während der Verwendung und Lagerung des Ladegeräts das Eindringen von Fremdkörpern in das Ladegerät. Verhindern Sie, dass Wasser und andere Flüssigkeiten in das Ladegerät gelangen, da sonst ein Kurzschluss auftreten kann. Bitte halten Sie den Akku beim Laden gut belüftet. Laden Sie den Akku nicht in einem geschlossenen Bereich, in einer Umgebung mit hohen Temperaturen oder direktem Sonnenlicht auf. Flammen, Funken und explosive Gase vermeiden. Wenn das Ladegerät nicht verwendet wird, bewahren Sie es bitte an einem kühlen und trockenen Ort auf.
- Legen Sie beim Laden zuerst den Akku ein und schließen Sie dann das Ladegerät an die Stromquelle an. Nachdem der Akku geladen ist, unterbrechen Sie zuerst die Stromversorgung und ziehen Sie dann den Akkustecker ab.
- Wenn die Kontrollleuchte grün wird, unterbrechen Sie bitte rechtzeitig die Stromversorgung. Schließen Sie das Ladegerät nicht längere Zeit ohne Last an eine Wechselstromquelle an.
- Wenn ein eigenartiger Geruch auftritt, die Kontrollleuchte einen Fehler anzeigt oder das Ladegehäuse während des Ladevorgangs überhitzt, stoppen Sie bitte sofort den Ladevorgang und wenden Sie sich zur Reparatur an den offiziellen Händler oder wenden Sie sich an den Kundendienst.
- Tragen Sie das Ladegerät möglichst nicht mit dem Fahrrad. Bei Bedarf können Sie das Ladegerät in eine Werkzeugkiste mit entsprechender Stoßdämpfungsfunktion legen und die Werkzeugkiste dann mit dem Fahrrad tragen.
- Zerlegen oder ersetzen Sie keine Teile des Ladegeräts ohne Genehmigung. Wenn das Netzkabel beschädigt ist, muss es vom Hersteller, seinem Kundendienst oder ähnlich qualifiziertem Personal ersetzt werden, um Gefahren zu vermeiden.
- Bitte schließen Sie das Ladegerät direkt an die Stromquelle an. Verwenden Sie keine Verlängerungskabel.
- Verwenden Sie keine Verlängerungskabel.
- Wenn die Leistung des Akkus stark nachlässt, muss der Akku ersetzt werden.
- Bewahren Sie elektrische Geräte außerhalb der Reichweite von Kindern oder gebrechlichen Personen auf. Erlauben Sie diesen Personen nicht, elektrische Geräte ohne Aufsicht zu benutzen.

- Dieses Gerät kann von Kindern ab 8 Jahren und Personen mit körperlichen, sensorischen oder geistigen Mängeln oder Mangel an Erfahrung und Wissen verwendet werden, vorausgesetzt, sie akzeptieren die Aufsicht oder Anleitung zur sicheren Verwendung des Geräts und verstehen die Gefahren, die mit der Verwendung des Geräts verbunden sind.
- Diese Anleitung kann auch in einem alternativen Format bereitgestellt werden: <http://www.amc.tech/download/>

## **Radfahren**



- Das Risiko von Personen- und Fahrradschäden sollen Sie beim Fahrradfahren selbst tragen. Befolgen Sie zu Ihrer eigenen Sicherheit die Fahrregeln, verwenden Sie das Fahrrad richtig und warten Sie es regelmäßig, um die Verletzungsgefahr zu verringern. Diese Bedienungsanleitung enthält Konsequenzen und Warnungen und Vorsichtsmaßnahmen bei Nichtwartung oder Inspektion des Fahrrads und Nichtbeachtung sicherer Fahrgewohnheiten. Elektrofahrräder unterliegen wie alle mechanischen Teile einem Verschleiß und einer hohen Belastung. Unterschiedliche Materialien und Komponenten können unterschiedlich auf Verschleiß oder hohe Beanspruchung reagieren. Wird die Lebensdauer des Bauteils überschritten, kann das Bauteil plötzlich ausfallen und Personenschäden verursachen. Risse, Kratzer oder Farbveränderungen im stark beanspruchten Bereich weisen darauf hin, dass das Bauteil seine Lebensdauer überschritten hat und ersetzt werden soll. Bei einem Aufprall auf das Fahrrad durch die Kollision wird empfohlen, sofort einen offiziellen Händler zur Inspektion und Wartung aufzusuchen. Der Benutzer kann die Schäden, die durch den Aufprall des Bauteils aus Verbundmaterial verursacht werden, möglicherweise nicht sehen, was zu Sekundärunfällen und Personenschäden führen kann.

1. Bitte überprüfen Sie vor dem Gebrauch die Vorder- und Hinterradbremse und stellen Sie diese gegebenenfalls nach. Die Vorderradbremse wird mit dem linken Bremshebel und die Hinterradbremse mit dem rechten Bremshebel gesteuert. Nach korrekter Einstellung der Bremsen soll das Fahrrad zuverlässig bremsen können, wenn der linke und der rechte Bremshebel halb durchgezogen sind. Wenn die Bremsbeläge übermäßig abgenutzt sind, müssen sie rechtzeitig ersetzt werden.

2. Prüfen Sie vor der Benutzung des Fahrrads, ob die Kette richtig geschmiert ist. Durch Drehen des Pedals von Hand prüfen, ob sich die Kettenglieder leichtgängig bewegen und keine Korrosion vorliegt. Durch Drehen des Pedals von Hand prüfen, ob sich das Kettenglied leichtgängig und ohne Korrosion bewegt.

3. Bevor Sie mit dem Fahrrad fahren, überprüfen Sie bitte den Reifendruck, die Beweglichkeit des Lenkers, die Drehung der Vorder- und Hinterräder, die Stromkreise, die Batterieleistung und die Arbeitsbedingungen der Motoren sowie die Bedingungen der Beleuchtung, Glocken und Verschlüsse.

- (1) Ein zu niedriger Reifendruck erhöht die Reibung zwischen Reifen und Straße. Dies erhöht den Verschleiß des Reifens, wodurch seine Gesamtleistung verringert wird. Dies kann auch das Fahrverhalten und die Lenkung des Fahrrads negativ beeinflussen, wodurch Komfort und Sicherheit verringert werden. Bei zu niedrigem Reifendruck den Reifen sofort aufpumpen. Der empfohlene Reifendruck beträgt 40-65 PSI.
- (2) Wenn der Lenker klemmt oder sich nicht leicht dreht, soll er rechtzeitig eingestellt oder geschmiert werden. Bitte verwenden Sie als Schmiermittel ein Fett auf Calcium- oder Lithiumbasis. Lösen Sie zuerst die Kontermutter der Vordergabel und drehen Sie dann den oberen Anschlag der Vordergabel. Ziehen Sie die Kontermutter der Vordergabel nach der erforderlichen Einstellung fest.
- (3) Wenn sich die Vorder- und Hinterräder aufgrund von Reibung nicht reibungslos drehen, erhöht sich der Stromverbrauch des Fahrrads und die Laufleistung nimmt ab. Um Fehlfunktionen zu vermeiden, achten Sie bitte darauf, dass das Fahrrad rechtzeitig geschmiert und gewartet wird. Bitte verwenden Sie als Schmiermittel ein Fett auf Calcium- oder Lithiumbasis. Wenn die Nabe versagt, ersetzen Sie das Lager oder die gesamte Nabe. Wenn der Motor ausfällt, muss er von einem autorisierten Händler repariert werden.
- (4) Wenn Sie die Kontinuität des Stromkreises überprüfen, elektrifizieren Sie bitte das Fahrrad. Prüfen Sie, ob alle Stecker fest eingesteckt sind und ob alle Sicherungen richtig funktionieren. Prüfen Sie insbesondere, ob die Leistung des Batteriepol optimal ist und ob der Kabelbaum richtig mit der Batterie verbunden ist. Beheben Sie alle Probleme rechtzeitig.
- (5) Bitte prüfen Sie vor der Fahrt, ob die Batterieleistung für die erwartete Laufleistung ausreicht. Wenn die Batterieleistung nicht ausreicht, verwenden Sie bitte ein Fahrrad, um die Batterieleistung aufzufüllen, um zu verhindern, dass die Batteriespannung zu niedrig wird.
- (6) Bitte überprüfen Sie vor der Fahrt, ob der Motor ordnungsgemäß funktioniert. Starten Sie den Motor und stellen Sie seine Geschwindigkeit ein, um den Motor visuell zu überprüfen und zu hören. Wenn der Motor anormal ist, soll er rechtzeitig repariert werden.
- (7) Prüfen Sie vor der Fahrt, ob die Beleuchtung und die Klingel richtig funktionieren, insbesondere bei Nachtfahrten. Der Scheinwerfer soll aufleuchten können und sein Lichtstrahl soll innerhalb von 5-10 Metern vor dem Fahrrad liegen. Die Klingel soll laut sein und das Armaturenbrett soll normal funktionieren.
- (8) Bitte überprüfen Sie vor der Fahrt, ob alle Teile richtig angezogen sind. Wie Lenker, Sitz, Sitzrohr, Vorderrad, Hinterrad, Kurbelwelle, Kontermutter und Pedal. Wenn Teile lose sind oder fehlen, sollen sie sofort nachgezogen oder ersetzt werden. Die empfohlenen Drehmomentspezifikationen sind: Lenkstange 18-20 N·m, Sitz 18-25 N·m, Lenker 6-8 N·m, Hinterrad 35-45 N·m, Kurbelwellenmutter 35-50 N·m, Pedal 35-45 N·m Meter.

- Wie bei anderen Sportarten besteht beim Radfahren die Gefahr von Personen- und Fahrradschäden. Nachdem Sie sich für das Fahrradfahren entschieden haben, bedeutet dies, dass Sie die entsprechenden Risiken und Verantwortlichkeiten tragen. Daher müssen Sie die Sicherheitsverpflichtungen im Zusammenhang mit dem Fahren und die Regeln für die richtige Verwendung und Wartung von Fahrrädern verstehen und üben. Die sachgemäße Verwendung und Wartung des Fahrrads kann das Verletzungsrisiko verringern.
- Die Kombination aus dem Sicherheitswarnsymbol  und dem Wort WARNUNG weist auf eine möglicherweise gefährliche Situation hin, die zu schweren Verletzungen oder zum Tod führen kann, wenn sie nicht vermieden wird.
- Die Kombination aus dem Sicherheitswarnsymbol  und dem Wort VORSICHT weist auf eine möglicherweise gefährliche Situation oder eine Warnung vor unsicherem Verhalten hin, die leichte oder mittelschwere Verletzungen verursachen kann, wenn sie nicht vermieden wird.
- Das Wort VORSICHT ohne Sicherheitswarnsymbol weist auf eine Situation hin, die zu schweren Schäden am Fahrrad oder zum Erlöschen der Garantie führen kann, wenn sie nicht vermieden wird.
- Viele Warnungen und Vorsichtsmaßnahmen besagen, dass "Sie die Kontrolle verlieren und stürzen können". Da jeder Sturz zu schweren Verletzungen oder sogar zum Tod führen kann, werden diese Warnungen, die zu Verletzungen oder zum Tod führen können, nicht immer gegeben.
- Bitte lesen Sie die Warnmeldung am Lenker: Stellen Sie vor jeder Fahrt sicher, dass die Lenkstangenscharniere richtig angezogen und sicher befestigt sind.
- Da es unmöglich ist, alle Situationen oder Bedingungen vorherzusagen, die während der Fahrt auftreten können, bedeutet diese Bedienungsanleitung nicht, dass das Fahrrad unter allen Bedingungen sicher verwendet werden kann. Es gibt Risiken, die bei der Verwendung eines Fahrrads nicht vorhersehbar oder vermieden werden können und für die der Fahrer allein verantwortlich ist.
- Es kann auch andere Sicherheits-, Leistungs- und Serviceinformationen zu bestimmten Komponenten (wie die Federung oder Pedale an einem Fahrrad) oder Zubehör (wie den Helm oder die Beleuchtung, die Sie kaufen) bereitstellen. Bitte vergewissern Sie sich, dass Sie alle Herstellerangaben kennen, die mit dem Fahrrad oder Zubehör geliefert werden.
- Bei Fragen wenden Sie sich bitte an den Fahrradladen oder Hersteller für detaillierte Informationen.
- Sie müssen diese Betriebsanleitung sorgfältig lesen und sich vor der Fahrt mit der Leistung des Produkts vertraut machen.
- Ungeschultes Personal darf dieses Produkt nicht verwenden.
- Überprüfen Sie vor der Fahrt die Kabel, Tasten und die Datenanzeige des Voltmeters.
- Bitte überprüfen Sie den Reifendruck vor der Fahrt (empfohlen: 40-65 PSI).
- Bitte tragen Sie einen Helm und halten Sie sich beim Fahren an die

Verkehrsregeln.

- Dieses Fahrrad ist für das Fahren auf befestigten Stadtstraßen geeignet. Es wird nicht empfohlen, auf anderem Gelände zu fahren, um Gefahren zu vermeiden.

### **Lagerung und Wartung**

- Es wird empfohlen, warmes Wasser und einen Schwamm zu verwenden, um das Fahrrad zu reinigen. Bei Verwendung spezieller Reinigungsmittel beachten Sie bitte die Produkthinweise. Verwenden Sie zum Reinigen des Fahrrads keine Säure, Schmieröl, Hochtemperaturfett, Bremsenreiniger oder andere scharfe Reinigungsmittel.
- Verwenden Sie zum Reinigen des Fahrrads kein Hochdruckwasser, um Kurzschlüsse in der Elektrik zu vermeiden.
- Empfohlenes Wartungsintervall: Mindestens einmal jährlich nach den ersten 100 km. Bitte überprüfen Sie die Unversehrtheit und den Zustand der Reifen und Felgen, stellen Sie die Bremsleitung ein und überprüfen Sie den Übertragungsstatus der Kette. Bitte prüfen Sie sorgfältig, ob folgende Bauteile festgezogen sind: Lenker, Sitz, Sitzrohr, Vorderräder, Hinterräder, Kurbelwellenmutter, Pedale.

Überprüfen Sie nach einer Fahrt von 200 bis 400 Meilen die Bremsbeläge, Ketten, Kettenräder und Felgen auf Verschleiß. Stellen Sie außerdem sicher, dass alle verschraubten Teile fest angezogen sind.

Alle 700 Meilen soll eine größere Wartung, Reparatur, Demontage, Inspektion, Reinigung und Schmieröl durchgeführt werden. Es wird empfohlen, Verschleißteile wie Räder, Pedale, Bremsen und Schaltung alle 700 Meilen zu ersetzen.

- Nachdem das Fahrrad mit Wasser, insbesondere mit dem Salz im Schmelzwasser (im Winter wird in vielen Städten nach Schnee Salz auf die Fahrbahn gestreut, um ein Einfrieren der Straße zu verhindern) in Berührung gekommen ist, soll das Fahrrad rechtzeitig gereinigt werden, um die Korrosion von Metallteilen und Alterung von lackierten Teilen zu vermeiden. Nach längerer Nutzung des Fahrrads soll es gemäß den Anweisungen in der Bedienungsanleitung überprüft und eingestellt werden. Anziehen und Schmieren sind erforderlich. Prüfen Sie, ob die Teile lose sind und stellen Sie sicher, dass der Kettenantrieb leichtgängig ist. Nach dem Schmieren der Kette überschüssiges Schmiermittel abwischen. Bitte geben Sie dem Schwungrad eine kleine Menge Schmiermittel hinzu. Die Reifen müssen auf den richtigen Reifendruck aufgepumpt werden, um den Fahrkomfort und die Fahrsicherheit sowie die Lebensdauer der Reifen nicht zu beeinträchtigen. Die Bremsen müssen regelmäßig überprüft werden, um die Sicherheit des Fahrers zu gewährleisten. Nehmen Sie bei Problemen sofort die notwendigen Einstellungen oder Reparaturen vor.
- Lagern Sie das Fahrrad nach der Fahrt an einem Ort ohne direkte Sonneneinstrahlung und Regen.
- Bitte überprüfen Sie den Riemen regelmäßig. Wenn der Riemen abgenutzt ist,

ersetzen Sie den Riemen.

- Bitte überprüfen Sie regelmäßig die Schrauben und deren Verbindungen, um sicherzustellen, dass alle Komponenten fest montiert sind.
- Empfohlenes Drehmoment (Einheit: N·m): 6-8 für Lenkerschrauben; 17,5-20 für Lenkerschrauben; 17,5-25 für Sattelschrauben; 32-45 für Radmuttern.
- Beim Drücken der Kette von oben und unten beträgt die typische Spannung der Kette ca. 2 cm. Wenn die Bewegung 2 cm überschreitet, passen Sie bitte die Spannung an oder wenden Sie sich an Ihren Händler.
- Wenn der Motor nicht läuft, versuchen Sie, Staub und Fett von der Oberfläche zu entfernen. Bitte halten Sie den Motor sauber, um das Eindringen von Öl und Wasser zu verhindern. Sprühen Sie kein Wasser direkt auf den Motor.
- Bitte überprüfen Sie die Unversehrtheit der Motoranschlusskabel. Wenn der Motor überhitzt, einen eigenartigen Geruch abgibt, raucht, seltsame Geräusche macht oder in irgendeiner Weise ausfällt, stellen Sie die Verwendung sofort ein und wenden Sie sich an Ihren Händler. Versuchen Sie nicht, den Motor selbst zu zerlegen.
- Versuchen Sie nicht, das Voltmeter selbst zu wechseln.
- Verwenden Sie keine Nicht-Originalteile zum Austausch von Teilen, insbesondere von Teilen, die die Sicherheit des Bremssystems betreffen.
- Die Felge ist ein Verbrauchsmaterial. Wenn die Felge verformt, gebrochen oder beschädigt ist, soll sie sofort ersetzt werden. Nach längerem Gebrauch der Felge wird die Bremsfläche der Felge allmählich abgenutzt. Sobald die Oberfläche bündig mit dem Verschleißindikator (schwarze Nut) der Felge abschließt, soll die Felge sofort ersetzt werden. Die Funktion der Speichen besteht darin, die Nabe und die Felge zu verbinden und eine gewisse Spannung aufrechtzuerhalten. Die Spannung der Speichen beeinflusst die Vorwärtsfähigkeit des Fahrrads. Bitte überprüfen Sie die Speichen regelmäßig.
- Benutzer können selbst Verbrauchsmaterialien wie Schläuche, Reifen und Bremsbeläge vorbereiten. Aufgrund der Komplexität der Schaltung wird jedoch nicht empfohlen, Teile selbst auszutauschen.
- Es wird nicht empfohlen, Fremdzubehör wie Kindersitze und Gepäckträger zu installieren. Es gibt keinen Anhängeranschlusspunkt für dieses Fahrrad. Bitte installieren Sie keinen externen Anhänger. Der Benutzer haftet für Schäden am Fahrrad oder Personenschäden, die durch die Installation von nicht originale Zubehör verursacht werden.
- Jegliches Ersetzen, Hinzufügen oder Entfernen von Zubehör, das die Leistung des Fahrrads beeinträchtigt, gilt als Änderung, einschließlich, aber nicht beschränkt auf das Ersetzen des Motors, das Installieren einer externen Batterie, das Ändern des Bordcomputers oder das Ändern von Daten. Das Fahrrad muss gemäß den örtlichen Verkehrsgesetzen umgebaut werden. Bitte beachten Sie, dass Sie bei Änderungen am Fahrrad keinen kostenlosen Kundendienst mehr genießen.



Die Oberfläche des Fahrrads erzeugt keine hohen Temperaturen, die den menschlichen Körper beeinträchtigen.

**Folgendes ist die Erklärung:**

Hiermit erklären wir, dass der A-bewertete Schalldruckpegel des Fahrerohrs weniger als 70 dB (A) beträgt.

**Motor**

- Begrenzen Sie bei bergab oder unbefestigten Straßen die Geschwindigkeit auf weniger als 15 km/h und verwenden Sie nicht den Booster-Modus.
- Vermeiden Sie bei der Verwendung des Motors Kollisionen und sorgen Sie für eine gute Schmierung der Welle.
- Alle Schaltungen und Anschlüsse des Motors werden von Fachleuten entworfen und hergestellt. Versuchen Sie nicht, sie zu ändern.
- Vermeiden Sie bei Regenfahrten Orte, an denen die Motorwelle in Wasser getaucht werden kann.

**Bremse**

- Bitte überprüfen Sie die Bremsen vor der Fahrt.
- Wenn Sie die Bremse verwenden müssen, verwenden Sie bitte zuerst die Hinterradbremse.
- Bitte überprüfen Sie regelmäßig den Verschleiß der Bremsbeläge. Bitte ersetzen Sie die Bremsbeläge, wenn der Verschleiß der Bremsbeläge ein Drittel überschreitet.

## Fehlerbehebung

Ausfall	Lösung
Kann nicht geladen werden	Verwenden Sie das Original-Ladegerät.
Kann nicht eingeschaltet werden	Der Akkustand ist zu niedrig; laden Sie ihn rechtzeitig auf.
Keine Kraftunterstützung.	1. Bitte stellen Sie den Modus auf 1, 2 oder 3 ein. Der N-Modus hat keine Kraftunterstützung. 2. Die Kraftunterstützung ist nicht verfügbar, wenn die Leistung unter 10% fällt.
Keine Anzeige	Der Akkustand ist zu niedrig; laden Sie ihn rechtzeitig auf. Die Anzeige erlischt automatisch 30 Sekunden nach dem Parken.
Lichter nicht an	Ausfall des Geh-Modus
Fehler im Gehhilfemodus	Die Taste für den Tempomat kann nur verwendet werden, wenn schneller als 6 km/h gefahren wird.
Die Bremsenleitungen beeinträchtigen die Lenkung	Stellen Sie sicher, dass die Gabel nicht verkehrt herum montiert ist, dass sich die Bremsklammern der Scheibenbremse auf der linken Seite befinden und dass die Bremsleitungen nicht mit dem Rahmen und den Rädern in Kontakt kommen.
Ausfall der Motorleistung während der Fahrt	Wenn das Anzeigebild auf normal zeigt, achten Sie bitte darauf, den Bremsgriff während der normalen Fahrt nicht zu betätigen. Der Bremsgriff hat die Funktion, den Motor abzubremesen.
Das Pedal lässt sich nicht reibungslos einbauen	Es gibt ein linkes und ein rechtes Pedal. Das linke Pedal wird gegen den Uhrzeigersinn und das rechte Pedal im Uhrzeigersinn angezogen.
Ungewöhnliche Pedalgeräusche	Versuchen Sie, die Pedale mit einem Werkzeug zu verriegeln.
Platter Reifen	Die Reifen sind gängige 20-Zoll-Fahrradteile und können in der Nähe repariert werden.
Kette abgefallen	Den Kettenspanner so drücken, dass die Kette nicht durchhängt. Nachdem die Kette eingehängt ist, lösen Sie die Kettenpresse und spannen Sie die Kette, um sie zu reparieren.
Distanz pro Ladung wird kürzer	Eine Temperatur von unter -5°C beeinträchtigt die Kapazität der Akkus erheblich. Die Kapazität kehrt auf den Normalwert zurück, wenn die Temperatur ansteigt, und beeinträchtigt die Lebensdauer des Akkus nicht.
Die Anzeige für ungewöhnliche Temperatur leuchtet	Wenn die Temperatur des Akkus über 60°C oder unter -20°C liegt, leuchtet die Anzeige für ungewöhnliche Temperatur auf, der Motor stellt den Betrieb ein und eine weitere Verwendung kann zu Schäden an dem Akku führen. Wenn die Umgebungstemperatur nicht mit der Alarmbedingung übereinstimmt, wenden Sie sich an den Kundendienst oder suchen Sie die nächstgelegene Servicestelle auf, um dies zu überprüfen.
Systemstörungsleuchte leuchtet	Wenden Sie sich an die Kundendienst-Hotline oder suchen Sie die nächstgelegene Servicestation auf, um das Gerät überprüfen zu lassen.

## Grundlegende Daten

---

### Die wichtigsten technischen Daten des fertig gestellten Fahrrads

Produktname:	Fahrrad mit elektrischer Hilfskraft
Modell:	TDN09Z
Größe:	1530 × 600 × 1060mm
Gewicht:	Ca. 20 kg
Achsabstand zwischen Vorder- und Hinterrad:	1020mm
Höchstgeschwindigkeit:	25km/h
Eigengewicht:	120kg
Vordergabel:	Einteiliges, halbfestes Aluminium- Strangpressprofil
Sattelrohr:	Aluminium Ø33.9 × 600mm Sattelrohr
Radgröße:	20 Zoll
Bremsverfahren:	Mechanische Scheibenbremse
Rahmen:	Aluminiumlegierung
Kettenblatt:	56T × 170mm Aluminium-Kurbel
Nabe:	Aluminium
Trockenbremsweg:	≤ 15m
Bremsweg bei Nässe:	≤ 19m
Ausführungsstandard:	EN15194-2017
Bildschirmgröße:	52 × 32mm
Drahtlose Verbindungen:	BLE5.0
Reifendruck:	Bitte beachten Sie die Reifendruckangaben auf dem Reifen

### Wichtigste technische Daten des Akkus

Akku-Typ:	Lithium-Akku
Nennspannung:	36 V
Akku-Kapazität:	7,5 Ah
Ladezeit:	ca. 5,5 Stunden
Nennladespannung:	42 V

### Wichtigste technische Daten des Motors

Motor-Typ:	Dauermagnet
Nennleistung:	250 W
Nennspannung:	36 V

## Zertifizierung



### EG-KONFORMITÄTSERKLÄRUNG

Firmenname des Designers

iRiding (Xiamen) Technology Co., Ltd.

vollständige Adresse des Designers

Raum 403, Nr.768 Qishan North Weg, Bezirk Huli, Stadt Xiamen, Provinz Fujian, V.R. CHINA

Name und Anschrift der Person, die die technischen Unterlagen erstellt hat (in der Gemeinschaft)

Firma: Prolinx GmbH

Ansprechpartner: Jie Xue

Adresse: Brehmstr. 56, 40239 Duesseldorf, Germany

Land: Deutschland

Wir erklären hiermit

Produktname: Elektrisches Assistenzfahrrad

Handelsname: Elektrisches Assistenzfahrrad

Funktion: Das intelligente Assistenzsystem Fahrrad mit Drehmomentsensorik verwendet eine fahrtaugliche Drei-Stufen-Unterstützung.

Modell/e: TDN09Z

Typ: Batteriebetrieben

Seriennummer: 2012XXXXXXXXXX (Die elf X stehen für die natürliche Zahl ab 0000000001)

Alle relevanten Vorschriften der Richtlinie erfüllen:

2006/42/EC

und nach folgenden Standards testen

EN 15194:2017

Ort und Datum der Erklärung: November 2021, Xiamen China

Unterschrift der Person: *Jintong Weng*

### UK KONFORMITÄTSERKLÄRUNG

Firmenname des Designers

iRiding (Xiamen) Technology Co., Ltd.

vollständige Adresse des Designers

Raum 403, Nr.768 Qishan North Weg, Bezirk Huli, Stadt Xiamen, Provinz Fujian, V.R. CHINA

Name und Anschrift der Person, die die technischen Unterlagen erstellt hat (erstellt in Großbritannien)

Firma: Prolinx Global LTD

Ansprechpartner: Herr Nianzhuang Liu

Adresse: 27 Old Gloucester Street, London, WC1N 3AX, UK

Land: UK

Wir erklären hiermit

Produktname: Elektrisches Assistenzfahrrad

Handelsname: Elektrisches Assistenzfahrrad

Funktion: Das intelligente Assistenzsystem Fahrrad mit Drehmomentsensorik verwendet eine fahrtaugliche Drei-Stufen-Unterstützung.

Modell/e: TDN09Z

Typ: Batteriebetrieben

Seriennummer: 2012XXXXXXXXXXXX (Die elf X stehen für die natürliche Zahl ab 00000000001)

Alle einschlägigen Vorschriften der Verordnungen erfüllen:

Verordnung über die Lieferung von Maschinen (Sicherheit) 2008

(UK SI 2008 Nr. 1597)

und nach folgenden Standards testen

BS EN 15194:2017

Ort und Datum der Erklärung: November 2021, Xiamen China

Unterschrift der Person: *Jintong Weng*

Hergestellt von: iRiding (Xiamen) Technology Co., Ltd.

Anschrift: Raum 403, Nr. 768 Qishan North Road, Bezirk Huli, Xiamen, Fujian, V.R. CHINA

Hergestellt von: YONGQI (CHINA) BICYCLE INDUSTRIAL CORP.

Adresse: 89 Chuangxin Ave, Xinbei Dist, Changzhou, Jiangsu, China

## ADVERTENCIA!

No utilice la bicicleta hasta que haya leído y comprenda las instrucciones de uso de este producto. No preste la bicicleta a personas que no sepan cómo utilizarla.

## Instrucciones de seguridad

Está estrictamente prohibido que los menores de 16 años conduzcan bicicletas eléctricas en la carretera. Las bicicletas eléctricas deben circular por carriles para vehículos no motorizados y la velocidad máxima no debe exceder los 25 km/h. En una carretera sin un carril para vehículos no motorizados, debe conducir por el lado derecho del carril. No preste la bicicleta a personas que no sepan cómo utilizarla para evitar lesiones. Las bicicletas eléctricas deben respetar las leyes y regulaciones al transportar personas u objetos. Por favor use un casco cuando conduzca. Con lluvia o nieve la distancia de frenado será mayor. Preste atención: por favor reduzca la velocidad y trate de evitar la conducción en condiciones climáticas adversas, como lluvias intensas.

## Descripción del Producto

### Descripción de piezas

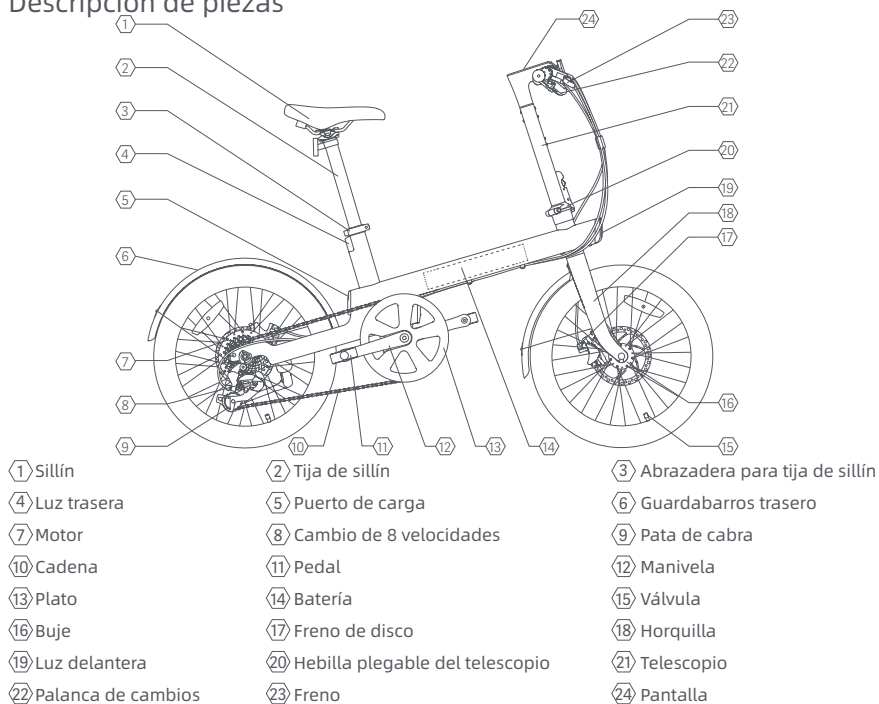

Recordatorio: Las imágenes de producto, accesorios, interfaz de usuario, etc. utilizadas en el manual son diagramas esquemáticos y son solo para referencia. Debido a las actualizaciones y mejoras del producto, el producto real puede ser ligeramente diferente al diagrama esquemático. Por favor, consulte el producto real.

## Lista de accesorios



Manual de instrucciones  
x 1



Adaptador de corriente  
x 1



Pedal  
x 1



Llave Allen de 4, 5 y 6 mm  
x 1



Tornillo M5  
x 4



Palanca de liberación  
rápida x 1

## Instalación y ajuste de accesorios

### I. Despliegue el telescopio

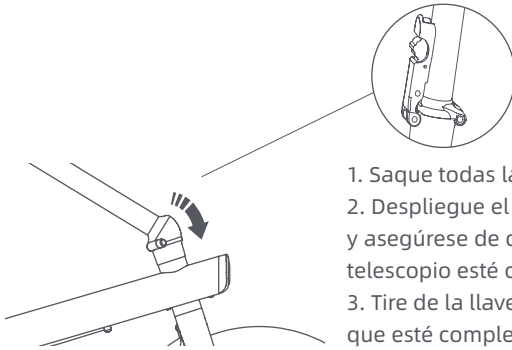

1. Saque todas las piezas de la caja de embalaje.
2. Despliegue el telescopio a una posición vertical y asegúrese de que la hebilla plegable del telescopio esté completamente cerrada.
3. Tire de la llave de plegado del telescopio hasta que esté completamente vertical.

### II. Instalar y asegurar el manillar

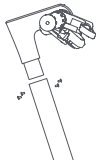

1. Inserte el manillar en el tubo de dirección, luego ajústelo para asegurar que se encuentre en una posición perpendicular a la rueda.
2. Apriete los 4 tornillos en la parte superior del tubo de dirección.

### III. Instalar la rueda frontal

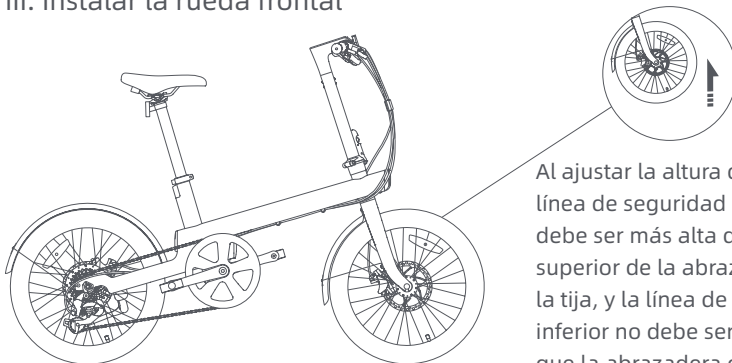

Al ajustar la altura del sillín, la línea de seguridad superior no debe ser más alta que el borde superior de la abrazadera de la tija, y la línea de seguridad inferior no debe ser más baja que la abrazadera de la tija.

## IV. Ajustar la altura del sillín

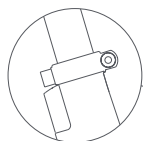

Desenrosque el tornillo de límite por debajo de la tija del sillín. Abra la abrazadera de tija del sillín de liberación rápida, inserte la tija del sillín en una posición apropiada y bloquee la abrazadera de tija del sillín de liberación rápida.

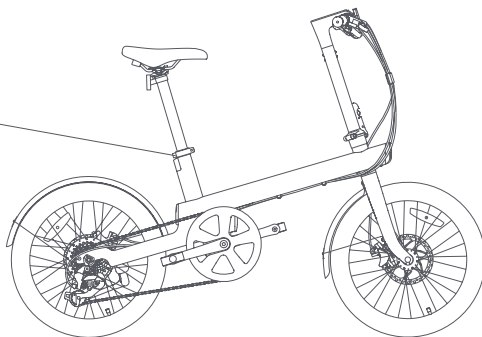

Al ajustar la altura del sillín, la línea de seguridad máxima no debe ser más alta que el borde superior de la abrazadera de tija del sillín, y la mínima no debe ser más baja que la abrazadera de tija del sillín. De lo contrario, puede causar daños a la bicicleta y lesiones personales. Después de ajustar la altura del sillín, bloquee la abrazadera de liberación rápida de la tija del sillín.

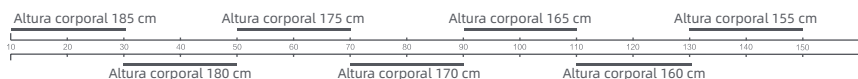
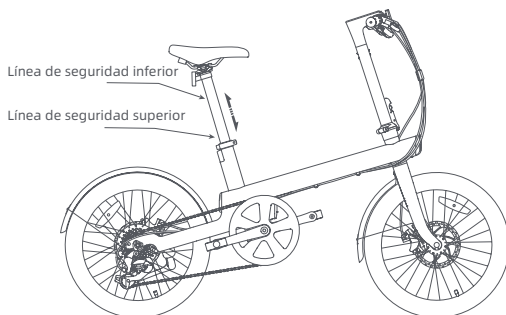

## V. Instale el pedal

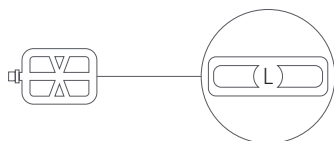

El pedal izquierdo está marcado con "L" en el eje exterior

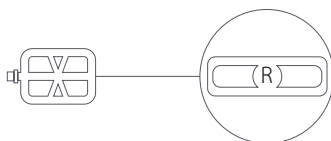

El pedal derecho está marcado con "R" en el eje exterior



Primero atornille con la mano el pedal izquierdo en sentido antihorario y el pedal derecho en sentido horario. Luego use una llave Allen de 6 mm para apretar. El par de apriete del tornillo del pedal es de 30-35 N·m.

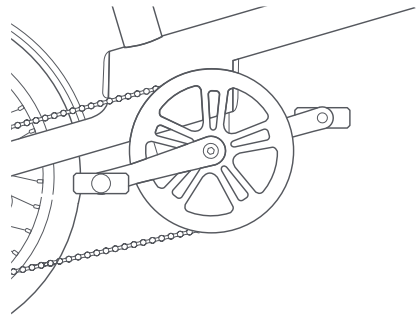

## Guía del usuario

### Descripción de las piezas del manillar

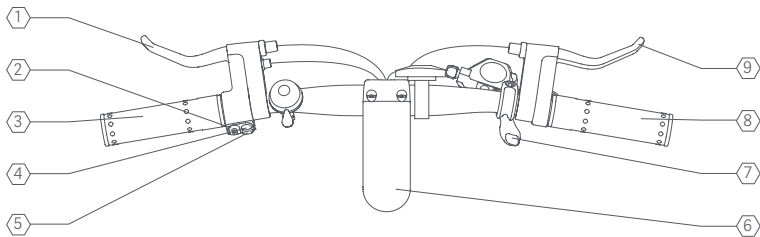

- |                              |                              |
|------------------------------|------------------------------|
| ① Palanca de freno trasero   | ② Botones + / -              |
| ③ Puño izquierdo             | ④ Botón de encendido         |
| ⑤ Botón de velocidad crucero | ⑥ Puño derecho               |
| ⑦ Palanca de freno delantero | ⑧ Descripción de la pantalla |
| ⑨ Modo sin marcha asistida   |                              |

### Descripción de la pantalla

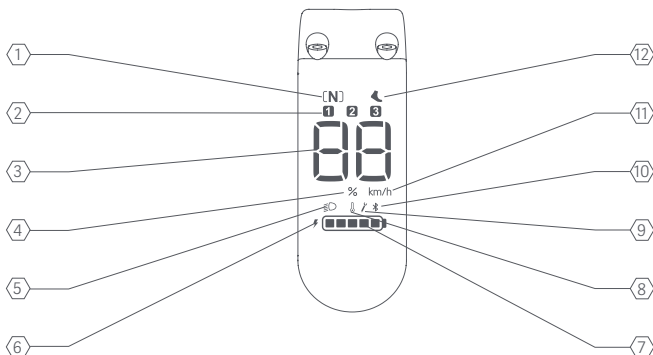

- ① Modo sin marcha asistida
- ② Modo marcha asistida
- ③ Medidor digital
- ④ Porcentaje de carga
- ⑤ Iluminación
- ⑥ Cargando
- ⑦ Nivel de batería
- ⑧ Indicación de temperatura anormal
- ⑨ Error del sistema
- ⑩ Estado de la conexión bluetooth
- ⑪ Unidad de velocidad
- ⑫ Velocidad de cruceo

## Modo de carga

Antes de usarlo por primera vez, use el adaptador de corriente que viene con la bicicleta eléctrica para cargar y activar la batería.

Si la carga de la batería es demasiado baja, la batería entrará en modo de suspensión. Cárguelo durante un tiempo antes de volver a encenderlo.

Consejo: si la carga de la batería es inferior al 50% y no se utiliza durante 7 días, la batería entrará en modo de suspensión, necesitará conectar el adaptador de corriente para activarlo.

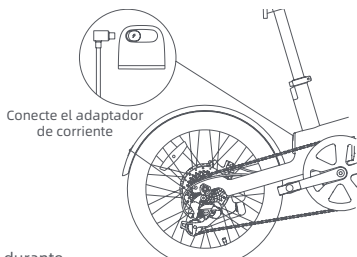

Conecte el adaptador de corriente

Durante la carga, se mostrará en pantalla el porcentaje de carga de la batería.

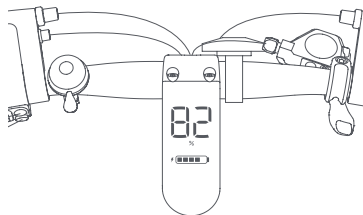

## Encendido

Mantenga presionado el botón rojo en el lado izquierdo del manillar para encenderlo. Si no se realiza ninguna operación en 10 minutos, se apagará automáticamente.

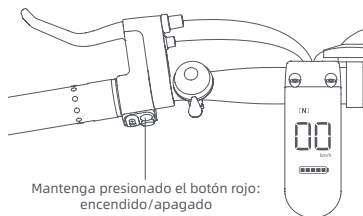

Mantenga presionado el botón rojo: encendido/apagado

## Apagar

Estando encendida la bicicleta, mantenga presionado el botón rojo en el lado izquierdo del manillar para apagar. Una vez apagada, la bicicleta con asistencia eléctrica se puede utilizar sin electricidad.

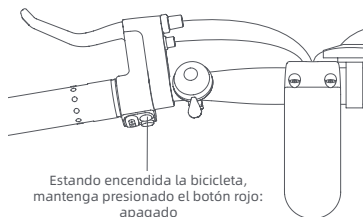

Estando encendida la bicicleta, mantenga presionado el botón rojo: apagado

## Cambiar a modo marcha asistida

Presione brevemente el botón "+" "-" en el lado izquierdo del botón rojo, puede cambiar entre los modos N, 1, 2 y 3. La asistencia aumenta con el aumento de los modos. Cuando la velocidad supere los 25 km/h, la asistencia se apagará automáticamente. El modo N no tiene asistencia.

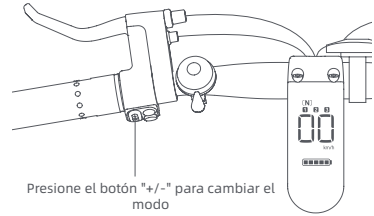

## Encendido/apagado de las luces

Mantenga presionado el botón "+/-" para encender/apagar las luces delanteras y traseras. (Esta luz se puede encender/apagar automáticamente según el cambio de luz ambiental durante la conducción)

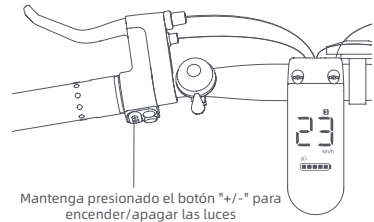

## Conexión bluetooth

Escanee el código QR para descargar la aplicación "QiCYCLE" e instalarla.



Busque el dispositivo "Bicicleta con asistencia eléctrica C2" y haga clic en conectar. Una vez que la conexión se haya realizado correctamente, el indicador de Bluetooth de la pantalla se iluminará.

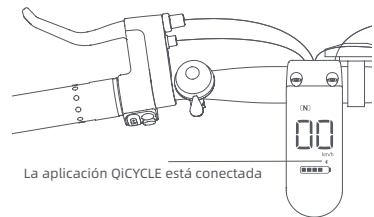

En el estado encendido, mantenga pulsado el botón de control de crucero para iniciar la función de refuerzo. La velocidad no debe exceder 6km/h. Suelte el botón de control de crucero para apagarla.

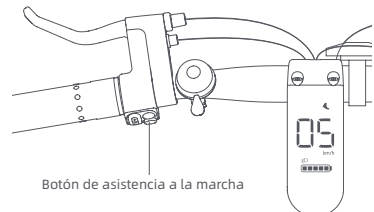

## Número de bastidor

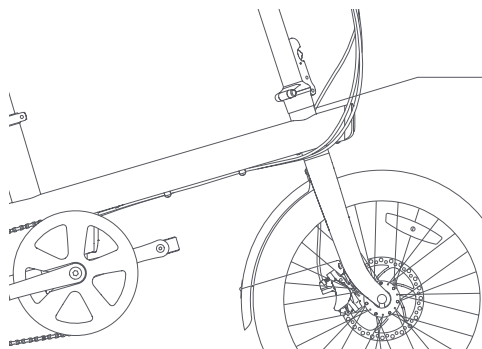

Número de bastidor

El número de bastidor se encuentra en el telescopio, encima de los faros.

## Dibujo de montaje de la batería

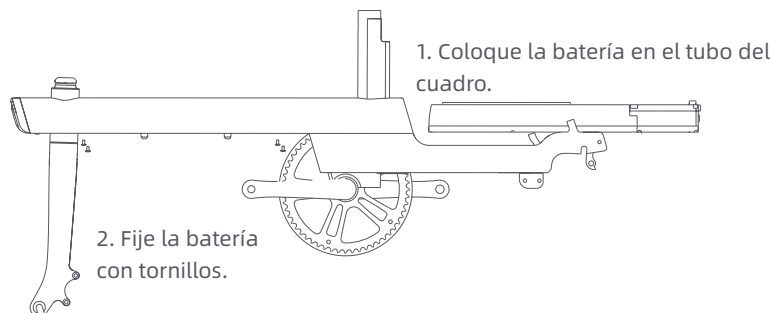

1. Coloque la batería en el tubo del cuadro.

2. Fije la batería con tornillos.

## Precauciones de seguridad

---

### Batería y carga

- La temperatura operativa oscila entre 0°C y 45°C para la carga y entre -20°C y 60°C para la descarga.
- El cargador está diseñado para uso en interiores, solamente. No coloque la batería en ningún líquido (ácido o alcalino). Manténgala seca y nunca la exponga a un entorno lluvioso o de temperatura elevada.
- Queda estrictamente prohibida conectar inversamente la polaridad de la batería.
- No incinere, desmonte, remonte, cortocircuite la batería ni la destruya.
- Utilice un cargador original o autorizado para cargar. El tiempo de carga máximo es de 6 horas y la corriente de carga debe ser inferior a 1.7A. El uso indebido de otros tipos de batería puede explotar, resultando así en lesiones personales y daños.
- Mantenga la batería en un lugar fresco y seco, y cárguela durante 2 horas cada 2 meses para un mejor mantenimiento.
- Siempre cargue la batería de acuerdo con las instrucciones en el manual de

usuario.

- No utilice un cargador no calificado que no sea aplicable al tipo y voltaje especificados para cargar la batería. El cargador puede cargar baterías de iones de litio (36 Vcc, capacitancia máxima: 7500 mAh (paquete de batería individual), conforme a IEC 62133).
- No lo utilice para baterías no recargables, ya que se pueden sobrecalentar y romper.
- Los cargadores no están destinados para cargar baterías.
- Evite la entrada de objetos extraños en el cargador durante su uso y almacenamiento. Evite que entre agua u otros líquidos, de lo contrario, se puede producir un cortocircuito. Mantenga la batería bien ventilada cuando se está cargando. No cargue la batería en un área cerrada, en entornos de temperatura elevada ni bajo la luz solar directa. Evite llamas, chispas y gases explosivos. Almacene el cargador en un lugar fresco y seco cuando no está en uso.
- Para la carga, inserte la batería primero y luego conecte el cargador a la alimentación. Cuando la batería está totalmente cargada, desconecte la alimentación primero y luego extraiga el conector de la batería.
- Cuando el indicador se vuelve verde, desconecte la alimentación de manera oportuna. No conecte el cargador a una alimentación de CA sin carga por un largo tiempo.
- En caso de haber olor, el indicador muestra un error o la carcasa del cargador se sobrecalienta durante la carga, deje de cargar inmediatamente o vaya a un distribuidor oficial para su reparación, o contáctese con el departamento de servicio postventa para pedir ayuda.
- Cuando las condiciones lo permitan, no lleve el cargador con la bicicleta. En caso necesario, puede colocar el cargador en una caja de herramientas con amortiguación apropiada y luego llevar la caja de herramientas con la bicicleta.
- No desmonte ni reemplace ningún componente del cargador sin autorización. Si el cable de alimentación está dañado, se debe reemplazar por el fabricante, su agente de servicio o personas calificadas similares para evitar peligros.
- Conecte el cargador directamente a una fuente de energía. Nunca utilice cables de extensión.
- Evite la carga inversa.
- Es hora de reemplazar las baterías si su rendimiento disminuye considerablemente.
- Mantenga los aparatos eléctricos fuera del alcance de los niños o personas débiles. No permita que utilicen los aparatos sin supervisión.
- Este aparato se puede utilizar por niños de 8 años o más y personas con capacidades físicas, sensoriales o mentales reducidas o con falta de experiencia y conocimientos si hayan sido supervisados o instruidos sobre el uso del aparato de manera segura y conozcan los peligros involucrados.
- Estas instrucciones también están disponibles en un formato alternativo:  
<http://www.amc.tech/download/>

## Conducción

- El ciclismo implica riesgo de lesiones personales y daños a la bicicleta, dicho riesgo correrá a su propio cargo. Para su seguridad, observe las reglas de ciclismo para un uso adecuado de la bicicleta, y lleve a cabo mantenimientos periódicos, lo que puede reducir el riesgo de lesiones. Este manual de usuario comprende advertencias y precauciones sobre las consecuencias de no mantener o inspeccionar su bicicleta y de no cumplir con las prácticas de ciclismo seguro.

Como con todos los componentes mecánicos, las bicicletas eléctricas están sujetas a desgaste y alta tensión. Los distintos materiales y componentes pueden reaccionar de diferentes maneras ante el desgaste o la fatiga por tensión. Cuando ha expirado la vida útil de un componente, puede fallar de repente y provocar lesiones personales. Cualquier grieta, rascadura o cambio de color en las áreas de alta tensión indica que ha expirado la vida útil del componente, y éste debe ser reemplazado. En caso de algún impacto en la bicicleta por una colisión, se recomienda ir a un distribuidor oficial inmediatamente para su inspección y mantenimiento. Quizás el usuario no pueda ver los daños causados por el impacto en los componentes hechos de materiales compuestos, que pueden ocasionar un segundo accidente y lesiones personales.

1. Verifique los frenos frontales y traseros antes del uso, y ajústelos cuando sea necesario. El freno frontal se controla por la palanca de freno izquierda y el trasero, por la palanca de freno derecha. Tras un ajuste adecuado de los frenos, la bicicleta debe poder frenar fiablemente al tirar de las palancas de freno izquierda y derecha hasta la mitad. Las pastillas de freno deben ser reemplazadas oportunamente cuando están desgastadas en exceso.

2. Verifique si la cadena está adecuadamente lubricada antes de utilizar la bicicleta. Gire el pedal a mano y verifique si los eslabones de la cadena se mueven suavemente y sin corrosión. Si la cadena está corroída o congelada, añada una cantidad adecuada de lubricante o reemplácela cuando sea necesario.

3. Antes de andar en bicicleta, verifique la presión del neumático, el movimiento del manillar, la rotación de las ruedas frontal y trasera, el circuito eléctrico, la energía de la batería y las condiciones operativas del motor, así como las luces, el timbre y los sujetadores.

(1) Una baja presión del neumático aumentará la fricción entre el neumático y la superficie vial. Esto empeorará el desgaste del neumático y, por tanto, reducirá su kilometraje total. También afectará negativamente el manejo y dirección de la bicicleta, reduciendo así su comodidad y seguridad. Infle el neumático de inmediato si tiene una presión demasiado baja. La presión recomendada para neumáticos es de 40-65 PSI.

(2) Si el manillar queda atascado o no gira suavemente, debe ser ajustado o

lubricado de manera oportuna. Adopte grasa a base de calcio o de litio como lubricante. Primero afloje la tuerca de bloqueo de la horquilla frontal, luego gire el bloque superior de la horquilla frontal. Una vez ajustado a un grado preferido, apriete la tuerca de bloqueo de la horquilla frontal.

(3) Si las ruedas frontal y trasera no giran con suavidad debido a la fricción, el consumo de energía de la bicicleta aumentará y su kilometraje disminuirá. Al efecto de evitar fallas, asegúrese de que la bicicleta esté lubricada y mantenida oportunamente. Adopte grasa a base de calcio o de litio como lubricante. En caso de fallar el buje, reemplace los cojinetes o el buje completo. Cuando el motor falla, se debe reparar por un distribuidor autorizado.

(4) Encienda la bicicleta al verificar la continuidad del circuito eléctrico. Verifique si todos los conectores están bien enchufados y si todos los fusibles funcionan sin problemas. Sobre todo, verifique si la salida de los terminales de batería es óptima y si el arnés de cables está conectado apropiadamente a la batería. Resuelva oportunamente todos los problemas.

(5) Antes de la conducción, verifique si la batería tiene una energía suficiente para el kilometraje esperado. En caso de insuficiente energía de la batería, complemente el nivel de energía pedaleando la bicicleta para evitar subvoltaje de la batería.

(6) Verifique si el motor funciona adecuadamente antes de andar en bicicleta. Arranque el motor y ajuste su velocidad para inspeccionar visualmente y escuchar el sonido del motor. Si existe algún comportamiento anormal, debe ser reparado oportunamente.

(7) Previo a la conducción, verifique si las luces y el timbre funcionan apropiadamente, especialmente cuando anda en bicicleta por la noche. Se supone que la luz frontal es brillante y su haz luminoso debe caer en un rango de 5-10m delante de la bicicleta. Se supone que el timbre suena alto y el tablero debe funcionar normalmente.

(8) Verifique si todas las piezas están adecuadamente sujetadas antes de conducir. Por ejemplo, el manillar, el poste del manillar, el sillín, la tija del sillín, la rueda frontal, la rueda trasera, el eje de manivela, la tuerca de bloqueo y los pedales. Si alguna pieza está suelta o se pierde, debe ser apretada o reemplazada de inmediato. Las especificaciones de par recomendadas son: poste del manillar 18-20 N·m, sillín 18-25 N·m, manillar 6-8 N·m, rueda trasera 35-45 N·m, tuerca del eje de manivela 35-50 N·m, pedales 35-45 N·m.

- Como con otros deportes, el ciclismo implica riesgo de lesiones personales y daños a la bicicleta. Al elegir andar en bicicleta, dicho riesgo correrá a su propio cargo, por lo que necesita conocer y practicar las reglas de conducción segura y responsable y de uso y mantenimiento adecuados. El uso y mantenimiento apropiados de su bicicleta reducen el riesgo de lesiones.
- La combinación del símbolo de alerta de seguridad  y la palabra ADVERTENCIA indica una situación potencialmente peligrosa que, si no se evita,

podría resultar en graves lesiones o la muerte.

- La combinación del símbolo de alerta de seguridad  y la palabra PRECAUCIÓN indica una situación potencialmente peligrosa que, si no se evita, puede resultar en lesiones menores o moderadas, o representa una alerta contra prácticas inseguras.
- La palabra PRECAUCIÓN sin el símbolo de alerta de seguridad indica una situación que, si no se evita, podría ocasionar graves daños a la bicicleta o anular su garantía.
- Muchas advertencias y precauciones le advierten que “puede perder el control y caer”. Como cualquier caída puede causar graves lesiones o incluso la muerte, no siempre se mencionarán estas advertencias de posibles lesiones o muerte.
- Lea el mensaje de advertencia en el manillar: Cada vez antes de andar en bicicleta, asegúrese de que la bisagra del poste del manillar esté adecuadamente sujeta y bien asegurada.
- Dado que es imposible predecir cada una de las situaciones o condiciones que pueden ocurrir durante el ciclismo, este manual de usuario no representa un uso seguro de la bicicleta en todas las circunstancias. Hay riesgos relacionados con el uso de cualquier bicicleta que no se pueden predecir ni evitar y son de exclusiva responsabilidad del ciclista.
- También puede estar disponible información adicional sobre la seguridad, el rendimiento y el servicio de los componentes específicos como suspensión o pedales de su bicicleta, o de los accesorios como cascos o luces que compra. Asegúrese de estar informado de todos los detalles de los fabricantes incluidos con su bicicleta o accesorios.
- Si tiene alguna duda, consulte con la tienda de bicicletas o el fabricante para más información.
- Puede andar en bicicleta sólo después de leer atentamente este manual y estar familiarizado con el rendimiento del producto.
- No se permite a los individuos no capacitados utilizar el producto.
- Antes de andar en bicicleta, verifique el cable del voltímetro, los botones y la pantalla de datos.
- Verifique la presión del neumático (valor recomendado: 40-65 PSI) antes de la conducción.
- Use un casco y siga las normas de circulación al conducir.
- Esta bicicleta es adecuada para conducir en carreteras urbanas pavimentadas. No se recomienda conducir en otros terrenos para evitar peligros.

### **Almacenamiento y mantenimiento**

- Se recomienda limpiar la bicicleta con agua tibia y esponja. Al utilizar productos de limpieza especiales, preste atención a las instrucciones del producto. No limpie la bicicleta con ácido, aceite lubricante, grasa para altas temperaturas, limpiador de frenos ni otros productos de limpieza agresivos.
- No utilice agua a alta presión para limpiar la bicicleta, evitando que se



cortocircuite el sistema eléctrico.

- Intervalo de mantenimiento recomendado: por lo menos una vez cada año tras las primeras 100 millas. Verifique la integridad y las condiciones de los neumáticos y llantas, ajuste el cable del freno e inspeccione el accionamiento por cadena. Verifique cuidadosamente si las siguientes piezas están apretadas adecuadamente: poste del manillar, sillín, tija del sillín, rueda frontal, rueda trasera, tuerca del eje de manivela, pedales.  
Tras 200 a 400 millas, verifique si las pastillas de freno, la cadena, los piñones y las llantas están desgastados. Además, asegúrese de que todas las piezas atornilladas estén adecuadamente apretadas.  
Tras cada 700 millas, lleve a cabo un mantenimiento mayor para realizar reparaciones, desmontaje, inspecciones, limpieza y aplicar aceite lubricante. Se recomienda reemplazar las piezas consumibles como bujes, pedales, frenos y engranajes cada 700 millas.
- Cuando la bicicleta entra en contacto con el agua, sobre todo, el agua de deshielo con sal (en invierno, muchas ciudades esparcen sal sobre las vías después de nevar para evitar que las vías se congelen), limpie la bicicleta oportunamente para evitar la corrosión de las piezas metálicas y el envejecimiento de las piezas pintadas. Después de que la bicicleta se haya utilizado durante un período de tiempo, debe ser inspeccionada y ajustada de acuerdo con las instrucciones en el manual de usuario. El apriete y la lubricación son esenciales. Verifique si las piezas están sueltas, y asegúrese de que el accionamiento por cadena se mueva suavemente. Elimine el exceso de lubricante después de lubricar la cadena. Añada una pequeña cantidad de aceite lubricante al volante. Los neumáticos deben inflarse a la presión correcta para no afectar a la comodidad y seguridad de conducción, así como la vida útil de los neumáticos. Los frenos deben ser inspeccionados frecuentemente para garantizar la seguridad del ciclista. Si se produce algún problema, efectúe los ajustes o reparaciones requeridos de inmediato.
- Almacene la bicicleta en un lugar alejado de la luz solar directa y la lluvia después de la conducción.
- Verifique la correa de manera periódica, reemplácela si está desgastada.
- Verifique periódicamente los tornillos y conexiones para asegurar que todas las piezas estén bien instaladas.
- Par recomendado (Unidad: N·m): 6 - 8 para tornillos del manillar; 17.5 - 20 para tornillos del poste del manillar; 17.5 - 25 para tornillos del sillín; 32 - 45 para tuercas de la rueda.
- La tensión típica en una cadena es de aprox. 2 cm cuando se presiona sobre la cadena desde la parte superior y desde la parte inferior. Si el movimiento excede 2 cm, ajuste la tensión o contáctese con el distribuidor.
- Cuando el motor no funciona, intente eliminar el polvo y la grasa en la superficie. Mantenga el motor limpio y evite la entrada de aceite y agua. No

rocíe agua directamente en el motor.

- Verifique si el cable saliente del motor está completo. Si el motor se sobrecalienta, emite olor o humo, suene raro o tiene algún fallo, deje de utilizarlo inmediatamente y contáctese con el distribuidor. No trate de desmontar el motor usted mismo.
- No trate de alterar el voltaje usted mismo.
- No reemplace los componentes con piezas no genuinas, sobre todo, los componentes esenciales para la seguridad del sistema de frenos.
- Las llantas son piezas consumibles. Si una llanta está deformada, rota o dañada, se debe reemplazar de inmediato. Después de que la llanta se haya utilizado durante cierto período de tiempo, la superficie de frenado se desgastará gradualmente. Una vez que la superficie esté al nivel con el indicador de desgaste de la llanta (una ranura negra), la llanta debe ser reemplazada de inmediato. Los rayos sirven para conectar el buje a la llanta y mantener cierta tensión. La capacidad de la bicicleta para avanzar se ve afectada por la tensión de los rayos. Inspeccione los rayos de manera periódica.
- Los usuarios pueden preparar piezas de repuesto consumibles como cámaras, neumáticos y pastillas de freno. Pero debido a la complejidad del circuito eléctrico, no se recomienda reemplazar ninguna de sus piezas usted mismo.
- No se recomienda instalar accesorios no genuinos como asientos para niños y bacas. Esta bicicleta no tiene conexión para remolques. No instale un remolque externo. Los daños a la bicicleta o lesiones personales causados por accesorios no genuinos instalados son de exclusiva responsabilidad del usuario.
- Cualquier reemplazo, adición o extracción de accesorios que afecten el rendimiento de la bicicleta se considera una modificación, incluyendo pero no limitándose al reemplazo del motor, instalación de baterías externas, piratería informática de a bordo o modificación de datos. Las modificaciones a la bicicleta deben efectuarse únicamente conforme a las normas de circulación locales. Tenga en cuenta que ya no tiene derecho al servicio postventa gratuito si se realiza cualquier modificación a la bicicleta.

La superficie de la bicicleta no genera temperaturas elevadas, así que no tiene ningún efecto sobre el cuerpo humano.

### **La siguiente declaración:**

Por la presente declaramos que el nivel de presión acústica ponderado A en el oído del ciclista es inferior a 70 dB (A).

### **Motor**

- Al bajar una pendiente o conducir sobre un pavimento sin ladrillos, limite la velocidad a 15 km/h y no aplique el modo de refuerzo.
- Durante el uso del motor, evite colisiones y mantenga el eje bien lubricado.
- Todos los circuitos y conexiones del motor están diseñados y fabricados por profesionales. No trate de alterarlos.
- Mientras ande en bicicleta bajo la lluvia, evite los lugares donde el eje del motor pueda sumergirse en agua.

### **Palanca de freno**

- Verifique el freno antes de la conducción.
- Opere el freno trasero primero si es necesario frenar.
- Verifique el desgaste de la pastilla de freno de manera periódica. Reemplace la pastilla cuando se desgasta más de una tercera parte de la misma.

## Solución de problemas

Fallo	Solución
No se puede cargar	Utilice el cargador original.
No se puede encender	El nivel de la batería es demasiado bajo, necesita cargarla.
Sin asistencia eléctrica	1. Por favor, ajuste el modo a 1, 2 o 3. El modo N no tiene asistencia. 2. La carga de batería es inferior al 10%, no puede proporcionar asistencia.
Sin visualización en la pantalla.	El nivel de la batería es demasiado bajo, necesita cargarla. La pantalla se apagará automáticamente después de 30 segundos sin actividad.
Las luces no están encendidas	La batería tiene una energía demasiado baja, intente cargarla.
Fallo de velocidad crucero	El botón de velocidad crucero solo se puede utilizar cuando se circula a más de 6 km/h.
El cable de freno interfiere con la dirección	Compruebe si la horquilla delantera está instalada al revés, asegúrese de que la pinza del freno de disco esté en el lado izquierdo y que el cable de freno no interfiera con el cuadro y las ruedas.
El motor se apaga durante la conducción.	Si la imagen de la pantalla es normal, tenga cuidado de no apretar el freno durante la conducción. El freno tiene la función de apagar el motor.
El pedal no encaja bien	Hay pedales izquierdo y derecho, El pedal izquierdo se aprieta en sentido antihorario y el pedal derecho en sentido horario.
Ruido de pedal anormal	Intente bloquear los pedales con herramientas.
Neumático desinflado	Los neumáticos son comunes de 20 pulgadas y se pueden reparar en cualquier taller.
La cadena se cae	Presione el tensor de cadena para que la cadena no se afloje. Después de colocar la cadena, afloje la prensa de cadena y tense la cadena para repararla.
La duración de la batería es menor	La temperatura por debajo de -5°C afectará en gran medida la capacidad de la batería. La capacidad volverá a la normalidad después de que suba la temperatura y no afectará la vida útil de la batería.
El indicador de temperatura anormal está encendido	Si la temperatura de la batería es superior a 60°C o inferior a -20°C, el indicador de temperatura anormal se iluminará, el motor dejará de funcionar y el uso continuo dañará la batería. Si la temperatura ambiente no coincide con la condición de alarma, debe comunicarse con el servicio al cliente o ir a un taller de reparación cercano para verificar.
La luz de falla del sistema está encendida	Debe comunicarse con la línea de atención al cliente o ir a un taller de reparación cercano para verificar.

## Parámetros básicos

---

### Especificaciones técnicas de la bicicleta.

Nombre del producto:	Bicicleta con asistencia eléctrica
Modelo:	TDN09Z
Dimensiones:	1530 × 600 × 1060mm
Peso neto:	20kg
Distancia entre ruedas:	1020mm
Velocidad máxima:	25km/h
Capacidad de carga:	120kg
Horquilla:	Extrusión semisólida de aleación de aluminio
Tija de sillín:	Aluminio $\phi$ 33,9 × 600 mm
Tamaño de la rueda:	20 pulgadas
Método de frenado:	Freno de disco mecánico
Marco:	Aleación de aluminio
Plato:	Manivela de aluminio de 56T × 170 mm
Buje:	Aluminio
Distancia de frenado en seco:	≤ 15m
Distancia de frenado en mojado:	≤ 19m
Estándar ejecutivo:	EN15194-2017
Tamaño de pantalla:	52 × 32mm
Conexión inalámbrica:	BLE5.0
Presión de llanta:	Consulte los datos de presión en la llanta.

### Especificaciones técnicas de la batería.

Tipo de Batería:	Batería de Litio
Voltaje nominal:	36 V
Capacidad:	7.5 Ah
Tiempo de carga:	5,5 horas aprox.
Voltaje de carga nominal:	42 V

### Especificaciones técnicas del motor.

Tipo de motor:	Imán permanente
Potencia nominal:	250 W
Voltaje nominal:	36 V

## Certificación



### DECLARACIÓN DE CONFORMIDAD EC

Razón social del diseñador

iRiding (Xiamen) Technology Co., Ltd.

Dirección completa del diseñador

Sala 403, No.768, Calle Norte de Qishan, Distrito de Huli, Ciudad de Xiamen, Provincia de Fujian, República Popular de China

Nombre y dirección de la persona (establecida en la Comunidad) que compiló el expediente técnico

Empresa: Prolinx GmbH

Persona de contacto: Jie Xue

Dirección: Brehmstr. 56, 40239 Duesseldorf, Alemania

País: Alemania

Por la presente declaramos que la máquina

Nombre del producto: Bicilec

Nombre comercial: Bicilec

Función: Bicicleta con sistema de asistencia por potencia inteligente que adopta la tecnología de sensor de par, tres marchas de asistencia para adaptarse a la conducción.

Modelo/s: TDN09Z

Tipo: Alimentado por batería

Número de serie: 2012XXXXXXXXXX (la once X representa el número natural que comienza desde 00000000001)

Cumple con todas las disposiciones relevantes de las directivas:

2006/42/CE

y se ha probado según las siguientes normas

EN 15194:2017

Lugar y fecha de declaración: Noviembre de 2021, en Xiamen, China

Firma de la persona: *Antony Weng*

### DECLARACIÓN DE CONFORMIDAD DEL REINO UNIDO

Razón social del diseñador

iRiding (Xiamen) Technology Co., Ltd.

Dirección completa del diseñador

Sala 403, No.768, Calle Norte de Qishan, Distrito de Huli, Ciudad de Xiamen, Provincia de Fujian, República Popular de China

Nombre y dirección de la persona (establecida en el Reino Unido) que compiló el expediente técnico

Empresa: Prolinx Global LTD

Persona de contacto: Sr. Nianzhuang Liu

Dirección: 27 Old Gloucester Street, London, WC1N 3AX, Reino Unido

País: Reino Unido

Por la presente declaramos que la máquina

Nombre del producto: Bicilec

Nombre comercial: Bicilec

Función: Bicicleta con sistema de asistencia por potencia inteligente que adopta la tecnología de sensor de par, tres marchas de asistencia para adaptarse a la conducción.

Modelo/s: TDN09Z

Tipo: Alimentado por batería

Número de serie: 2012XXXXXXXXXX (la once X representa el número natural que comienza desde 0000000001)

Cumple con las disposiciones relevantes de las normativas:

Reglamentación de Seguridad de Suministro de Máquinas 2008

(Reino Unido SI 2008 No.1597)

y se ha probado según las siguientes normas

BS EN 15194:2017

Lugar y fecha de declaración: Noviembre de 2021, en Xiamen, China

Firma de la persona: *Jintong Weng*

Fabricante: iRiding (Xiamen) Technology Co., Ltd.

Dirección: Apartamento 403, No.768 Calle Qishan North, Distrito de Huli, Xiamen, Fujian

Fabricante: YONGQI (CHINA) BICYCLE INDUSTRIAL CORP.

Dirección: No. 89, Avda Chuangxin, Distrito de Xinbei, Changzhou, Jiangsu

## 경고!

이 제품의 성능을 모르는 상태에서 사용하지 마십시오. 제품 사용법을 모르는 사람에게 빌려주지 마십시오.

## 안전 유의사항

16 세 미만의 사용자가 도로에서 전기 자전거를 운전하는 것은 엄격히 금지되어 있습니다. 전기자전거는 자전거 도로에서 주행해야 하며 최고 속도는 25km/h 를 넘어서는 안 됩니다. 자전거 도로가 없는 도로에서는 차량 도로의 오른쪽으로 주행해야 합니다. 부상을 방지하기 위해 사용법을 모르는 사람에게 전기 자전거를 빌려주지 마십시오. 전기 자전거는 법규에 따라 사람이나 물건을 운반할 수 있습니다. 운전시 헬멧을 착용해주세요. 비나 눈이 오는 날에는 제동 거리가 길어질 수 있습니다. 천천히 운전하시고, 폭우 등 악천후에 가능한 운전하지 마십시오.

## 제품 소개

### 부품 설명

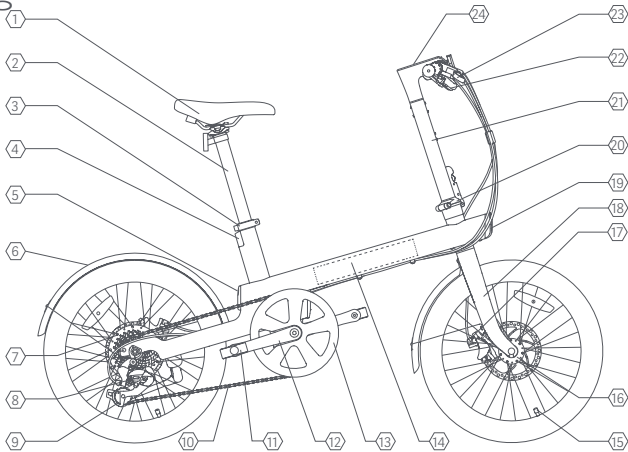

- |            |            |              |                  |
|------------|------------|--------------|------------------|
| ① 새들       | ② 시트 포스트   | ③ 시트 포스트 클램프 | ④ 리어 라이트         |
| ⑤ 충전포트     | ⑥ 머드가드     | ⑦ 모터         | ⑧ 뒷변속기 (8 단)     |
| ⑨ 킥 스탠드    | ⑩ 체인       | ⑪ 페달         | ⑫ 크랭크            |
| ⑬ 체인 링     | ⑭ 전지       | ⑮ 에어밸브       | ⑯ 허브             |
| ⑰ 디스크 브레이크 | ⑱ 프론트 포크   | ⑲ 프론트 라이트    | ⑳ 헤드 튜브 접이식 클래스프 |
| ㉑ 헤드 튜브    | ㉒ 우측 변속 레버 | ㉓ 브레이크       | ㉔ 디스플레이 스크린      |

알림 : 매뉴얼에 있는 제품, 액세서리, 사용자 인터페이스 등의 그림은 모두 개략도이며 참조용입니다. 제품 업데이트 및 업그레이드로 인해 실제 제품과 개략도는 약간 다를 수 있습니다. 실물을 기준으로 합니다.



## 파트 리스트



사용자 매뉴얼  
x 1



전원 어댑터  
x 1



페달  
x 1



4, 5, 6mm 6 각 렌치  
x 1



M5 스크루  
x 4



퀵 릴리즈 레버  
x 1

## 부품 설치와 세팅

### I. 헤드 튜브를 펼칩니다.

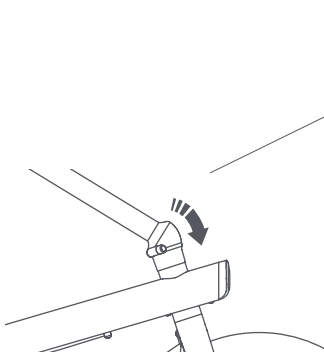

1. 포장 상자에서 차량 전체를 꺼냅니다.
2. 헤드 튜브 접이식 클래스프가 완전히 닫히도록 헤드 튜브를 수직으로 펴니다.
3. 완전히 수직이 될 때까지 헤드 튜브 접이식 클래스프 렌치를 위로 올립니다.

### II. 핸들바 장착 및 고정

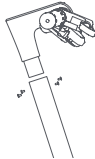

1. 헤드 튜브에 핸들바를 삽입하고 핸들바와 휠이 수직이 되도록 조정하십시오.
2. 헤드 튜브 상단의 나사 4 개를 조이십시오.

### III. 앞바퀴 장착

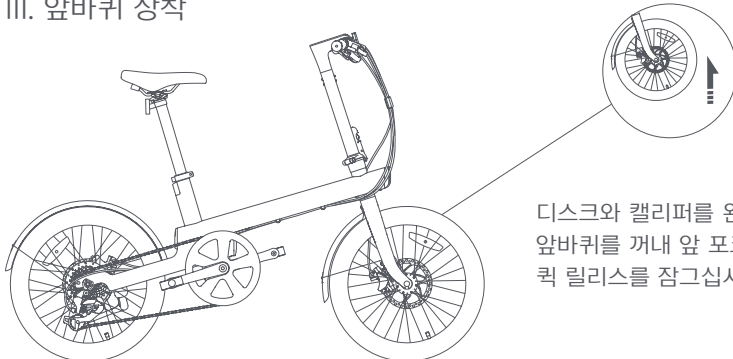

- 디스크와 캘리퍼를 왼쪽에 두고 앞바퀴를 꺼내 앞 포크에 넣은 후 퀵 릴리즈를 잠그십시오.

#### IV. 안장 높이 조정

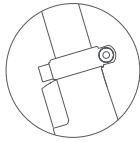

안장봉 아래에 있는 한계 조절 나사를 푸십시오. 퀵 릴리스의 안장봉 클램프를 열고 적절한 위치에 안장 튜브를 넣은 다음 퀵 릴리스 안장 튜브의 클램프를 잠그십시오.

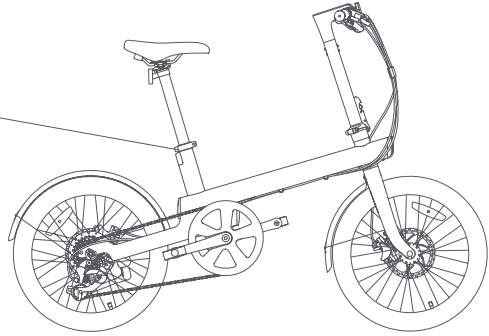

새들의 높이를 조정할 때 가장 높은 안전선은 시트 포스트 클램프의 상단보다 높아서는 안되고 가장 낮은 안전 라인은 시트 포스트 클램프보다 낮아서는 안됩니다. 그렇지 않으면 차량이 손상되고 부상을 입을 수 있습니다. 새들의 높이를 조정한 후 퀵 릴리스 시트 튜브 클램프를 잠급니다.

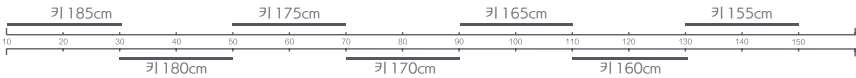
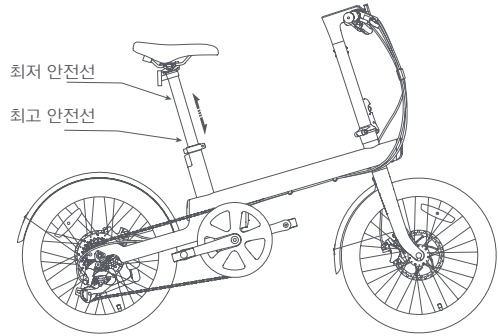

#### V. 페달 설치

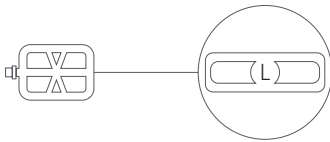

왼쪽 페달은 외부 측에 'L'로 표시되어 있습니다.

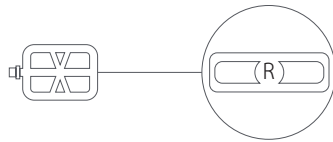

오른쪽 페달은 외부 측에 'R'로 표시되어 있습니다.

먼저 왼쪽 페달을 손으로 시계 반대 방향으로 조이고 오른쪽 페달은 시계 방향으로 조입니다. 그 다음 6mm 육각 렌치를 사용하여 잠급니다. 페달 나사의 조임 토크는 30-35N·m 입니다.

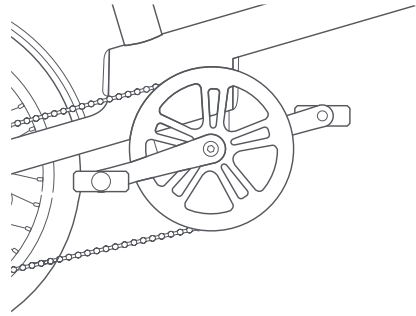

## 사용자 지침

### 핸들바 부품 설명

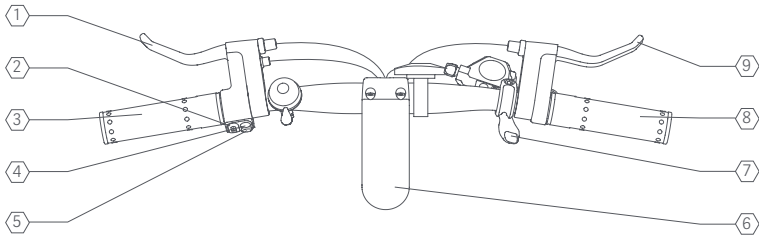

- |              |            |              |
|--------------|------------|--------------|
| ① 리어 브레이크 레버 | ② + / - 버튼 | ③ 왼쪽 그립      |
| ④ 스위치        | ⑤ 정속 주행 버튼 | ⑥ 디스플레이 스크린  |
| ⑦ 우측 변속 레버   | ⑧ 오른쪽 그립   | ⑨ 리어 브레이크 레버 |

### 디스플레이 스크린 설명

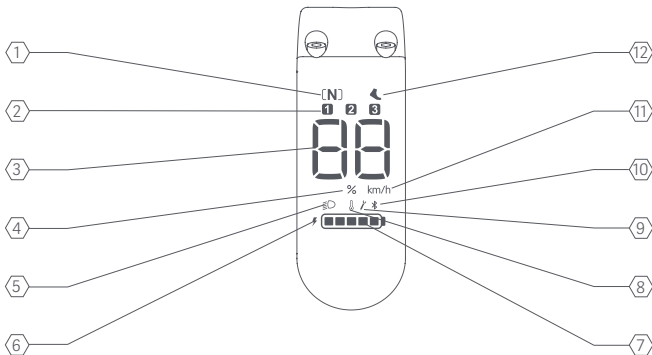

- ① 파워 어시스트 모드 없음      ② 파워 어시스트 모드      ③ 디지털 미터
- ④ 충전 백분율      ⑤ 라이트      ⑥ 충전 상태
- ⑦ 전기량      ⑧ 온도 이상 표시      ⑨ 시스템 고장
- ⑩ 블루투스 연결 상태      ⑪ 속도 단위      ⑫ 정속 주행

## 충전

처음 사용하기 전에 배터리를 활성화할 수 있도록 자동차에 포함된 전원 어댑터를 사용하여 전기 페달렉 자전거를 충전하십시오. 배터리 전원이 너무 낮으면 배터리가 절전 모드로 전환되고, 잠시 충전한 다음 켜십시오.

경고 : 배터리 전원이 50% 미만이고 자전거를 7일 동안 사용하지 않으면 배터리가 절전 모드로 전환되므로 전원 어댑터를 연결하여 활성화해야 합니다.

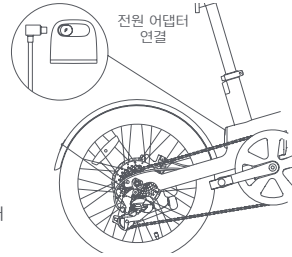

전원이 켜진 상태에서 충전하면 표시장치에는 전지 전기량 백분율이 표시됩니다.

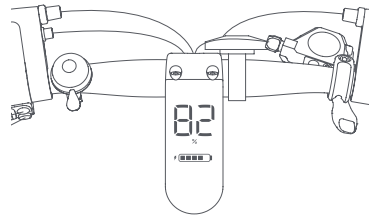

## 전원 켜기

핸들바 왼쪽에 있는 빨간색 전원 버튼을 길게 눌러 켭니다. 전원이 켜진 상태에서 10분 동안 조작이 없으면 자동으로 전원이 꺼집니다.

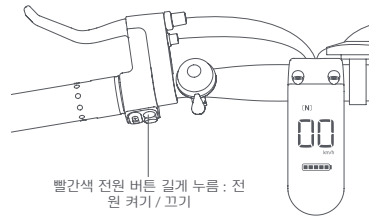

빨간색 전원 버튼 길게 누름 : 전원 켜기 / 끄기

## 전원 끄기

전원이 켜진 상태에서 핸들 왼쪽에 있는 빨간색 전원 버튼을 길게 누르면 전원이 꺼집니다. 전원이 꺼진 후 전기 페달렉 자전거는 전기 없이도 탈 수 있습니다.

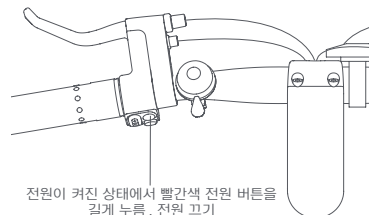

전원이 켜진 상태에서 빨간색 전원 버튼을 길게 누름, 전원 끄기

## 파워 어시스트 모드로 전환

전원 버튼 왼쪽의 "+" 키 또는 "-" 키를 짧게 누르면 N, 1, 2, 3 단 기어를 전환할 수 있으며 기어의 단이 올라갈수록 파워 어시스트가 증가합니다. 속도가 25km/h 를 초과하면 어시스트가 자동으로 꺼집니다. N 단 파워 어시스트 없음.

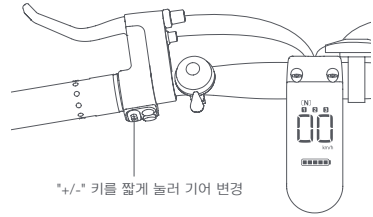

## 조명 켜기 / 끄기

"+" 또는 "-" 키를 길게 눌러 프론트 라이트 및 리어 라이트를 켜거나 끕니다. (주행 상태에서 이 조명은 주변 조명의 변화에 따라 자동으로 켜지고 꺼집니다)

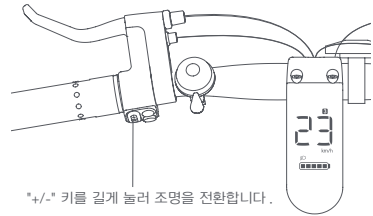

## 블루투스 연결

아래 QR 코드를 스캔하여 "QiCYCLE" 앱을 설치하십시오. 장치를 검색하고 C2 라는 문구가 있는 장치를 찾은 후 연결을 클릭하고, 연결되면 미터의 블루투스 표시등이 켜집니다.

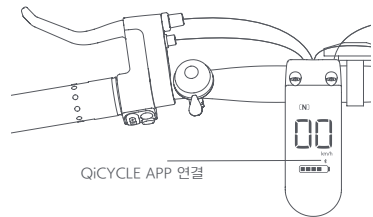

전원이 켜진 상태에서 보행 지원 버튼을 길게 누르면 부스팅 기능이 시작됩니다. 최대 속도는 6km/h 입니다. 정지하려면 보행 지원 버튼에서 손을 떼십시오.

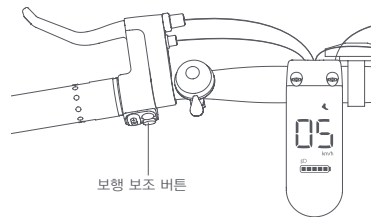

## 프레임 번호

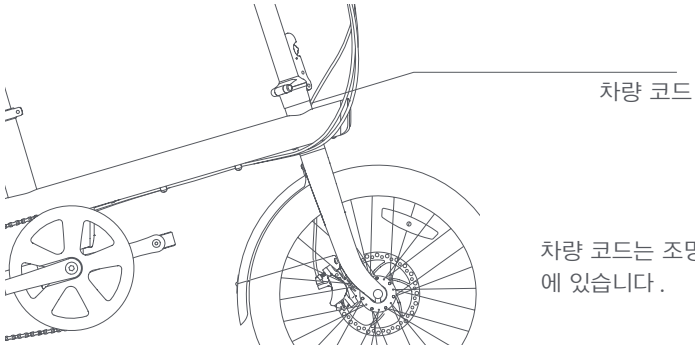

## 전지 조립도

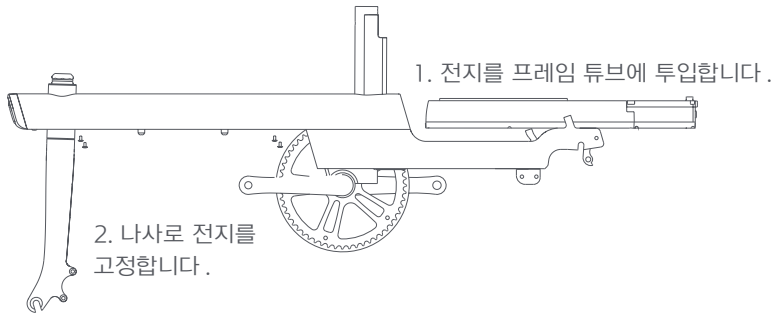

## 고장 해결

고장	해결 방법
충전 불가	정품 충전기를 사용하십시오.
작동 불가	배터리가 너무 부족하오니 충전하십시오.
파워 어시스트 없음	1. 기어를 1,2,3 단으로 세팅하십시오. N 단 파워 어시스트 없음. 2. 전기량이 10% 미만일 때 파워 어시스트를 사용할 수 없습니다.
디스플레이가 표시되지 않습니다.	배터리가 너무 부족하오니 충전하십시오. 30 초 동안 조작하지 않으면 디스플레이가 자동으로 꺼집니다.
조명이 켜지지 않습니다.	배터리가 너무 부족하오니 충전하십시오.
정속 주행이 작동되지 않습니다.	정속주행 버튼은 ON 상태에서 주행 속도가 6km/h 이상일 때만 사용할 수 있습니다.
브레이크 라인이 회전을 방해합니다.	프론트 포크가 반대로 설치되었는지 확인하고 디스크 브레이크 캘리퍼가 왼쪽에 있는지 확인하고 브레이크 케이블이 프레임과 차륜을 방해하지 않는지 확인하십시오.
주행 중 모터 전원이 꺼지는 현상이 발생합니다.	디스플레이의 표시가 정상이면 정상 주행 중에 브레이크 핸들을 쥐지 않도록 주의하십시오. 브레이크 핸들에는 모터 전원 차단 기능이 있습니다.
페달을 원활하게 설치할 수 없습니다	페달은 좌측과 우측으로 구분합니다. 왼쪽 페달을 시계 반대 방향으로 조이고 오른쪽 페달을 시계 방향으로 조입니다.
페달 이상 발생	공구로 페달을 조이십시오.
타이어 공기 누출	타이어와 20in 자전거 부품은 기성품이기 때문에 근처에서 수리할 수 있습니다.
체인 이탈	체인 프레스를 눌러 체인을 느슨하게 유지합니다. 체인을 체결 후 체인 프레스를 풀고 체인을 누르면 수리됩니다.
충전 거리가 짧아짐	-5° C 이하의 낮은 온도는 배터리 용량에 큰 영향을 미칩니다. 온도가 상승하면 용량이 정상으로 돌아가며 배터리 수명에 영향을 미치지 않습니다.
온도 이상 표시등이 켜짐	배터리 온도가 60° C 보다 높거나 -20° C 보다 낮으면 온도 이상 표시등이 켜지고 모터가 작동을 멈추며 계속 사용하면 배터리가 손상될 수 있습니다. 주변 온도가 알람 조건과 일치하지 않으면 고객센터에 연락하거나 가까운 수리소에서 점검하십시오.
시스템 고장등 켜짐	고객 센터에 문의하거나 가까운 수리소에서 점검하십시오.

## 기본 사양 정보

---

### 차량 주요 기술 사양

제품명 :	전기 자전거
제품 모델 :	TDN09Z
차체 사이즈 :	1530 × 600 × 1060mm
차량 무게 :	20kg
전후륜 중심거리 :	1020 mm
최고 설계 차속 :	25 km/h
적재량 :	120 kg
프론트 포크 :	알루미늄 합금 일체형 반고체 압출
시트 튜브 :	알루미늄 φ 33.9 × 600mm 시트 튜브
휠 사이트 :	20in
브레이크 방식 :	기계식 디스크 브레이크
프레임 :	알루미늄 합금 프레임
체인 링 :	56T × 170mm 알루미늄 크랭크
허브 :	알루미늄
건식 제동 거리 :	≤ 15m
습식 제동 거리 :	≤ 19m
시행 기준 :	EN15194-2017
화면 사이즈 :	52 × 32mm
무선 연결 :	BLE5.0
타이어 압력 :	타이어 공기압 데이터를 참조하십시오.

### 축전기 주요 기술 사양

축전기 타입 :	리튬
공칭 전압 :	36 V
축전기 용량 :	7.5 Ah
충전시간 :	약 5.5 시간
충전 공칭 전압 :	42 V

### 모터 주요 기술 사양

모터 타입 :	영구자석
공칭 전력 :	250 W
정격 전압 :	36 V

제조업체 : 아이라이딩 (샤먼) 과기유한회사  
푸젠성 샤먼시 후리구 치산북로 768 호 403 실  
생산업체 : 용치 (중국) 차량주식유한회사  
주소 : 장수성 창저우시 신베이구 창신대로 89 호





PAP