

# Nutzung der Sonnenenergie zum Antrieb von motorisierten Rollos

## HAUPTFUNKTIONALITÄTEN DES PRODUKTS

### Komfort & Kompatibilität

Mit unseren wiederaufladbaren motorisierten Rollos

### Minimierte Wartung

Für maximale Effizienz

Für eine schnellere Installation

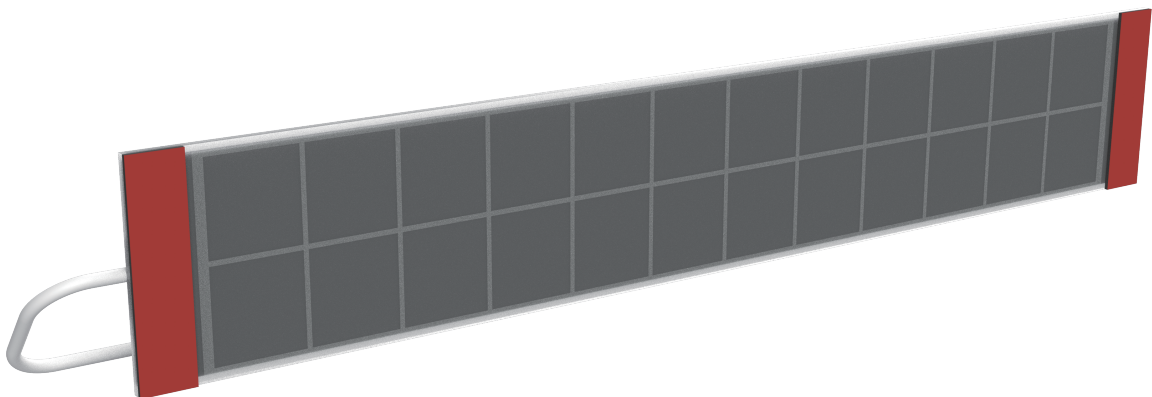

# Smart-Motor-Solarpanel

## PRODUKTSPEZIFIKATIONEN

KOMPATIBLE ENDPDUKTE  
Nur für Innenanwendungen.

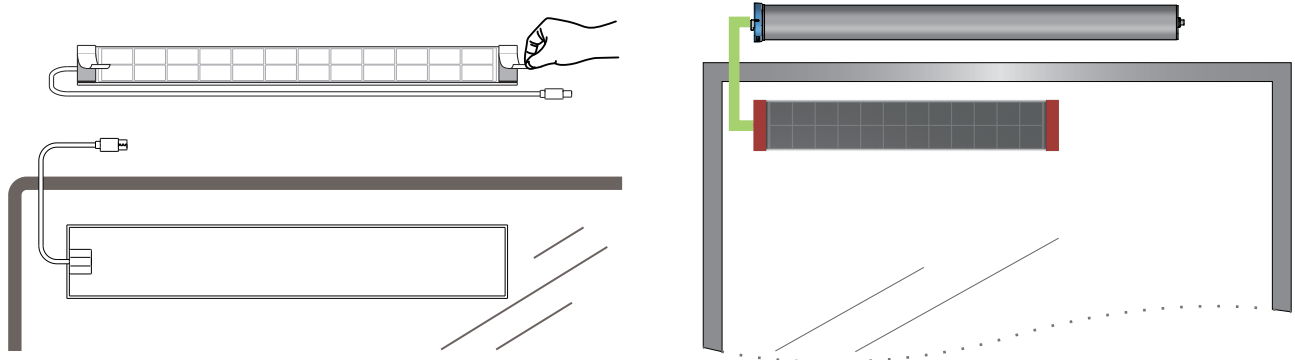
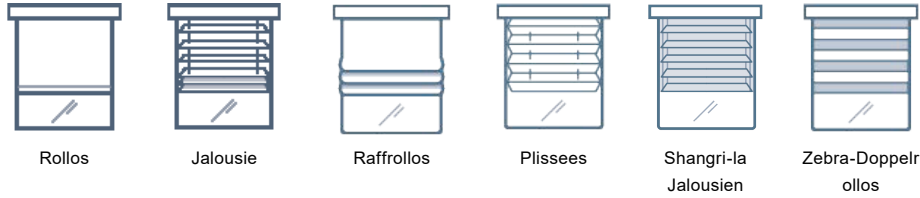

### TECHNISCHE SPEZIFIKATIONEN

Artikelnummer	WD001
Schutzklassen	IP 20 - Nur für den Innenbereich
Ausgangsspannung	12±0,5 VDC @2000 Lux
Kabel	AWG24
Zertifizierungen	RCM-zertifiziert
Temperaturbereich - Betrieb:	-20 C bis +60 C

### Abmessungen

Länge (mm)	L 385mm (15.15in)
Breite (mm)	B 60mm (2.36in)
Dicke (mm)	D 8mm (0.31in)
Kabellänge (mm)	K 500mm (19.68in)



### FENSTERANWENDUNGSTABELLEN UND RICHTLINIEN

Fenstertyp		 World's Best Windows Co. Minimum 30% light transmission Minimum 20% light transmission 0.30 0.20 Minimum 65% light transmission Minimum 20% light transmission 0.65 0.2		
	EINZEL- ODER DOPPELVERGLASUNG IN ORDNUNG	LICHTDURCHLÄSSIGKEIT 65% ODER MEHR	FENSTERTÖNUNG	NUR INNENFENSTER
Öffnungsarten des Fensters				
	FESTVERGLASUNG	HOCHSCHIEBEFENSTER	SCHIEBEFENSTER	FLÜGELFENSTER
Hinweis	Saubere Installation	Caution: Kollision mit dem Panel vermeiden	Caution: Kollision mit dem Panel vermeiden	Vorsicht: Die Bewegung des Panels kann den 3M-Klebstoff ziehen oder zerreißen
Vorschläge		Befestigt an einem feststehenden Fenster	Befestigt an einem feststehenden Fenster	Befestigt an der Ecke

Vermeiden		
	MARKISEN ODER TIEFE DACHVORSPRÜNGE	FENSTERTRENNWÄNDE ÜBERLAPPENDES SOLARPANEL
Vermeiden		
	LICHT ABSCHIRMENDE VEGETATION	DAS VERWOBENE GITTER WIE INSEKTENSCHUTZ