



User manual

Skimmer WIDE

SVENSKA 3

ENGLISH 7

DEUTSCH 11

РУССКИЙ 15

FRANÇAIS 19

ESPAÑOL 23

ITALIANO 27

Det är viktigt att denna manual läses igenom noggrant för att trygga funktion och livslängd hos utrustningen. Pahlén AB ansvarar ej för produktgaranti eller skador som sker till följd av felaktig installation, handhavandefel eller felaktigt underhåll.

Produktbeskrivning

Bräddavloppets funktion i en swimmingpool är att vara ett utlopp för poolens vatten och fånga upp skräp från ytvattnet. Bräddavloppet har genomföringar för anslutning av överbredning, vattenpåfyllning samt nivåvakt (tillbehör). Vid leverans medföljer pluggar för dessa hål.

- Klaffluckan reglerar ytvattnets hastighet och säkerställer att utloppet inte blockeras av större föremål.
- Den invändiga silkorgen fångar grövre material som annars transporteras vidare till poolens cirkulationspump.
- Medföljande Skimvac-platta används för bottenugslang vid manuell städning av poolen.
- Bräddavloppets krage är justerbar i höjddled 30–70 mm för att kunna anpassas till golvbeläggningen runt poolen. Pahlén kan också erbjuda högre kragar som tillbehör: art.nr 633022 (höjd=137mm), art.nr 15594410 (höjd=250mm).

Dimensioner

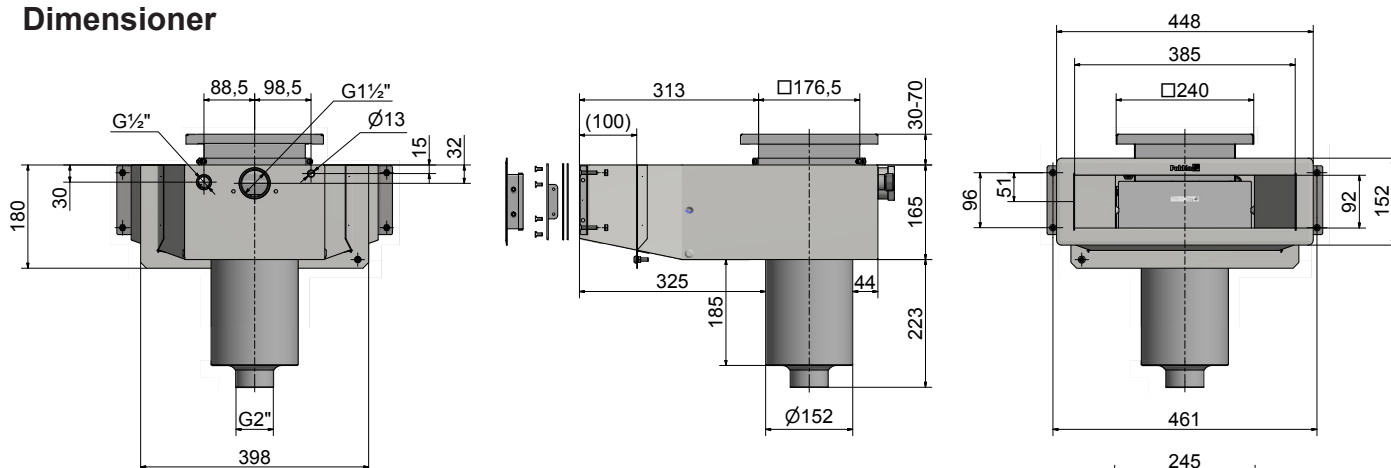

Drift

Undvik dosering av koncentrerade kemikalier intill rostfria detaljer, skador kan annars uppstå vid utebliven poolcirkulation. Töm silkorgen regelbundet.

Rekommenderade värden beträffande vattenkvalitet:

Total klorhalt:	max 3,5 mg/liter (ppm)*
Klorid(salt)halt:	max 250 mg/liter
pH-värde:	7.2 - 7.6
Alkalinitet:	60-120 mg/liter (ppm)
Kalciumhårdhet:	100-300 mg/liter (ppm)
Järn:	max 0,1 mg/l *
Koppar:	max 0,2 mg/l *
Mangan:	max 0,05 mg/l *
Fosfor:	max 0,01 mg/l *
Nitrat:	max 50 mg/l*

* Enligt EN 16713-3

Utänför dessa värden gäller ej produktgarantin.

Vinterstängning

Vid vinterstängning av poolen sänks vattennivå under bräddavloppet, lyft ur silkorgen.

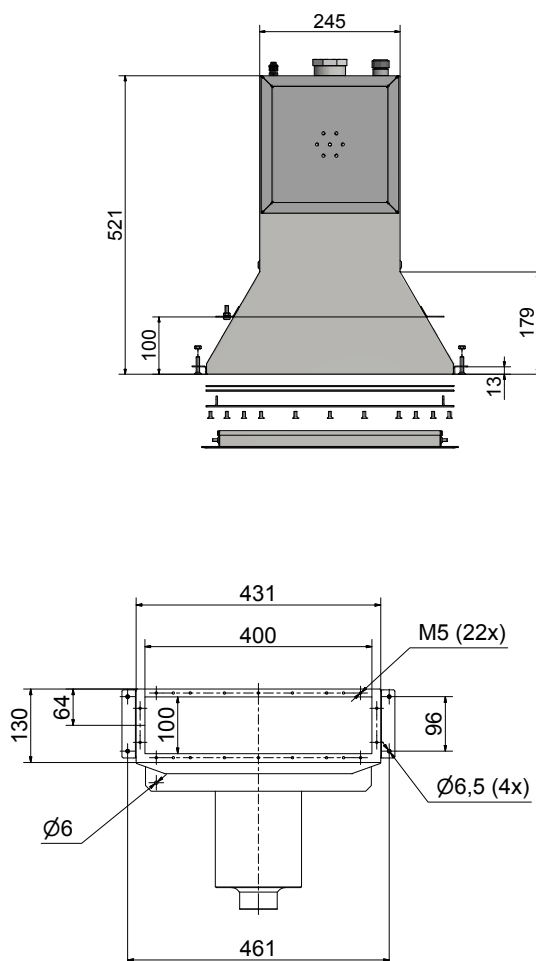

Installation allmänt

Placera bräddavlopp i poolkonstruktionen enligt er poolleverantörs anvisningar. Bräddavlopp placeras normalt med inlopp på motsatta sidan. Vid montering skall verktyg av rostfritt stål med rengjorda kontaktytor användas.

Förvara produkterna i originalförpackningen ända till installationen för att undvika repor och fläckar.

Var aktsam vid monteringen så att inte produkten repas.

Installation i poolstomme av trä, plåt, plast, etc. - klädd med liner

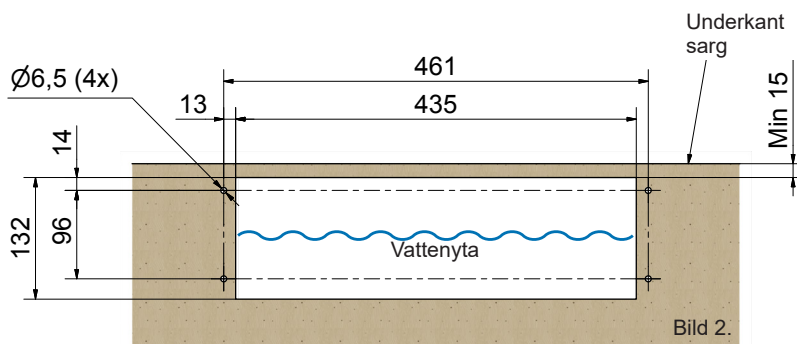
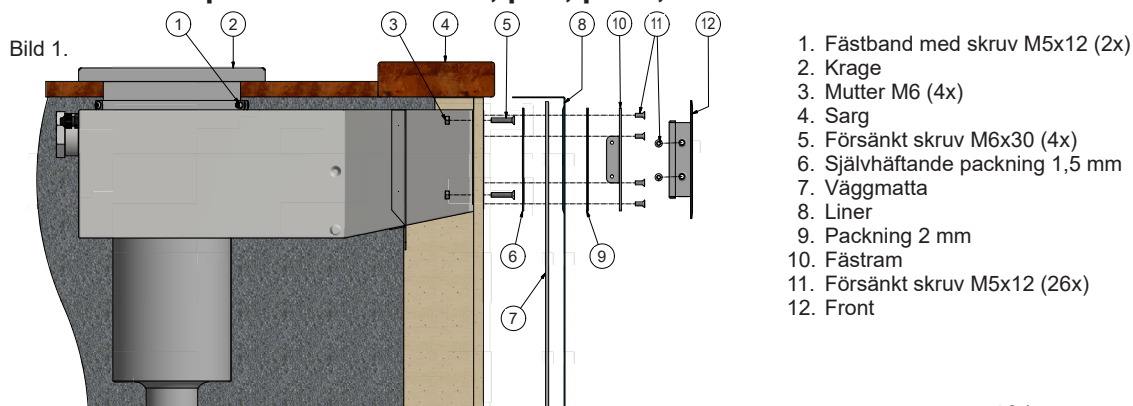

Montera så här:

1. Gör ett hål i stommen för bräddavloppet, mått och placering enligt bild 2.
2. Montera och fixera bräddavloppet i poolstommen, placering enligt bild 2. Vattenytan skall vara i centrum av öppningen och bräddavloppets fläns skall ligga i liv med färdig poolvägg.
För att undvika sättningar skall sand packas runt och under bräddavloppet, alternativt fixeras bräddavloppet med t.ex. tryckimpregnerade regler i poolstommen.
3. Anslut rörkoppling till poolcirkulation med lämplig gängtätning.
4. Öppningar för nivåvakt, överbrädning samt påfyllnad i bakkant pluggas om dessa ej används.
5. Kontrollera att klaffluckan sitter korrekt på plats och kan röra sig.
6. Fäst den självhäftande packningen på bräddavloppets framkant (mot poolen).
7. Lägg i linern.
8. Fyll poolen med så mycket vatten att vattenytan når 5 cm under bräddavloppet. Stäng av vattnet.
9. Skär ett litet snitt i linern mitt i bräddavloppshålet. Montera den yttre packningen och fästramen - fäst först, dra sedan fast korsvis.
10. Skär rent linern försiktigt längs front-/fästramens insida.
11. Försätt nu att fylla vatten i poolen tills vattenytan når centrum av bräddavloppets öppning.
12. Montera frontramen.
13. Justera kragen till önskad höjd i förhållande till golvbeläggningen runt poolen.
Fixera kragen med bifogade fästband.

Vid ev. bearbetning skall verktyg avsedda enbart för rostfritt material användas.

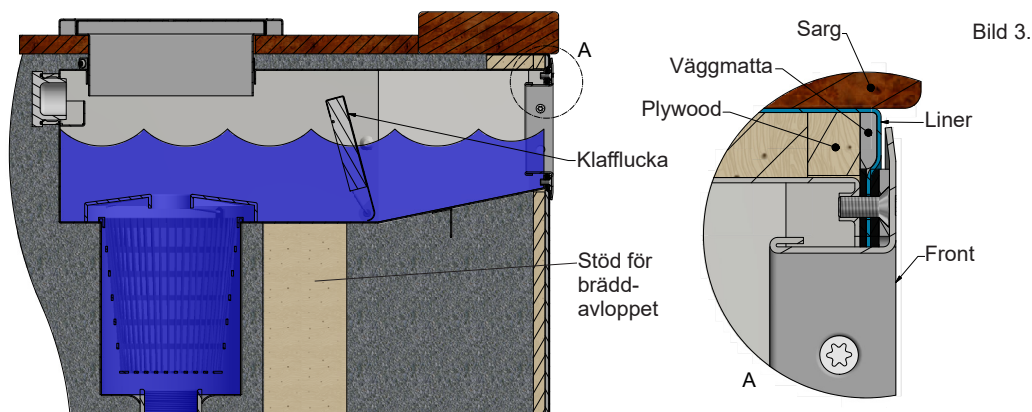

Installation i poolstomme av mursten, isolerblock, betong etc. klädd med poolduk



Bild 4.



Bild 5.

Montera så här:

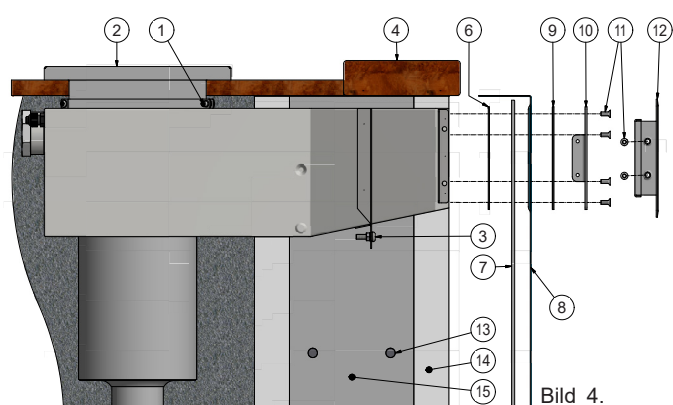
OBS! Vid gjutning/armering av stommen får ingen armering ligga närmare rostfritt material än minst 50 mm.

- Gör ett hål för bräddavloppet i stommen, mått och placering enligt bild 2.
- Montera och fixera bräddavloppet i stommen, mått och placering enligt bild 2. Vattenytan skall vara i centrum av öppningen och bräddavloppets fläns skall ligga i liv med färdig poolvägg.
- Öppningar för nivåvakt, överbrädning samt påfyllnad i bakkant pluggas om dessa ej används.
- Anslut en kabel (minst 6 mm²) med ringkabelsko från jordpunkten i ingjutningsflänsen till markjord. Använd förskruvning av rostfri A4-kvalité vid anslutningen (Ø6,0 mm).
- Anslut rörkoppling till poolcirkulation med lämplig gängtätning.
- Maskera bräddavloppets frilagda fläns och öppningar innan ev. gjutning för att undvika betongstänk.
- Fäst den självhäftande packningen på bräddavloppet (efter gjutningen).
- Kontrollera att klaffluckan sitter korrekt på plats och kan röra sig.
- Lägg i linern.
- Fyll poolen med så mycket vatten att vattenytan når 5 cm under bräddavloppet. Stäng av vattnet.
- Skär ett litet snitt i linern mitt i bräddavloppshålet.
- Montera den yttre packningen och fäst-ramen - fäst först, dra sedan fast korsvis.
- Skär rent linern försiktigt längs front/fästramens insida. Fortsätt nu att fylla vatten i poolen tills vattenytan når centrum av bräddavloppets öppning.
- Montera frontramen.
- Kragen justeras i höjdlid i förhållande till golvbeläggningen runt poolen. Fixera med bifogade fästband. OBS! Vid ev. bearbetning av kragen skall verktyg enbart avsedda för rostfritt material användas

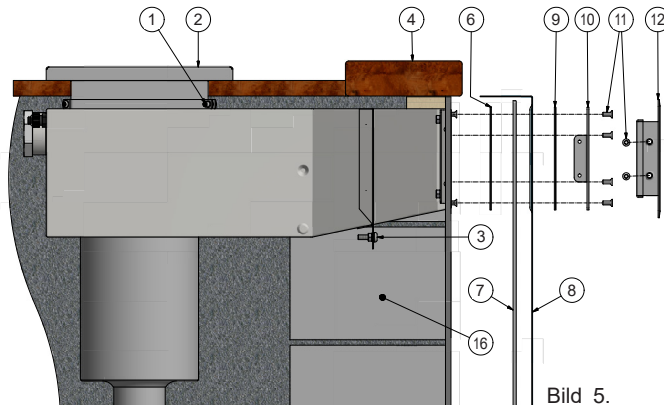
- Fästband med skruv M5x12 (2x)
- Krage
- Jordningspunkt
- Sarg
-
- Självhäftande packning 1,5 mm
- Väggmatta
- Liner
- Packning 2 mm
- Fästram
- Försänkt skruv M5x12 (26x)
- Front
- Armeringsjärn
- Isolerblock
- Betong
- Mursten (lecablock)



Bild 6. Stomme av lecablock



Bild 7. Stomme av isolerblock

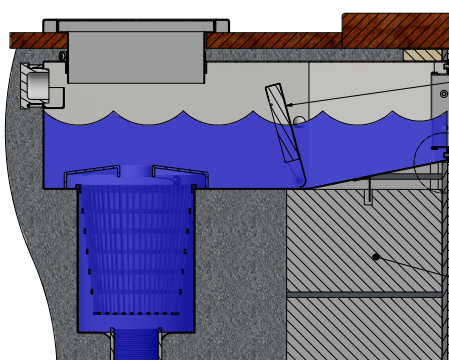

Installation i poolstomme av betong klädd med kakel/mosaik

Rådfråga er betong-/yttskiktleverantör om eventuellt tätskikt och appliceringsmetod.

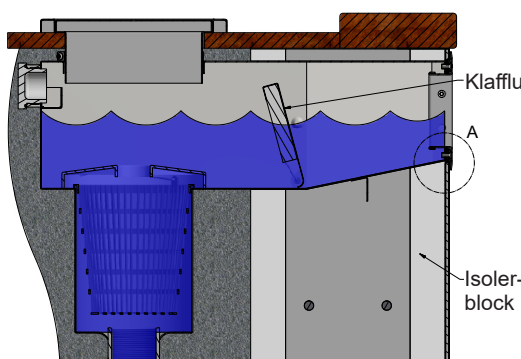
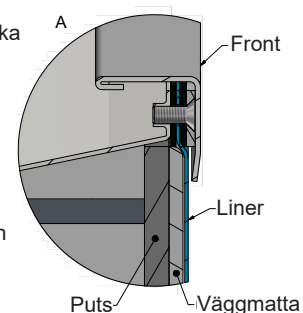
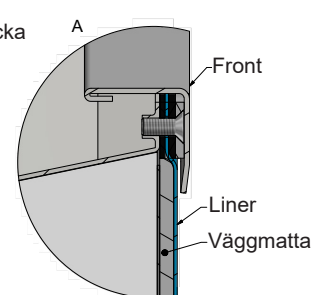
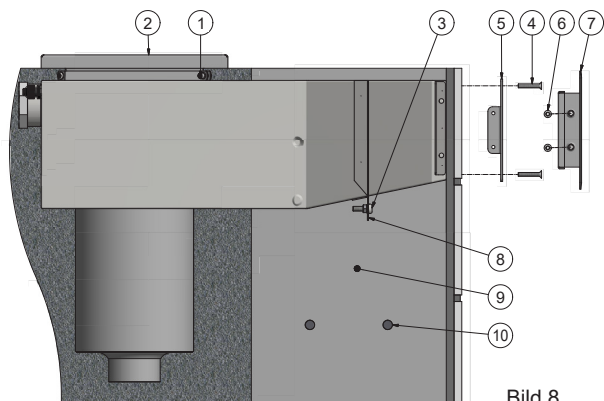

1. Fästband med skruv M5x12 (2x)
2. Krage
3. Jordningspunkt
4. Försänkt skruv M6x30 (4x)
5. Fästram
6. Försänkt skruv M5x12 (4x)
7. Front
8. Ingjutningsfläns
9. Betong
10. Armeringsjärn

Bild 8.

Montera så här:

OBS! Vid gjutning/armering av stommen får ingen armering ligga närmare rostfritt material än minst 50 mm.

1. Gör ett hål för bräddavloppet i stommen, mått och placering enligt bild 2.
2. Applicera tätningsmassa i skarven mellan ingjutningsflänsen och bräddavlopps-
huset (se bild 9).
Pahlén rekommenderar tätningsmassa TEC7 från Novatech (finns att köpa från Pahlén) alternativt Aqua Max från Griffon.
Vid applicering av tätningsmassa är det viktigt att skarven blir tät så att eventuellt vatten inte kan tränga igenom skarven.
Se tätningsmedlets instruktion för förberedelser, applicering och härdning.
3. Fixera bräddavloppet i formen så att flänsen är i liv med betongväggen.
OBS! Icke rostfritt material (t.ex armering) får inte ligga närmare det rostfria materialet (bräddavloppet) än 50 mm.
4. Anslut en kabel (minst 6 mm²) med ringkabelsko från ingjutningsflänsen till markjord (se pos 3 bild 8). Skruv, taggbricka och mutter följer med produkten.
Om andra komponenter används måste det säkerställas att dessa är av rostfri kvalitet (minst A4).
5. Före gjutning; maskera bräddavloppets frilagda fläns och öppningar för att undvika fula fläckar av betongstänk.
Öppningarna i bräddavloppets bakkant för nivåvakt, överbräddning samt påfyllnad kan tätas med medföljande pluggar, se bild 11.
6. Gjut poolstommen.
7. Montera väggbeklädnad (fix, kakel, mosaik etc.). Säkerställ att monteringshålen (enligt bild 10) för fästramen är fria så att fästramen går att montera senare.
8. Kontrollera att klaffluckan sitter korrekt på plats och kan röra sig.
9. Montera fästramen och fixera med medföljande skruvar (4st M5x30), se bild 6.
10. Montera fronten i fästramen och fixera den med medföljande skruvar (4st M5x12) i andra och åttonde hålet, se bild 12.
11. Anslut rörkoppling till poolcirkulationen och täta med lämplig gängtätning.
12. Kragens läge anpassas i höjddled till golvbeläggningen runt poolen.
Fixera i önskad höjd med bifogade fästband.
Om kragen kortas av (eller bearbetas på något annat sätt) ska verktyg avsett enbart för rostfritt material användas.



Bild 9.



Bild 10.

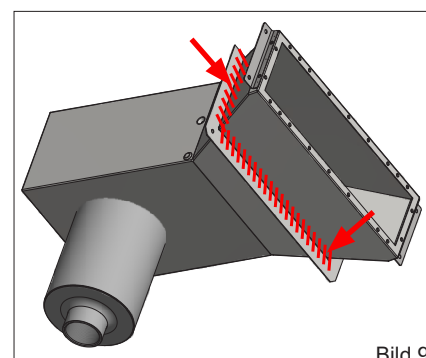

Bild 11.

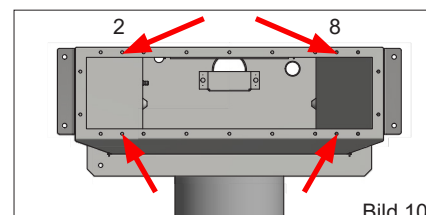

Bild 12.

It is important to read this manual thoroughly in order to ensure normal functioning and long service life of the equipment. Pahlén AB is not responsible for the product warranty in case of any damage due to improper installation, mishandling or improper maintenance.

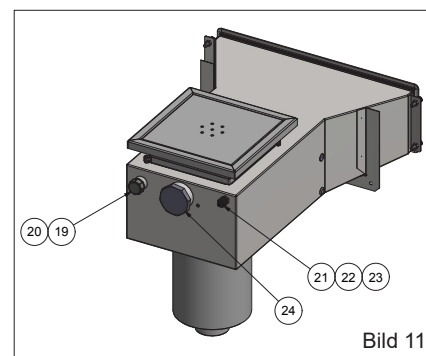
Product Description

A skimmer function in a swimming pool is to withdraw excessive pool water and pick up waste from the pool surface water. The skimmer has inlets for connection of the extension, water filling and level monitor (optional). The skimmer is delivered with plugs for these holes.

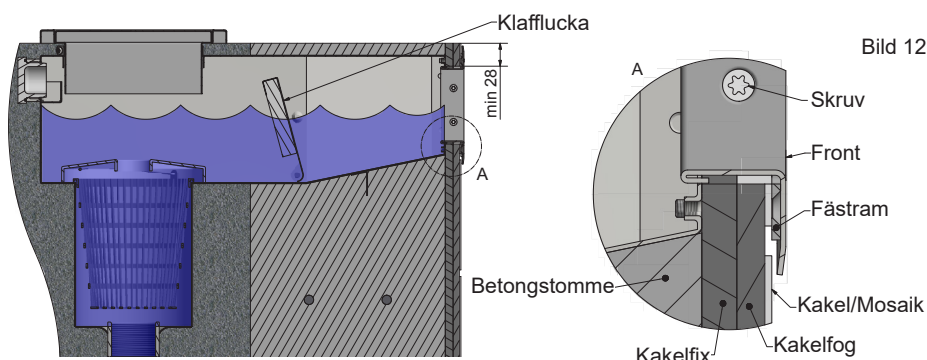
- The flap gate regulates the speed of the surface water and ensures that the outlet is not blocked by any larger objects.
- The internal screen basket catches coarser material, which otherwise is transported to the pool's circulation pump.
- Skimvac plate is included and used for the bottom suction hose at the pool manual cleaning.
- The skimmer pipe is vertically adjustable to the height of 30-70 mm in order to adapt to the flooring around the pool frame. Pahlén can also offer higher skimmers with accessories: art.nr 633022 (height=137mm), art.nr 15594410 (height=250mm).

Dimensions

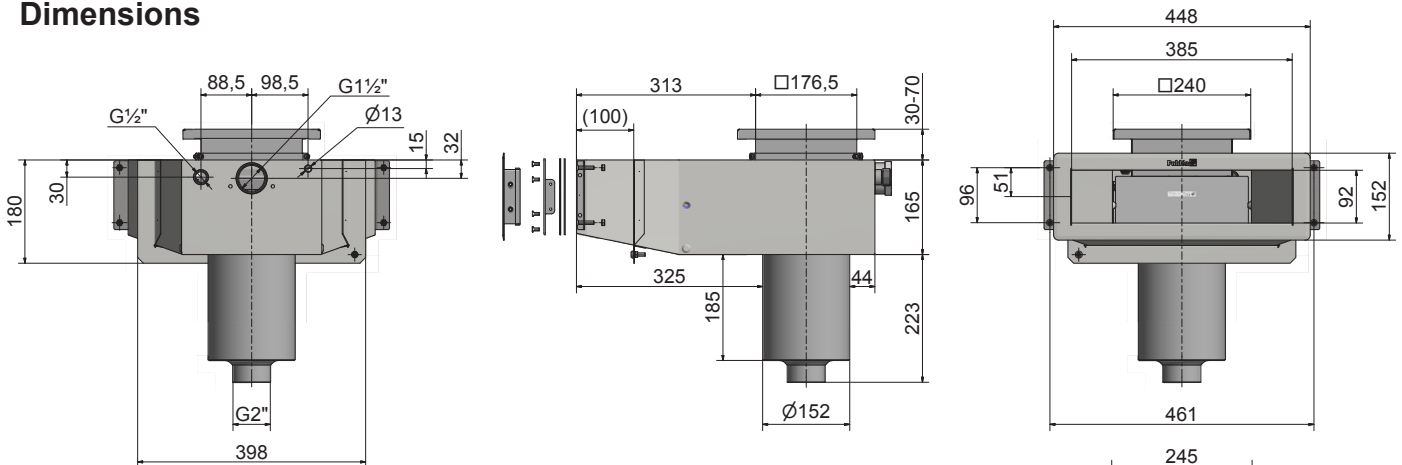

Operation

Avoid dosing of concentrated chemicals next to stainless steel parts, damage may otherwise occur in case of no pool circulation. Empty screen basket regularly

Recommended values for water quality:

Total chlorine content:	max 3,5 mg/liter (ppm)*
Chlorine (salt) total:	max 250 mg/liter
pH-value:	7.2–7.6
Alkalinity:	60–120 mg/liter (ppm)
Calcium hardness:	100–300 mg/liter (ppm)
Iron:	max 0.1 mg/l *
Coppermax	0.2 mg/l *
Manganese:	max 0.05 mg/l *
Phosphorus:	max 0.01 mg/l *
Nitrate:	max 50 mg/l *

* Complies with EN 16713-3

Outside these values the product warranty does not apply.

Winter storage

At winter storage of the pool, water level should be lowered below the skimmer level, take out the filter basket.

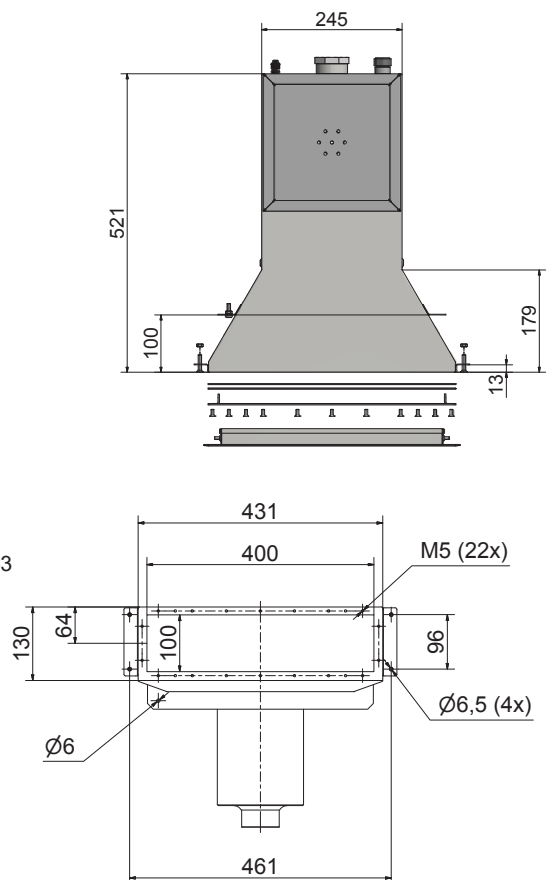

General installation instruction

Place the skimmer into the pool framework according to your pool supplier's instructions. The skimmer is typically placed at the opposite side of the water inlet. During installation works, stainless steel tools with clean contact surfaces should be used. In order to avoid scratches and stains, keep items in their original packaging until installation. Be careful during installation, so as not to scratch the skimmer.

For the pool framework made of wood, metal or plastic - finished with pool liner

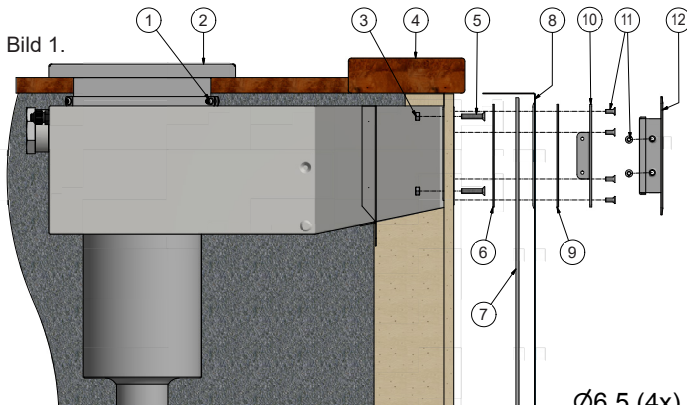

1. Fixing strip with a screw M5x12 (2 pcs)
2. Pipe
3. Nut M6 (4x)
4. Frame
5. Countersunk screw M6x30 (4 pcs)
6. Self-adhesive packing 1.5 mm
7. Wall mat
8. Liner
9. Packing 2 mm
10. Mounting frame
11. Countersunk screw M5x12 (26 pcs)
12. Front

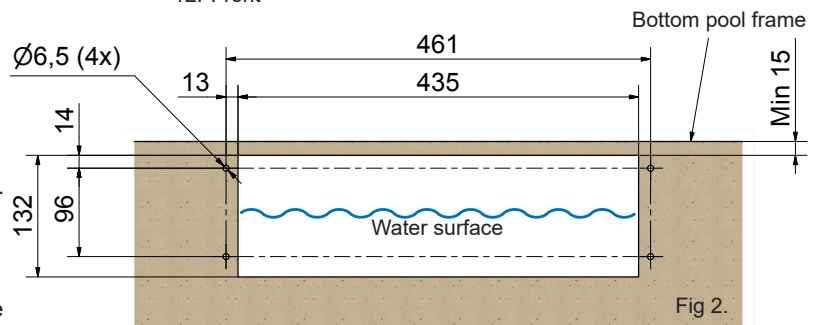

Installation as following:

1. Make a hole for the skimmer in the framework, dimensions and placement as shown in Figure 2.
2. Mount and secure the skimmer in the pool framework, position as shown in Figure 2. The water surface should be at the centre of the opening and the flange of the skimmer should be in line with a finished pool wall. To avoid subsidence, sand should be packed around and below the skimmer, or fix the skimmer with e.g. pressure-treated joists in the pool frame.
3. Connect the pipe coupling to the pool circulation with an appropriate thread sealant.
4. The openings for level control, overflow and refill should be at the rear plugs if they are not used.
5. Check that the flap cap is properly in place and can move.
6. Attach the self-adhesive packing onto the skimmer front edge (towards the pool).
7. Add the pool liner.
8. Fill the pool with so much water that it reaches 5 cm below the skimmer. Turn off the water.
9. Cut a small incision in the liner middle in the skimmer. Install the outer packing and the mounting frame - secure them first, then tighten crosswise.
10. Cut clean the pool liner gently along the front/inside the mounting frame.
11. Continue to fill the water into the pool until its level reaches the center of the skimmer opening.
12. Install the front.
13. Adjust the skimmer to the desired height in relation to the flooring around the pool. Fix the skimmer with attached straps.

In case of machining the tool exclusively for stainless steel material should be used.

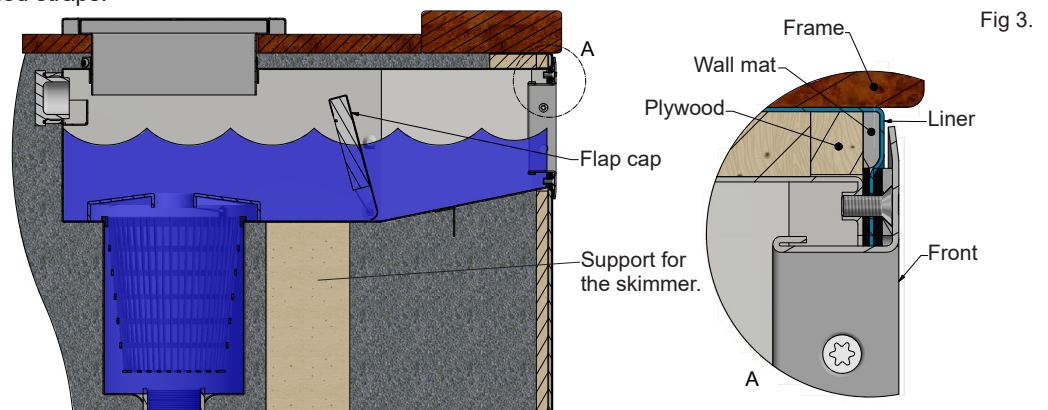

Installation of the pool wall made of stones/bricks, insulating blocks, concrete etc., finished with a pool liner

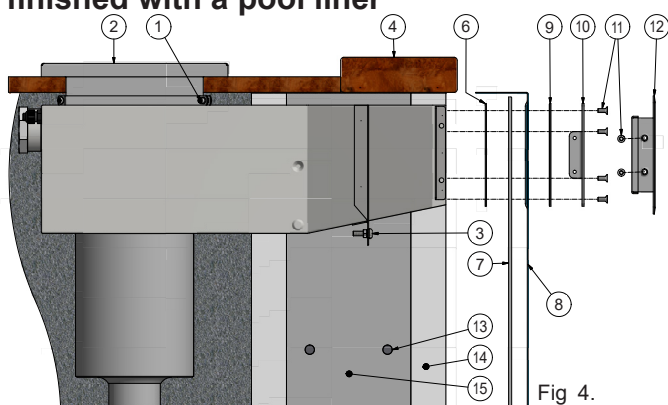

Fig 4.

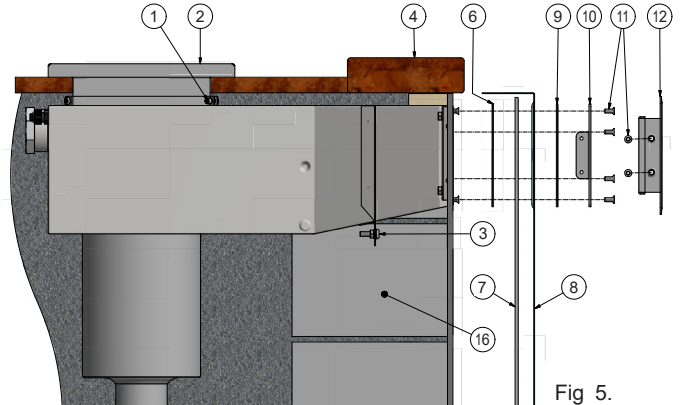

Fig 5.

Installation as following:

NOTE! When casting/reinforcing the pool frame work, do not get closer than at least 50 mm to the stainless materials.

1. Make a hole for the skimmer in the framework, dimensions and placement as shown in Figure 2.
2. Mount and secure the skimmer in the pool framework, position as shown in Figure 2.
3. The water surface should be at the centre of the opening and the flange of the skimmer should be in line with a finished pool wall.
4. Make a hole in the frame work for the skimmer, see dimensions on Fig. 2.
5. Install and fix the skimmer.
The water level should be at the center of the opening and the flanges must lie at the finished pool wall.
6. The openings are for level control, the overflow and refills are at the rear plugs if they are not used.
7. Connect the cable (at least 6 mm²) with a ring from the ground point in the sealed flanges to earth. Use stainless steel screw A4-quality for connection (Ø6,0 mm).
8. Connect the pipe coupling to the pool circulation pump with an appropriate thread sealant.
9. Mask skimmer exposed flange and openings before sealing in order to avoid concrete splashes.
10. Attach self-adhesive packing onto the pipe (after sealing).
11. Check that the flap cap is properly in place and can move.
12. Add the pool liner.
13. Fill the pool with so much water that it reaches 5 cm below the outflow pipe. Turn off the water.
14. Cut a small incision in the pool liner in the middle of the skimmer hole.
15. Install the outer packing and the mounting frame - secure them first, then tighten crosswise.
16. Cut clean the pool liner gently along the front/inside of the mounting frame. Continue to fill the water into the pool until its level reaches the center of the skimmer opening.
17. Install the front.
18. Adjust the skimmer to the desired height in relation to the flooring around the pool. Fix with attached straps.
NOTE! At eventual processing of the skimmer, the tools intended for stainless materials should be exclusively used.

1. Fixing strip with a screw M5x12 (2 pcs)
2. Skimmer top
3. Grounding point
4. Frame
5. —
6. Self-adhesive packing 1,5mm
7. Wall mat
8. Liner
9. Packing 2mm
10. Mounting frame
11. Countersunk screw M5x12 (26 pcs)
12. Front
13. Reinforcing bar
14. Isolating block
15. Concrete
16. Bricks (leca block)

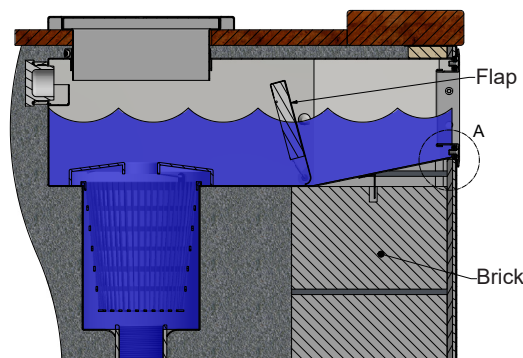

Fig 6. Wall of leca blocks

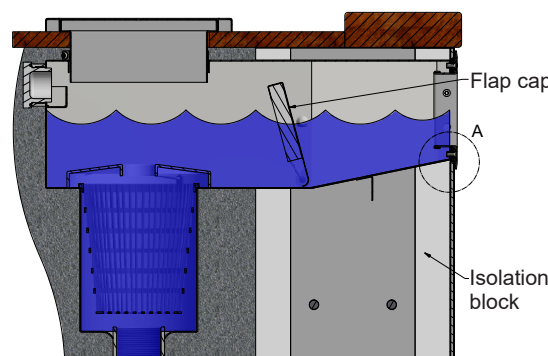
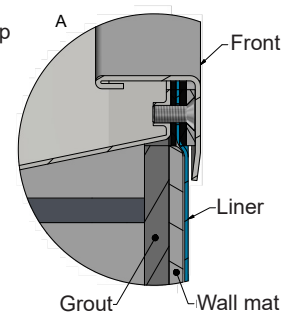
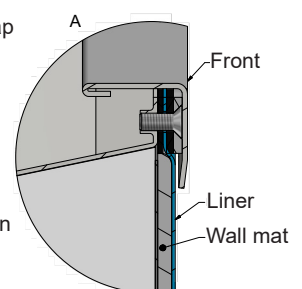
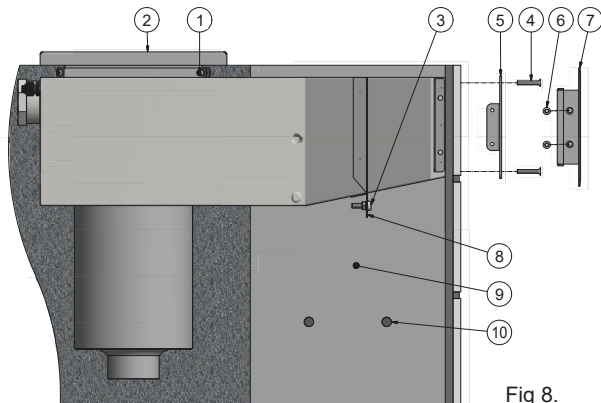

Fig 7. Frame of isolation blocks



For the pool frame of concrete - covered with tile/mosaic

Consult your concrete/waterproofing supplier for any waterproofing and application method.



- 1. Fixing strip with a screw M5x12 (2x)
- 2. Skimmer top
- 3. Earthing point
- 4. Countersunk screw M6x30 (4x)
- 5. Mounting frame
- 6. Countersunk screw M5x12 (4x)
- 7. Front
- 8. Flange
- 9. Concrete
- 10. Reinforcing bar

Fig 8.

Installation as following:

NOTE! When casting/reinforcing the pool frame work, do not get closer than at least 50 mm to the stainless materials.

1. Make a hole for the skimmer in the framework, dimensions and placement as shown in Figure 2.
2. Apply sealer at the joint between the sealing flanges and the skimmer housing (see Fig. 9).
Pahlén recommends Tec7 as a sealant from Novatech (available from Pahlén) or Aqua Max from Griffon.
Upon application of the sealant, it is important that the joints are tight, so that no water can penetrate.
See sealant instruction for preparation, application and hardening.
3. Fasten the skimmer in the mold, so that the flange is in contact with the concrete wall.
NOTE! Non-corrosive material (e.g. steel) may not be closer to the stainless steel (pipe) than 50 mm.
4. Connect the cable (at least 6 mm²) with a ring from the intake flange to earth (see item 3 Figure 8). Screw, toothed washer and nut are supplied with the product. If other components are used, it must be ensured that they are of stainless steel quality (Min. A4).
5. Prior to sealing; mask the skimmer exposed flange and openings in order to avoid unsightly stains from concrete splashes.
The openings in the skimmer back edge of the float switch, the overflow and refill openings can be sealed with supplied plugs, see Fig.11
6. Seal the pool frame.
7. Mount the wall cladding (fix, tile, mosaic, etc.). Make sure that the mounting holes (see Fig. 10) for fastening the frame are free, so that the mounting frame can be installed later.
8. Check that the flap cap is properly in place and can move.
9. Assemble the frame and secure it with screws (4x M5x30), see Fig. 8.
10. Mount the front of the frame and secure it with the supplied screws (4x M5x12) in the second and eighth holes, see Fig. 12.
11. Connect the pipe coupling to the pool circulation with an appropriate thread sealant.
12. The position of the skimmer top should be adjusted in height to the flooring around the pool. Fix to the desired height with attached straps.
13. If the skimmer top is shortened or processed in any other way, tools only for stainless materials should be used.

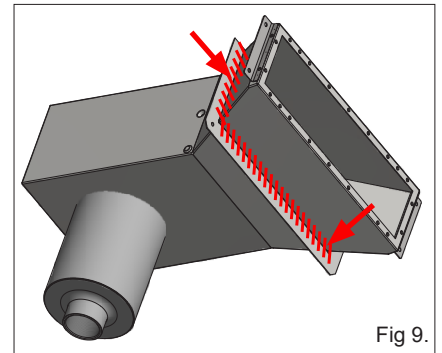

Fig 9.

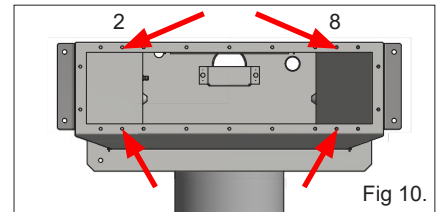

Fig 10.

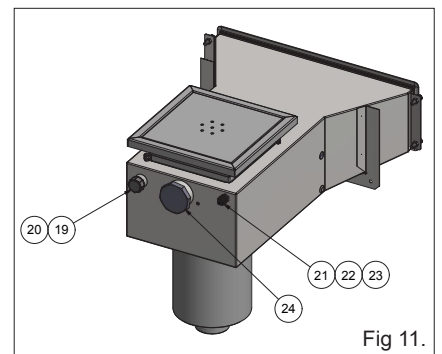

Fig 11.

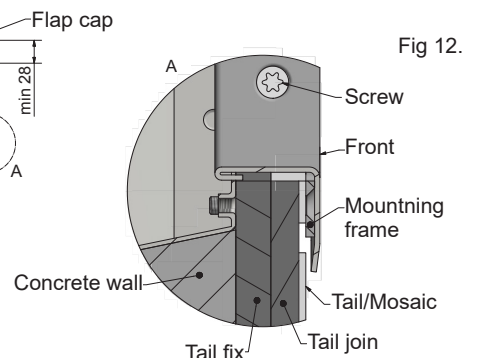
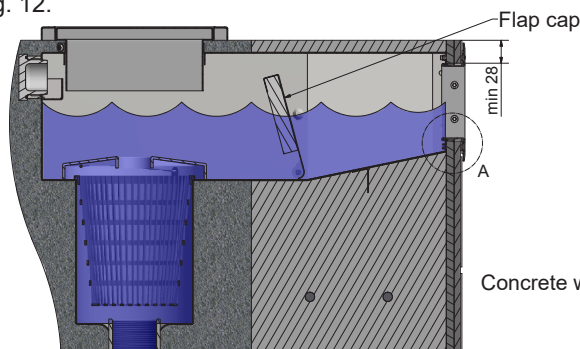

Fig 12.

Dieses Handbuch muss unbedingt sorgfältig gelesen werden, um die Funktion und Lebensdauer der Ausrüstung sicherzustellen. Pahlén AB haftet nicht für Produktgarantie oder Schäden, die aufgrund falscher Installation, Bedienungsfehlern oder falscher Wartung auftreten.

Produktbeschreibung

Der Skimmer dient in einem Swimmingpool als Ablauf für das Wasser des Pools und zum Auffangen von auf dem Oberflächenwasser schwimmendem Schmutz. Der Skimmer hat Öffnungen für den Anschluss von Überlauf, Wasserbefüllung sowie einer Wasserstandsregelung (Zubehör). Im Lieferumfang sind Stopfen für die Öffnungen enthalten.

- Die Einlassvorrichtung regelt die Geschwindigkeit des Oberflächenwassers und stellt sicher, dass der Ablauf nicht durch größere Gegenstände blockiert wird.
- Der innenliegende Siebkorb fängt gröberes Material auf, das sonst zur Umwälzpumpe des Pools transportiert werden würde.
- Die mitgelieferte Skimvac-Platte wird für einen Bodensaugschlauch bei manueller Reinigung des Pools verwendet.
- Das Halsstück des Skimmers ist für Höhen von 30 bis 70 mm einstellbar, um an den Bodenbelag um den Pool herum angepasst werden zu können. Pahlén hat auch höhere Halsstücke als Zubehör im Angebot: Art.-Nr. 633022 (Höhe = 137 mm), Art.-Nr. 15594410 (Höhe = 250 mm).

Abmessungen

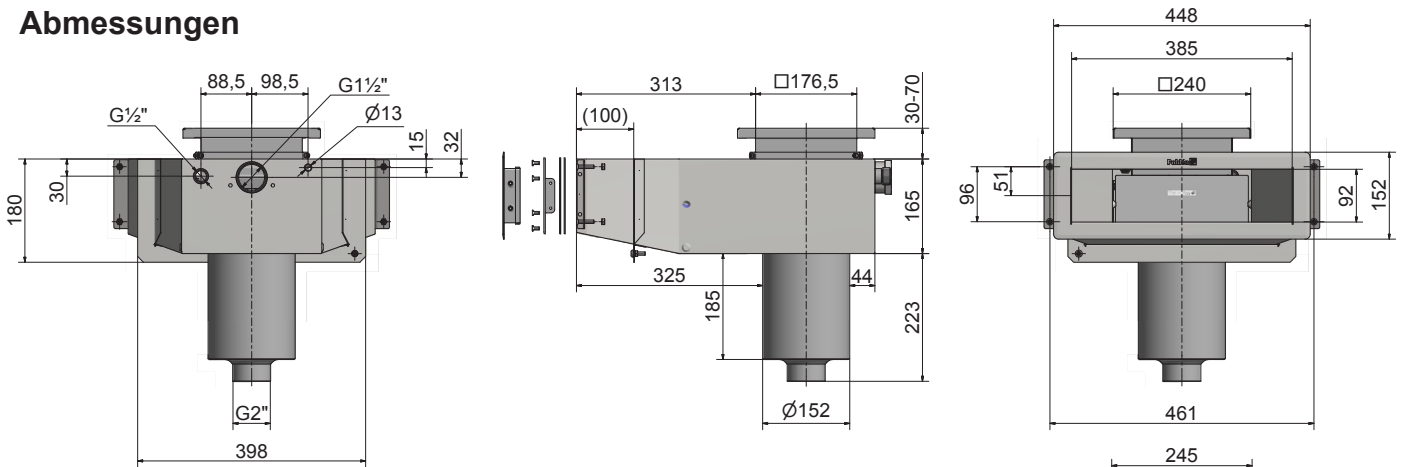

Betrieb

Vermeiden Sie es, konzentrierte Chemikalien in der Nähe von Edelstahlteilen zu dosieren. Bei nicht vorhandener Poolzirkulation kann es sonst zu Schäden kommen. Entleeren Sie den Siebkorb regelmäßig.

Empfohlene Werte für die Wasserqualität:

Gesamter Chlorgehalt:	max. 3.5 mg/Liter (ppm)*
Chlorid(Salz)Gehalt:	max. 250 mg/Liter
pH-Wert:	7.2–7.6
Alkalinität:	60–120 mg/Liter (ppm)
Kalziumhärte:	100–300 mg/Liter (ppm)
Eisen:	max. 0.1 mg/Liter *
Kupfer:	max. 0.2 mg/Liter *
Mangan:	max. 0.05 mg/Liter *
Phosphor:	max. 0.01 mg/Liter *
Nitrat:	max 50 mg/Liter*

* Gemäß EN 16713-3

Bei Nichteinhaltung dieser Werte erlischt die Produktgarantie.

Vorbereitung auf den Winter

Bei der Vorbereitung auf den Winter wird der Wasserstand unter den Skimmer abgesenkt, nehmen Sie den Siebkorb heraus.

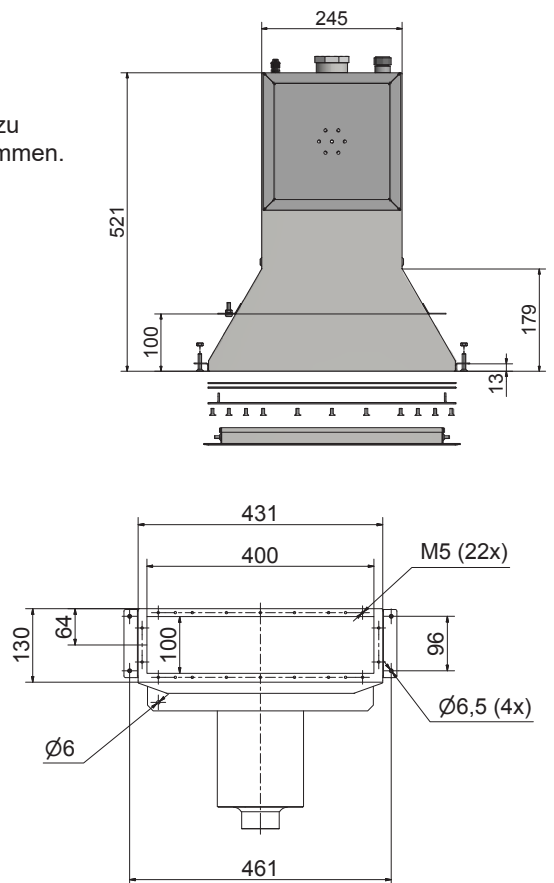

Installation allgemein

Setzen Sie den Skimmer entsprechend den Anweisungen Ihres Poollieferanten in die Poolkonstruktion ein. Der Skimmer wird normalerweise auf der Seite positioniert, die dem Einlauf gegenüberliegt. Bei der Montage sind Werkzeuge aus Edelstahl mit gereinigten Berührungsflächen zu verwenden.

Die Produkte sind bis zur Installation in der Originalverpackung zu lagern, um Kratzer und Flecken zu vermeiden. Bei der Montage müssen Sie vorsichtig vorgehen, damit das Produkt nicht zerkratzt wird.

Installation in Schwimmbecken aus Holz, Blech oder Kunststoff – mit Poolauskleidung

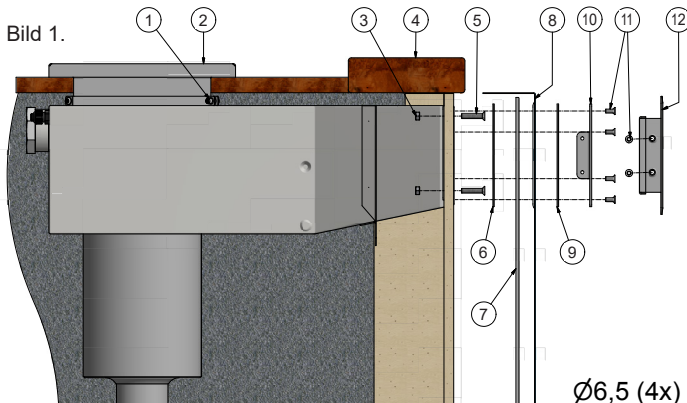

1. Klebestreifen mit Schraube M5x12 (2x)
2. Halsstück
3. Mutter M6 (4x)
4. Zarge
5. Senkkopfschraube M6x30 (4x)
6. Selbstklebende Dichtung 1,5mm
7. Schaum
8. Auskleidung
9. Dichtung 2mm
10. Frontrahmen
11. Senkkopfschraube M5x12 (26x)
12. Front

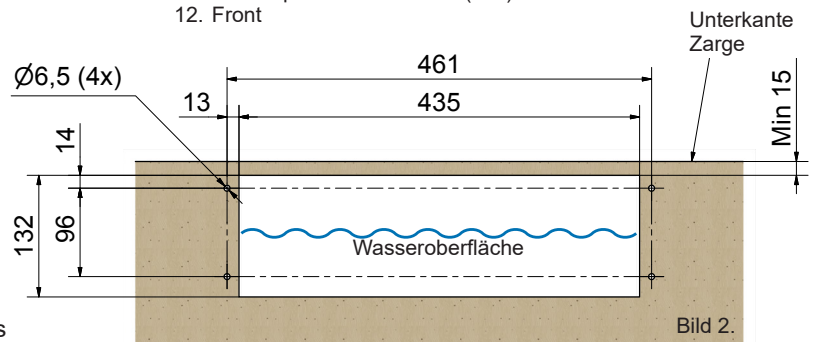

Gehen Sie bei der Montage wie folgt vor:

1. Machen Sie für den Skimmer ein Loch in den Poolkörper, Maße und Position gem. Bild 2.
2. Montieren und fixieren Sie den Skimmer im Poolkörper, Position gemäß Bild 2.
Die Wasseroberfläche sollte sich in der Mitte der Öffnung befinden und der Flansch des Skimmers eng an der fertiggestellten Poolwand anliegen.
Verstärken Sie die den Skimmer umgebenden und unter ihm liegenden Bereiche mit Sand, um ein Absetzen zu verhindern. Alternativ können Sie den Skimmer auch z. B. mit druckimprägnierten Bolzen am Poolrahmen befestigen.
3. Schließen Sie die Rohrverbindung unter Verwendung einer geeigneten Gewindedichtung an.
4. Öffnungen für Wasserstandsregelung, Überlauf sowie Wasserbefüllung an der Rückseite werden verstopft, wenn sie nicht verwendet werden.
5. Überprüfen Sie, dass die Einlassvorrichtung korrekt an ihrem Platz sitzt und sich bewegen kann.
6. Befestigen Sie die selbstklebende Dichtung an der Vorderkante des Skimmers (zum Pool).
7. Verlegen Sie die Poolauskleidung.
8. Füllen Sie den Pool bis 5 cm unterhalb des Skimmers mit Wasser. Stellen Sie das Wasser ab.
9. Schneiden Sie in der Mitte der Skimmeröffnung einen kleinen Schnitt in die Poolauskleidung. Bringen Sie äußere Abdichtung und den Frontrahmen an - zunächst fixieren und anschließend über Kreuz anziehen.
10. Schneiden Sie die Poolauskleidung an der Innenseite des Frontstücks/-rahmens vorsichtig zurecht.
11. Erhöhen Sie nun den Wasserstand, bis dieser in der Mitte der Skimmeröffnung liegt.
12. Montieren Sie das Frontstück.
13. Stellen Sie das Halsstück im Verhältnis zum Bodenbelag um den Pool auf die gewünschte Höhe ein und befestigen Sie es mit dem mitgelieferten Klebestreifen. Bei einer ev. Bearbeitung darf nur für Edelstahl vorgesehenes Werkzeug verwendet werden.

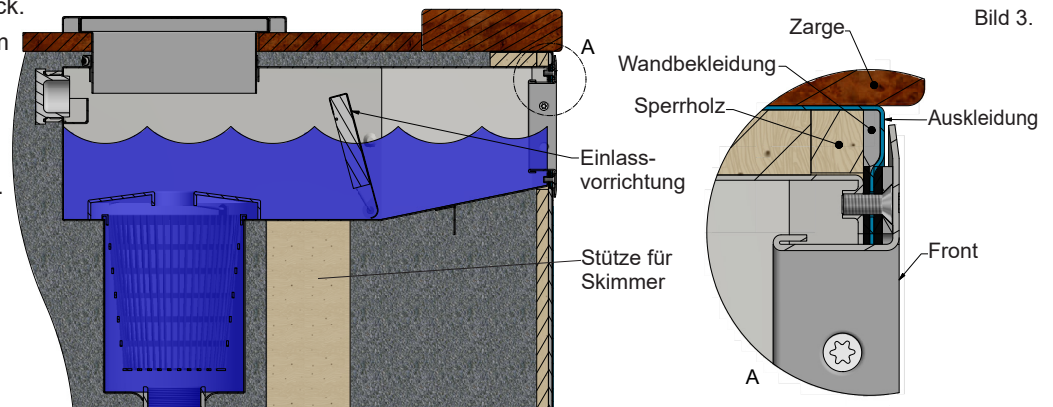

Installation in Schwimmbecken aus Mauersteinen, Dämmblöcken, Beton usw. – mit Poolauskleidung



Bild 4.



Bild 5.

Gehen Sie bei der Montage wie folgt vor:

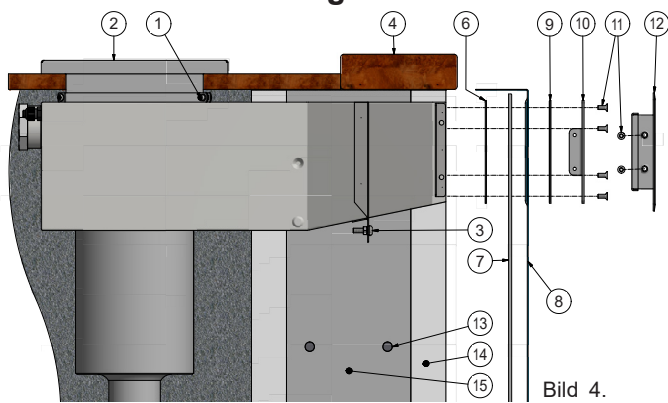
ACHTUNG! Beim Betonieren/Bewehren der Poolwand muss der Abstand der Bewehrung zu Edelstahl mindestens 50 mm betragen.

1. Machen Sie für den Skimmer ein Loch in den Poolkörper, Maße und Position gem. Bild 2.
2. Montieren und fixieren Sie den Skimmer im Poolkörper, Position gemäß Bild 2. Die Wasseroberfläche sollte sich in der Mitte der Öffnung befinden und der Flansch des Skimmers eng an der fertiggestellten Poolwand anliegen.
3. Öffnungen für Wasserstandsregelung, Überlauf sowie Wasserbefüllung an der Rückseite werden verstopft, wenn sie nicht verwendet werden.
4. Schließen Sie ein Kabel (mindestens 6 mm²) mit einem Ringkabelschuh vom Erdungspunkt am Betonwandflansch an den Erdungsanschluss an. Verwenden Sie für den Anschluss Verschraubungen aus rostfreiem A4-Material (Ø6,0 mm).
5. Schließen Sie die Rohrverbindung unter Verwendung einer geeigneten Gewinde-dichtung an.
6. Decken Sie den freigelegten Flansch und die Öffnungen des Skimmers vor dem Einbetonieren ab, um Betonspritzer zu vermeiden.
7. Befestigen Sie die selbstklebende Dichtung am Skimmer (nach dem Einbetonieren).
8. Überprüfen Sie, dass die Einlassvorrichtung korrekt an ihrem Platz sitzt und sich bewegen kann.
9. Verlegen Sie die Poolauskleidung.
10. Füllen Sie den Pool bis 5 cm unterhalb des Skimmers mit Wasser. Stellen Sie das Wasser ab.
11. Schneiden Sie in der Mitte der Skimmeröffnung einen kleinen Schnitt in die Poolauskleidung.
12. Bringen Sie die äußere Abdichtung und den Frontrahmen an - zunächst fixieren und anschließend über Kreuz anziehen.
13. Schneiden Sie die Poolauskleidung an der Innenseite des Frontstücks/-rahmens vorsichtig zurecht und erhöhen Sie nun den Wasserstand, bis dieser in der Mitte der Skimmeröffnung liegt.
14. Montieren des Frontstücks.
15. Das Halsstück wird höhenmäßig im Verhältnis zum Bodenbelag um den Pool eingestellt. Fixieren Sie mit dem mitgelieferten Klebestreifen. **ACHTUNG!** Bei einer ev. Bearbeitung des Halsstücks darf nur für Edelstahl vorgesehenes Werkzeug verwendet werden.

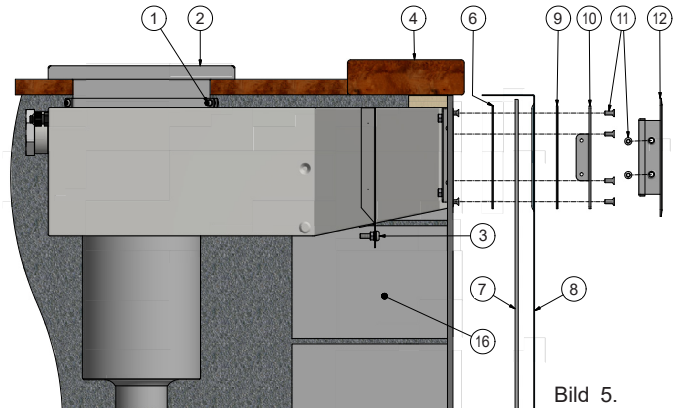
1. Klebestreifen mit Schraube M5x12 (2x)
2. Halsstück
3. Erdungspunkt
4. Zarge
5. —
6. Selbstklebende Dichtung 1,5mm
7. Wandbekleidung
8. Auskleidung
9. Dichtung 2mm
10. Frontrahmen
11. Senkkopfschraube M5x12 (26x)
12. Front
13. Bewehrungsseisen
14. Dämmblock
15. Beton
16. Mauerstein (Leca-Block)



Bild 6. Schwimmbecken aus Leca-Block



Bild 7. Schwimmbecken aus Dämmblöcken

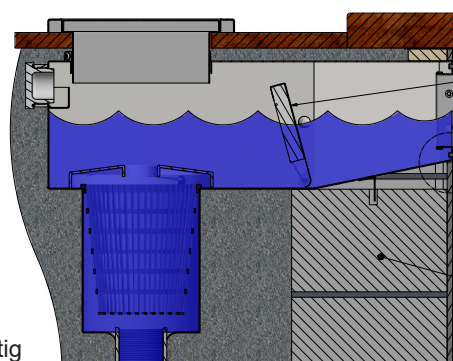

Installation in Schwimmbecken aus Beton - mit Kachel-/Mosaikauskleidung

Fragen Sie Ihren Beton-/Oberflächenlieferanten nach einer gegebenenfalls erforderlichen Abdichtungsschicht und Auftragsverfahren.

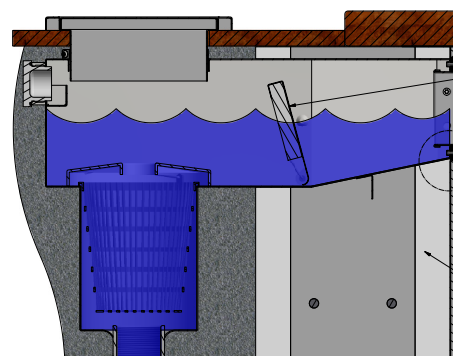
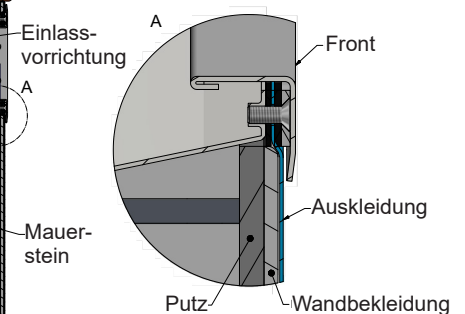
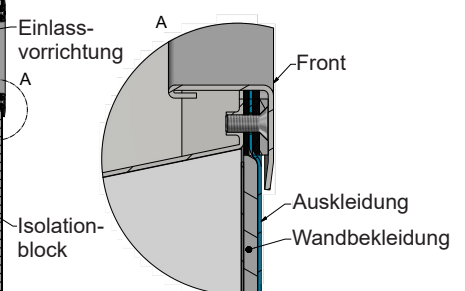
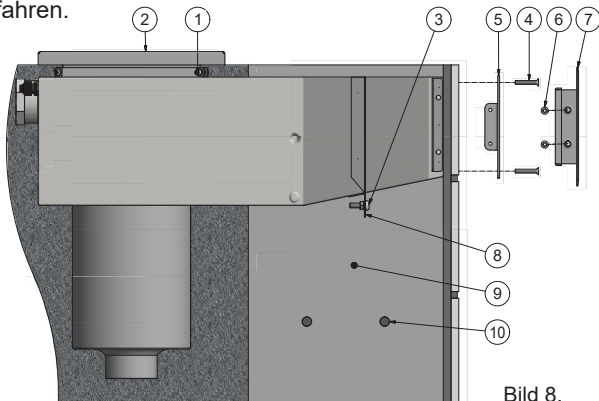

1. Klebestreifen mit Schraube M5x12 (2x)
2. Halsstück
3. Erdungspunkt
4. Senkkopfschraube M6x30 (4x)
5. Frontrahmen
6. Senkkopfschraube M5x12 (4x)
7. Front
8. Flansch für Betonwand
9. Beton
10. Bewehrungseisen

Bild 8.

Gehen Sie bei der Montage wie folgt vor:

ACHTUNG! Beim Betonieren/Bewehren der Poolwand muss der Abstand der Bewehrung zu Edelstahl mindestens 50 mm betragen.

1. Tragen Sie an der Fuge zwischen Betonwandflansch und Skimmergehäuse Dichtungsmasse auf (siehe Bild 9). Pahlén empfiehlt die Dichtungsmasse TEC7 von Novatech (ist bei Pahlén erhältlich) oder Aqua Max von Griffon. Beim Auftragen der Dichtungsmasse ist es wichtig, dass die Fuge dicht wird, damit Wasser nicht durch die Fuge durchsickern kann. Beachten Sie die Anweisungen zum Dichtungsmittel für Vorbereitung, Auftragen und Aushärtung.
2. Fixieren Sie den Skimmer in der Form so, dass der Flansch direkt an der Betonwand anliegt. **ACHTUNG!** Der Abstand von Nicht-Edelstahl (z. B. Bewehrung) zu Edelstahl (Skimmer) muss mindestens 50 mm betragen.
3. Schließen Sie ein Kabel (mindestens 6 mm²) mit einem Ringkabelschuh vom Betonwandflansch an den Erdungsanschluss (siehe Pos. 3, Bild 8) an. Schraube, Zahnscheibe und Mutter sind im Lieferumfang enthalten. Wenn andere Teile verwendet werden, muss sichergestellt werden, dass sie aus Edelstahl sind (mindestens A4).
4. Vor dem Betonieren: Decken Sie den freigelegten Flansch und die Öffnungen des Skimmers ab, um hässliche Flecken und Betonspritzer zu vermeiden. Die Öffnungen an der Rückseite des Skimmers für Wasserstandsregelung, Überlauf sowie Wasserbefüllung können mit den mitgelieferten Stopfen verstopft werden, siehe Bild 11.
5. Betonieren Sie das Schwimmbecken.
6. Bringen Sie die Wandverkleidung an (Kleber, Kacheln, Mosaik usw.). Stellen Sie sicher, dass die Befestigungslöcher (gemäß Bild 10) für den Frontrahmen später angebracht werden können.
7. Überprüfen Sie, dass die Einlassvorrichtung korrekt an ihrem Platz sitzt und sich bewegen kann.
8. Montieren Sie den Frontrahmen und fixieren Sie ihn mit den mitgelieferten Schrauben (4 x M5x30), siehe Bild 8.
9. Bringen Sie die Front am Frontrahmen an und fixieren Sie sie mit den mitgelieferten Schrauben (4 x M5x12) im zweiten und achten Loch, siehe Bild 12.
10. Schließen Sie die Rohrverbindung für die Poolzirkulation an und dichten Sie sie mit einer geeigneten Gewindedichtung ab.
11. Die Position des Halsstücks wird höhenmäßig an den Bodenbelag um den Pool angepasst. Fixieren Sie die gewünschte Höhe mit dem mitgelieferten Klebestreifen. Wenn das Halsstück gekürzt oder auf andere Weise bearbeitet wird, darf nur für Edelstahl vorgesehene Werkzeug verwendet werden.



Bild 9.



Bild 10.

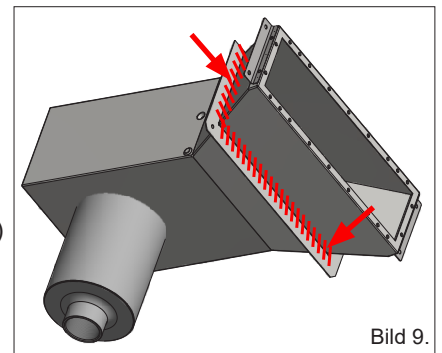

Bild 11.

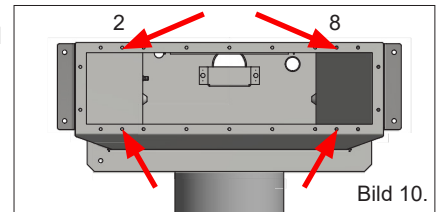

Bild 12.

Для обеспечения нормального функционирования и длительного срока службы устройства необходимо внимательно и полностью прочитать данное руководство.

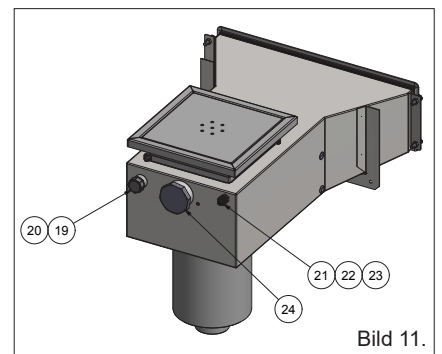
Гарантия Pahlén АВ не действует, если повреждения были вызваны неправильными установкой, обращением или обслуживанием устройства.

Описание изделия

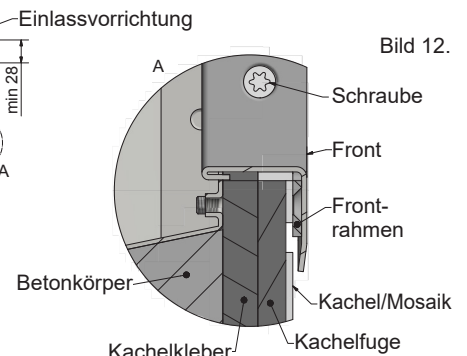
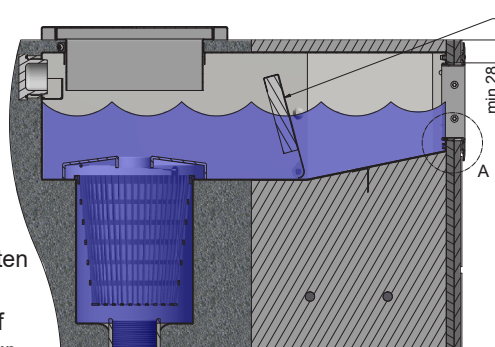
Назначение переливной трубы бассейна – обеспечивать отток воды из бассейна и сбор мусора с поверхности воды. Переливная труба имеет сквозные отверстия для подключения слива, линии добавления воды и датчика уровня (опция). Поставщик предоставляет пробки для этих отверстий.

- Заслонка регулирует скорость воды на поверхности и препятствует тому, чтобы выпускное отверстие блокировалось крупными предметами.
- Внутреннее сито улавливает крупные частицы материалов, которые в противном случае будут попадать в контур циркуляционного насоса.
- Прилагаемая пластина Skimvac используется вместе с нижним всасывающим шлангом для ручной очистки бассейна.
- Скиммер переливной трубы регулируется по высоте в пределах 30-70 мм для подгонки его к покрытию пола вокруг бассейна. В качестве дополнительного аксессуара Pahlén предлагает и более высокие скиммеры: Арт. № 633022 (выс. =137 мм), Арт. № 15594410 (выс.=250 мм).

Размеры

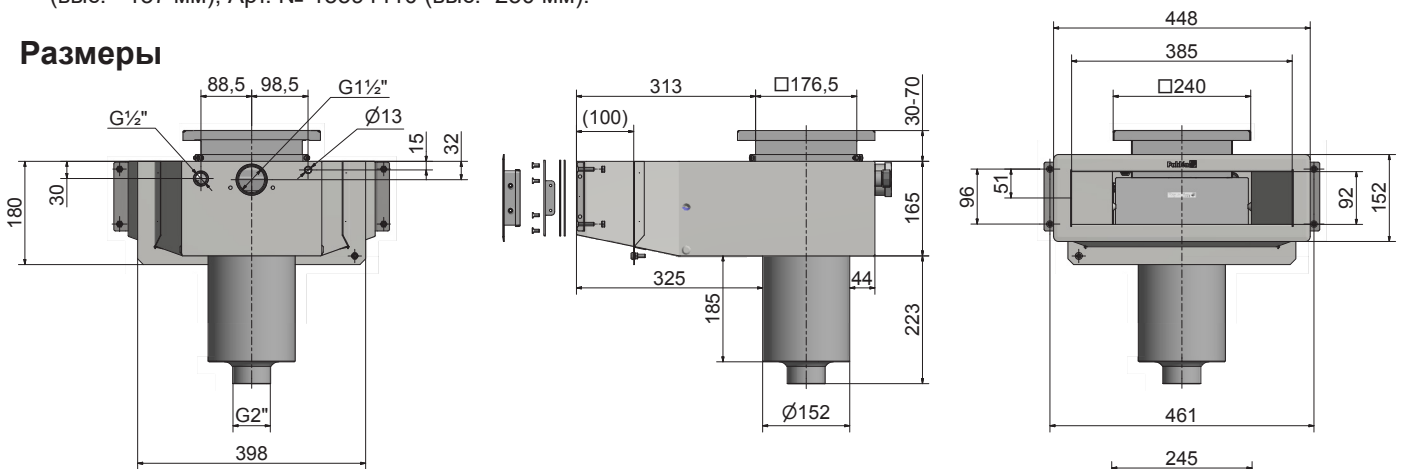

Эксплуатация

Избегайте добавления концентрированных химических веществ рядом с деталями из нержавеющей стали, в противном случае при прекращении циркуляции могут возникнуть повреждения.

Регулярно опорожняйте сборное сито.

Рекомендуемые параметры качества воды:

Общее содержание хлора:	макс. 3,5 мг/л (ч. на млн)*
Содержание солей-хлоридов:	макс. 250 мг/л (ч. на млн)
Значение pH:	7.2–7.6
Щелочность:	60–120 мг/л (ч. на млн)
Кальциевая жесткость:	100–300 мг/л (ч. на млн)
Железо:	макс. 10 мг/л*
Медь:	макс. 0,2 мг/л*
Марганец:	макс. 0,05 мг/л*
Фосфор:	макс. 0,01 мг/л*
Нитрат:	макс. 50 мг/л*

* Соотв. документу EN 16713-3

Если вода не соотв. этим ограничениям, действие гарантии прекращается.

Закрытие на зиму

При закрытии бассейна на зиму необходимо слить воду до уровня ниже переливной трубы и вынуть сито.

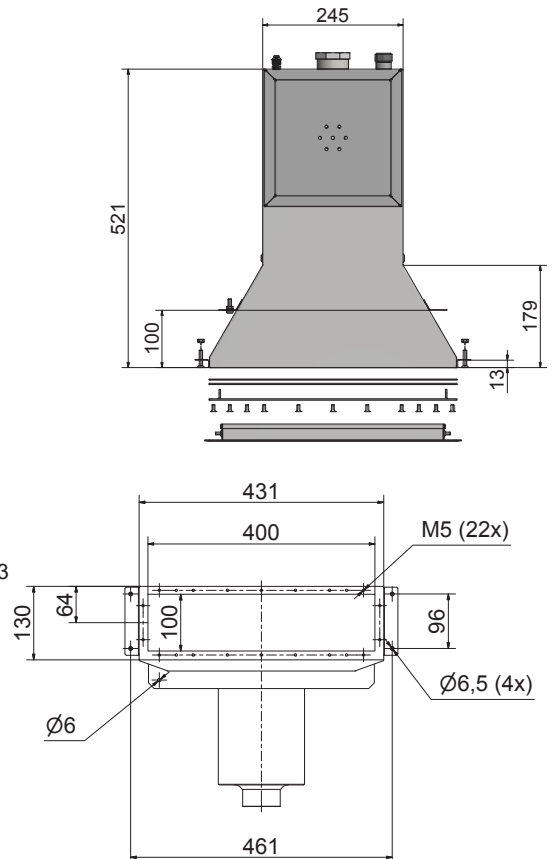

Общие сведения об установке

Вмонтируйте переливную трубу в каркас бассейна в соотв. с инструкциями поставщика бассейна. Обычно переливная труба устанавливается на стороне, противоположной входу для воды. При монтаже следует использовать инструменты из нержавеющей стали с чистыми контактными поверхностями.

Храните изделия в оригинальной упаковке вплоть до установки, чтобы избежать появления на них царапин и пятен. При монтаже будьте осторожны, чтобы не поцарапать изделие.

Установка в корпус бассейна из дерева, металла или пластика – облицовка с использованием бассейновой ткани

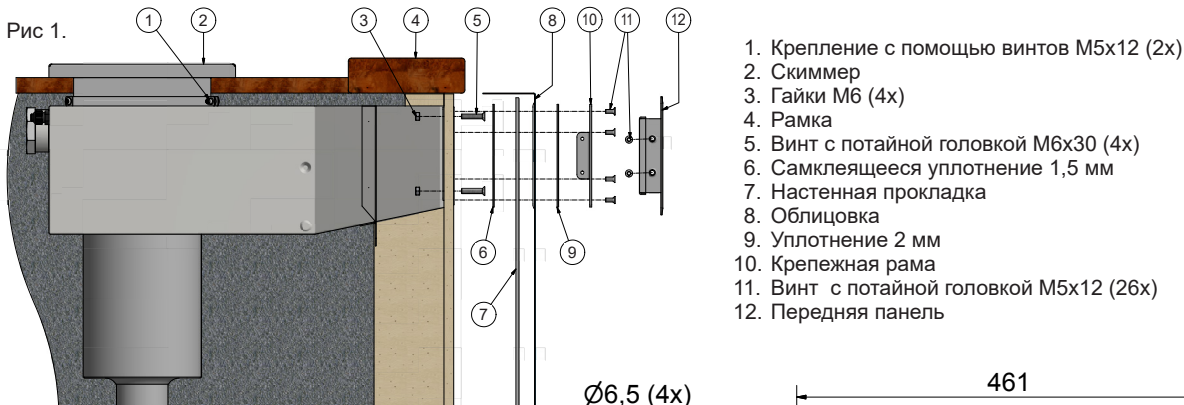

1. Крепление с помощью винтов M5x12 (2x)
2. Скиммер
3. Гайки M6 (4x)
4. Рамка
5. Винт с потайной головкой M6x30 (4x)
6. Самклеящееся уплотнение 1,5 мм
7. Настенная прокладка
8. Облицовка
9. Уплотнение 2 мм
10. Крепежная рама
11. Винт с потайной головкой M5x12 (26x)
12. Передняя панель

Выполните монтаж:

1. Сделайте отверстие для сливной трубы в корпусе, его размеры и положение показаны на рисунке 2.
2. Установите и зафиксируйте сливную трубу в корпусе бассейна, как показано на рисунке 2. Поверхность воды должна доходить до центра отверстия, а фланец сливной трубы должен быть вровень с готовой стенкой бассейна.
3. Чтобы избежать оседания, необходимо утрамбовать песок вокруг переливной трубы и под ней или закрепить ее, например, запрессовав скобы в корпус бассейна. Соедините трубы системы циркуляции, используя подходящие уплотнения для резьбы.
4. Если отверстия для датчика уровня, слива лишней и доливки воды на заднем крае не используются, их нужно заткнуть.
5. Убедитесь, что откидная крышка правильно установлена на месте и может поворачиваться.
6. Прикрепите самоклеящееся уплотнение к переднему краю трубы (со стор. бассейна).
7. Уложите бассейновую ткань.
8. Заполните бассейн водой, так чтобы поверхность воды была на 5 см ниже трубы. Выключите воду.
9. Сделайте маленький разрез в ткани бассейна на уровне середины переливной трубы. Установите наружное уплотнение и крепежную раму – прикрепите, потом затяните крест-накрест.
10. Осторожно прорезайте бассейновую ткань вдоль передней внутр. стороны крепежной рамы.
11. Продолжайте заливать воду в бассейн, пока уровень воды не достигнет середины отверстия трубы.
12. Смонтируйте переднюю раму.

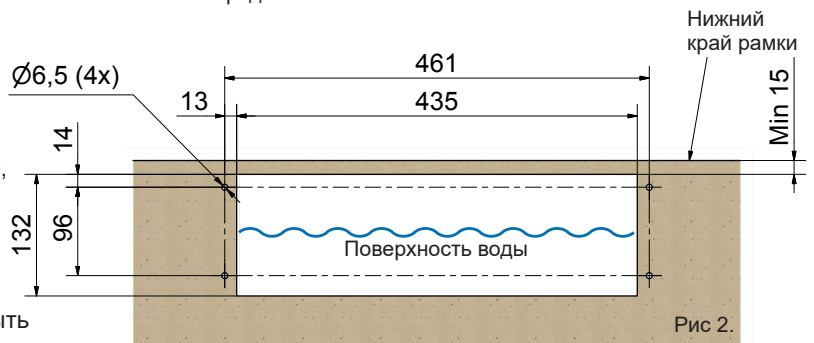

13. Отрегулируйте высоту скиммера, чтобы она соответствовала уровню покрытия пола вокруг бассейна. Закрепите скиммер с помощью входящей в комплект поставки крепежной ленты. Если потребуется обработка, используйте только инструменты для нержавеющей материалов используется.

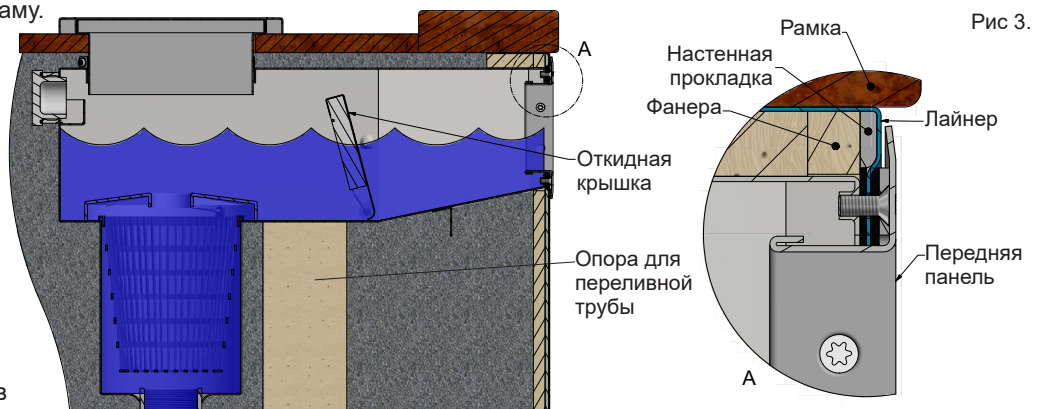

Установка в осн. корпус бассейна из каменной кладки, бетон, изоляц. блоков и т. п. – облицовка с исп. бассейновой ткани



Рис 4.



Рис 5.

Выполните монтаж:

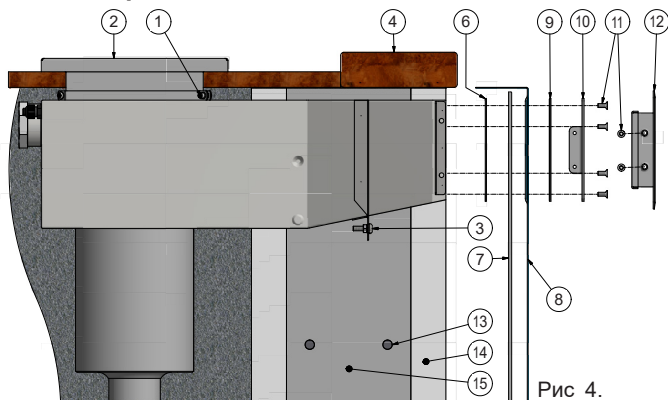
ВНИМАНИЕ! Следует отметить, что литье/арматура корпуса не должна размещаться ближе, чем на 50 мм к нержавеющей материалу.

1. Сделайте отверстие для сливной трубы в корпусе, его размеры и положение показаны на рисунке 2.
2. Установите и зафиксируйте сливную трубу в корпусе бассейна, как показано на рисунке 2. Поверхность воды должна доходить до центра отверстия, а фланец сливной трубы должен быть вровень с готовой стенкой бассейна.
3. Если отверстия для датчика уровня, слива лишней и доливки воды на заднем крае не используются, их нужно заткнуть.
4. Подключите провод (сеч. мин. 6 мм²) с помощью кольцевого наконечника от точки заземления на фланце для заливки к грунтовому заземлению. Используйте резьбовое соединение из нержавеющей стали качества А4 при соединении (Ø6мм).
5. Соедините трубы системы циркуляции, используя подходящие уплотнения для резьбы.
6. Перед заливкой закройте свободный фланец трубы и отверстия, чтобы не допустить образования брызг бетона.
7. Прикрепите самоклеющееся уплотнение к переливной трубе (после заливки).
8. Убедитесь, что откидная крышка правильно установлена на месте и может поворачиваться.
9. Уложите бассейновую ткань.
10. Заполните бассейн водой, чтобы поверхность воды была на 5 см ниже переливной трубы. Выключите воду.
11. Сделайте маленький разрез в ткани бассейна на уровне середины отверстия переливной трубы.
12. Установите наружное уплотнение и крепежную раму – прикрепите, потом затяните крест-накрест.
13. Осторожно прорезайте бассейновую ткань вдоль передней внутр. стороны крепежной рамы. Продолжайте заливать воду в бассейн, пока ее уровень не достигнет середины отверстия трубы.
14. Смонтируйте переднюю раму.
15. Отрегулируйте высоту скиммера, чтобы она соответствовала уровню

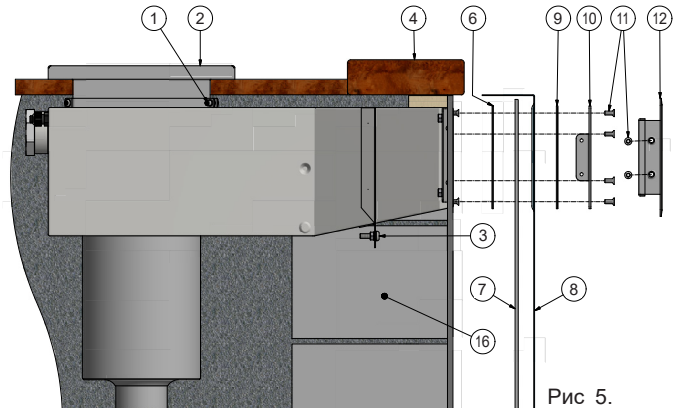
1. Крепление с помощью винтов М5х12 (2х)
2. Скиммер
3. Точка заземления
4. Рамка
5. —
6. Самоклеющееся уплотнение 1,5 мм
7. Настенная прокладка
8. Облицовка
9. Уплотнение 2 мм
10. Крепежная рама
11. Винт с потайной головкой М5х12 (26х)
12. Передняя панель
13. Арматурный стержень
14. Изоляц. блок
15. Бетон
16. Каменная кладка (блоки LECA)



Рис 6. Корпус из блоков



Рис 7. Каменная кладка

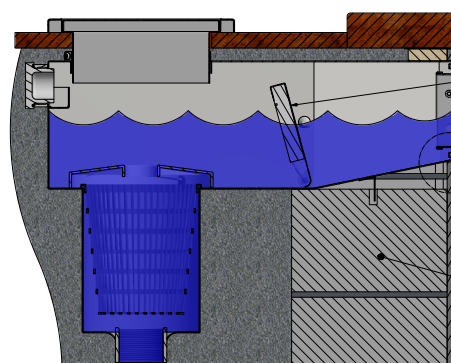

Установка в корпус бассейна из бетона с облицовкой кафелем/мозаикой.

Относительно возможной укладки изол. слоя и методов работа обратитесь к поставщику бетона/покрытия.

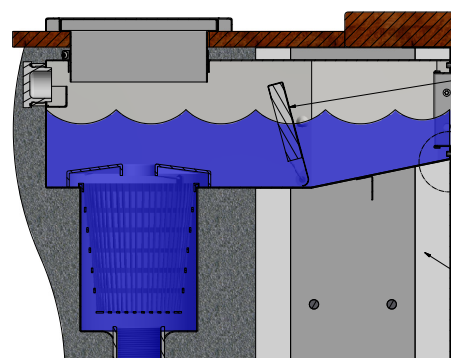
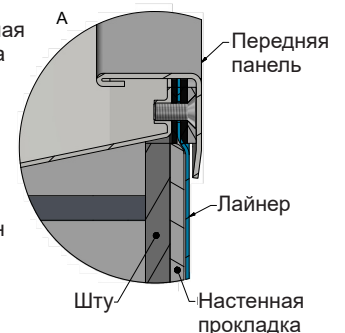
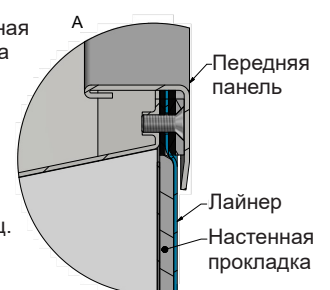
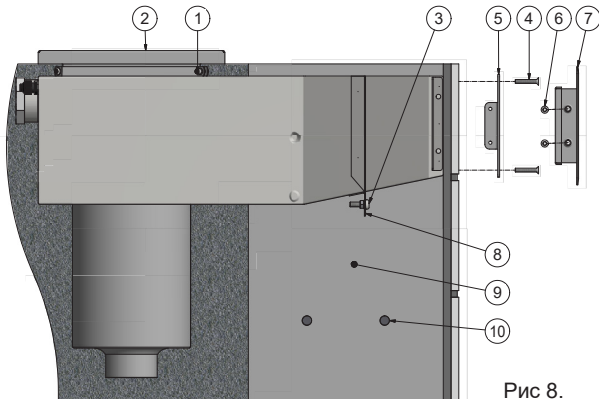

1. Крепление с помощью винтов M5x12 (2x)
2. Скиммер
3. Точка заземления
4. Винт с потайной головкой M6x30 (4x)
5. Крепежная рама
6. Винт с потайной головкой M5x12 (4x)
7. Передняя панель
8. Заливной фланец
9. Бетон
10. Арматурный стержень

Рис 8.

Выполните монтаж:

ВНИМАНИЕ! Следует отметить, что литье/арматура корпуса не должна размещаться ближе, чем на 50 мм к нержавеющей материалу.

1. Сделайте отверстие для сливной трубы в корпусе, его размеры и положение показаны на рисунке 2.
2. Заполните швы между залитым фланцем и корпусом переливной трубы герметиком (рис. 9). Pahlén рекомендует использовать для этого герметик TEC7 компании Novatech (можно купить в Pahlén) или Aqua Max компании Griffon. При нанесении герметика важно обеспечить плотное соединение, чтобы в шов не могла проникнуть вода. В отношении подготовки, нанесения и отверждения – см. инструкцию к герметику.
3. Закрепите переливную трубу в пресс-форме так, чтобы фланец был заподлицо с бетонной стеной. **ВНИМАНИЕ!** Не размещайте ржавеющий материал ближе 50 мм, к нержавеющей материалу (напр. переливную трубу и арматурные стержни).
4. Подключите провод (сеч. мин. 6 мм²) с помощью кольцевого наконечника от точки заземления на заливном фланце к грунтовому заземлению (см. поз 3 на рис. 8). Винт, зубчатая шайба и гайка входят комплект поставки изделия. Если используются другие компоненты, убедитесь в том, что они изготовлены из материалов с качеством на уровне нержавеющей стали (не ниже А4).
5. Перед заливкой бетона свободный фланец трубы и ее отверстия необходимо закрыть, чтобы избежать появления брызг бетона. Отверстия в задней кромке переливной трубы для датчика уровня, слива лишней и добавления воды нужно закрыть прилаг. пробками, см. рис. 11.
6. Выполните заливку для корпуса бассейна.
7. Смонтируйте покрытие стенок (крепл., кафель, мозаика и т. п.). Убедитесь, что монтажное отверстие для крепежной рамы соответствует рис. 10, так как монтажная рама будет установлена позже.
8. Убедитесь, что откидная крышка правильно установлена на своем месте и поворачивается.
9. Установите крепежную раму и закрепите ее с помощью прил. винтов (M5x30, 4 шт.), см. рис. 8.
10. Установите переднюю панель в крепежную раму и закрепите ее прилаг. винтами (M5x12, 4 шт.), используя второе и восьмое отверстия, см. рис. 12.
11. Соедините трубы системы циркуляции, используя подходящие уплотнения для резьбы.
12. Положение скиммера регулируется по высоте в зав от уровня напольного покрытия вокруг бассейна. Закрепите с помощью прилагаемой крепежной ленты. Если скиммер нужно обрезать или обработать каким-то иным образом, используйте инструменты, предназначенные только для рабо.



Рис 9.



Рис 10.

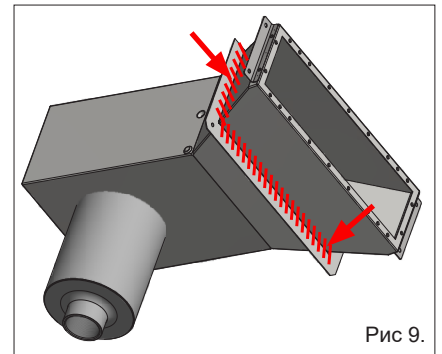

Рис 11.

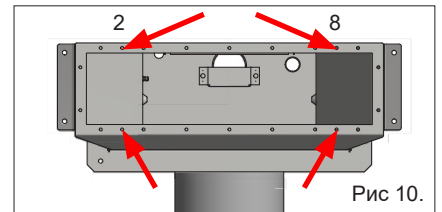

Рис 12.

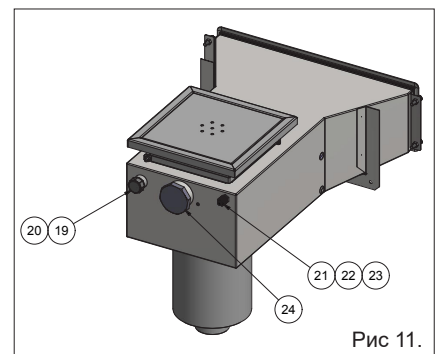

Il est important de lire attentivement ce manuel pour assurer un bon fonctionnement et une longue durée de vie de vos équipements.

Pahlén AB n'est pas responsable de la garantie du produit ou des dommages causés par une mauvaise installation, des erreurs de manipulation ou d'entretien.

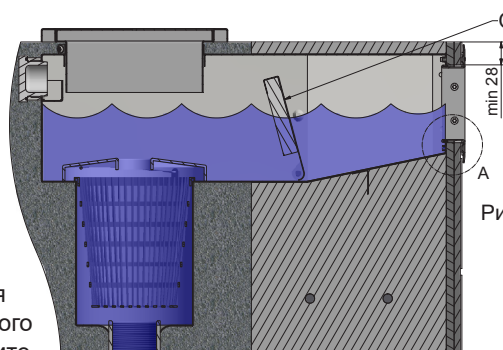
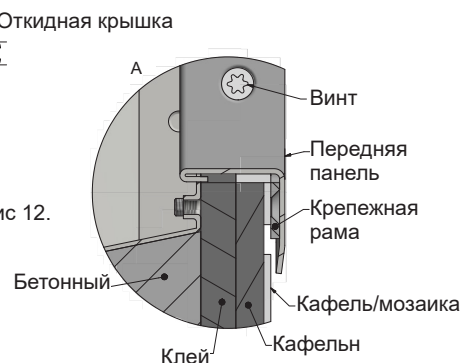
Description du produit

La fonction du déversoir dans une piscine est de servir à l'évacuation de l'eau de la piscine et de ramasser les débris de l'eau de surface.

Le déversoir a des œillets pour raccorder le débordement, le remplissage d'eau et le détecteur de niveau (accessoire).

Lors de la livraison, des bouchons sont inclus pour ces trous.

- La trappe à rabat régule la vitesse de l'eau de surface et garantit que l'orifice d'évacuation n'est pas bloqué par des objets d'une certaine taille.
- Le panier de crépine interne recueille les matériaux plus grossiers qui sinon seraient entraînés vers la pompe de circulation de la piscine.
- La plaque Skimvac fournie est utilisée pour le tuyau d'aspiration inférieur lors du nettoyage manuel de la piscine.
- Le collier du déversoir est réglable en hauteur de 30 à 70 mm pour être adapté au revêtement de sol autour de la piscine. Pahlén peut également proposer des colliers plus hauts comme accessoire : art.nr 633022 (hauteur = 137 mm), art. n° 15594410 (hauteur = 250 mm).

Dimensions

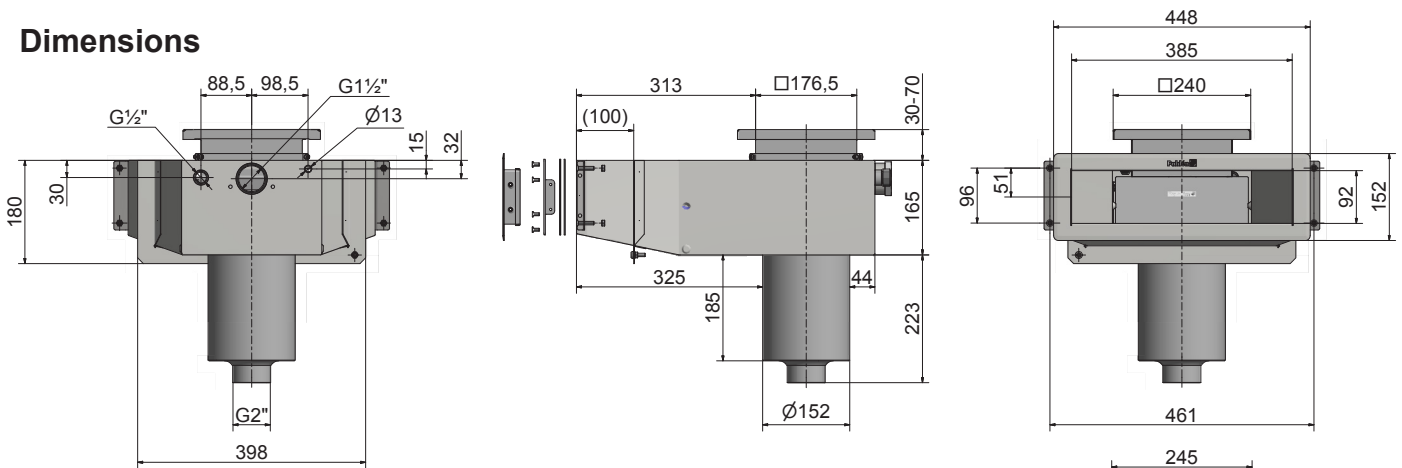

Fonctionnement

Évitez de doser des produits chimiques concentrés à côté de pièces en acier inoxydable ; des dommages risqueraient de se produire en l'absence de circulation dans la piscine.

Videz régulièrement le panier de la crépine.

Valeurs de qualité de l'eau recommandées :

Teneur totale en chlore :	3,5 mg/litre maxi (ppm)*
Teneur en (sels de) chlorure :	250 mg/l maxi
pH :	7,2– 7,6
Alcalinité :	60–120 mg/litre maxi (ppm)
Dureté calcique :	100–300 mg/litre maxi (ppm)
Fer :	max 0,1 mg/l *
Cuivre :	max 0,2 mg/l *
Manganèse :	max 0,05 mg/l *
Phosphore :	max 0,01 mg/l *
Nitrates :	maxi 50 mg/l

* Conformément à EN 16713-3

Hors de ces valeurs, la garantie du produit n'est pas applicable.

Fermeture hivernale

Pendant la fermeture hivernale de la piscine, le niveau d'eau est abaissé sous le déversoir : extrayez le panier de la crépine.

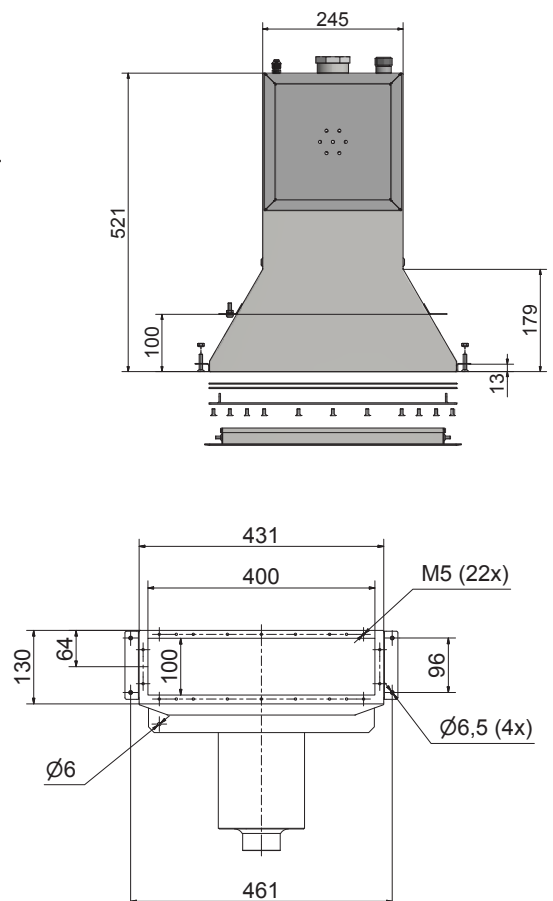

Installation, généralités

Placez le déversoir dans la structure de la piscine conformément aux instructions de votre fournisseur de piscine.

Les déversoirs sont normalement placés avec des orifices d'admission du côté opposé. Lors de l'installation, utilisez des outils en acier inoxydable avec des surfaces de contact propres.

Conservez les produits dans leur emballage d'origine jusqu'à l'installation pour éviter les rayures et les taches.

Faites attention lors de l'installation afin de ne pas rayer le produit.

Installation dans une ossature de piscine en bois, tôle, plastique, etc. - revêtue d'une doublure

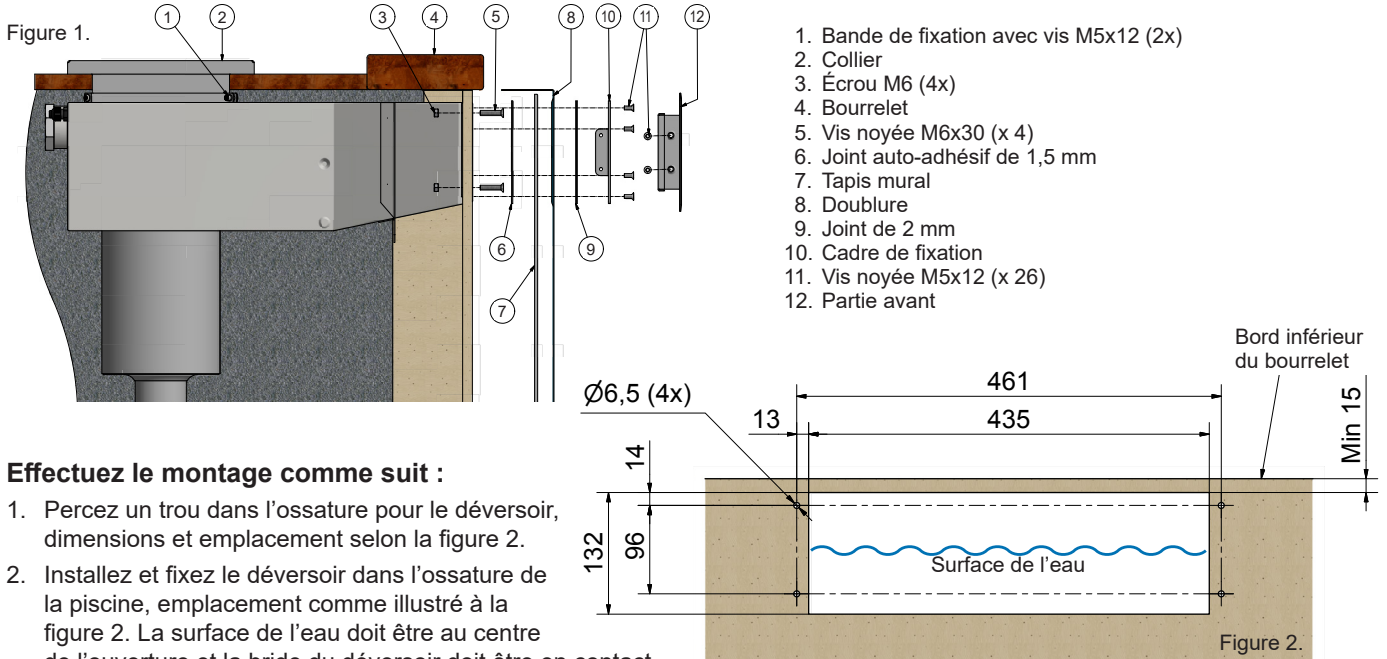

Effectuez le montage comme suit :

1. Percez un trou dans l'ossature pour le déversoir, dimensions et emplacement selon la figure 2.
2. Installez et fixez le déversoir dans l'ossature de la piscine, emplacement comme illustré à la figure 2. La surface de l'eau doit être au centre de l'ouverture et la bride du déversoir doit être en contact avec la paroi de piscine finie. Pour éviter les affaissements, du sable doit être compacté autour et sous le déversoir, ou bien le déversoir doit être fixé avec, par exemple, des tasseaux imprégnés sous pression dans l'ossature de la piscine.
3. Connectez le raccord de tube à la circulation de la piscine et obturez-le avec le joint fileté approprié.
4. Les ouvertures pour détecteur de niveau, débordement et remplissage sur le bord arrière sont obstruées si elles ne sont pas utilisées.
5. Assurez-vous que la trappe à rabat est correctement en place et peut bouger.
6. Fixez le joint adhésif sur le bord avant du déversoir (vers la piscine).
7. Placez la doublure.
8. Remplissez la piscine avec suffisamment d'eau pour que la surface de l'eau atteigne 5 cm sous le déversoir. Arrêtez l'eau.
9. Pratiquez une petite coupe dans la doublure au milieu du trou du déversoir. Montez le joint extérieur et le cadre de fixation - commencez par les fixer, puis serrez-les en croix.
10. Coupez soigneusement la doublure le long de l'intérieur du cadre avant / de fixation.
11. A présent, continuez à remplir la piscine d'eau jusqu'à ce que la surface de l'eau atteigne le centre de l'ouverture du déversoir.
12. Montez le cadre avant.
13. Ajustez le collier à la hauteur souhaitée par rapport au revêtement de sol autour de la piscine.

Fixez le collier avec les bandes de fixation fournies. En cas de traitement, des outils uniquement conçus pour des matériaux inoxydables doivent être utilisés.

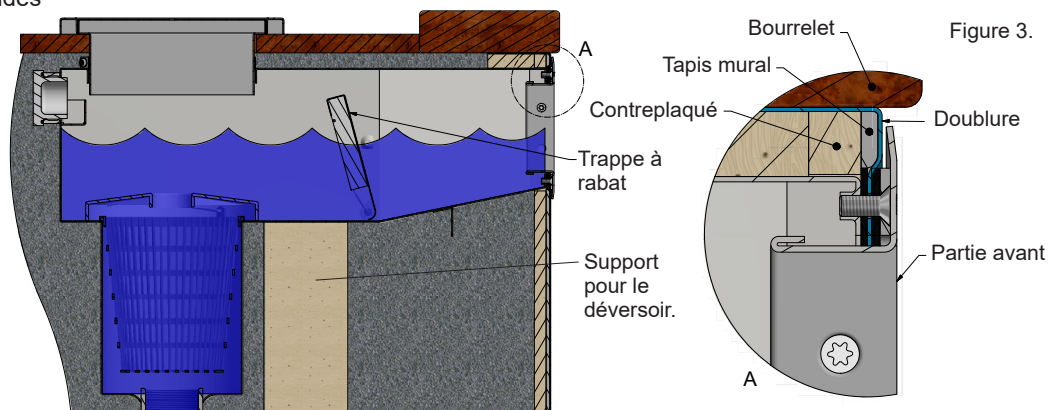

Installation dans une ossature de piscine en brique, blocs coffrants isolants, béton, etc. revêtu d'un tissu de piscine

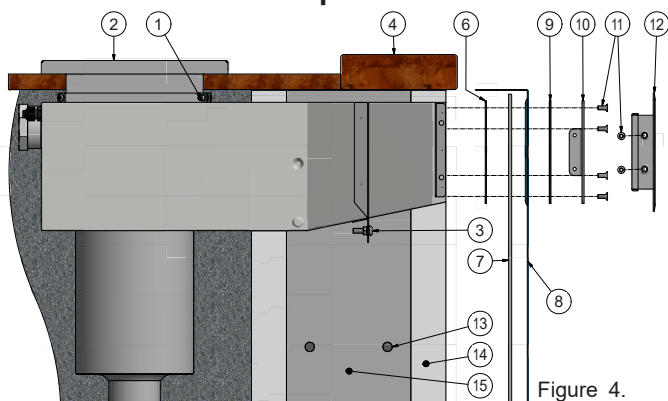

Figure 4.

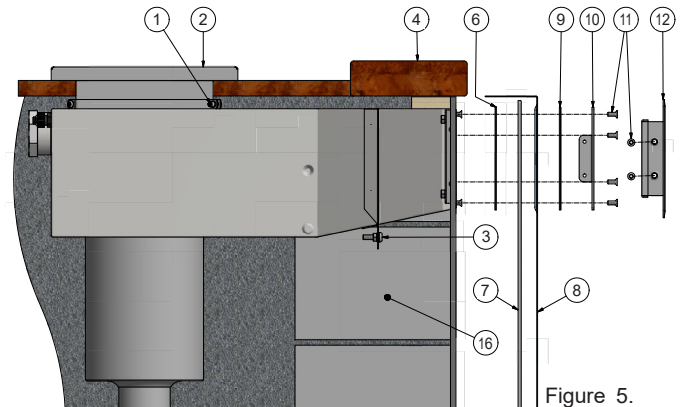

Figure 5.

Effectuez le montage comme suit :

ATTENTION ! Lors de la coulée/de l'armature de l'ossature, aucun renfort ne doit se trouver à moins de 50 mm du matériau inoxydable.

1. Percez un trou pour le déversoir dans l'ossature, les dimensions et l'emplacement sont indiqués sur la figure 2.
2. Percez un trou pour le déversoir et fixez-le dans le cadre, les dimensions et l'emplacement sont indiqués sur la figure 2. La surface de l'eau doit être au centre de l'ouverture et la bride du déversoir doit être en contact avec la paroi de piscine finie.
3. Les ouvertures pour détecteur de niveau, débordement et remplissage sur le bord arrière sont obstruées si elles ne sont pas utilisées.
4. Connectez un câble (au moins 6 mm²) avec une cosse de câble annulaire allant du point de mise à la terre de la bride de coulée jusqu'au sol. Utilisez un raccord à vis en acier inoxydable de qualité A4 lors de la connexion (06,0 mm).
5. Connectez le raccord de tube à la circulation de la piscine et obturez-le avec le joint fileté approprié.
6. Masquez la bride et les ouvertures exposées du déversoir avant la coulée pour éviter les éclaboussures de béton.
7. Fixez le joint auto-adhésif sur le déversoir (après la coulée).
8. Assurez-vous que la trappe à rabat est correctement en place et peut bouger
9. Placez la doublure.
10. Remplissez la piscine avec suffisamment d'eau pour que la surface de l'eau atteigne 5 cm sous le déversoir. Arrêtez l'eau.
11. Pratiquez une petite coupe dans la doublure au milieu du trou du déversoir.
12. Montez le joint extérieur et le cadre de fixation - commencez par les fixer, puis serrez-les en croix.
13. Coupez soigneusement la doublure le long de l'intérieur du cadre avant / de fixation. A présent, continuez à remplir la piscine d'eau jusqu'à ce que la surface de l'eau atteigne le centre de l'ouverture du.
14. Montez le cadre avant.
15. Ajustez le collier à la hauteur souhaitée par rapport au revêtement de sol autour de la piscine. Fixez le collier avec les bandes de fixation fournies. ATTENTION ! En cas de traitement du collier, des outils uniquement conçus pour des matériaux inoxydables doivent être utilisés

1. Bande de fixation avec vis M5x12 (2x)
2. Collier
3. Point de mise à la terre
4. Bourrelet
5. —
6. Joint auto-adhésif de 1,5 mm
7. Tapis mural
8. Doublure
9. Joint de 2 mm
10. Cadre de fixation
11. Vis noyée M5x12 (x 26)
12. Partie avant
13. Fer d'armature
14. Blocs coffrants isolants
15. Béton
16. Brique (lecablock)

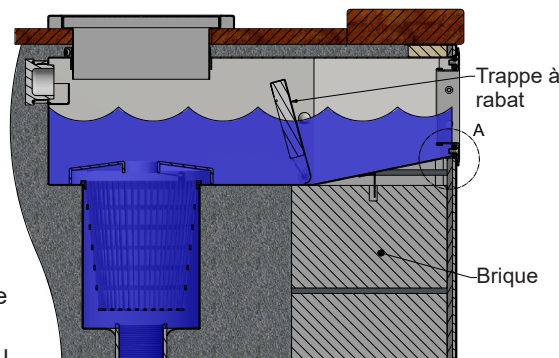

Figure 6. Ossature en brique

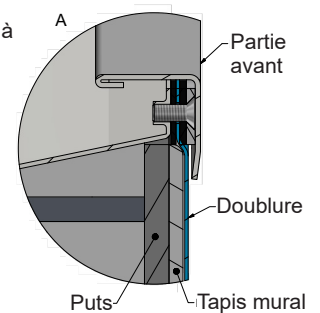
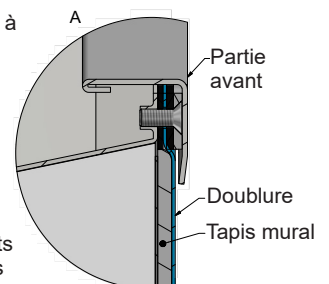
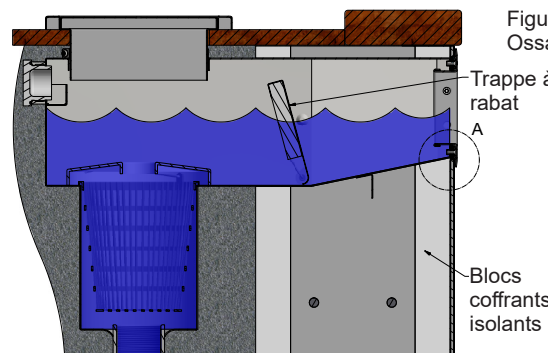
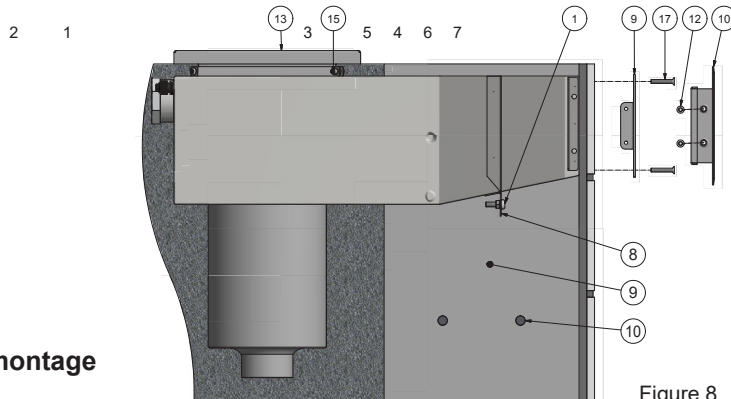

Figure 7. Ossature en blocs coffrants isolants



Installation dans une ossature de piscine en béton revêtue de carreaux/mosaïque

Consultez votre fournisseur de béton/de couche de surface à propos de la couche d'étanchéité éventuelle et de la méthode d'application.



1. Bande de fixation avec vis M5x12 (2x)
2. Collier
3. Point de mise à la terre
4. Vis noyée M6x30 (x 4)
5. Cadre de fixation
6. Vis noyée M5x12 (x 4)
7. Partie avant
8. Bride de coulée
9. Béton
10. Fer d'armature

Effectuez le montage comme suit :

ATTENTION ! Lors de la coulée/de l'armature de l'ossature, aucun renfort ne doit se trouver à moins de 50 mm du matériau inoxydable.

1. Percez un trou pour le déversoir dans l'ossature, les dimensions et l'emplacement étant illustrés par la figure 2.
2. Appliquez un composé d'étanchéité dans le raccord entre la bride de coulée et le carter du déversoir (voir figure 9).
Pahlén recommande le composé d'étanchéité TEC7 de Novatech (disponible à l'achat chez Pahlén) ou Aqua Max de Griffon.
Lors de l'application du composé d'étanchéité, veillez à ce que le raccord soit bien étanchéifié afin que l'eau ne puisse pas pénétrer dans le raccord.
Voir les instructions du composé d'étanchéité pour la préparation, l'application et le durcissement.
3. Fixez le déversoir dans le moule de manière à ce que la bride soit en contact avec le mur de béton.
ATTENTION ! Les matériaux non inoxydables (par exemple l'armature) ne doivent pas être placés à moins de 50 mm du matériau en acier inoxydable (déversoir).
4. Connectez un câble (au moins 6 mm²) avec une cosse de câble annulaire allant de la bride de coulée jusqu'au sol (voir pos. 3, figure 8). La vis, la rondelle crantée et l'écrou sont fournis avec le produit. Si d'autres composants sont utilisés, il faut s'assurer qu'ils sont de qualité acier inoxydable (au moins A4).
5. Avant la coulée, masquez la bride et les ouvertures exposées du déversoir pour éviter les tâches de béton.
Les ouvertures sur le bord arrière du déversoir pour détecteur de niveau, débordement et remplissage peuvent être obturées avec les bouchons fournis, voir figure 11.
6. Coulez l'ossature de la piscine.
7. Montera väggbeklädnad (fix, kakel, mosaik etc.). Säkerställ att monteringshålen (enlig bild 10) för fästramen är fria så att fästramen går att montera senare.
8. Montez un revêtement mural (fixe, carrelage, mosaïque, etc.). Assurez-vous que les trous de montage (conformément à la figure 10) du cadre de montage sont dégagés afin que le cadre de fixation puisse être monté ultérieurement.
9. Assurez-vous que la trappe à rabat est correctement en place et peut bouger.
10. Insérez la partie avant dans le cadre de fixation et fixez-la avec les vis fournies (4 x M5x12) dans les deuxième et huitième trous, voir figure 12.

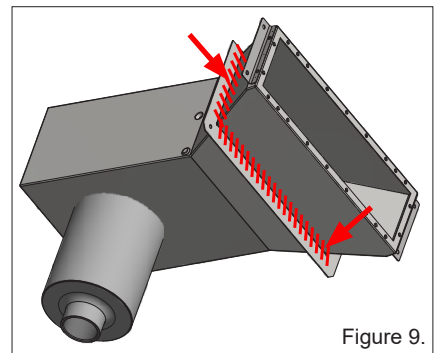

Figure 9.

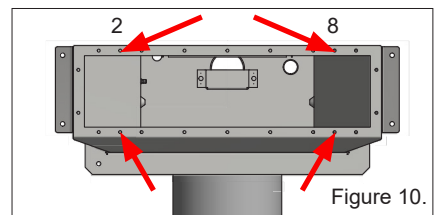

Figure 10.

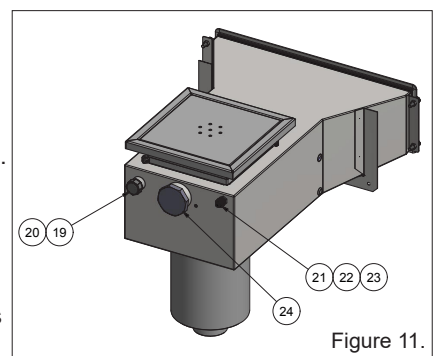

Figure 11.

11. Connectez le raccord de tube à la circulation de la piscine et obturez-le avec le joint fileté approprié.
12. La position en hauteur du collier est adaptée au revêtement de sol autour de la piscine. Fixez-le à la hauteur souhaitée avec les bandes de fixation fournies.
Si le collier est raccourci (ou ajusté d'une autre manière), il faudra uniquement utiliser des outils en acier inoxydable conçus pour cela.

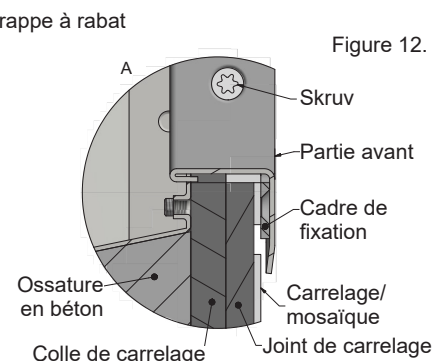
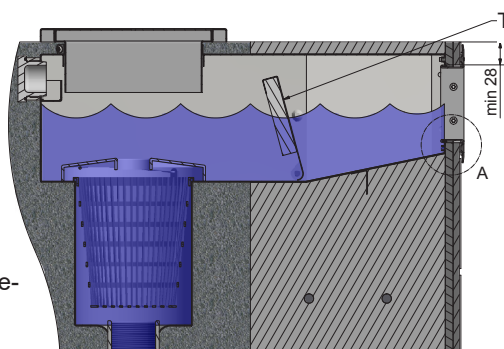

Figure 12.

Con el fin de garantizar el funcionamiento y la vida útil del equipo, es importante leer este manual detenidamente. Pahlén AB no se hace responsable de la garantía del producto ni de los daños provocados por una instalación incorrecta, errores de manipulación o un mantenimiento incorrecto.

Descripción del producto

La función del desagüe de desbordamiento en una piscina es ser una salida para el agua de la piscina y atrapar los residuos que flotan en la superficie del agua. El desagüe de desbordamiento tiene entradas para la conexión de extensiones, el llenado de agua y un monitor de nivel (accesorio). En el momento de la entrega, se incluyen tapones para estos orificios.

- La tapa de la compuerta regula la velocidad del agua superficial y garantiza que la salida no se bloquee por objetos grandes.
- La cesta de rejilla interna captura los materiales más gruesos que, de lo contrario, serían transportados a la bomba de circulación de la piscina.
- La placa Skimvac incluida se utiliza para la manguera de succión del fondo durante la limpieza manual de la piscina.
- El cuello del desagüe de desbordamiento es ajustable en altura 30-70 mm para adaptarse al suelo alrededor de la piscina. Pahlén puede ofrecerle también cuellos más altos como accesorios: n.º de ref. 633022 (altura = 137 mm), n.º de ref. 15594410 (altura = 250 mm).

Dimensiones

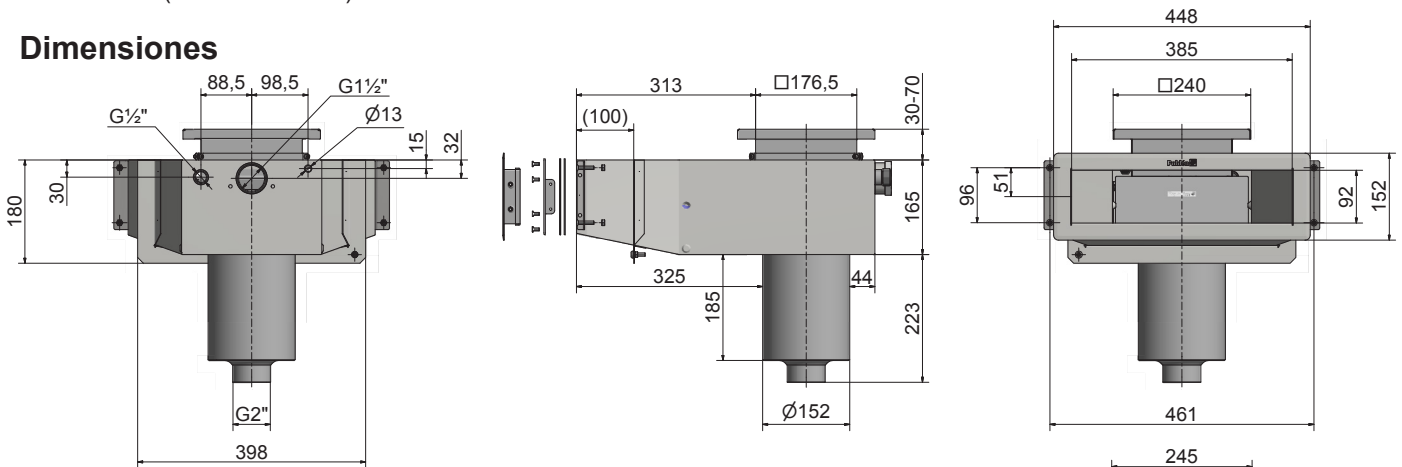

Funcionamiento

Evite la dosificación de productos químicos concentrados junto a piezas de acero inoxidable. De lo contrario pueden producirse daños en caso de ausencia de circulación en la piscina.

Vacíe la cesta de rejilla de forma periódica.

Valores recomendados para la calidad del agua:

Contenido total de cloro:	máx. 3,5 mg/litro (ppm)*
Contenido en cloruro (sal):	máx. 250 mg/litro
Valor de Ph:	7,2 – 7,6
Alcalinidad:	60–120 mg/litro (ppm)
Dureza de calcio:	100–300 mg/litro (ppm)
Hierro:	máx. 0,1 mg/l (ppm)*
Cobre:	máx. 0,2 mg/l (ppm)*
Manganeso:	máx. 0,05 mg/l (ppm)*
Fósforo:	máx. 0,01 mg/l*
Nitrato:	máx. 50 mg/l*

* Según la norma EN 16713-3

Fuera de estos valores, la garantía del producto no se aplicará.

Almacenamiento para el invierno

Durante el almacenamiento de la piscina para el invierno, el nivel del agua se debe bajar por debajo del desagüe de desbordamiento y debe extraer la cesta de rejilla.

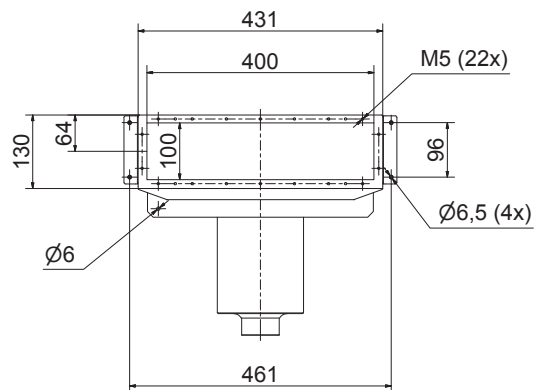
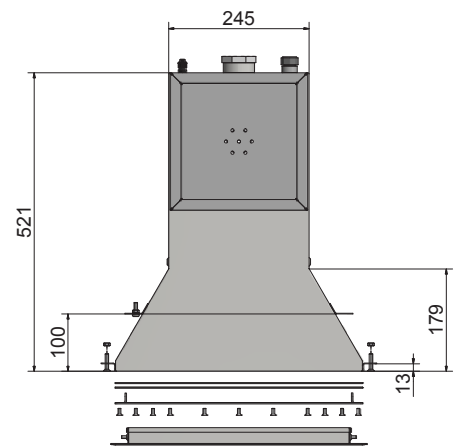

Instrucciones generales de instalación

Coloque el desagüe de desbordamiento en el armazón de la piscina de acuerdo con las instrucciones del proveedor de la piscina. Por lo general, el desagüe de desbordamiento se coloca con las entradas en el lado opuesto. Al instalarlo, se deben utilizar herramientas de acero inoxidable con las superficies de contacto limpias.

Guarde los productos en el envase original hasta su instalación para evitar arañazos y manchas. Tenga cuidado al instalar el producto para que no se raye

Instalación en un armazón de piscina de madera, chapa metálica, plástico, etc., con revestimiento

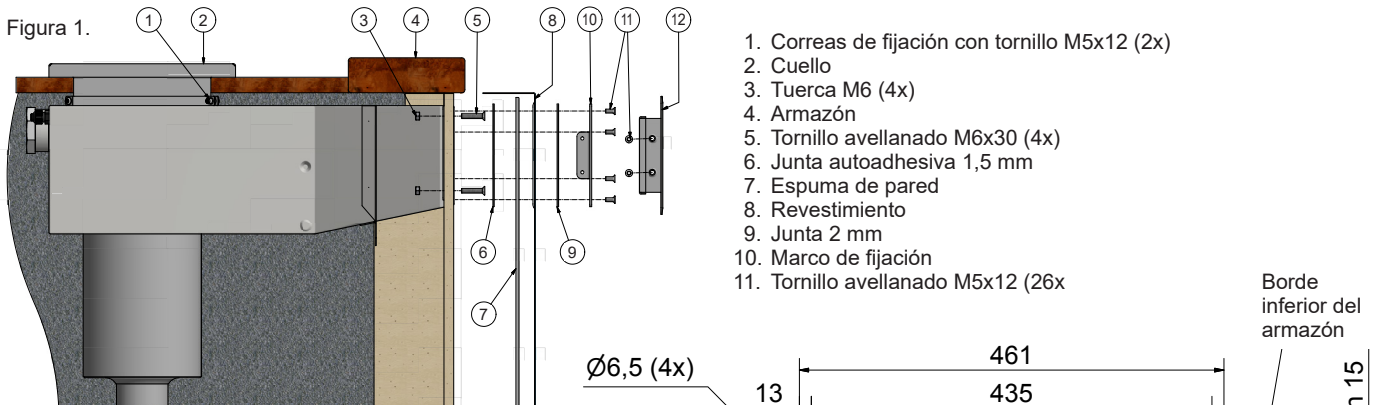

1. Correas de fijación con tornillo M5x12 (2x)
2. Cuello
3. Tuerca M6 (4x)
4. Armazón
5. Tornillo avellanado M6x30 (4x)
6. Junta autoadhesiva 1,5 mm
7. Espuma de pared
8. Revestimiento
9. Junta 2 mm
10. Marco de fijación
11. Tornillo avellanado M5x12 (26x)

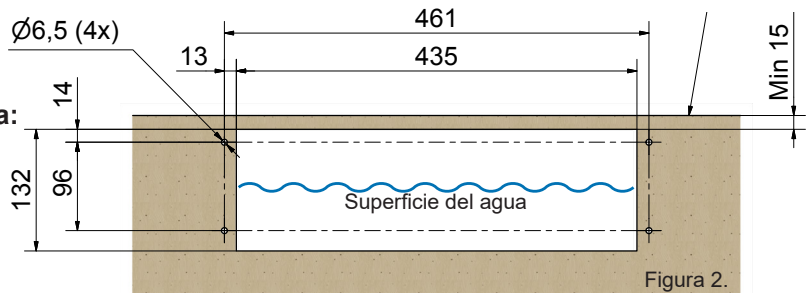

La instalación se hace de la siguiente manera:

1. Haga un agujero en el armazón para el desagüe de desbordamiento, consulte la figura 2.
2. Monte el desagüe de desbordamiento desde el exterior de la piscina con las estar nivelada con la pared de piscina terminada. Para evitar hundimientos, se debe colocar arena alrededor y debajo del desagüe de desbordamiento o, si se prefiere, el desagüe de desbordamiento puede fijarse con, por ejemplo, viguetas tratadas a presión en el armazón de la piscina.
3. Conecte el acoplamiento del tubo a la circulación de la piscina con un sellador de roscas adecuado.
4. Las aberturas en el borde trasero para el monitor de nivel, las extensiones y el relleno deberían taponarse, si no se están utilizando.
5. Compruebe que la tapa de la compuerta esté correctamente en su sitio y pueda moverse.
6. Fije la junta autoadhesiva en el borde frontal del desagüe de desbordamiento (hacia la piscina).
7. Coloque el revestimiento.
8. Llene la piscina con suficiente agua para llegar a 5 cm por debajo del desagüe de desbordamiento. Cierre el agua.
9. Haga una pequeña incisión en el revestimiento en el medio del orificio del desagüe de desbordamiento. Monte la junta exterior y el marco de fijación - fíjelos primero y luego apriételos en el sentido de las agujas del reloj.
10. Corte cuidadosamente el revestimiento a lo largo del frente/interior del marco de fijación.
11. Ahora continúe llenando de agua la piscina hasta que el nivel de agua llegue al centro de la abertura del desagüe de desbordamiento.
12. Monte el marco frontal.
13. Ajuste el cuello a la altura deseada en relación con el suelo alrededor de la piscina. Fije el cuello con las correas de sujeción incluidas.

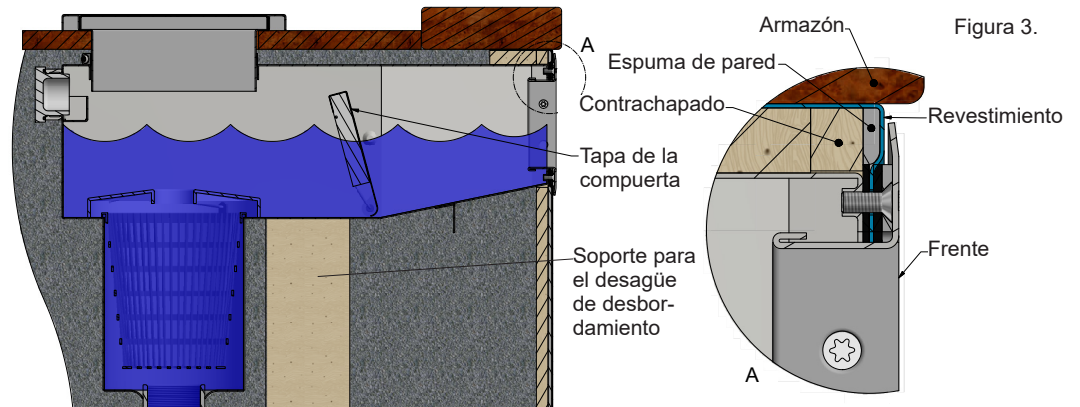

Instalación en un armazón de piscina de ladrillo, bloques aislantes, hormigón, etc., revestido de tela para piscinas



Figura 4.



Figura 5.

La instalación se hace de la siguiente manera:

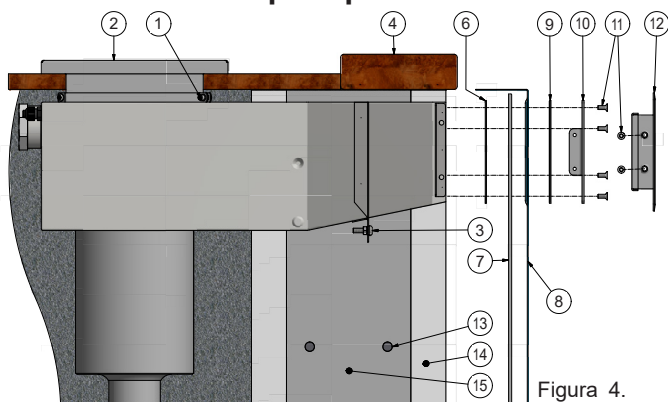
- Haga un agujero para el desagüe de desbordamiento en el armazón. Las dimensiones y la posición deben ser las indicadas en la figura 2.
- Monte y fije el desagüe de desbordamiento. El agua deberá estar en el centro de la abertura y la brida del desagüe de desbordamiento deberá estar nivelada con la pared de la piscina terminada.
¡NOTA! Si se moldea/refuerza el armazón, no debe acercarse más de al menos 50 mm a los materiales inoxidables.
- Las aberturas en el borde trasero para el monitor de nivel, las extensiones y el relleno deberían taponarse, si no se están utilizando.
- Conecte un cable (de al menos 6 mm²) con un terminal de cable de anillo desde el punto de conexión a tierra en las bridas de moldeo hasta la conexión a tierra. Cuando realice la conexión, utilice tornillos de acero inoxidable de calidad A4 (Ø6,0 mm).
- Conecte el acoplamiento del tubo a la circulación de la piscina con un sellador de roscas adecuado.
- Enmascare las bridas expuestas del desagüe de desbordamiento y las aberturas antes del moldeo para evitar salpicaduras de hormigón.
- Fije la junta autoadhesiva en el desagüe de desbordamiento (después del moldeo).
- Compruebe que la tapa de la compuerta esté correctamente en su sitio y pueda moverse.
- Coloque el revestimiento.
- Llene la piscina con suficiente agua para llegar a 5 cm por debajo del desagüe de desbordamiento. Cierre el agua.
- Haga una pequeña incisión en el revestimiento en el medio del orificio del desagüe de desbordamiento.
- Monte la junta exterior y el marco de fijación - fíjelos primero y luego apriételos en el sentido de las agujas del reloj.
- Corte cuidadosamente el revestimiento a lo largo del frente/interior del marco de fijación. Ahora continúe llenando de agua la piscina hasta que el nivel de agua llegue al centro de la abertura del desagüe de desbordamiento.
- Monte el marco frontal.
- El cuello se ajusta a la altura deseada en relación con el suelo alrededor de la piscina. Fíjelo con las correas de sujeción incluidas.
¡NOTA! Si se realiza algún tipo de mecanizado en el cuello, se deben utilizar herramientas diseñadas solo para material de acero inoxidable.

- Correas de fijación con tornillo M5x12 (2x)
- Cuello
- Punto de conexión a tierra
- Armazón 5. —
- Junta autoadhesiva 1,5 mm
- Espuma de pared
- Revestimiento
- Junta 2 mm
- Marco de fijación
- Tornillo avellanado M5x12 (26x)
- Frente
- Varillas de refuerzo
- Bloques aislantes
- Hormigón
- Ladrillo (bloque leca)

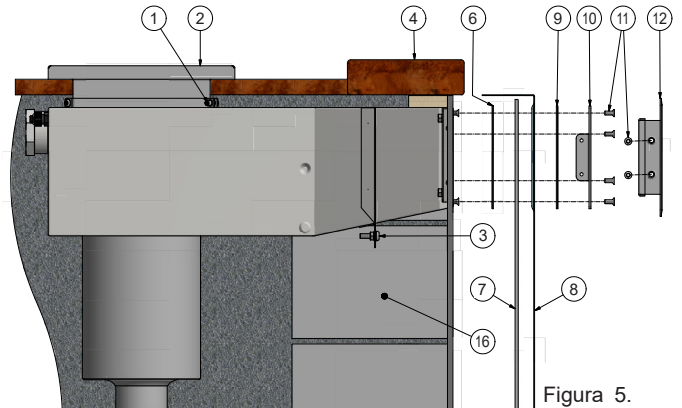

Figura 6. Armazón de bloque leca



Figura 7. Armazón de bloques aislantes

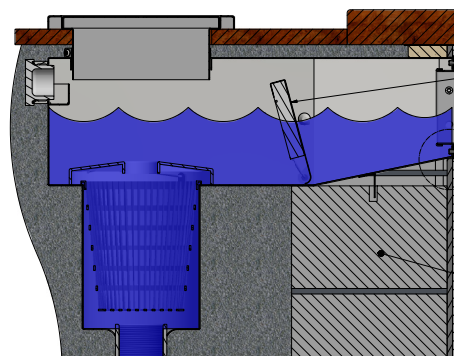

Instalación en armazón de piscina de hormigón, revestido con azulejos/mosaicos

Consulte a su proveedor hormigón/impermeabilización sobre cualquier método de impermeabilización y aplicación.

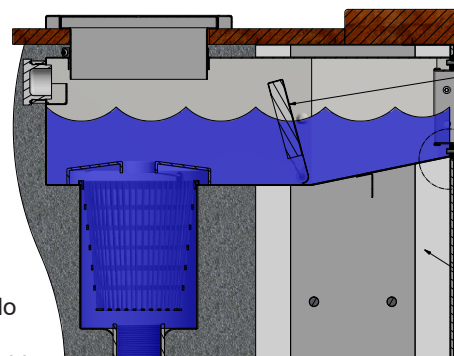
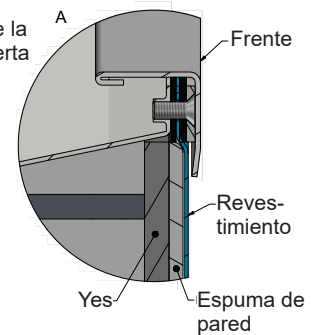
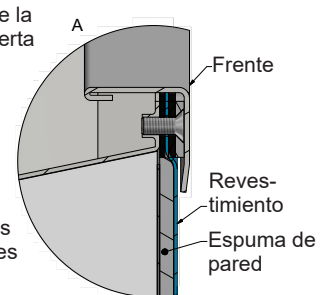
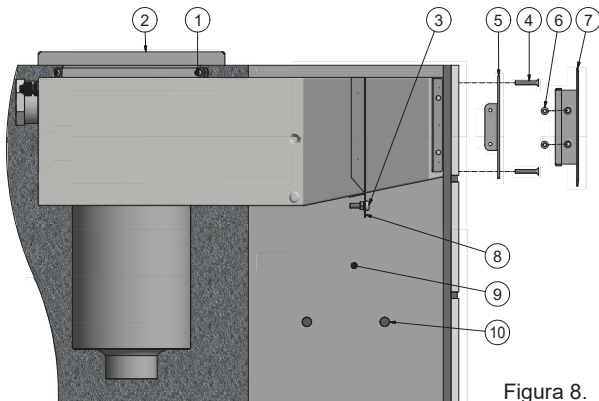

1. Correas de fijación con tornillo M5x12 (2x)
2. Cuello
3. Punto de conexión a tierra
4. Tornillo avellanado M6x30 (4x)
5. Marco de fijación
6. Tornillo avellanado M5x12 (4x)
7. Frente
8. Brida de moldeado
9. Hormigón
10. Varillas de refuerzo

Figura 8.

La instalación se hace de la siguiente manera:

¡NOTA! El material de acero no inoxidable (por ejemplo, el refuerzo) no debe estar a una distancia inferior a 50 mm del material de acero inoxidable.

1. Aplique sellador en la unión entre las bridas de moldeado y la carcasa del desagüe de desbordamiento (consulte la figura 9). Pahlén recomienda sellador TEC7 de Novatech (disponible para su compra en Pahlén) o Aqua Max de Griffon. Cuando aplique el sellador, es importante que la unión se convierta estanca para que no pueda penetrar nada de agua por ella. Consulte las instrucciones del sellador para la preparación, la aplicación y el endurecimiento.
2. Fije el desagüe de desbordamiento en el molde para que las bridas estén niveladas con la pared de hormigón.
3. Conecte un cable (de al menos 6 mm²) con un terminal de cable de anillo desde las bridas de moldeado hasta la conexión a tierra (consulte la posición 3 de la figura 8). Con el producto se incluyen el tornillo, la arandela dentada y la tuerca. Si se utilizan otros componentes, debe asegurarse de que sean inoxidables (al menos A4).
4. Antes del moldeado; enmascare las bridas expuestas del desagüe de desbordamiento y las aberturas para evitar manchas feas por salpicaduras de hormigón. Las aberturas en el borde trasero del desagüe de desbordamiento para el monitor de nivel, las extensiones y el relleno se pueden tapar con los tapones incluidos, consulte la figura 11.
5. Moldee el armazón de la piscina.
6. Monte el revestimiento de pared (fijo, azulejos, mosaicos, etc.). Asegúrese de que los orificios de montaje (de acuerdo con la figura 10) para el marco de fijación estén libres para poder montarlo más adelante.
7. Compruebe que la tapa de la compuerta esté correctamente en su sitio y pueda moverse.
8. Monte el marco de fijación y fíjelo con los tornillos incluidos (4 uds. M5x30), consulte la figura 8.
9. Monte la parte delantera en el marco de fijación y fíjela con los tornillos incluidos (4 uds. M5x12) en los orificios segundo y octavo, consulte la figura 12.
10. Conecte el acoplamiento del tubo a la circulación de la piscina y séllelo con un sellador de roscas adecuado.
11. La posición del cuello se ajusta verticalmente al suelo alrededor de la e piscina. Fíjelo a la altura deseada con las correas de sujeción incluidas. Si el cuello se acorta o se mecaniza de algún otro modo, se deben utilizar herramientas diseñadas solo para material de acero inoxidable.



Figura 9.



Figura 10.

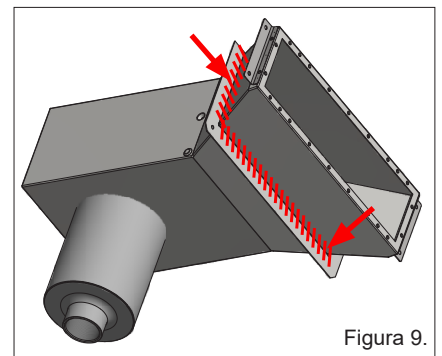

Figura 11.

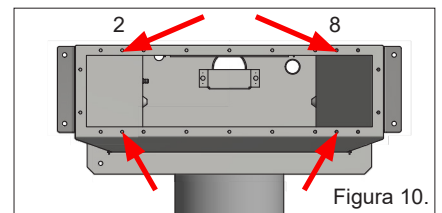

Figura 12.

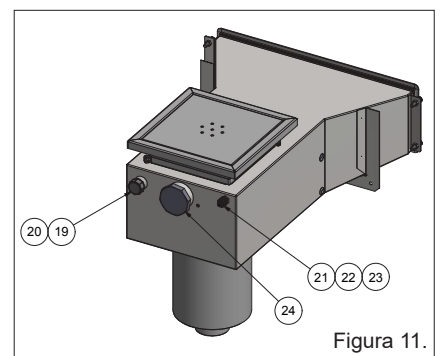

Leggere attentamente il presente manuale per assicurarsi che l'attrezzatura funzioni correttamente e per garantirne la massima vita utile.

Pahlén AB non è responsabile per la garanzia del prodotto o per danni causati da errata installazione, errori di gestione o da una manutenzione errata.

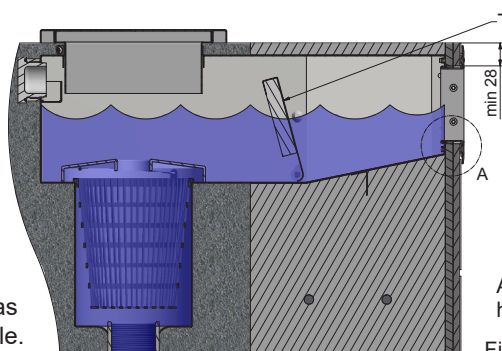
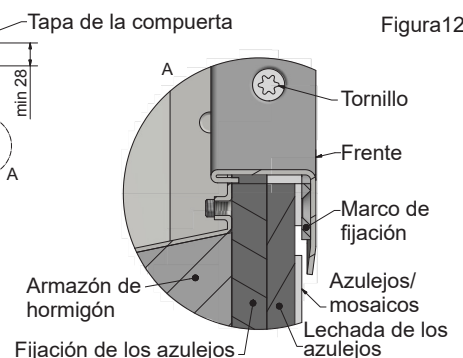
Descrizione del prodotto

Lo skimmer ha il compito di raccogliere l'acqua traboccante dalla piscina e catturare la sporcizia dall'acqua superficiale.

Lo skimmer presenta passanti per scarico del troppopieno, raccordo di rabbocco dell'acqua e indicatore di livello (accessori).

Alla consegna sono forniti tappi per questi fori.

- La botola regola la velocità dell'acqua superficiale e impedisce che oggetti di grosse dimensioni intasino lo scarico.
- Il filtro a cestello interno cattura i corpi estranei più grandi che altrimenti raggiungerebbero la pompa di ricircolo della piscina.
- La piastra Skimvac in dotazione è utilizzata per il flessibile di aspirazione destinato alla pulizia manuale del fondo della piscina.
- Il collo dello skimmer è regolabile in altezza fra 30–70 mm per adattarsi al pavimento attorno alla piscina. Pahlén può offrire anche colli più alti come accessori: n. art. 633022 (altezza = 137 mm), n. art. 15594410 (altezza = 250 mm).

Dimensioni

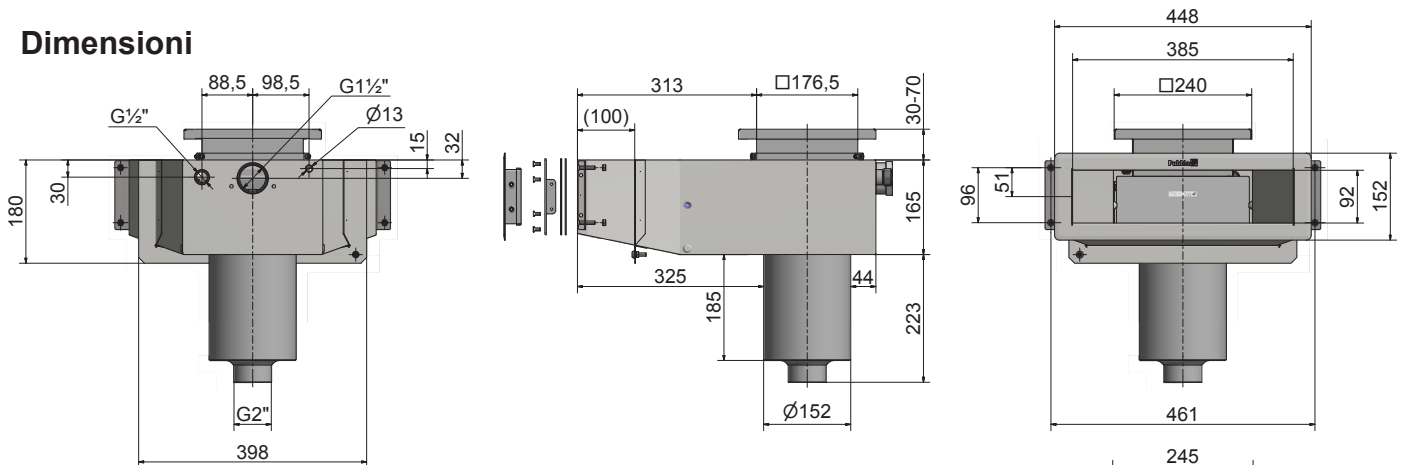

Uso

Evitare il dosaggio di sostanze chimiche concentrate nelle vicinanze di particolari inox, perché potrebbero provocare danni in caso di mancato ricircolo dell'acqua nella piscina.

Vuotare periodicamente il filtro a cestello.

Valori consigliati per la qualità dell'acqua:

Tenore di cloro totale:	max 3,5 mg/l (ppm)*
Tenore di (sali) cloruro:	max 250 mg/l
Valore pH:	7,2–7,6
Alcalinità:	60–120 mg/L (ppm)
Tenore di calcio:	100–300 mg/L (ppm)
Ferro:	max 0,1 mg/l *
Rame:	max 0,2 mg/l *
Manganese:	max 0,05 mg/l *
Fosforo:	max 0,01 mg/l *
Nitrati:	max 50 mg/l*

* Conforme a EN 16713-3

La garanzia del prodotto non è valida al di fuori di questi valori.

Chiusura invernale

In vista della stagione invernale, abbassare il livello dell'acqua al di sotto dello skimmer e sfilare il filtro a cestello.

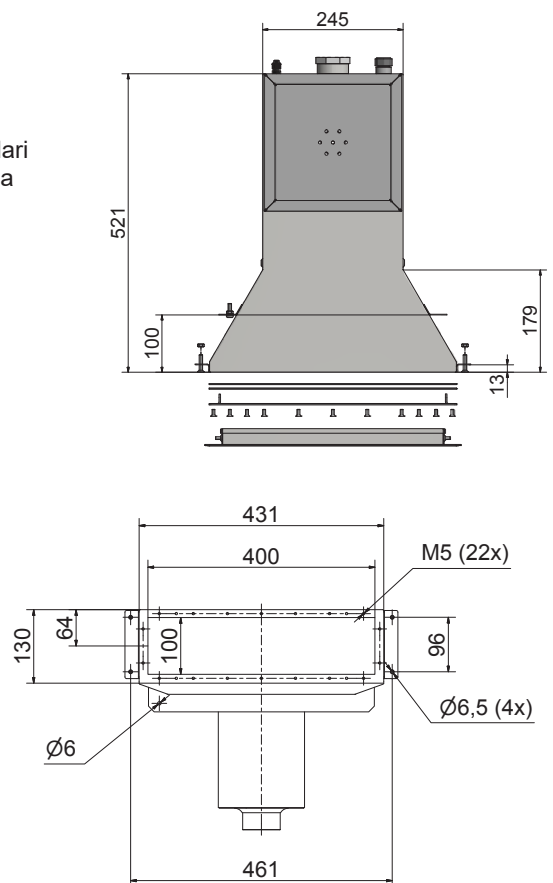

Generalità sull'installazione

Sistemare lo skimmer nella vasca secondo le istruzioni del fornitore della piscina. In genere lo skimmer si colloca sul lato opposto rispetto alla bocchetta di immissione. Effettuare il montaggio servendosi di attrezzi in acciaio inox con superfici di contatto pulite. Per evitare graffi e macchie, conservare i prodotti nella confezione originale fino al momento dell'installazione. Prestare attenzione durante il montaggio al fine di evitare graffi.

Installazione in vasca in legno, lamiera, plastica polipropilene ecc. con rivestimento in liner

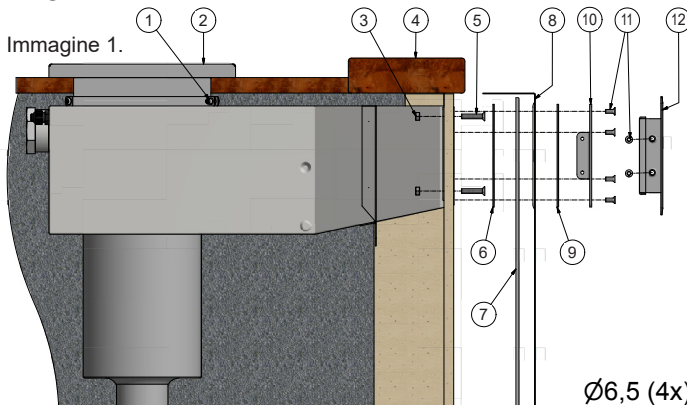

1. Fascetta a vite M5x12 (2x)
2. Collo
3. Dado M6 (4x)
4. Cornice
5. Vite a testa svasata M6x30 (4x)
6. Guarnizione autoadesiva 1,5 mm
7. Tappetino da parete
8. Liner
9. Guarnizione 2 mm
10. Telaio di fissaggio
11. Vite a testa svasata M5x12
12. Frontalino

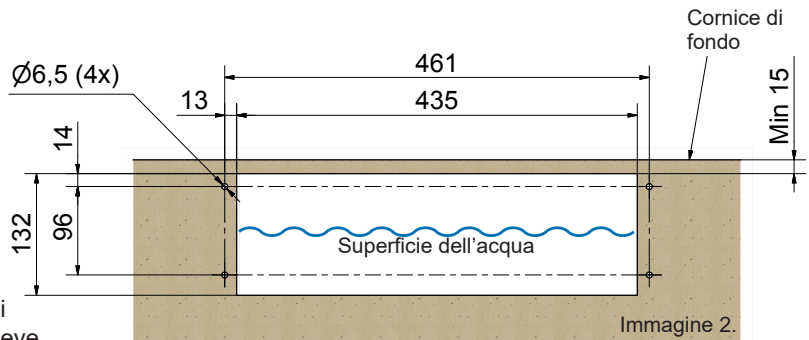

Procedura di montaggio:

1. Praticare nella vasca un foro per lo skimmer, vedere immagine 2.
2. Montare lo skimmer dall'esterno della piscina con le alette di fissaggio rivolte verso la vasca. La superficie dell'acqua della piscina deve trovarsi al centro dell'apertura e la flangia dello skimmer deve allinearsi alla parete della piscina finita. Per evitare assestamenti, applicare un po' di sabbia attorno e sotto lo skimmer oppure fissarlo ad es. con montanti impregnati a pressione alla vasca.
3. Collegare il raccordo per il ricircolo nella piscina con un bloccafletti adatto.
4. Se inutilizzati, tappare i fori per indicatore di livello, scarico del troppopieno e raccordo di rabbocco sul lato posteriore.
5. Controllare che la botola sia posizionata correttamente e possa muoversi.
6. Fissare la guarnizione autoadesiva al bordo anteriore dello skimmer (lato piscina).
7. Posare il liner.
8. Riempire la piscina quanto basta perché la superficie dell'acqua sia 5 cm sotto lo skimmer. Chiudere l'alimentazione dell'acqua.
9. Praticare un taglietto nel liner al centro del foro dello skimmer. Montare la guarnizione esterna e il telaio di fissaggio, dapprima fissandoli a mano, quindi serrando in sequenza.
10. Sbavare delicatamente il taglio del liner lungo l'interno del frontalino/telaio di fissaggio.
11. Continuare a riempire la piscina finché la superficie dell'acqua non raggiunge il centro dell'apertura dello skimmer.
12. Montare il frontalino.
13. Regolare il collo all'altezza desiderata rispetto al pavimento attorno alla piscina. Fissare il collo con le fascette in dotazione. Per l'eventuale modifica è consentito esclusivamente utilizzare attrezzi per materiali inox.

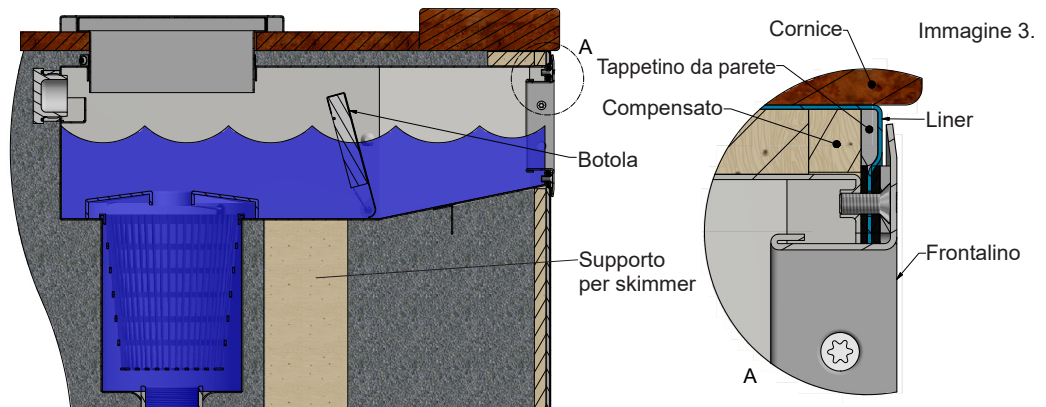

Installazione in vasca in muratura, blocchetti isolanti, cemento ecc. con membrana di rivestimento



Immagine 4.



Immagine 5.

Procedura di montaggio:

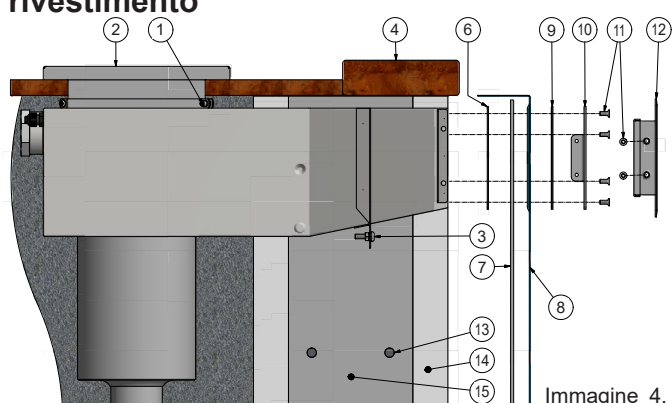
NB! In caso di muratura/armatura della vasca non è consentito realizzare armature a una distanza minore di 50 mm rispetto al materiale inox.

1. Praticare nella vasca un foro per lo skimmer rispettando le dimensioni e la posizione mostrate nell'immagine 2.
 2. Montare e fissare lo skimmer. La superficie dell'acqua della piscina deve trovarsi al centro dell'apertura e la flangia dello skimmer deve allinearsi alla parete della piscina finita.
 3. Se inutilizzati, tappare i fori per indicatore di livello, scarico del troppopieno e raccordo di rabbocco sul lato posteriore.
 4. Collegare un cavo (min 6 mm²) con capocorda ad anello fra il punto di massa nella flangia da murare e il terreno. Utilizzare un fermacavo di qualità inox A4 per il raccordo (Ø 6,0 mm).
 5. Collegare il raccordo per il ricircolo nella piscina con un bloccafletti adatto.
 6. Prima dell'eventuale colata del cemento, mascherare la flangia e le aperture dello skimmer messe a nudo al fine di evitare schizzi di cemento.
 7. Fissare la guarnizione autoadesiva allo skimmer (dopo la muratura).
 8. Controllare che la botola sia posizionata correttamente e possa muoversi.
 9. Posare il liner.
 10. Riempire la piscina quanto basta perché la superficie dell'acqua sia 5 cm sotto lo skimmer. Chiudere l'alimentazione dell'acqua.
 11. Praticare un taglietto nel liner al centro del foro dello skimmer.
 12. Montare la guarnizione esterna e il telaio di fissaggio, dapprima fissandoli a mano, quindi serrando in sequenza.
 13. Sbavare delicatamente il taglio del liner lungo l'interno del frontalino/telaio di fissaggio. Continuare a riempire la piscina finché la superficie dell'acqua non raggiunge il centro dell'apertura dello skimmer.
 14. Montare il frontalino.
 15. Regolare l'altezza del collo rispetto al pavimento attorno alla piscina. Fissare con le fascette in dotazione.
- NB! Per l'eventuale modifica del collo è consentito esclusivamente utilizzare attrezzi per materiali inox.**

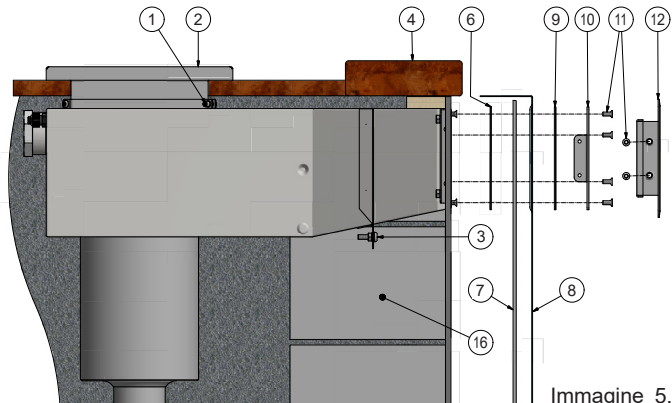
1. Fascetta a vite M5x12 (2x)
2. Collo
3. Punto di messa a terra
4. Cornice 5. —
6. Guarnizione autoadesiva 1,5 mm
7. Tappetino da parete
8. Liner
9. Guarnizione 2 mm
10. Telaio di fissaggio
11. Vite a testa svasata M5x12 (26x)
12. Frontalino
13. Armatura in ferro
14. Blocchetti isolanti
15. Cemento
16. Muratura (Lecablock)



Immagine 6. Vasca in blocchetti Leca



Immagine 7. Vasca in blocchetti isolanti

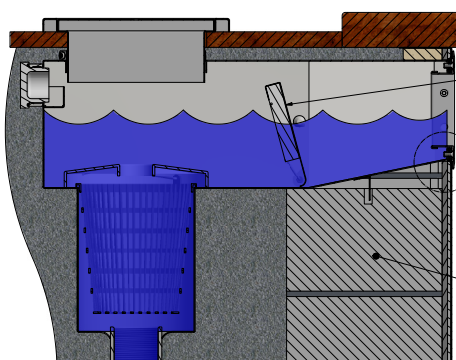

Installazione in vasca in cemento con rivestimento in piastrelle/mosaico

Rivolgersi al fornitore di cemento/rivestimento per informazioni su eventuale barriera impermeabilizzante e metodo di applicazione.

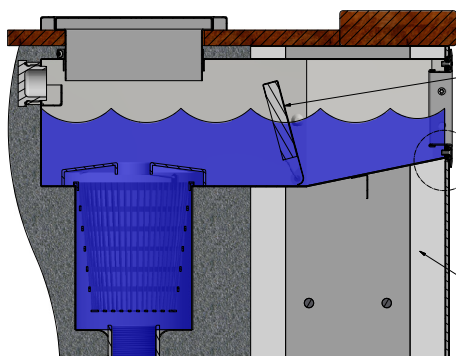
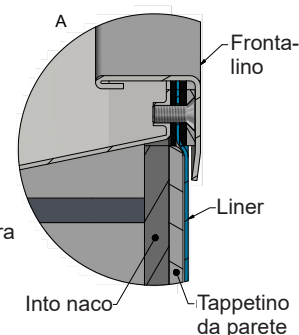
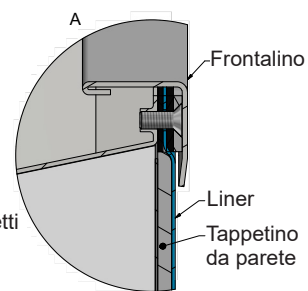
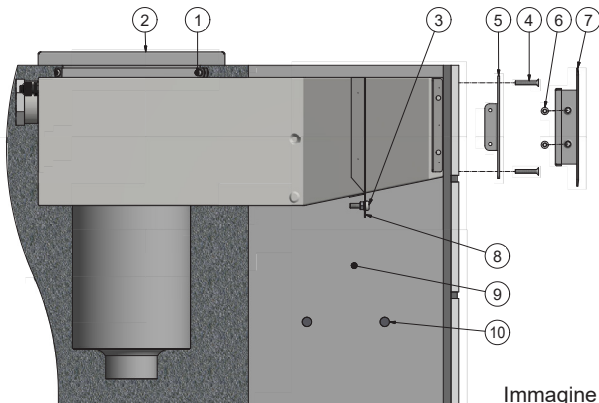

1. Fascetta a vite M5x12 (2x)
2. Collo
3. Punto di messa a terra
4. Vite a testa svasata M6x30 (4x)
5. Telaio di fissaggio
6. Vite a testa svasata M5x12 (4x)
7. Frontalino
8. Flangia da murare
9. Cemento
10. Armatura in ferro

Immagine 8.

Procedura di montaggio:

NB! Il materiale non inox (ad es. l'armatura) non deve trovarsi a una distanza minore di 50 mm rispetto al materiale inox (skimmer).

1. Applicare sigillante al giunto tra flangia da murare e alloggiamento dello skimmer (vedere immagine 9).
Pahlén consiglia il sigillante TEC7 di Novatech (acquistabile presso Pahlén) oppure Aqua Max di Griffon.
Quando si applica il sigillante, è importante che il giunto finito sia impermeabile. Vedere le istruzioni del sigillante per i preparativi, l'applicazione e l'essiccazione.
2. Fissare lo skimmer allo stampo in modo che la flangia sia allineata alla parete in cemento.
3. Collegare un cavo (min 6 mm²) con capocorda ad anello fra la flangia da murare e il terreno (vedere pos. 3 nell'immagine 8). Vite, rondella dentata e dado sono forniti in dotazione al prodotto. Se si utilizzano altri componenti, accertarsi che siano di qualità inox (min A4).
4. Prima della colata del cemento: mascherare la flangia e le aperture dello skimmer messe a nudo al fine di evitare inestetismi a causa di schizzi di cemento. Tappare sul lato posteriore dello skimmer i fori per indicatore di livello, scarico del troppopieno e raccordo di rabbocco dell'acqua con i tappi in dotazione, vedere immagine 11.
5. Effettuare la colata del cemento per la vasca.
6. Montare il rivestimento delle pareti (adesivo, piastrelle, mosaico ecc.). Accertarsi che i fori di montaggio (come nell'immagine 10) per il successivo montaggio del telaio di fissaggio restino liberi.
7. Controllare che la botola sia posizionata correttamente e possa muoversi.
8. Montare il telaio di fissaggio e fissarlo con le viti in dotazione (4x M5x30), vedere immagine 8.
9. Montare il frontalino nel telaio di fissaggio e fissarlo con le viti in dotazione (4x M5x12) nel secondo e ottavo foro, vedere immagine 12.
10. Collegare il raccordo per il ricircolo nella piscina e isolarlo con un bloccafiletto adatto.
11. Regolare l'altezza del collo rispetto al pavimento attorno alla piscina. Fissare l'altezza desiderata con le fascette in dotazione. Per l'eventuale accorciamento o modifica del collo è consentito esclusivamente utilizzare attrezzi per materiali inox.



Immagine 9.



Immagine 10.

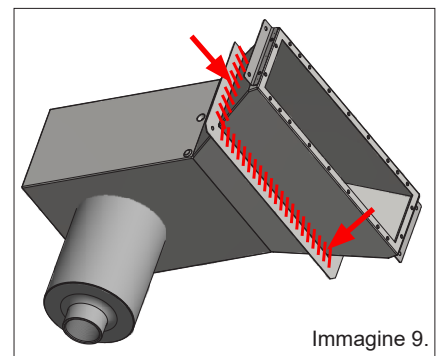

Immagine 11.

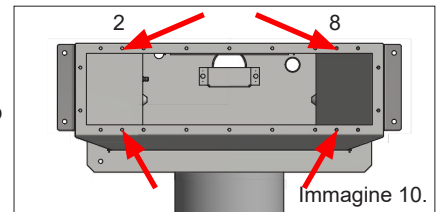

Immagine 12.

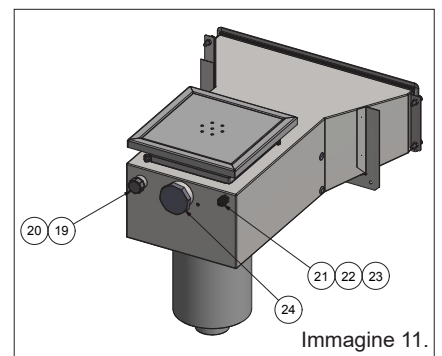
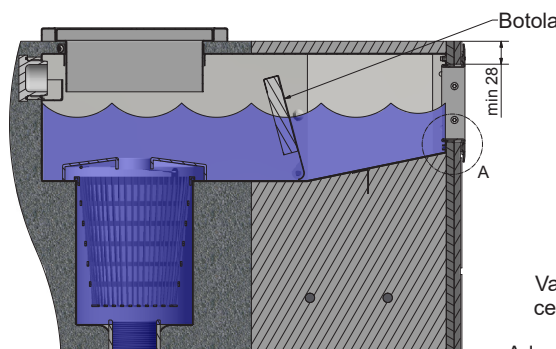