

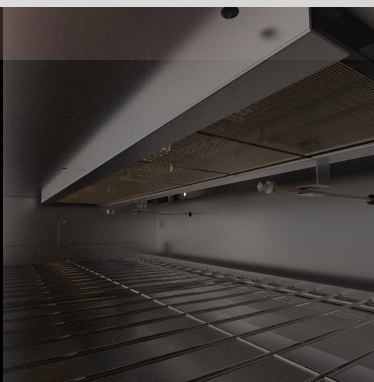

QUEMADOR

- Quemador Tipo Infrarrojo de Tabique Refractario Importado con Malla de Acero Inoxidable con capacidad de 30,000 B.t.u./h. (Frente: 654 mm Fondo: 140 mm)



MECANISMO

- Sistema de baleros para subir y bajar la parrilla fácilmente.
- Gatillo o palanca para ajustar la parrilla en 5 diferentes posiciones.

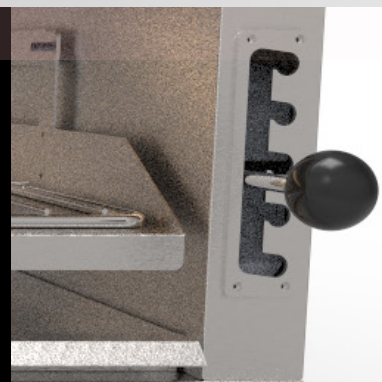

PORTA-PARRILLA

- Porta-parrilla de Acero Inoxidable con un área útil para colocar platos de Frente: 750 mm Fondo: 375 mm y una Altura Máxima de 190 mm)



EXTRAS

- Válvula de ajuste de flama del piloto importada, certificada CSA uso comercial.
- Válvula de gas certificada CSA (uso comercial).
- Pilotos individuales de tubo de cobre con Esprea Tipo Capuchón de Acero Inoxidable
- Equipo fabricado en Acero Inoxidable 430 con Acabado P3
- Nuevo diseño en perillas de quemadores.
- Incluye Kit de Espreas para Conversión de Gas.
- Chimenea perforada de Acero Inoxidable.

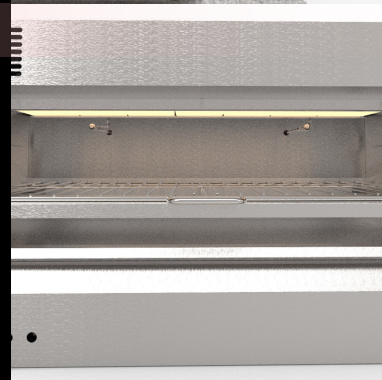

PARRILLA

- Parrilla deslizable de alambroñ niquelado para colocar los alimentos. (Frente: 750 mm Fondo: 375 mm)
- Charola de Acero Inoxidable para recibir escurrimientos.



CONEXIÓN

- Equipos a Baja Presión
- Presión requerida Gas LP 11" Columna de Agua
- Presión requerida Gas Natural 5" Columna de Agua
- Entrada Principal de Gas: 1/2" NPT Macho.



DIMENSIONES GENERALES

VISTA FRONTAL

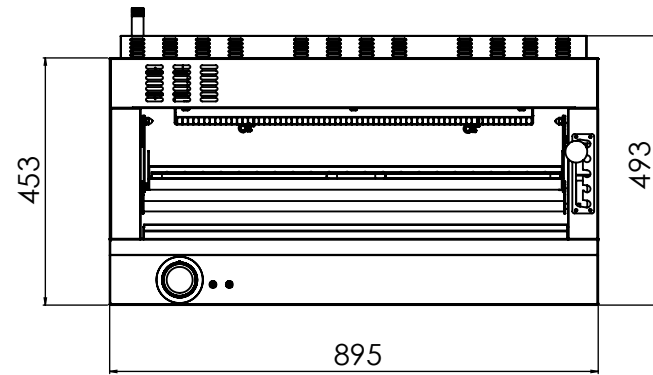

VISTA LATERAL

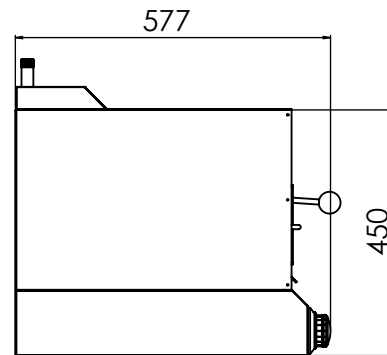

VISTA SUPERIOR

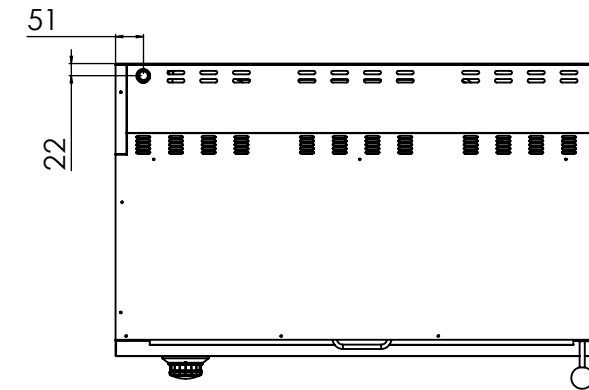

*Acotaciones en mm

- Equipos a Baja Presión
- Presión requerida Gas LP 11" Columna de Agua
- Presión requerida Gas Natural 5" Columna de Agua
- Entrada Principal de Gas: 1/2" NPT Macho.
- Consumo total del equipo: 30 000 BTU's/Hr

CODIGO	PESO DEL EQUIPO (KG)	PESO DEL EQUIPO ENHUACALADO (KG)	MEDIDAS DEL EQUIPO ENHUACALADO			m3
			ANCHO mm	LARGO mm	ALTO mm	
SGG-3	38.5	54	630	1000	645	0.41

