



Best-In-Class Quiet Blending Technology

The ultimate blender with unparalleled sound reduction, exceptional beverage blends, and improved speed of service.

Smart Product Design

- Advanced vibration dampening technology results in quality drinks in a more enjoyable atmosphere.
- Magnetically secured floating sound enclosure is dramatically easier to clean and disassemble with no screws to damage the enclosure.
- 6 program buttons with 34 optimized programs for easier, consistent blending.
- Advance® container creates faster, smoother pouring and has a longer blade life resulting in time and cost savings along with improved customer experience.
- Air management and powerful 3 peak output HP motor reduces noise, improves reliability, and reduces down time.

Tecnología ganadora de premios por licuar silenciosamente

La mejor licuadora. Reducción excepcional de sonido, mezcla de bebidas de calidad siempre consistente, mayor velocidad al preparar y servir la bebida.

Producto de diseño inteligente

- Tecnología de avanzada para amortiguar vibraciones. Prepara bebidas de alta calidad en un ambiente agradable sin ruido.
- Su cubierta acústica se fija magnéticamente a la base, para desarmarla y limpiarla fácilmente, no tiene tornillos que la dañen o se pierdan.
- 6 botones pre programados para preparar las bebidas más populares automáticamente, 34 programas optimizados para mezclar fácilmente bebidas siempre consistentes, tiene además 90 velocidades manuales y con botón de pulso alto y de pulso bajo para refrescar bebidas.
- Su contenedor Advance, produce mezclas de mayor calidad en menor tiempo y ayuda a servir la bebida suavemente y sin derrames para mejor experiencia del Cliente. Su ensamble de cuchilla Advance es de larga vida útil, ahorrando dinero al propietario y tiempo de preparación al Usuario.
- Su poderoso motor de 3 caballos de potencia máxima de salida y su flujo de aire controlado reducen el ruido, proporcionan máxima confiabilidad y disminuyen tiempo muerto.

36019

40009

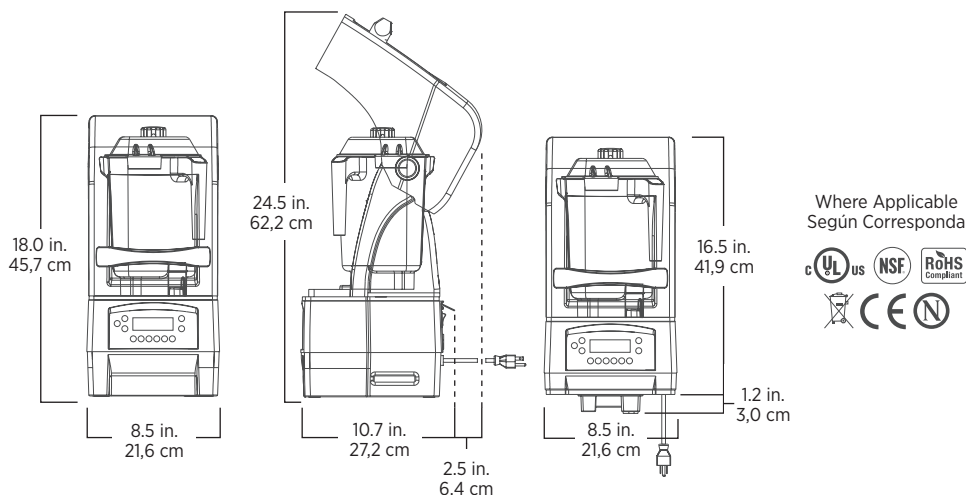

Includes The Quiet One with 48 oz. high-impact, clear/stackable Advance® container complete with Advance blade assembly and lid, and removable compact enclosure.

The Quiet One is backed by a three-year warranty on motor base parts and a one-year warranty on labor. For more complete warranty terms and conditions, please call 1.800.437.4654 or visit vitamix.com.

Incluye una licuadora The Quiet One, con contenedor apilable y resistente a impactos Advance® de 1.4 L. de capacidad máxima, y ensamble de cuchillas Advance y tapa. Además cubierta anti ruido compacta y desmontable.

La licuadora The Quiet One está respaldada por una garantía de 3 años en las partes de la base y un año de garantía en la mano de obra. Para obtener información completa sobre los términos y condiciones de la garantía por favor llame al 1.800.437.4654 o visite www.vitamix.com

Product Specifications

Item Number	36019: On-Counter	40009: In-Counter
Motor	≈3 peak output horsepower motor	
Electrical	120 V, 50/60 Hz, 15.0 A	
Net Weight	20.0 lbs. (23.6 lbs. with box)	
On-Counter Dimensions	18.0 x 8.5 x 10.7 in. (HxWxD) Height with lid open: 24.5 in.	
In-Counter Dimensions	16.5 x 8.5 x 10.7 in. (HxWxD) Height with lid open: 23.0 in. Depth below counter: 1.2 in.	

Also Available

15978	48 oz. Advance container
-------	--------------------------

Especificaciones del Producto

Tema Número	36019: Sobremesa	40009: Empotrable
Motor	3HP de potencia máxima de salida	
Eléctrico	120 V, 50/60 Hz, 15.0 A	
Peso Neto	9,1 kg (10,7 kg con caja)	
Sobremesa	45,7 x 21,6 x 27,2 cm (HxAxP) Altura con la tapa abierta: 62,2 cm	
Empotrable	41,9 x 21,6 x 27,2 cm (HxAxP) Altura con la tapa abierta: 58,4 cm Profundidad bajo el mostrador: 3,0 cm	

Disponible También

15978	1,4 L vaso Advance
-------	--------------------

Contact Information / Información de Contacto

U.S.A., Canada & Latin America **Outside of U.S.A., Canada & Latin America**

Phone 800.4DRINK4 or 800.437.4654

+1.440.782.2450

Email commercial@vitamix.com

international@vitamix.com

vitamix.com/commercial

For more information, contact your local foodservice distributor.

Por más informaciones, entre en contacto con su distribuidor local de servicios alimenticios.

