

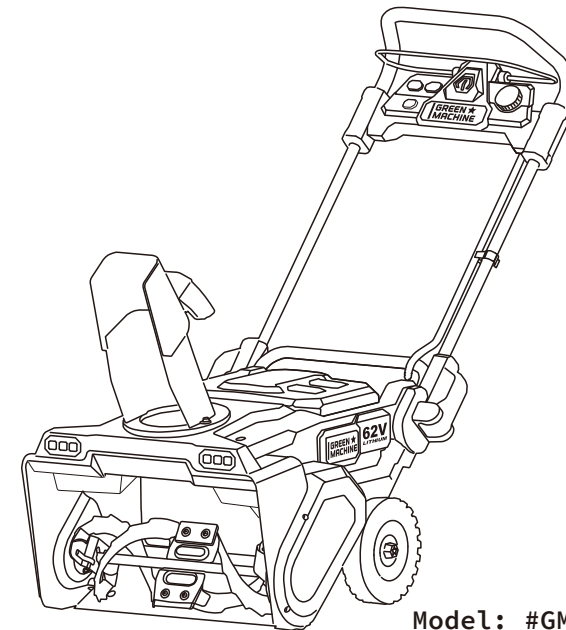

Operator's Manual

62V CORDLESS SNOW BLOWER



Model: #GMSB6200-SS

⚠ WARNING: To reduce the risk of injury, the user must read and understand the operator's manual before using this product. Save these instructions for future reference.

TOLL-FREE HELPLINE: (800)541-7027

CONTENTS







Section 1	General Safety Rules	3
Section 2	Parts Diagram	10
Section 3	Technical Details	11
Section 4	Unpacking	12
Section 5	Assembly	13
Section 6	Operation	14
Section 7	Maintenance and Cleaning	20
Section 8	Troubleshooting	24
Section 9	Limited Warranty Coverage	26



1

GENERAL SAFETY RULES

SYMBOLS MARKED ON THE PRODUCT

The following symbols may appear on your device before, during, or after use. Take the time to read over and understand the meaning of each symbol before using your device.

	Safety Alert	Precautions that involve your safety.
	Read the Owner's Manual	To reduce the risk of injury, users must read and understand the user manual before using this product.
	Do Not Expose to Rain or Damp Conditions	This symbol indicates that your machine should not be exposed to water in any form. Exposing your device to water can create dangerous conditions and lead to electrocution.
	Use Protective Gear	Always wear proper protective equipment. This includes, but is not limited to, eye protection, dust masks, non-slip safety shoes, hard hats, and hearing protection.
	Recycle symbols	This product contains lithium-ion batteries and should not be disposed of with household waste. Check with your local authority or retailer to determine the best recycling and disposal practices.
	Auger Warning	The auger rotates at high speeds and will grab onto objects in its path. Keep hands, feet, and clothing away from the auger.
	Unclogging Warning	Turn off the motor before attempting to unclog the chute. Wait until all moving parts have come to a complete stop before working on the unit.

	<p>Electromagnetic Field</p>	<p>This machine produces an electromagnetic field during operation. This field may under some circumstances interfere with active or passive medical implants. We recommend persons with medical implants consult their physician and the medical implant manufacturer before operating this machine.</p>
	<p>Keep hands and feet away.</p>	<p>Danger-Keep hands and feet away.</p>

Please read all of the following before operating your machine. The safety instructions in this manual are designed to protect your safety and guide your use of the Green Machine® Snow Blower. Failure to read and understand the following information may create an unsafe workspace which could constitute a risk of electric shock, explosions, heavy flying objects, fire, or chemical reactions. **Save all warnings and instructions for future reference.**

NOTE: The term “power tool” used in these instructions refers to your battery-operated, cordless snow blower.

1.1 WORK AREA SAFETY

- **Prepare your workspace before turning on your machine.** Ensuring a clean and well-lit workspace should always be the first step in using your Green Machine® Snow Thrower.
- **Clear the area before each use.** Remove all objects such as rocks, broken glass, nails, wire, or string that can be thrown or become entangled in the auger.
- **Never operate your power tool in the presence of flammable liquids, gases, or dust.**
- **Do not use on a graveled surface.**
- **Keep children away and pets away.** All non-operators should be kept at a safe distance from the work area.
- **Don't force the snowblower.** It will perform better and be safer at the rate at which it was designed to operate.

▪ **If the snow blower strikes a foreign object, follow these steps:**

1. Stop and turn off the snow blower.
2. Remove the battery pack(s).
3. Inspect for damage.
4. Repair any damage before restarting and operating the snow blower.

1.2 PERSONAL SAFETY

- **Keep hands away from moving parts.** Keep clear of the discharge opening at all times.
- **Stay alert and entirely focused when operating a power tool.** Never use your cordless snow blower while under the influence of alcohol or drugs. You should also avoid using your machine while you are feeling overly tired or ill.
- **Dress properly. Do not wear loose clothing or jewelry.** They can be caught in moving parts. Wear protective clothing, use work gloves, long pants, a long-sleeved shirt, and safety footwear is recommended when working outdoors. Wear protective hair covering to contain long hair.
- **Always wear proper protective equipment.** This includes, but is not limited to, eye protection, dust masks, non-slip safety shoes, hard hats, and hearing protection.
- **Keep your balance by maintaining a firm stance and footing.** Always be sure of your footing, particularly on slopes or stairs.
- **Do not grip the power tool by any non-insulated metal surface located on the machine.**
- **Maintain personal safety standards for all devices being used for a task.** This may include dust collection tools, lighting, and additional power tools.
- **Prevent unintentional starting.** Ensure the switch is in the OFF position before connecting a battery pack, picking up, or carrying the tool. Carrying power tools with your finger on the switch or energizing power tools that have the switch on invites accidents.
- **Do not start the motor if you are standing in front of the discharge chute.** Keep away from the discharge opening.

1.3 OPERATION SAFETY

- **If the unit should start to vibrate abnormally.** Stop the motor and check immediately for the cause. Vibration is generally a sign that the tool is damaged.
- **Stop the motor whenever you leave the operating position, before unclogging the auger housing or discharge guide, and when making any repairs, adjustments, or inspections.**

- **Use the snow blower sideways across the face of slopes; never up and down.** Exercise extreme caution when changing direction on slopes.
- **Do not operate the machine on or near drop-offs, ditches, or embankments.**
- **Never operate the snow blower with a defective auger housing or scraper bar in place.**
- **Never operate the snow blower near glass enclosures, automobiles, window wells, etc. without proper adjustment of the snow discharge angle.**
- **Do not overload the machine capacity by attempting to clear snow at too fast a rate.**
- **Never operate the machine at high transport speeds on slippery surfaces.** Use care when reversing or pulling the machine towards you.
- **Never direct discharge at bystanders or allow anyone in front of the unit.**
- **Disengage power to the auger when the snow blower is transported or not in use.**
- **Use only attachments and accessories approved by the snow blower manufacturer (such as wheel weights, counterweights, cabs, etc.).**
- **Never operate the snow blower without good visibility or light.** Always be sure of your footing, and keep a firm hold on the handles. Walk; never run.
- **Take all possible precautions when leaving the machine unattended by removing the battery and stopping the motor.**
- **Keep all nuts, bolts, and screws tight to be sure the equipment is in safe working condition.**
- **Replace worn or damaged parts for safety;** Use only genuine replacement parts and accessories.
- **Do not touch the auger before battery packs are removed and the auger has come to a complete stop.**
- **Remove the battery packs in each of the following situations:**
 - whenever leaving the machine unattended.
 - before clearing a blockage.
 - before checking, cleaning, or working on the machine.
 - after striking a foreign object. Inspect the machine for damage and make repairs before restarting and operating the machine.
 - whenever the machine starts vibrating abnormally. Immediately inspect the snow blower for any damage and replace or repair any damaged parts before restarting and operating the snow blower and check for and tighten any loose parts.
- **Do not tilt the machine when switching on the motor, except if the machine must be tilted for starting.** In this case, do not tilt it more than necessary and lift only the part which is away from the operator.

- **Hand contact with the rotating auger assembly inside the discharge chute is the most common cause of injury associated with snow blowers.** Never use your hand to clean out the discharge chute.
- **To clear the chute:**
 1. Shut the motor off
 2. Wait 10 seconds to be sure the auger assembly blades have stopped rotating.
 3. Always use a non-metal tool, not your hands.

1.4 BATTERY USE AND CARE

- **Check that the power switch is off before inserting the battery pack.** Your battery pack should always be removed, and your cordless tool stored securely with the power switch off between each use.
- **Power your snow blower with the Green Machine[®] battery packs only.**
- **Recharge only with the Green Machine[®] charger GMBC6200 provided for use with the equipment.**
- **Take special care in storing your battery pack.** Keeping your batteries away from other metal objects such as paper clips, coins, keys, nails, screws, or other small metal objects will ensure safe storage.
- **Avoid any contact with liquid discharged from your battery pack.** Liquid will only be discharged from your battery pack in extreme cases, but it is important to be prepared. If contact accidentally occurs, flush the exposed area with water immediately. If liquid contacts the eyes seek medical attention.
- **Avoid excessive temperatures.** If your battery pack overheats to 212°F or more, the battery is at risk of exploding. Be mindful of lengthy exposure to intense sun or fire.
- **Follow all charging instructions and do not charge the battery pack or tool outside the temperature range specified in the instructions.** Charging improperly or at temperatures outside the specified range may damage the battery and increase the risk of fire.
- **After use and before storage, remove the battery packs from the machine and check for damage.**
- **Check shear bolts, motor mounted bolts, etc.,** at frequent intervals for proper tightness to be sure the equipment is in safe working condition.
- **Run the machine a few minutes after throwing snow to prevent freeze-up of the auger.**
- **Allow the motor to cool before storing it in any enclosure.**
- **When servicing the auger be aware that, even though the machine is switched off, the auger can still move freely.**

1.5 SAFETY WARNINGS FOR BATTERY AND CHARGER

- **Do not dispose of the battery in a fire. The cell may explode.** Check with local codes for possible special disposal instructions. When disposing of secondary cells or batteries, keep cells or batteries of different electrochemical systems separate from each other.
- **Do not open or damage the battery.** Released electrolyte is corrosive and may cause damage to the eyes or skin. It may be toxic if swallowed. Additionally, if your battery pack has been damaged, seek to dispose of it properly and do not attempt to use it again.
- **Exercise care in handling the battery in order not to short it with conducting materials such as rings, bracelets, and keys.** The battery or conductor may overheat and cause burns.
- **Keep the battery out of reach of children and in the original package until ready to use.**
- **Keep batteries and chargers away from children.**
- **If the battery compartment does not close securely, stop using the product and seek to repair it.**
- **Do not use a visibly damaged battery pack or tool.**
- **Store in a secure setting away from other conductive materials including other batteries.**
- **Do not subject cells or batteries to mechanical shocks.**
- **Clean your battery pack regularly to avoid a poor connection.**
- **Do not maintain secondary cells and batteries on charge when not in use.**
- **Remove the battery from the equipment when not in use.**
- **Use the battery only in conjunction with your power tool.** This measure alone protects the battery against dangerous overload.
- **Keep the battery charger away from rain or moisture.** Penetration of water in the battery charger may cause damage and increase the chance of injury.
- **Do not charge other batteries.** The battery charger is suitable only for charging lithium-ion batteries within the listed voltage range. Otherwise, there is a danger of fire and explosion.
- **Keep the battery charger clean.** Contamination can lead to a danger of an electric shock.
- **Before each use, check the battery charger, cable, and plug.** If damage is detected, do not use the battery charger. Never open the battery charger yourself. Have repairs performed only by a qualified technician and only using original spare parts. Damaged battery chargers, cables, and plugs increase the risk of an electric shock.
- **Do not operate the battery charger on easily flammable surfaces (e. g., paper, textiles, etc.) or surroundings.** The heating of the battery charger during the charging process can pose a fire hazard.

- **Use the battery only to power your power tool.** Do not use your battery on other tools or for any other purposes.

This product uses lithium-ion (Li-ion) batteries marked with the Call2Recycle seal, which can be recycled at any US or Canada participating retailer or battery recycling facility in the Call2Recycle program. To locate a participating retailer or facility closest to you, please call 877-273-2925 or visit www.call2recycle.org. If you are unable to locate a participating retailer or facility nearby, please consult your local waste authority for information regarding available recycling and/or disposal options.



SAVE THESE INSTRUCTIONS

2 PARTS DIAGRAM

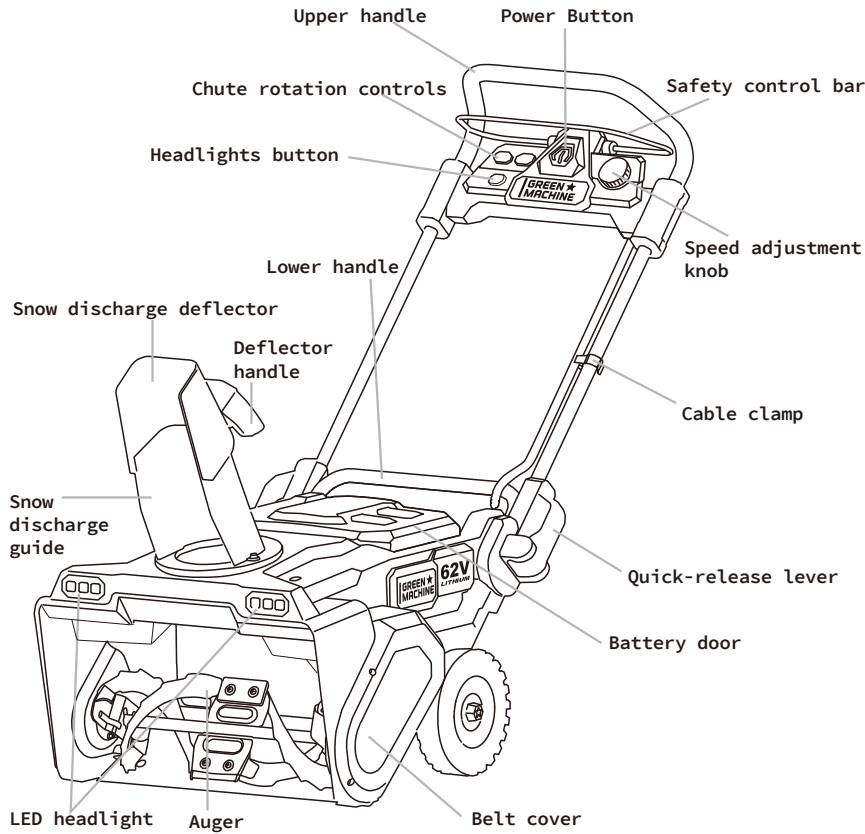

Fig. 1

3 TECHNICAL DETAILS

Cordless Snow Blower:	GMSB6200-SS		
Rated voltage:	62Vd.c.		
Auger no-load speed:	MAX:2000RPM		
Working height:	13" (330mm)		
Working width:	21" (533mm)		
Auger diameter:	7" (175mm)		
Snow discharge angle range:	200°		
Net weight:	28.5kg		
Lithium Battery Models*	GMBA6200-40**	GMBA6200-80	GMBA6200-120
Rated voltage	62 Vd.c.	62 Vd.c.	62 Vd.c.
Capacity	4.0Ah/216Wh	8.0Ah/432Wh	12Ah/648Wh
Number of battery cells	15pcs	30pcs	45pcs
Battery Charger Model Number	GMBC6200	GMBC6200-D	
Input	100-120Va.c., 60Hz		
Output	62Vd.c,4A	62Vd.c,8A	
Charging Temperature Range	32 - 104° F (0-40 °C)		
Replacement Parts	Part Number		
Rubber Paddle	GMA-RP		
Scraper Bar	GMA-SB21		
Drive Belt	GMA-DB		

*The GMBA6200-25 is not recommended for use with the GMSB6200-SS

**Two GMBA6200-40 batteries come standard with the GMSB6200-SS

4 UNPACKING

- ⚠ Do not attempt to assemble or use this product without all of the necessary parts. If any parts are missing, please contact our helpline at (800) 541-7027 and await the arrival of the missing parts. Use of this product with damaged or missing parts could result in serious personal injury.
- ⚠ Before assembly, make sure that the tool is switched off and the battery is removed.
- ⚠ Do not attempt to modify this product or create accessories not recommended for use with this product

PACKING LIST

- Green Machine® Cordless Snow Blower
- Snow discharge deflector
- Operator's manual
- 62V Battery Pack
- Battery Charger

Follow these unpacking instructions to begin operating your Green Machine® Cordless Snow Blower.

1. Carefully remove the tool and all accessories from the box.
2. Inspect the tool carefully to make sure that nothing was damaged during transportation.
3. Once you have confirmed that the tool is complete and working, dispose of all packing materials using responsible recycling and disposal practices.
4. If any parts are damaged or missing, please contact our helpline or return the product to the place of purchase.
5. Charge your battery pack fully before operation.

5 ASSEMBLY

- ⚠ Always be sure that the snow blower is switched off and the battery pack is removed before carrying out any work on the tool. Failure to switch off and remove the battery pack may result in serious personal injury from accidental start-up.
- ⚠ Never start the snow blower unless it is completely assembled. Operation of the tool in a partially assembled state may result in serious personal injury from accidental start-up.
- ⚠ Danger of explosion if the battery is incorrectly replaced. Replace only with the same or equivalent type.

5.1 UNFOLDING THE HANDLE

1. Place the folded snow blower on the flat floor. (Fig. 2A)
2. Open the quick-release levers on both sides of the unit and pivot the handle from the folding position to the working position. (Fig. 2B)
3. Close the quick-release levers to lock the lower handle in position and tighten the locking knobs on both sides to secure the levers. (Fig. 2B)

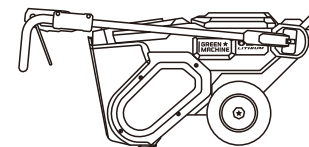

Fig. 2A

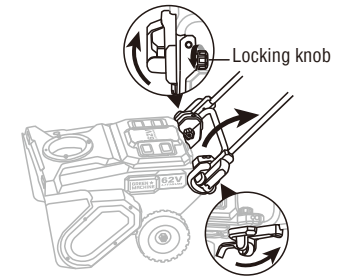

Fig. 2B

5.2 ASSEMBLY OF THE SNOW DISCHARGE GUIDE

1. Put the snow discharge guide on the base and make sure the assembly hole in the bottom of the snow discharge guide aligns with the holes in the base. (Fig.3A)
2. Fix the snow discharge guide onto the motor housing with the three M6 bolts provided. (Fig.3A)
3. Tighten the bolts with a Hex wrench. (Fig.3B)

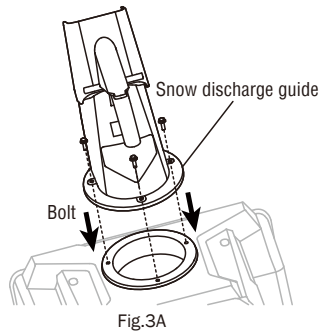

Fig.3A

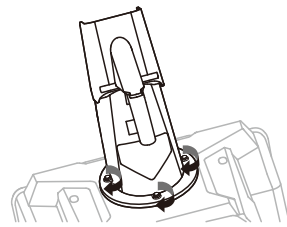

Fig.3B

6 OPERATION

- ⚠ Always exercise caution when using your snow blower, employing strict safety measures no matter your level of experience or expertise.
- ⚠ Always wear safety goggles or safety glasses with side shields during power tool operation. Failure to do so could result in objects being thrown into your eyes and other possible serious injuries.
- ⚠ Only use the attachments recommended by the manufacturer. The use of attachments or accessories not recommended can result in serious personal injury.
- ⚠ Inspect the entire product for damaged, missing, or loose parts before each use. Tighten all fasteners and do not operate this product until all missing or damaged parts are replaced.

6.1 INSTALL AND REMOVE THE BATTERY PACKS

- ⚠ **FULLY CHARGE THE BATTERY PACK BEFORE FIRST USE.**
- ⚠ Always remove the battery pack from the product when you are assembling parts, adjusting, cleaning, or when the blower is not in use. Removing the battery pack will prevent accidental starting that could cause serious personal injury.

TO INSTALL THE BATTERY PACK:

- ⚠ Power your equipment with the Green Machine® battery pack only, models GMBA6200-40, GMBA6200-80, and GMBA6200-120. The use of any other battery packs may create a risk of injury and fire. *The use of model GMBA6200-25 is not recommended with this product.

NOTE: Check to ensure that the power switch is set to off before battery assembly.

1. Raise the battery cover. (1, Fig.4)
2. The snow blower is equipped with two battery compartments, which accommodate two battery packs at the same time.
3. Align the ribs of the battery pack with the mounting slots in the battery port. Insert the battery pack into the battery holder until you hear a “click”. Ensure that the latch snaps into place and the battery feels secure. (2, Fig.4)
4. Insert the other battery pack into the other battery compartment in the same way.
5. Close the battery cover.

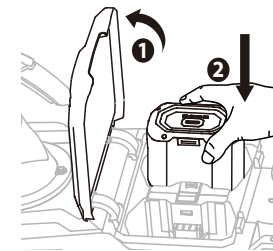

Fig. 4

TO REMOVE THE BATTERY PACK:

⚠ Serious injury could result if the battery pack falls. Remove the heavy battery pack with caution.

1. Turn off your snow blower.
2. To detach the battery pack, depress the battery-release button to disengage the battery from the latch (1, Fig. 5)
3. Lift it out of the compartment. (2, Fig. 5)

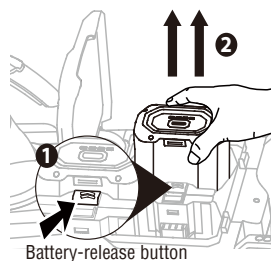

Fig. 5

6.2 START/STOP THE SNOW BLOWER

- ⚠ Use the unit as intended to avoid damage to the machine or yourself.
 - ⚠ Only switch the motor on when your hands and feet are away from the rotating parts.
 - ⚠ Ensure that other people and pets remain at least 100' (30m) away from the snow blower when it is in use.
1. Press the power button and pull the safety control bar upward to the upper handle and keep it held in. (1,2, Fig. 6A)
 2. Once the tool powers on, release the power button and begin operation.
 3. To stop the snow blower, release the safety control bar, and the motor will stop.

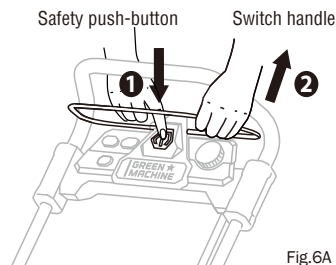

Fig.6A

- ⚠ The Auger starts turning as soon as the motor is started.
- ⚠ The Auger continues to rotate after the motor is switched off.
- ⚠ Always remove the battery pack from the power head during work breaks and after finishing work.
- ⚠ If snow gets stuck in the chute do not try to remove it before releasing the safety control bar.
- ⚠ Do not put your hand inside the chute or auger.

6.3 POWER INDICATOR ON THE SNOW BLOWER

The snow blower is equipped with a status indicator at the back of the battery cover. It indicates the charge level of the battery pack(s) and the working status of the snow blower. (Fig.7)

1. The LED indicator shows green when the motor is started, and 5sec later the LED shows off in normal working status.
2. If the LED light shows green flashing, it means abnormal conditions appear. The battery packs may be in depleted capacity, the temperature is too high, or other abnormal conditions. Remove and charge the battery packs immediately, or cool the battery packs, if the LED light still shows green flashing, contact our helpline at 800-541-7027.

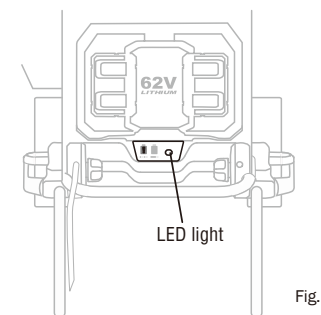

Fig.7

6.4 LED HEADLIGHT

Your snow blower comes equipped with LED headlights to increase vision in poor light. Notice that the headlights are not intended to replace proper lighting. You should always use your snow blower in daylight or with very bright lighting.

1. The LED headlights are located in the front of the unit. (Fig.8).
2. To turn on the lights, press the LED button on the control panel (Fig.8).
3. To turn off the headlights, press the LED button again.

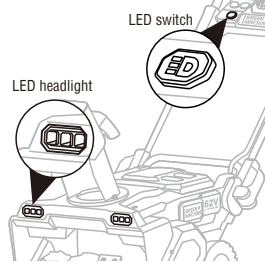

Fig.8

6.5 ADJUST THE AUGER SPEED

The speed of the auger can be adjusted to control the throwing distance.

1. To increase the speed, rotate the speed adjustment knob towards the rabbit symbol to throw the snow farther. (Fig.9)
2. To decrease the speed, rotate the speed adjustment knob towards the tortoise symbol to throw the snow nearer. (Fig.9)

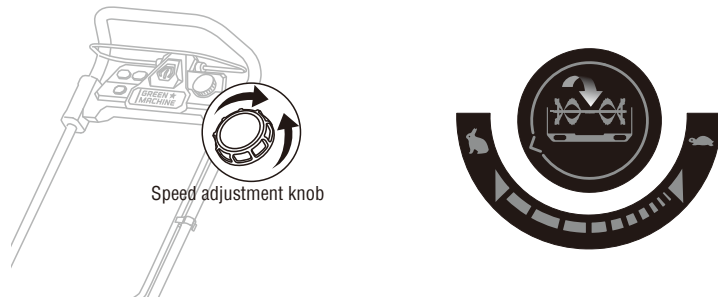

Fig.9

6.6 ADJUST DISCHARGE DIRECTION AND HEIGHT

! Do not adjust the chute deflector while the safety control bar is engaged, and the unit is on. Make this adjustment only when the motor is stopped. The chute can be adjusted to change both the direction and the distance of the discharged snow.

To change the direction of the snow discharge:

The direction of snow removal can be adjusted up to 200° by pressing the chute rotation button. (Fig.10)

1. Press and hold the chute rotation button on the left from the view of the operator's position, the snow discharge guide turns to the left. (Fig.10)
2. Press and hold the chute rotation button on the right from the view of the operator's position, the snow discharge guide turns to the right. (Fig.10)

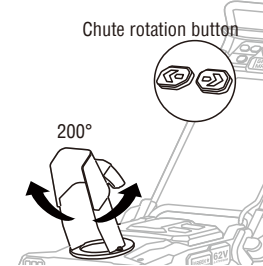

Fig.10

To change the distance of the snow discharge:

The throwing distance of the snow blower is adjusted by moving the chute deflector up or down, the machine offers 5 different positions (-5°~55°).

1. To increase the distance that the snow is thrown, squeeze the trigger on the chute-deflector handle, and then raise the chute deflector. Release the trigger on the chute deflector handle to lock the chute deflector in 55° (Fig.11A/ Fig.11B).
2. To decrease the distance that the snow is thrown, simply lower the deflector with the chute-deflector handle. Release the trigger on the chute deflector handle to lock the chute deflector in -5° (Fig.11B)

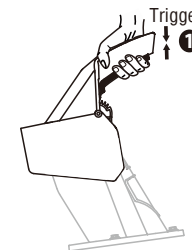

Fig.11A

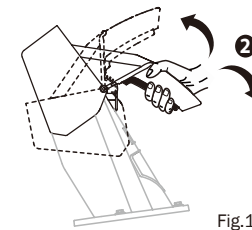

Fig.11B

7 MAINTENANCE AND CLEANING

⚠ Make sure to turn off the switch handle and remove the battery packs from the snow blower before inspecting, cleaning, or performing any maintenance task on your snow blower.

⚠ Always wear gloves when performing any maintenance.

⚠ When servicing, use only the manufacturer's recommended replacement parts and accessories.

NOTE: Regular inspection is the most important step to proper maintenance. By following the guidelines below, you can maximize the safety, durability, and effectiveness of your blower. Should you identify any damaged or excessively worn parts, replace them immediately. For repairs and service, please work with an authorized service dealer, which can be located by calling 800-541-7027.

7.1 GENERAL MAINTENANCE

⚠ Do not spray the unit with water. Ingress of water may destroy the control panel and the electric motor. Clean the unit with a cloth, hand brush, etc.

⚠ Do not at any time let brake fluids, gasoline, petroleum-based products, penetrating oils, etc., come in contact with a plastic part. Chemicals can damage, weaken or destroy plastic which can result in serious personal injury.

1. Turn off your machine and remove the battery pack.
2. Clear any snow in the auger housing with a hand brush.
3. Clean dirt and debris from the machine using a damp cloth with a mild detergent.
4. Do not use any strong detergents on the plastic housing or the handle. They can be damaged by certain aromatic oils, such as pine and lemon, and by solvents such as kerosene.
5. Completely dry your machine before use. A damp machine presents a shock hazard.

7.2 REPLACE THE RUBBER PADDLE

⚠ Auger is sharp. Always wear gloves when performing any maintenance on the auger. The rubber paddle will become worn during operation, change the rubber paddle every 50hrs of working time. (PN: GMA-RP)

1. Rotate the auger to the appropriate position for easy access to the rubber paddle. (Fig.12)
2. Fix the bolt with a Phillips screwdriver on one side and loosen the nut with a Hex wrench on the other side.
3. Remove the two M6 bolts and two M6 nuts, then remove the rubber paddle from the auger.
4. Disassemble the other rubber paddle on the other side in the same way.
5. Replace them with the new rubber paddles and securely tighten them.

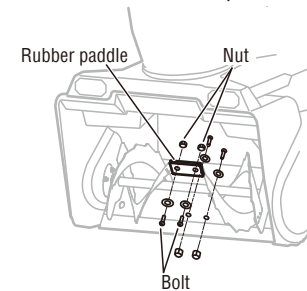

Fig.12

7.3 REPLACE THE SCRAPER BAR

⚠ Auger is sharp, always wear gloves when performing any maintenance near the auger. Check frequently for wear and replace the scraper bar every 50 working hours for ideal working conditions. (PN: GMA-SB21)

1. The scraper bar is located at the bottom of the snow blower housing. In the process of snow blowing, the bar may touch the ground or stone directly, resulting in wear. Remove the battery and turn the snow blower on its side to work on the tool. (Fig. 13)
2. Use a Hex wrench to remove the 5 nuts and washers under the bottom of the housing. Remove the worn scraper bar from the snow blower. (Fig. 13)
3. Attach the new scraper bar to the bottom of the snow blower housing with the shiny surface facing the inside of the housing and the rough surface with bars facing the outside of the housing. Align the mounting holes in the scraper bar with the holes in

the housing. Insert the 5 bolts into the mounting holes from the inside, shiny surface of the scraper bar.

- Place the five washers and nuts on the bolts (from the outside of the housing) and use a hex wrench to fasten the scraper bar to the housing securely.

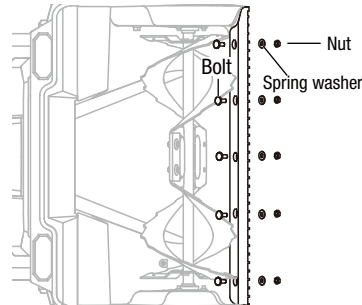

Fig. 13

7.4 REPLACE THE DRIVE BELT

! Always wear gloves when performing any maintenance. Over time, the drive belt may become worn, excessively cracked, frayed, or otherwise damaged. (PN: GMA-DB)

- Unscrew five screws with a Phillips screwdriver to remove the drive belt cover. (Fig.14A)
- Remove the spring from the hook to release the belt tension (Fig.14B).
- Pull the tension pulley out a little for easy removal of the belt.
- Remove the drive belt by slowly turning the auger pulley counterclockwise while pulling the belt outwards (Fig. 14B).
- Install a new belt. Rotate the new drive belt first around the motor pulley, then around the auger pulley. Slowly turn the auger pulley clockwise to drive the belt inwards (Fig. 14C).
- Place the tension pulley in place.
- Re-install the spring onto the hook to tension the drive belt.
- Re-install the drive belt cover with four screws.

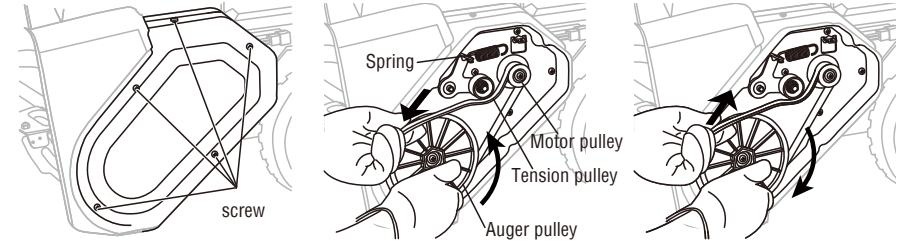

Fig.14A

Fig.14B

Fig.14C

7.5 TRANSPORT AND STORE THE SNOW BLOWER

! Do not store or transport the snow blower while it is running. Always remove the battery packs before storing or transporting them.

- Lift the front of the machine while transporting and crossing gravel or road surfaces.
- Always exercise caution to avoid the sharp auger, even when your machine is turned off.
- Before storage, wipe any moisture, dirt, or debris from the battery area.
- Wipe the snow blower with a clean dry cloth.
- Check all nuts, bolts, knobs, screws, etc., for tightness.
- Inspect moving parts for damage, breakage, and wear. Have repairs made on any damaged or missing parts.
- Fold the handle to the storage position.
- When not in use store the machine and battery in a dry, well-ventilated area, out of the reach of children.
- Do not store near corrosive materials such as fertilizer or rock salt.

8 TROUBLESHOOTING

The following chart lists problem symptoms, possible causes, and corrective action if your product does not operate properly. If these do not identify and correct the problem, contact our helpline at 800-541-7027.

⚠ Before performing any maintenance or cleaning work, always remove the battery and wait until the auger has come to a standstill.

PROBLEM	PROBABLE CAUSE	CORRECTIVE ACTION
The machine fails to start	The battery is not secure	To secure the battery pack, make sure the battery packs snap into place.
	Battery is depleted	Charge the battery pack.
	Possible wiring or electrical contact problems	Remove battery, check contacts, and re-install the battery pack.
	The power button is not pressed before grasping the safety control bar.	Press down the power button and with it depressed, grasp the safety control bar.
	The auger is frozen.	Remove the battery pack(s) first and use a non-metal tool to clear the snow or ice that obstructs the auger. Restart the snow blower.
	The battery is overheated. The LED indicator on the battery flashes green.	Remove the overheated battery from the snow blower and wait until the battery pack cools down, then re-install the battery and restart the snow blower.
	The auger is jammed.	Remove the battery pack from the tool. Remove the obstruction carefully and then reinsert the battery and restart the tool.

The machine stops while working	The motor is overloaded	Use a non-metal tool to clear the snow or ice that obstructs the auger. Do not clear snow at too fast a rate.
	The battery pack or the motor is too hot.	Allow the battery pack or the motor to cool down.
	The battery pack is disconnected	Re-install the battery pack.
	Battery is depleted	Charge the battery pack according to the instructions.
The motor is on, but the auger does not turn.	The drive belt is worn or broken.	Replace the drive belt as described in the section "REPLACING THE DRIVE BELT" in this manual.
The snow blower leaves a layer of snow on the ground after passing through.	The scraper bar is worn.	Replace the scraper as described in the section "REPLACING THE SCRAPER BAR" in this manual.

9 LIMITED WARRANTY COVERAGE

The manufacturer warrants that it will repair or replace, free of charge, any failure due to defects in materials or workmanship or both occurring during the applicable warranty period, subject to the exclusions and limitations outlined in the following paragraphs. Limited Warranty coverage only applies to Green Machine[®] products that are purchased from an authorized Green Machine[®] retailer located in the United States, U.S. territories, or Canada. This warranty is effective for and is subject to the periods and conditions stated below. For warranty service, the purchaser must make the product available to the nearest Authorized Service Dealer, which can be found by contacting the helpline at 800-541-7027.

Persons Covered This Limited Warranty

This warranty is valid for the original retail purchaser from the date of initial retail purchase and is not transferable.

"Consumer Use"

"Consumer Use" means personal residential household use by a retail consumer.

"Commercial Use"

"Commercial Use" means uses for commercial, income-producing purposes. This warranty is void if the product has been used for rental purposes.

WARRANTY PERIOD

Item	Consumer Use	Commercial Use
Garden Tool	5 years	1 year
Battery and Charger	3 years	45 days

What are the limits on Manufacturer's Liability?

- A. The manufacturer shall not be liable for any incidental or consequential damages of any kind resulting from the purchase, use or misuse of, or inability to use the product including incidental, special, consequential, or similar damages or loss of profits, or for any claim brought against the purchaser by any other party. There are no express warranties other than those set forth herein. Any warranty implied by state law (whether of merchantability or fitness for a particular use or otherwise) shall be effective for any product only for the duration of the applicable limited warranty period listed above. Some states or jurisdictions do not allow the exclusion or limitation of incidental or consequential damages or limitations on how long an implied warranty lasts, so the above limitations or exclusion may not apply to you. This warranty gives you specific legal rights, and you may also have other rights that vary from state to state or jurisdiction to jurisdiction. Please do not return this product to the place of purchase.
- B. This warranty applies only to products that have been properly assembled, adjusted, operated, and maintained in accordance with the instructions furnished.
- C. This warranty does not apply to any product which has been subjected to alteration, misuse, abuse, improper assembly or installation, delivery damage, or normal wear of the product.
- D. This warranty does not cover normal wear of parts or damage resulting from any of the following: negligent use or misuse of the product, use on improper voltage or current, use contrary to the operating instructions, disassembly, repair, or alteration by anyone other than an authorized service dealer. Further, the warranty does not cover acts of God, such as fire, flood, hurricanes, and tornadoes.

Duties of the Consumer

- A. Keep the original sales receipt for the length of the limited warranty period as proof of purchase. Proof of purchase is required to obtain a warranty. The manufacturer reserves the right to request a copy of the receipt to verify limited warranty coverage in the event a warranty repair is made to the product.
- B. Use reasonable care in the maintenance, operation, and storage of the product as explained in the operator's manual.
- C. Transportation charges on products or parts submitted for repair or replacement under this warranty must be paid by the purchaser unless such repair or replacement is requested by the manufacturer.

Duties of the Manufacturer

- A. Any defective product or part covered by this limited warranty will be repaired or replaced at the option of the Manufacturer.
- B. Product failures covered by this limited warranty will be scheduled and repaired according to the normal workflow of the Authorized Service Dealer to whom the product is delivered for service depending upon the availability of replacement parts or products.

**GREEN ★
MACHINE®**



Manual del operador

SOPLADORA DE NIEVE SIN CABLE 62

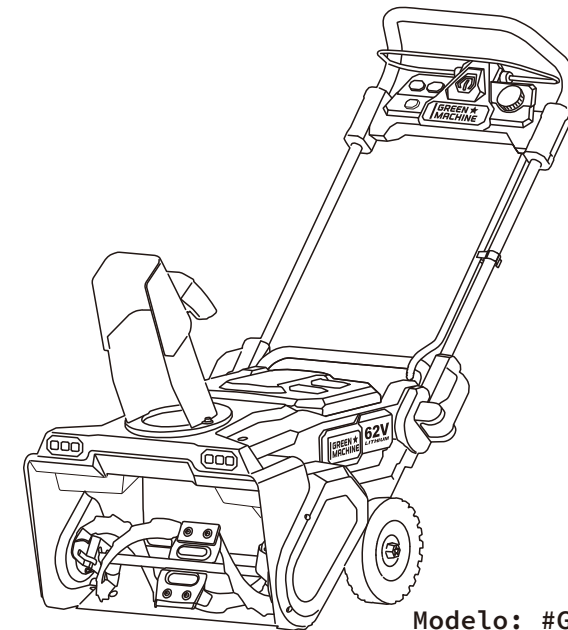

Modelo: #GMSB6200-SS

⚠ ADVERTENCIA: Para reducir el riesgo de lesiones, el usuario debe leer y comprender el manual del operador antes de utilizar este producto. Guarde estas instrucciones para futuras consultas.

LÍNEA DE AYUDA GRATUITA:(800)541-7027

CONTENIDOS



Sección 1	Normas generales de seguridad	3
Sección 2	Diagrama de piezas	11
Sección 3	Detalles técnicos	12
Sección 4	Desembalaje	13
Sección 5	Montaje	14
Sección 6	Operación	15
Sección 7	Mantenimiento y limpieza	21
Sección 8	Solución de problemas	26
Sección 9	Cobertura de la garantía limitada	28

1 NORMAS GENERALES DE SEGURIDAD

SÍMBOLOS MARCADOS EN EL PRODUCTO

Los siguientes símbolos pueden aparecer en su dispositivo antes, durante o después de su uso. Tómese el tiempo de leer y entender el significado de cada símbolo antes de usar su dispositivo.

	Alerta de seguridad	Precauciones que involucran su seguridad.
	Lea el manual del propietario	Para reducir el riesgo de lesiones, los usuarios deben leer y comprender el manual del usuario antes de utilizar este producto.
	No exponer a la lluvia o condiciones de humedad	Este símbolo indica que su máquina no debe exponerse al agua de ninguna forma. Exponer su dispositivo al agua puede crear condiciones peligrosas y provocar una electrocución.
	Usa equipo de protección	Utilice siempre el equipo de protección adecuado. Esto incluye, pero no se limita a, protección para los ojos, máscaras contra el polvo, zapatos de seguridad antideslizantes, cascos y protección para los oídos.
	Símbolos de reciclaje	Este producto contiene baterías de iones de litio y no debe desecharse con la basura doméstica. Consulte con su autoridad local o minorista para determinar las mejores prácticas de reciclaje y eliminación.
	Advertencia de Barrena	La barrena gira a altas velocidades y agarrará objetos en su camino. Mantenga las manos, los pies y la ropa alejados de la barrena.
	Advertencia de Desobstrucción	Apague el motor antes de intentar destapar el conducto. Espere hasta que todas las piezas móviles se hayan detenido por completo antes de trabajar en la unidad.

	<p>Campo Electromagnetico</p>	<p>Esta máquina produce un campo electromagnético durante su funcionamiento. Este campo puede, en algunas circunstancias, interferir con los implantes médicos activos o pasivos. Para reducir el riesgo de lesiones graves o fatales, recomendamos que las personas con implantes médicos consulten a su médico y al fabricante del implante médico antes de operar esta máquina.</p>
	<p>Mantenga las manos y los pies alejados</p>	<p>Peligro-Mantenga las manos y los pies alejados</p>

Lea todo lo siguiente antes de operar su máquina. Las instrucciones de seguridad de este manual están diseñadas para proteger su seguridad y guiarle en el uso de la sopladora de nieve Green Machine®. No leer y comprender la siguiente información puede crear un espacio de trabajo inseguro que podría constituir un riesgo de descarga eléctrica, explosiones, objetos voladores pesados, incendios o reacciones químicas. **Guarde todas las advertencias e instrucciones para referencia futura.**

NOTA: El término “herramienta eléctrica” que se usa en estas instrucciones se refiere a su soplador de nieve inalámbrico que funciona con baterías.

1.1 SEGURIDAD EN EL ÁREA DE TRABAJO

- **Prepare su espacio de trabajo antes de encender su máquina.** Garantizar un espacio de trabajo limpio y bien iluminado siempre debe ser el primer paso al usar su lanzador de nieve Green Machine®. Utilice dispositivos de extracción y recolección de polvo si están disponibles.
- **Limpiar el área antes de cada uso.** Retire todos los objetos como piedras, vidrios rotos, clavos, alambres o cuerdas que puedan salir disparados o enredarse en la barrena.
- **Nunca opere su herramienta eléctrica en presencia de líquidos, gases o polvo inflamables.**
- **No utilice la máquina en una superficie con grava.**
- **Mantenga fuera del alcance de los niños y animales domésticos.** Todas las personas que no sean operarios deben mantenerse a una distancia segura del área de trabajo.
- **No fuerce la sopladora de nieve.** Funcionará mejor y será más segura a la velocidad para la que fue diseñada.

▪ **Si la sopladora de nieve golpea un objeto extraño, siga estos pasos:**

1. Deténgase y apague la sopladora de nieve.
2. Retire la(s) batería(s).
3. Inspeccione si hay daños.
4. Repare cualquier daño antes de volver a poner en marcha y hacer funcionar la sopladora de nieve.

1.2 SEGURIDAD PERSONAL

- **Mantenga las manos alejadas de las piezas móviles.** Manténgase alejado de la abertura de descarga en todo momento.
- **Manténgase alerta y totalmente concentrado cuando maneje una herramienta eléctrica.** No utilice nunca la sopladora de nieve sin cable bajo la influencia del alcohol o las drogas. También debe evitar utilizar la máquina cuando se sienta excesivamente cansado o enfermo.
- **Vístase adecuadamente. No lleve ropa suelta ni joyas.** Pueden quedar atrapadas en las piezas móviles. Lleve ropa de protección, utilice guantes de trabajo, pantalones largos, camisa de manga larga y se recomienda el uso de calzado de seguridad cuando trabaje al aire libre. Lleve una cubierta protectora para contener el pelo largo.
- **Lleve siempre el equipo de protección adecuado.** Esto incluye, entre otros, protección ocular, máscaras antipolvo, calzado de seguridad antideslizante, cascos y protección auditiva.
- **No se extienda demasiado. Mantenga el equilibrio manteniendo una postura y un pie firmes.** Asegúrese siempre de estar bien parado, especialmente en pendientes o escaleras.
- **No agarre la herramienta eléctrica por ninguna superficie metálica no aislada situada en la máquina.**
- **Mantenga las normas de seguridad personal para todos los dispositivos que se utilicen para una tarea.** Esto puede incluir herramientas de recogida de polvo, iluminación y herramientas eléctricas adicionales.
- **Evite el arranque involuntario.** Asegúrese de que el interruptor está en la posición de apagado antes de conectar un paquete de baterías, recoger o transportar la herramienta. Transportar las herramientas eléctricas con el dedo en el interruptor o energizar las herramientas eléctricas que tienen el interruptor encendido invita a los accidentes.
- **No ponga en marcha el motor si se encuentra delante del conducto de descarga.** Manténgase alejado de la abertura de descarga.

1.3 SEGURIDAD DE FUNCIONAMIENTO

- **Si la unidad comienza a vibrar de forma anormal.** Detenga el motor y compruebe inmediatamente la causa. La vibración es generalmente una señal de que la herramienta está dañada.
- **Detenga el motor siempre que abandone la posición de funcionamiento, antes de desatascar la carcasa del sinfín o la guía de descarga, y cuando realice cualquier reparación, ajuste o inspección.**
- **Use el soplador de nieve de lado a través de las pendientes; nunca arriba y abajo.** Extreme las precauciones al cambiar de dirección en pendientes.
- **No opere la máquina en o cerca de desniveles, zanjas o terraplenes.**
- **No limpie la nieve a través de la cara de las pendientes.** Extreme las precauciones al cambiar de dirección en las pendientes. No intente limpiar pendientes pronunciadas. Asegúrese siempre de pisar bien en las pendientes.
- **Nunca opere el soplador de nieve con una carcasa de barrena o una barra raspadora defectuosas en su lugar.**
- **No utilice nunca la sopladora de nieve cerca de cerramientos de cristal, automóviles, huecos de ventanas, etc. sin ajustar adecuadamente el ángulo de descarga de la nieve.**
- **No sobrecargue la capacidad de la máquina intentando quitar la nieve a un ritmo demasiado rápido.**
- **No utilice nunca la máquina a altas velocidades de transporte en superficies resbaladizas.** Tenga cuidado al dar marcha atrás o al tirar de la máquina hacia usted.
- **No dirija nunca la descarga hacia los transeúntes ni permita que nadie se ponga delante de la unidad.**
- **Desconecte la alimentación del sinfín cuando la sopladora de nieve sea transportada o no esté en uso.**
- **Utilice únicamente los accesorios aprobados por el fabricante de la sopladora de nieve (como pesos en las ruedas, contrapesos, cabinas, etc.).**
- **No utilice nunca la sopladora de nieve sin una buena visibilidad o luz.** Asegúrese siempre de estar bien parado y mantenga un agarre firme de las asas. Camine; nunca corra.
- **Tome todas las precauciones posibles cuando deje la máquina desatendida quitando la batería y apagando el motor.**
- **Mantenga todas las tuercas, pernos y tornillos apretados para asegurarse de que el equipo está en condiciones seguras de funcionamiento.**

- **Sustituya las piezas desgastadas o dañadas por seguridad;** Utilice únicamente piezas de repuesto y accesorios originales.
- **No toque el sinfín antes de retirar los paquetes de baterías y de que el sinfín se haya detenido por completo.**
- **Retire las baterías en cada una de las siguientes situaciones:**
 - o siempre que deje la máquina desatendida.
 - o antes de despejar un atasco.
 - o antes de revisar, limpiar o trabajar en la máquina.
 - o después de golpear un objeto extraño. Inspeccione la máquina en busca de daños y realice las reparaciones pertinentes antes de volver a ponerla en marcha y hacerla funcionar.
 - o siempre que la máquina comience a vibrar de forma anormal. Inspeccione inmediatamente la sopladora de nieve en busca de daños y sustituya o repare las piezas dañadas antes de volver a poner en marcha y hacer funcionar la sopladora de nieve, y compruebe si hay piezas sueltas y apriételas.
- **No incline la máquina al encender el motor, excepto si es necesario inclinarla para el arranque.** En este caso, no la incline más de lo necesario y levante sólo la parte que esté alejada del operador.
- **El contacto de la mano con el conjunto del sinfín giratorio dentro del conducto de descarga es la causa más común de lesiones asociadas a los sopladores de nieve.** Nunca utilice la mano para limpiar el conducto de descarga.
- **Para limpiar el conducto:**
 1. Apague el motor.
 2. Espere 10 segundos para asegurarse de que las cuchillas del conjunto del sinfín han dejado de girar.
 3. Utilice siempre una herramienta que no sea de metal, no sus manos.

1.4 USO Y CUIDADO DE LA BATERÍA

- **Compruebe que el interruptor de encendido está apagado antes de insertar la batería.** El paquete de baterías debe retirarse siempre, y la herramienta inalámbrica debe guardarse de forma segura con el interruptor de alimentación apagado entre cada uso.
- **Accione su sopladora de nieve sólo con los paquetes de baterías Green Machine®.**
- **Recargue sólo con el cargador Green Machine® GMBC6200 suministrado para su uso con el equipo.**

- **Tenga especial cuidado al almacenar su paquete de baterías.** Mantenga las baterías alejadas de otros objetos metálicos como clips, monedas, llaves, clavos, tornillos u otros objetos metálicos pequeños para garantizar un almacenamiento seguro.
- **Evite cualquier contacto con el líquido descargado de su paquete de baterías.** El líquido sólo se descargará de su paquete de baterías en casos extremos, pero es importante estar preparado. Si se produce un contacto accidental, lave la zona expuesta con agua inmediatamente. Si el líquido entra en contacto con los ojos, busque atención médica.
- **Evite las temperaturas excesivas.** Si el paquete de baterías se sobrecalienta a 212 °F o más, la batería corre el riesgo de explotar. Tenga cuidado con la exposición prolongada al sol intenso o al fuego.
- **Siga todas las instrucciones de carga y no cargue el paquete de baterías o la herramienta fuera del rango de temperatura especificado en las instrucciones.** Una carga inadecuada o a temperaturas fuera del rango especificado puede dañar la batería y aumentar el riesgo de incendio.
- **Después del uso y antes del almacenamiento, retire los paquetes de baterías de la máquina y compruebe si hay daños.**
- **Compruebe a intervalos frecuentes el correcto apriete de los pernos de la cizalla, de los pernos montados en el motor, etc.,** para asegurarse de que el equipo está en condiciones de trabajo seguras.
- **Ponga en marcha la máquina unos minutos después de lanzar la nieve para evitar la congelación del sinfín.**
- **Deje que el motor se enfríe antes de guardarlo en cualquier recinto.**
- **Cuando realice el mantenimiento del sinfín, tenga en cuenta que, aunque la máquina esté apagada, el sinfín aún puede moverse libremente.**

1.5 ADVERTENCIAS DE SEGURIDAD PARA LA BATERÍA Y EL CARGADOR

- **No tire la batería al fuego. La pila puede explotar.** Consulte los códigos locales para conocer las posibles instrucciones especiales de eliminación. Cuando deseche pilas o baterías secundarias, mantenga separadas las pilas o baterías de diferentes sistemas electroquímicos.
- **No abra ni dañe la batería.** El electrolito liberado es corrosivo y puede causar daños en los ojos o en la piel. Puede ser tóxico si se ingiere. Además, si la batería se ha dañado, procure deshacerse de ella adecuadamente y no intente volver a utilizarla.
- **Tenga cuidado al manipular la batería para no provocar un cortocircuito con materiales conductores como anillos, pulseras y llaves.** La batería o el conductor pueden sobrecalentarse y causar quemaduras.

- **Mantenga la batería fuera del alcance de los niños y en el embalaje original hasta que esté lista para su uso.**
- **Mantenga las baterías y los cargadores fuera del alcance de los niños.**
- **Si el compartimiento de la batería no cierra de forma segura, deje de usar el producto y busque repararlo.**
- **No utilice una batería o herramienta visiblemente dañada.**
- **Guárdelo en un lugar seguro, lejos de otros materiales conductores, incluidas otras baterías.**
- **No someta las pilas o baterías a golpes mecánicos.**
- **Limpie el paquete de baterías regularmente para evitar una mala conexión.**
- **No mantenga las celdas y baterías secundarias en carga cuando no estén en uso.**
- **Retire la batería del equipo cuando no lo utilice.**
- **Utilice la batería sólo en combinación con su herramienta eléctrica.** Sólo esta medida protege la batería contra una sobrecarga peligrosa.
- **Mantenga el cargador de baterías alejado de la lluvia o la humedad.** La penetración de agua en el cargador de baterías puede causar daños y aumentar la posibilidad de lesiones.
- **No cargue otras baterías.** El cargador de baterías sólo es adecuado para cargar baterías de iones de litio dentro del rango de tensión indicado. De lo contrario, existe peligro de incendio y explosión.
- **Mantenga limpio el cargador de baterías.** La contaminación puede provocar un peligro de descarga eléctrica.
- **Antes de cada uso, compruebe el cargador de baterías, el cable y el enchufe.** Si se detectan daños, no utilice el cargador de baterías. No abra nunca el cargador de baterías usted mismo. Encargue las reparaciones únicamente a un técnico cualificado y sólo con piezas de repuesto originales. Los cargadores de baterías, cables y enchufes dañados aumentan el riesgo de sufrir una descarga eléctrica.
- **No haga funcionar el cargador de baterías sobre superficies fácilmente inflamables (por ejemplo, papel, textiles, etc.) o alrededores.** El calentamiento del cargador de baterías durante el proceso de carga puede suponer un riesgo de incendio.
- **Utilice la batería sólo para alimentar su herramienta eléctrica.** No utilice la batería en otras herramientas ni para otros fines.

Este producto utiliza baterías de iones de litio (Li-ion) marcadas con el sello Call2Recycle, que pueden reciclarse en cualquier minorista o instalación de reciclaje de baterías de EE.UU. o Canadá que participe en el programa Call2Recycle. Para localizar el punto de venta o instalación participante más cercano a usted, llame al 877-273-2925 o visite www.call2recycle.org. Si no puede encontrar una tienda o instalación participante cerca de usted, consulte a su autoridad local de residuos para obtener información sobre las opciones de reciclaje o eliminación.



GUARDE ESTAS INSTRUCCIONES

2 DIAGRAMA DE PIEZAS

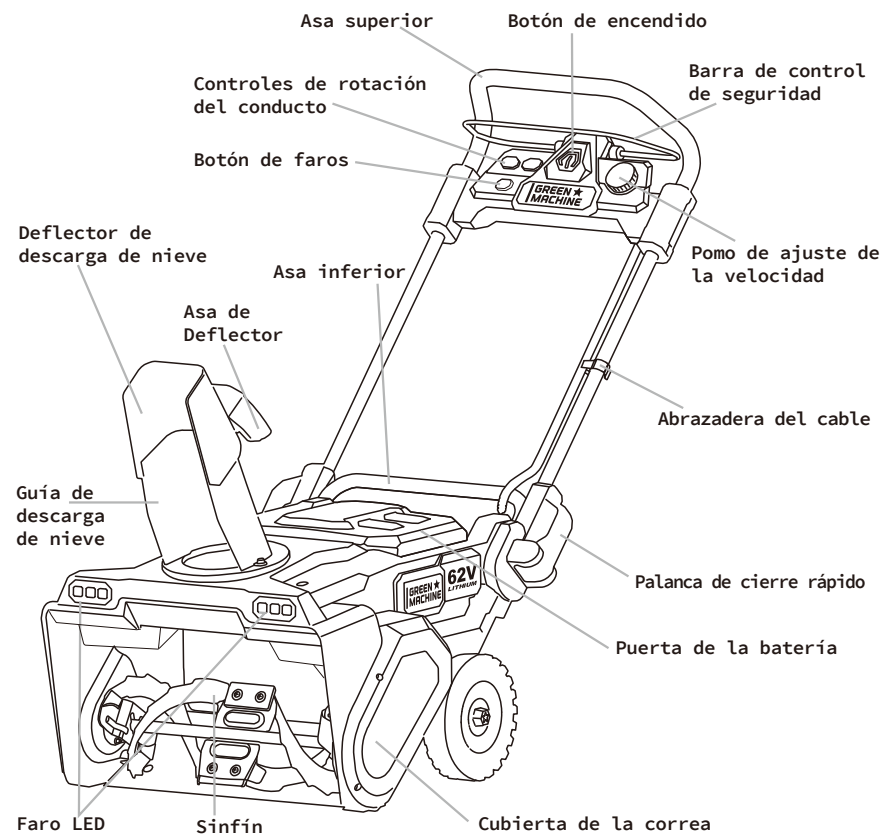

Fig. 1

3 DETALLES TÉCNICOS

Sopladora de Nieve sin Cable:	GMSB6200-SS		
Tensión nominal:	62Vd.c.		
Velocidad del sinfín en vacío:	MAX:2000RPM		
Altura de trabajo:	13" (330mm)		
Ancho de trabajo:	21" (533mm)		
Diámetro del sinfín:	7" (175mm)		
Rango de ángulo de descarga de nieve:	200°		
Peso neto:	28.5kg		
Modelos de Batería de Litio*	GMBA6200-40**	GMBA6200-80	GMBA6200-120
Tensión nominal	62 Vd.c.	62 Vd.c.	62 Vd.c.
Capacidad	4Ah/216Wh	8.0Ah/432Wh	12Ah/648Wh
Número de celdas de la batería	15 piezas	30 piezas	45 piezas
Número de Modelo del Cargador de	GMBC6200	GMBC6200-D	
Entrada	100-120Va.c., 60Hz		
Salida	62Vd.c,4A	62Vd.c,8A	
Rango de temperatura de carga	32 - 104° F (0-40 °C)		
Piezas de repuesto	Número de Parte		
Paleta de Goma	GMA-RP		
Barra Raspadora	GMA-SB21		
Correa de Transmisión	GMA-DB		

*No se recomienda el uso del GMBA6200-25 con el GMSB6200-SS

**Dos baterías GMBA6200-40 vienen estándar con el GMSB6200-SS

4 DESEMBALAJE

! No intente montar o utilizar este producto sin todas las piezas necesarias. Si falta alguna pieza, póngase en contacto con nuestra línea de ayuda al (800) 541-7027 y espere la llegada de las piezas que faltan. El uso de este producto con piezas dañadas o faltantes podría provocar lesiones personales graves.

! Antes de proceder al montaje, asegúrese de que la herramienta está apagada y de que se ha retirado la batería.

! No intente modificar este producto ni crear accesorios no recomendados para su uso con este producto.

LISTA DE EMBALAJE

- Sopladora de nieve sin cable Green Machine®
- Deflector de descarga de nieve
- Manual del operador
- Paquete de batería de 62V
- Cargador de batería

Siga estas instrucciones de desembalaje para comenzar a utilizar su sopladora de nieve sin cable Green Machine®.

1. Saque con cuidado la herramienta y todos los accesorios de la caja.
2. Inspeccione la herramienta cuidadosamente para asegurarse de que nada se ha dañado durante el transporte.
3. Una vez que haya confirmado que la herramienta está completa y funcionando, deseche todos los materiales de embalaje utilizando prácticas responsables de reciclaje y eliminación.
4. Si alguna pieza está dañada o falta, póngase en contacto con nuestra línea de ayuda o devuelva el producto al lugar de compra.
5. Cargue completamente el paquete de baterías antes de ponerlo en funcionamiento.

5 MONTAJE

- ⚠ Asegúrese siempre de que la sopladora de nieve está apagada y de que se ha retirado el paquete de baterías antes de realizar cualquier trabajo en la herramienta. Si no se apaga y se retira el paquete de baterías, pueden producirse graves lesiones personales por un arranque accidental.
- ⚠ No ponga nunca en marcha el quitanieves si no está completamente montado. El funcionamiento de la herramienta en un estado parcialmente montado puede provocar graves lesiones personales debido a una puesta en marcha accidental.
- ⚠ Peligro de explosión si se sustituye la batería de forma incorrecta. Sustitúyala únicamente por otra del mismo tipo o equivalente.

5.1 DESPLIEGUE DEL ASA

1. Coloque la sopladora de nieve plegada sobre el suelo plano. (Fig. 2A)
2. Abra las palancas de cierre rápido situadas a ambos lados de la unidad y gire el asa desde la posición de plegado a la posición de trabajo. (Fig. 2B)
3. Cierre las palancas de liberación rápida para bloquear el asa inferior en su posición y apriete las perillas de bloqueo en ambos lados para asegurar las palancas. (Fig. 2B)

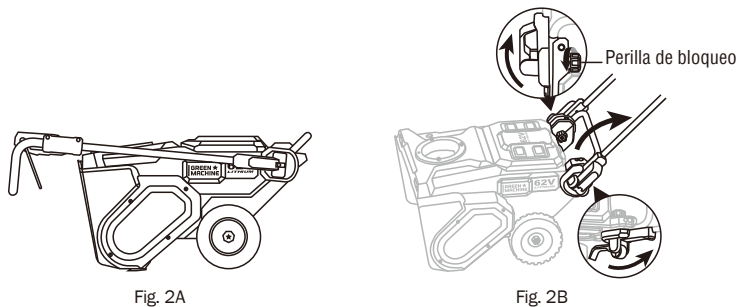

Fig. 2A

Fig. 2B

5.2 MONTAJE DE LA GUÍA DE DESCARGA DE NIEVE

1. Coloque la guía de descarga de nieve en la base y asegúrese de que el orificio de montaje de la parte inferior de la guía de descarga de nieve se alinee con los orificios de la base. (Fig.3A)
2. Fije la guía de descarga de nieve en la carcasa del motor con los tres tornillos M6 provistos. (Fig. 3A)
3. Apriete los tornillos con una llave hexagonal. (Fig.3B)

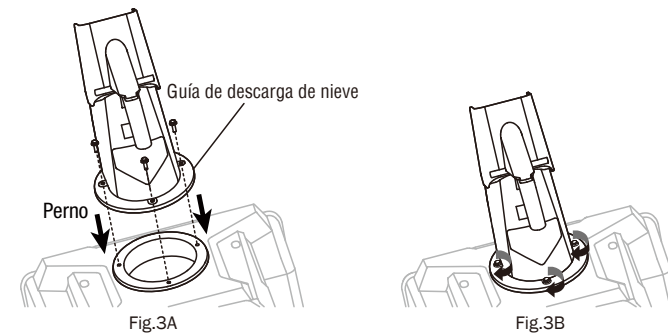

Fig.3A

Fig.3B

6 OPERACIÓN

- ⚠ Tenga siempre precaución cuando utilice su sopladora de nieve, empleando estrictas medidas de seguridad sin importar su nivel de experiencia o conocimientos.
- ⚠ Utilice siempre gafas de protección o gafas de seguridad con protectores laterales durante el funcionamiento de la herramienta eléctrica. Si no lo hace, podría recibir objetos en los ojos y sufrir otras posibles lesiones graves.
- ⚠ Utilice únicamente los accesorios recomendados por el fabricante. El uso de aditamentos o accesorios no recomendados puede provocar graves lesiones personales.
- ⚠ Inspeccione todo el producto para ver si hay piezas dañadas, faltantes o sueltas antes de cada uso. Apriete todas las fijaciones y no utilice este producto hasta que todas las piezas faltantes o dañadas sean reemplazadas.

6.1 INSTALACIÓN Y RETIRADA DE LAS BATERÍAS

⚠ CARGUE COMPLETAMENTE EL PAQUETE DE BATERÍAS ANTES DEL PRIMER USO.

⚠ Retire siempre el paquete de baterías del producto cuando esté montando piezas, ajustando, limpiando o cuando la sopladora no esté en uso. La extracción del paquete de baterías evitará un arranque accidental que podría causar graves lesiones personales.

PARA INSTALAR EL PAQUETE DE BATERÍAS:

⚠ Alimente su equipo únicamente con el paquete de baterías Green Machine®, modelos GMBA6200-40, GMBA6200-80 y GMBA6200-120. El uso de cualquier otro paquete de baterías puede crear un riesgo de lesiones e incendio. *No se recomienda el uso del modelo GMBA6200-25 con este producto

NOTA: Compruebe que el interruptor de encendido está en posición de apagado antes de montar la batería.

1. Levante la tapa de la batería. (1, Fig.4)
2. La sopladora de nieve está equipada con dos compartimentos para las baterías, en los que caben dos paquetes de baterías al mismo tiempo.
3. Alinee las nervaduras del paquete de baterías con las ranuras de montaje del puerto de baterías. Introduzca el paquete de baterías en el porta baterías hasta que oiga un "clic". Asegúrese de que el pestillo encaje en su lugar y la batería se sienta segura. (2, Fig.4)
4. Inserte el otro paquete de baterías en el otro compartimiento de baterías de la misma manera.
5. Cierre la tapa de la batería.

PARA RETIRAR EL PAQUETE DE BATERÍAS:

⚠ Si el paquete de baterías se cae, puede causar lesiones graves. Retire el pesado paquete de baterías con precaución.

1. Apague la sopladora de nieve.
2. Para extraer el paquete de baterías, presione el botón de liberación de la batería para desengancharla del pestillo (1, Fig. 5)
3. Levante la batería para sacarla del compartimento. (2, Fig. 5)

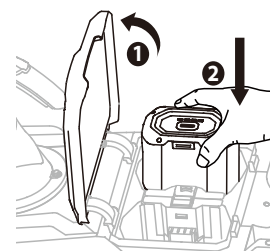

Fig. 4



Botón de liberación de la batería

Fig. 5

6.2 ARRANQUE/PARADA DE LA SOPLADORA DE NIEVE

⚠ Utilice el aparato como es debido para evitar daños a la máquina o a usted mismo.

⚠ Encienda el motor únicamente cuando sus manos y pies estén alejados de las piezas giratorias.

⚠ Asegúrese de que otras personas y los animales domésticos permanezcan a una distancia mínima de 100' (30m) de la sopladora de nieve cuando esté en uso.

1. Presione el botón de encendido y tire de la barra de control de seguridad hacia arriba hasta el mango superior y manténgala presionada. (1,2, Fig. 6A)
2. Una vez que la herramienta se encienda, suelte el botón de encendido y comience la operación.
3. Para detener el soplador de nieve, suelte la barra de control de seguridad y el motor se detendrá.

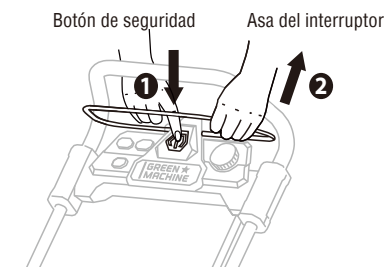

Fig.6A

- ⚠ El sinfín empieza a girar en cuanto se pone en marcha el motor.
- ⚠ El sinfín sigue girando después de apagar el motor.
- ⚠ Retire siempre el paquete de baterías del cabezal de potencia durante las pausas de trabajo y después de terminar el trabajo.
- ⚠ Si la nieve se atasca en el conducto, no intente quitarla antes de soltar la barra de control de seguridad.
- ⚠ No introduzca la mano en el conducto ni en el sinfín.

6.3 INDICADOR DE POTENCIA DE LA SOPLADORA DE NIEVE

El soplador de nieve está equipado con un indicador de estado en la parte posterior de la tapa de la batería. Indica el nivel de carga de la(s) batería(s) y el estado de funcionamiento del soplador de nieve. (Fig.7)

1. El indicador LED se muestra en verde cuando el motor se pone en marcha, y 5seg. después el LED se apaga en estado de funcionamiento normal.
2. Si el indicador LED se muestra en verde intermitente, significa que aparecen condiciones anormales. Los paquetes de baterías pueden estar en capacidad agotada, la temperatura es demasiado alta, u otras condiciones anormales. Retire y cargue los paquetes de baterías inmediatamente, o enfríe los paquetes de baterías, si la luz LED sigue mostrando el color verde intermitente, póngase en contacto con nuestra línea de ayuda al 800-541-7027.

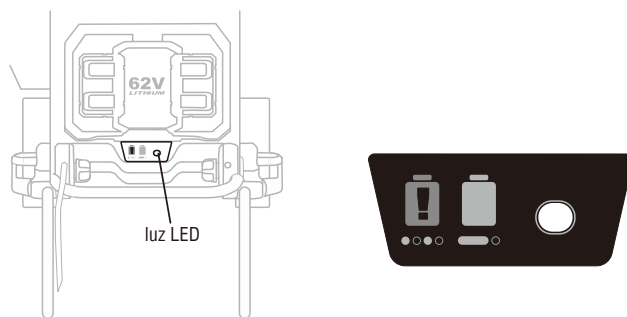

Fig.7

6.4 FARO DE LED

Su sopladora de nieve viene equipado con faros LED para aumentar la visión con poca luz. Tenga en cuenta que los faros no pretenden sustituir a una iluminación adecuada. Siempre debe utilizar su sopladora de nieve a la luz del día o con una iluminación muy brillante.

1. Los faros LED están ubicados en la parte delantera de la unidad. (Fig.8).
2. Para encender las luces, presione el botón LED en el panel de control (Fig.8).
3. Para apagar los faros, vuelva a pulsar el botón LED.

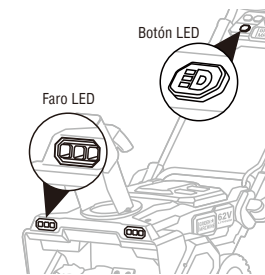

Fig.8

6.5 AJUSTE DE LA VELOCIDAD DEL SINFIN

La velocidad del sinfín se puede ajustar para controlar la distancia de lanzamiento.

1. Para aumentar la velocidad, gire la perilla de ajuste de velocidad hacia el símbolo del conejo para lanzar la nieve más lejos. (Fig.9)
2. Para disminuir la velocidad, gire la perilla de ajuste de velocidad hacia el símbolo de la tortuga para acercar la nieve. (Fig.9)

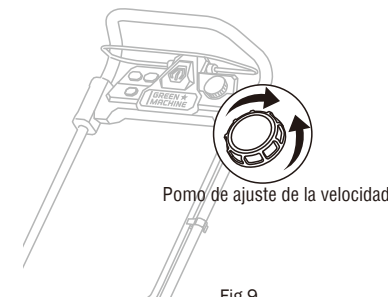
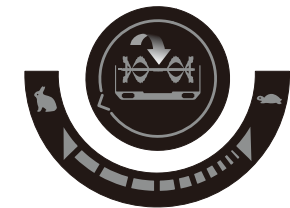

Fig.9



6.6 AJUSTE DE LA DIRECCIÓN Y LA ALTURA DE DESCARGA

! No ajuste el deflector del conducto mientras la barra de control de seguridad esté activada y la unidad esté encendida. Realice este ajuste sólo cuando el motor esté parado. El deflector puede ajustarse para cambiar tanto la dirección como la distancia de la nieve descargada.

Para cambiar la dirección de la descarga de nieve:

La dirección de la descarga de la nieve puede ajustarse hasta 200° pulsando el botón de rotación del conducto. (Fig.10)

1. Mantenga pulsado el botón de rotación del conducto a la izquierda desde la vista de la posición del operador, la guía de descarga de nieve gira hacia la izquierda. (Fig.10)
2. Mantenga pulsado el botón de rotación del conducto a la derecha desde el punto de vista de la posición del operador, la guía de descarga de nieve gira hacia la derecha. (Fig.10)

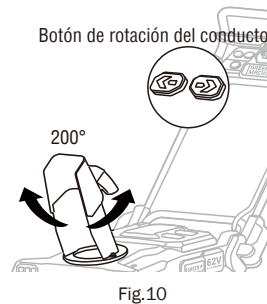

Para cambiar la distancia de la descarga de nieve:

La distancia de lanzamiento de la sopladora de nieve se ajusta moviendo el deflector del paracaídas hacia arriba o hacia abajo, la máquina ofrece 5 posiciones diferentes (-5°~55°).

1. Para aumentar la distancia de lanzamiento de la nieve, apriete el gatillo del asa del deflector del paracaídas, y luego suba el deflector del paracaídas. Suelte el gatillo del asa del deflector para bloquear el deflector en 55° (Fig.11A/ Fig.11B).
2. Para disminuir la distancia de lanzamiento de la nieve, simplemente baje el deflector con el asa del deflector. 6. Suelte el gatillo del asa del deflector para bloquear el deflector en -5° (Fig.11B)

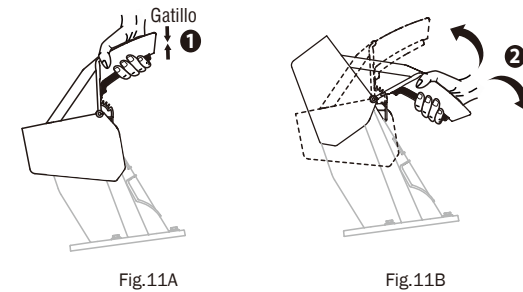

7 MANTENIMIENTO Y LIMPIEZA

- !** Asegúrese de apagar el asa del interruptor y de retirar los paquetes de baterías de la sopladora de nieve antes de inspeccionar, limpiar o realizar cualquier tarea de mantenimiento en su sopladora de nieve.
- !** Utilice siempre guantes para realizar cualquier tarea de mantenimiento.
- !** Cuando realice el mantenimiento, utilice únicamente las piezas de repuesto y los accesorios recomendados por el fabricante.

NOTA: La inspección periódica es el paso más importante para un mantenimiento adecuado. Siguiendo las pautas a continuación, puede maximizar la seguridad, la durabilidad y la eficacia de su soplador. Si identifica alguna pieza dañada o excesivamente desgastada, reemplácela inmediatamente. Para reparaciones y servicio, trabaje con un distribuidor de servicio autorizado, al que puede ubicar llamando al 800-541-7027.

7.1 MANTENIMIENTO GENERAL

- !** No rocíe la unidad con agua. La entrada de agua puede destruir el panel de control y el motor eléctrico. Limpie la unidad con un paño, cepillo de mano, etc.

⚠ No deje en ningún momento que los líquidos de frenos, la gasolina, los productos derivados del petróleo, los aceites penetrantes, etc., entren en contacto con una pieza de plástico. Los productos químicos pueden dañar, debilitar o destruir el plástico, lo que puede provocar graves lesiones personales.

1. Apague su máquina y retire el paquete de baterías.
2. Limpie la nieve que haya en la carcasa de la barrena con un cepillo de mano.
3. Limpie la suciedad y los residuos de la máquina con un paño húmedo con un detergente suave.
4. No utilice detergentes fuertes en la carcasa de plástico ni en el asa. Pueden resultar dañados por ciertos aceites aromáticos, como el de pino y limón, y por disolventes como el queroseno.
5. Seque completamente la máquina antes de utilizarla. Una máquina húmeda presenta un riesgo de descarga eléctrica.

7.2 SUSTITUCIÓN DE LA PALETA DE GOMA

⚠ La barrena está afilada. Siempre use guantes cuando realice cualquier mantenimiento en la barrena. La paleta de goma se desgastará durante la operación, cambie la paleta de goma cada 50 horas de tiempo de trabajo. (PN: GMA-RP)

1. Gire el sinfín a la posición adecuada para facilitar el acceso a la paleta de goma. (Fig.12)
2. Fije el perno con un destornillador Phillips en un lado y afloje la tuerca con una llave hexagonal en el otro lado.
3. Retire los dos pernos M6 y las dos tuercas M6, luego retire la paleta de goma del sinfín.
4. Desmonte la otra paleta de goma del otro lado de la misma manera.
5. Sustituya las paletas de goma por las nuevas y apriételas bien.

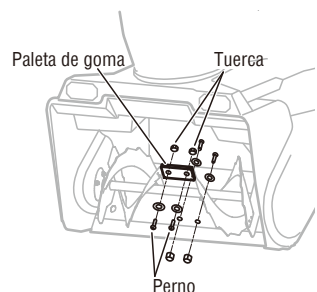

Fig.12

7.3 SUSTITUCIÓN DE LA BARRA RASCADORA

⚠ La barrena está afilada, use siempre guantes cuando realice tareas de mantenimiento cerca de la barrena. Verifique con frecuencia el desgaste y reemplace la barra raspadora cada 50 horas de trabajo para obtener condiciones de trabajo ideales. (PN: GMA-SB21)

1. La barra raspadora se encuentra en la parte inferior de la carcasa de la sopladora de nieve. Durante el proceso de soplado de la nieve, la barra puede tocar directamente el suelo o la piedra, lo que provoca un desgaste. Compruebe con frecuencia el desgaste y sustituya la barra raspadora cada 50 horas de trabajo para conseguir unas condiciones de trabajo ideales. Retire la batería y coloque la sopladora de nieve de lado para trabajar en la herramienta. (Fig. 13)
2. Utilice una llave hexagonal para retirar las 5 tuercas y arandelas situadas bajo la parte inferior de la carcasa. Retire la barra raspadora desgastada de la sopladora de nieve. (Fig. 13)
3. Coloque la nueva barra raspadora en la parte inferior de la carcasa de la sopladora de nieve con la superficie brillante hacia el interior de la carcasa y la superficie rugosa con barras hacia el exterior de la misma. Alinee los agujeros de montaje de la barra raspadora con los agujeros de la carcasa. Introduzca los 5 pernos en los orificios de montaje desde la superficie brillante interior de la barra raspadora.
4. Coloque las cinco arandelas y las tuercas en los pernos (desde el exterior de la carcasa) y utilice una llave hexagonal para fijar la barra raspadora a la carcasa de forma segura.

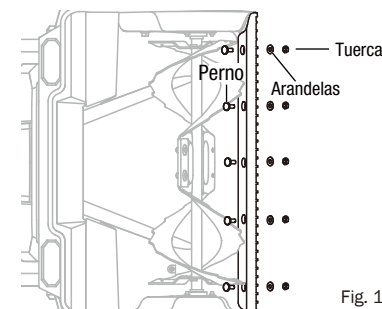

Fig. 13

7.4 SUSTITUCIÓN DE LA CORREA DE TRANSMISIÓN

! Siempre use guantes cuando realice cualquier mantenimiento. Con el tiempo, la correa de transmisión puede desgastarse, agrietarse excesivamente, deshilacharse o dañarse de otra manera. (PN: GMA-DB)

1. Desenrosque cinco tornillos con un destornillador Phillips para retirar la cubierta de la correa de transmisión. (Fig.14A)
2. Retire el resorte del gancho para liberar la tensión de la correa (Fig.14B).
3. Tire un poco de la polea tensora para facilitar la extracción de la correa.
4. Retire la correa de transmisión girando lentamente la polea del sinfín en sentido contrario a las agujas del reloj mientras tira de la correa hacia fuera (Fig. 14B).
5. Instale una correa nueva. Gire la nueva correa de transmisión primero alrededor de la polea del motor y luego alrededor de la polea del sinfín. Gire lentamente la polea del sinfín en el sentido de las agujas del reloj para llevar la correa hacia dentro (Fig. 14C).
6. Coloque la polea tensora en su lugar.
7. Vuelva a instalar el muelle en el gancho para tensar la correa de transmisión.
8. Vuelva a instalar la cubierta de la correa de transmisión con cuatro tornillos.

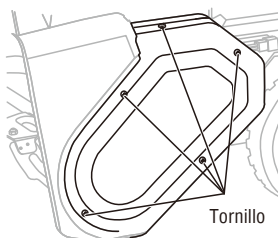

Fig.14A

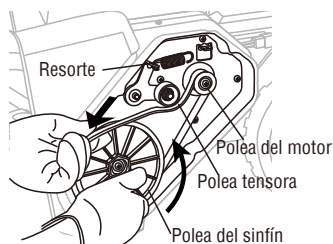

Fig.14B

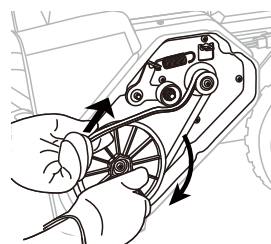

Fig.14C

7.5 TRANSPORTE Y ALMACENAMIENTO DE LA SOPLADORA DE NIEVE

! No almacene ni transporte la sopladora de nieve mientras esté en funcionamiento. Retire siempre los paquetes de baterías antes de almacenarlos o transportarlos.

- Levante la parte delantera de la máquina mientras la transporta cruzando grava o superficies de carretera.
- Tenga siempre precaución para evitar el afilado sinfín, incluso cuando su máquina esté apagada.
- Antes de almacenar la máquina, limpie la humedad, la suciedad o los residuos de la zona de la batería.
- Limpie la sopladora de nieve con un paño limpio y seco.
- Compruebe el apriete de todas las tuercas, pernos, pomos, tornillos, etc.
- Inspeccione las piezas móviles en busca de daños, roturas y desgaste. Haga reparar cualquier pieza dañada o que falte.
- Doble el mango a la posición de almacenamiento.
- Cuando no esté en uso, guarde la máquina y la batería en un lugar seco y bien ventilado, fuera del alcance de los niños.
- No almacenar cerca de materiales corrosivos como fertilizantes o sal de roca.

8 TROUBLESHOOTING

La siguiente tabla enumera los síntomas de los problemas, las posibles causas y las acciones correctivas si su producto no funciona correctamente. Si esto no identifica y corrige el problema, póngase en contacto con nuestra línea de asistencia al 800-541-7027.

! Antes de realizar cualquier trabajo de mantenimiento o limpieza, retire siempre la batería y espere hasta que el sinfín se haya detenido.

PROBLEMA	CAUSA PROBABLE	ACCIÓN CORRECTIVA
La máquina no arranca	La batería no está asegurada	Asegúrese de que el paquete de baterías encaja en su sitio.
	La batería está agotada	Cargue el paquete de baterías.
	Posibles problemas de cableado o contactos eléctricos	Retire la batería, compruebe los contactos y vuelva a instalar el paquete de baterías.
	El botón de encendido no se presiona antes de agarrar la barra de control de seguridad.	Presione el botón de encendido y, con él presionado, sujete la barra de control de seguridad.
	El sinfín está congelado.	Retire primero el(los) paquete(s) de batería y use una herramienta que no sea de metal para quitar la nieve o el hielo que obstruye la barrena. Reinicie el soplador de nieve.
	La batería está sobrecalentada. El indicador LED de la batería parpadea en verde.	Retire la batería sobrecalentada de la sopladora de nieve y espere a que se enfríe, luego vuelva a instalar la batería y reinicie la sopladora de nieve.
	El sinfín está atascado.	Retire el paquete de baterías de la herramienta. Retire la obstrucción con cuidado y luego vuelva a colocar la batería y reinicie la herramienta.

La máquina se detiene mientras trabaja	El motor está sobrecargado	Use una herramienta que no sea de metal para limpiar la nieve o el hielo que obstruye la barrena. No quite la nieve a un ritmo demasiado rápido.
	La batería o el motor están demasiado calientes.	Deje que el paquete de baterías o el motor se enfríe.
	El paquete de baterías está desconectado	Vuelva a instalar el paquete de baterías.
	La batería está agotada	Cargue el paquete de baterías según las instrucciones.
El motor está encendido, pero el sinfín no gira.	La correa de transmisión está desgastada o rota.	Reemplace la correa de transmisión como se describe en la sección "REEMPLAZO DE LA CORREA DE TRANSMISIÓN" en este manual.
La sopladora de nieve deja una capa de nieve en el suelo después de pasar.	La barra rascadora está desgastada.	Vuelva a colocar el raspador como se describe en la sección "REEMPLAZO DE LA BARRA RASPADORA" de este manual.

9 COBERTURA DE LA GARANTÍA LIMITADA

El fabricante garantiza que reparará o reemplazará, sin cargo alguno, cualquier falla debida a defectos en los materiales o en la mano de obra, o en ambos, que ocurra durante el período de garantía aplicable, sujeto a las exclusiones y limitaciones que se indican en los párrafos siguientes. La cobertura de la Garantía Limitada sólo se aplica a los productos de Green Machine® que se compran a un minorista autorizado de Green Machine® ubicado en los Estados Unidos, territorios de los Estados Unidos o Canadá. Esta garantía es efectiva y está sujeta a los períodos y condiciones que se indican a continuación. Para obtener el servicio de garantía, el comprador debe poner el producto a disposición del distribuidor de servicio autorizado más cercano, que puede encontrarse contactando con la línea de ayuda al 800-541-7027.

Personas cubiertas por esta garantía limitada

Esta garantía es válida para el comprador minorista original a partir de la fecha de la compra minorista inicial y no es transferible.

"Uso del consumidor"

"Uso del consumidor" significa el uso doméstico residencial personal por parte de un consumidor minorista.

"Uso comercial"

"Uso comercial" se refiere a los usos con fines comerciales y generadores de ingresos. Esta garantía queda anulada si el producto se ha utilizado con fines de alquiler.

PERÍODO DE GARANTÍA

Artículo	Uso del consumidor	Uso comercial
Herramienta de jardín	5 años	1 año
Batería y cargador	3 años	45 días

¿Cuáles son los límites de la responsabilidad del fabricante?

- E. El fabricante no será responsable de ningún daño incidental o consecuente de ningún tipo que resulte de la compra, uso o mal uso del producto, o de la imposibilidad de utilizarlo, incluyendo daños incidentales, especiales, consecuentes o similares o pérdida de beneficios, o por cualquier reclamo presentado contra el comprador por cualquier otra parte. No hay más garantías expresas que las establecidas en este documento. Cualquier garantía implícita por la ley estatal (ya sea de comerciabilidad o idoneidad para un uso particular o de otro tipo) será efectiva para cualquier producto sólo por la duración del período de garantía limitada aplicable indicado anteriormente. Algunos estados o jurisdicciones no permiten la exclusión o limitación de los daños incidentales o consecuentes, ni la limitación de la duración de una garantía implícita, por lo que es posible que las limitaciones o exclusiones anteriores no se apliquen en su caso. Esta garantía le otorga derechos legales específicos, y también puede tener otros derechos que varían de un estado a otro o de una jurisdicción a otra. Por favor, no devuelva este producto al lugar de compra.
- F. Esta garantía se aplica únicamente a los productos que han sido correctamente montados, ajustados, operados y mantenidos de acuerdo con las instrucciones suministradas.
- G. Esta garantía no se aplica a ningún producto que haya sido sometido a alteración, mal uso, abuso, montaje o instalación incorrecta, daños en la entrega o desgaste normal del producto.
- H. Esta garantía no cubre el desgaste normal de las piezas o los daños resultantes de cualquiera de los siguientes: uso negligente o mal uso del producto, uso con voltaje o corriente inadecuados, uso contrario a las instrucciones de funcionamiento, desmontaje, reparación o alteración por cualquier persona que no sea un distribuidor de servicio autorizado. Además, la garantía no cubre casos de fuerza mayor, como incendios, inundaciones, huracanes y tornados.

Obligaciones del consumidor

- A. Conserve el recibo de compra original durante el período de garantía limitada como prueba de compra. La prueba de compra es necesaria para obtener la garantía. El fabricante se reserva el derecho de solicitar una copia del recibo para verificar la cobertura de la garantía limitada en caso de que se realice una reparación en garantía del producto.
- B. Tenga un cuidado razonable en el mantenimiento, funcionamiento y almacenamiento del producto, tal y como se explica en el manual del operador.
- C. Los gastos de transporte de los productos o piezas enviados para su reparación o sustitución en virtud de esta garantía deben ser pagados por el comprador, a menos que dicha reparación o sustitución sea solicitada por el fabricante.

Obligaciones del fabricante

- A. Cualquier producto o pieza defectuosa cubierta por esta garantía limitada será reparada o sustituida a elección del Fabricante.
- C. Las fallas del producto cubiertas por esta garantía limitada serán programadas y reparadas de acuerdo con el flujo de trabajo normal del Distribuidor de Servicio Autorizado a quien se le entregue el producto para su servicio, dependiendo de la disponibilidad de piezas o productos de reemplazo.