

Robot de balayage et de nettoyage Lydsto S1

Manuel d'instructions

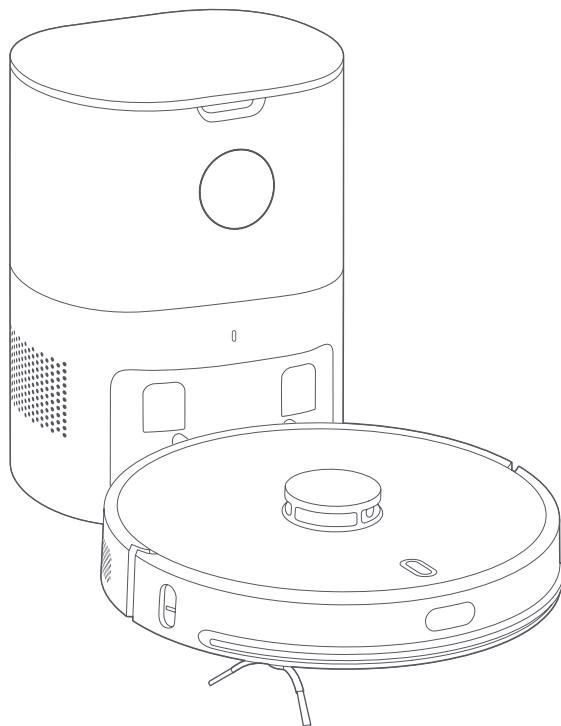

Lydsto

Conseils

Veillez parcourir le présent manuel avant d'utiliser le produit, et le conserver correctement.

TABLE DES MATIÈRES

Consignes de sécurité.....	1
Contenu de l'emballage.....	3
Paramètres de base.....	5
Présentation du produit.....	7
Installer la colonne de recharge et de collecte de la poussière.....	11
Utilisation.....	12
Maintenance et entretien.....	15
Dépannage.....	26

Consignes de sécurité

- Restrictions d'emploi**
- Les sacs en plastique sont dangereux ! Pour éviter tout risque d'étouffement, maintenez les sacs en plastique hors de portée des enfants et bébés.
 - Ce produit est conçu uniquement pour nettoyer les sols dans un environnement domestique. Ne l'utilisez pas en extérieur (par exemple sur un balcon ouvert), sur des endroits autres que le sol (par exemple un canapé), ou dans un environnement commercial ou industriel.
 - N'utilisez pas le produit dans des endroits en surplomb (comme un étage en duplex, un balcon ouvert, le dessus de la maison) sans aucun rail de protection.
 - N'utilisez pas le produit dans un environnement au-dessus de 40°C, en dessous de 0°C ou avec des substances liquides ou visqueuses sur le sol.
 - Avant utilisation, veuillez suspendre le câble de terre à la maison pour éviter de faire glisser le câble lorsque l'appareil est en marche.
 - Rangez les objets fragiles et les articles divers (tels que les vases de fleurs et les sacs en plastique) sur le sol afin d'éviter que l'appareil ne soit bloqué ou heurté pendant le fonctionnement, ce qui endommagerait les objets de valeur.
 - Ne laissez pas des personnes avec des capacités physiques, perceptuelles ou intellectuelles déficientes ou manquant d'expérience et de bon sens (y compris les enfants) utiliser le produit sans surveillance ni conseils.
 - Ne laissez pas les enfants utiliser le produit comme un jouet.
 - Ne placez pas la brosse principale de nettoyage dans un endroit accessible aux enfants.
 - Gardez les cheveux, les doigts et autres parties du corps, des humains ou des animaux, éloignés de l'entrée d'aspiration de l'appareil lorsque celui-ci est en marche.
 - N'utilisez pas le produit pour nettoyer des objets en feu (par exemple des mégots de cigarettes non éteints).
 - N'absorbez pas d'objets durs ou pointus (comme des déchets de décoration, du verre ou des clous) avec l'appareil.
 - Ne manipulez pas la machine en la tenant par le capot de protection du capteur laser de mesure de distance, le capot supérieur de la machine ou le pare-chocs.
 - Pour nettoyer et entretenir l'appareil et la colonne de recharge et de collecte de la poussière, vous devez d'abord éteindre l'appareil, retirer la fiche de la prise et débrancher l'alimentation électrique.
 - Ne plongez pas la machine ou la colonne de recharge et de collecte de la poussière dans l'eau pour les nettoyer et ne les rincez pas à l'eau.
 - N'essayez aucune partie du produit avec un chiffon humide ou tout autre liquide.
 - N'utilisez pas le module de nettoyage de sol sur de la moquette.
 - Ne l'utilisez pas sous la lumière directe du soleil.
 - Utilisez le produit conformément aux instructions. Toute perte ou blessure provoquée par une mauvaise utilisation est à la charge de l'utilisateur.

Batterie et recharge

- Même si le produit a été gravement endommagé, il est strictement interdit de le brûler, car sa batterie peut provoquer une explosion.
- N'utilisez pas de batterie, de chargeur ou de colonne de recharge et de collecte de la poussière provenant de tiers.
- Ne démontez pas, ne réparez pas et ne remontez pas la batterie ou la colonne de recharge et de collecte de la poussière sans autorisation.
- Ne placez pas la colonne de recharge et de collecte de la poussière à proximité de sources de chaleur (comme un radiateur).
- N'essuyez pas et ne nettoyez pas le dôme de la colonne de recharge et de collecte de la poussière avec un chiffon humide ou des mains mouillées.
- Ne jetez pas les batteries usagées comme bon vous semble. Avant de jeter le robot de balayage et de nettoyage, l'alimentation électrique doit être débranchée et les batteries doivent être retirées du robot de balayage et de nettoyage pour la protection de l'environnement.
- Afin d'éviter tout danger, un cordon d'alimentation endommagé doit être remplacé par des professionnels du fabricant, de son service de maintenance ou de services similaires.
- Si vous devez transporter le produit, assurez-vous que l'appareil est hors tension. Il est recommandé d'utiliser l'emballage d'origine.
- Ne versez pas d'eau dans l'appareil et ne le plongez pas dans l'eau.
- S'il n'est pas utilisé pendant une période prolongée, rechargez complètement l'appareil, éteignez-le et placez-le dans un endroit frais et sec. Rechargez l'appareil au moins une fois tous les trois mois pour éviter d'endommager la batterie par une décharge excessive.

Prévenir

- Cet appareil peut être utilisé par des enfants âgés de 8 ans et plus et par des personnes dont les capacités physiques, sensorielles ou mentales sont réduites ou qui manquent d'expérience et de connaissances, à condition qu'elles aient été supervisées ou qu'elles aient reçu des instructions concernant l'utilisation de l'appareil en toute sécurité et qu'elles comprennent les risques encourus.
- Les enfants ne doivent pas jouer avec l'appareil.
- Le nettoyage et l'entretien réalisés par les utilisateurs ne doivent pas être effectués par des enfants sans surveillance.
- Cet appareil contient des piles qui ne peuvent être remplacées que par des personnes qualifiées.



: Pour une utilisation en intérieur uniquement

Contenu de l'emballage

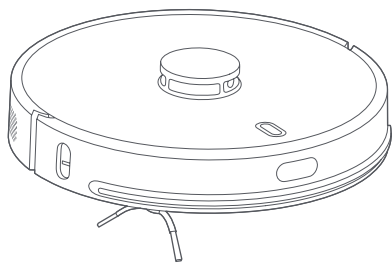

Robot de balayage et de nettoyage

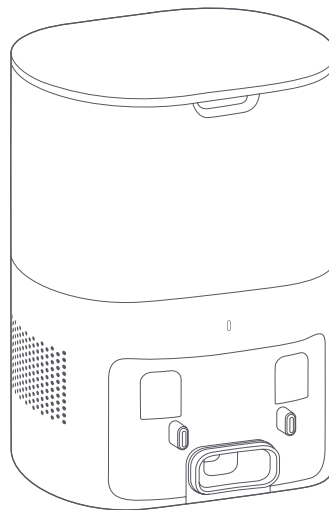

Colonne de recharge et de collecte de la poussière



Support de linge de nettoyage



Linge de nettoyage

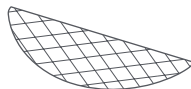

Linge de nettoyage jetable × 30

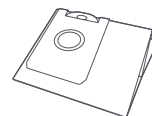

Sac à poussière × 6

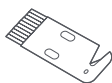

Lame de nettoyage

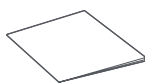

Instructions

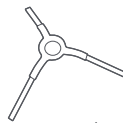

Brosse latérale

Conseils : Les illustrations des produits, accessoires, interfaces utilisateur, etc. des instructions sont des schémas de principe, à titre indicatif uniquement. En raison des mises à jour et des mises à niveau du produit, le produit réel peut être légèrement différent de celui indiqué dans les schémas. Veuillez-vous reporter au produit réel.

Accessoires installés sur le robot de balayage et de nettoyage

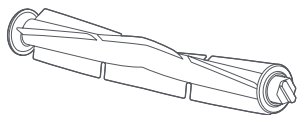

Brosse principale

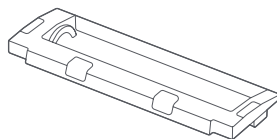

Capot de la brosse principale

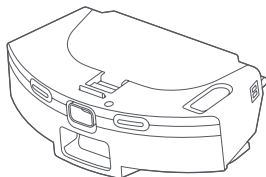

Réservoir d'eau deux-en-un

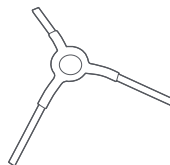

Brosse latérale

Accessoires installés sur la colonne de recharge et de collecte de la poussière

Sac à poussière (1 colonne de recharge et de collecte de la poussière a été installée)

Conseils : le sac à poussière est un consommable et ne peut pas être réutilisé. Veuillez le remplacer régulièrement.

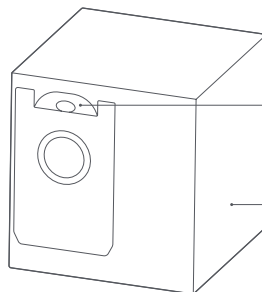

Poignée du sac à poussière

Sac à poussière

Paramètres de base

Robot de balayage et de nettoyage

Nom du produit	Robot vacuum cleaner
Modèle du produit	YM-S1-B03、YM-S1-W03
Dimensions du produit	349 × 100 × 353mm
Alimentation du robot de balayage et de nettoyage	24V \equiv 1.2A
Puissance nominale du robot de balayage et de nettoyage	50W
Tension de fonctionnement du robot de balayage et de nettoyage	14.4V \equiv
Type de batterie	Bloc batterie lithium-ion
Capacité de la batterie	5200mAh
Connexion sans fil	Wi-Fi IEEE 802.11b/g/n 2.4GHz

Colonne de recharge et de collecte de la poussière

Sortie de la colonne de recharge et de collecte de la poussière	24V \equiv 1.2A
Puissance nominale de recharge et de collecte de la poussière	1000W
Dimensions du produit	250 × 210 × 350mm

Appareil complet

Poids net	Environ 7,64 kg
-----------	-----------------

Instructions relatives à la protection de l'environnement

Les produits chimiques contenus dans la batterie lithium-ion du produit vont polluer l'environnement. Veuillez retirer la batterie avant la mise au rebut, et l'envoyer à une station professionnelle de recyclage des batteries pour une élimination centralisée.

Étapes de retrait de la batterie

* Les informations suivantes ne s'appliquent qu'à la mise au rebut du robot de balayage et de nettoyage et non à l'utilisation quotidienne

1. Faites fonctionner le robot de balayage et de nettoyage jusqu' à un niveau de batterie faible au point que le robot ne puisse plus effectuer la tâche de nettoyage sans revenir à la colonne de recharge et de collecte de la poussière.
2. Éteignez le robot de balayage et de nettoyage.
3. Retirez la brosse latérale et le support du linge de nettoyage du robot.
4. Dévissez le capot inférieur du robot de balayage et de nettoyage et retirez le capot inférieur.
5. Retirez la fiche du connecteur de la batterie et retirez la batterie.

Remarques :

Pour retirer la batterie, assurez-vous qu' elle est déchargée et que le produit est déconnecté de la colonne de recharge et de collecte de la poussière

Veuillez retirer le bloc batterie dans son ensemble. N'endommagez pas le boîtier du bloc batterie pour éviter les courts-circuits ou les fuites de substances dangereuses

Si vous êtes en contact avec des substances s'échappant de la batterie par accident, lavez la partie en contact avec beaucoup d'eau et consultez un médecin à temps

Présentation du produit

1. Machine

🏠 Recharge / nettoyage point fixe

Appuyez brièvement pour démarrer la recharge

Maintenez enfoncé pendant 3 secondes pour démarrer le nettoyage point fixe

⏻ Marche et arrêt / nettoyage global

Appuyez brièvement pour démarrer / mettre en pause le nettoyage global

Maintenez enfoncé pendant 3 secondes pour allumer ou éteindre l'appareil.

Conseils : Au cours de la recharge, du nettoyage point fixe ou du nettoyage global, appuyez brièvement sur n'importe quelle touche pour mettre l'appareil en pause.

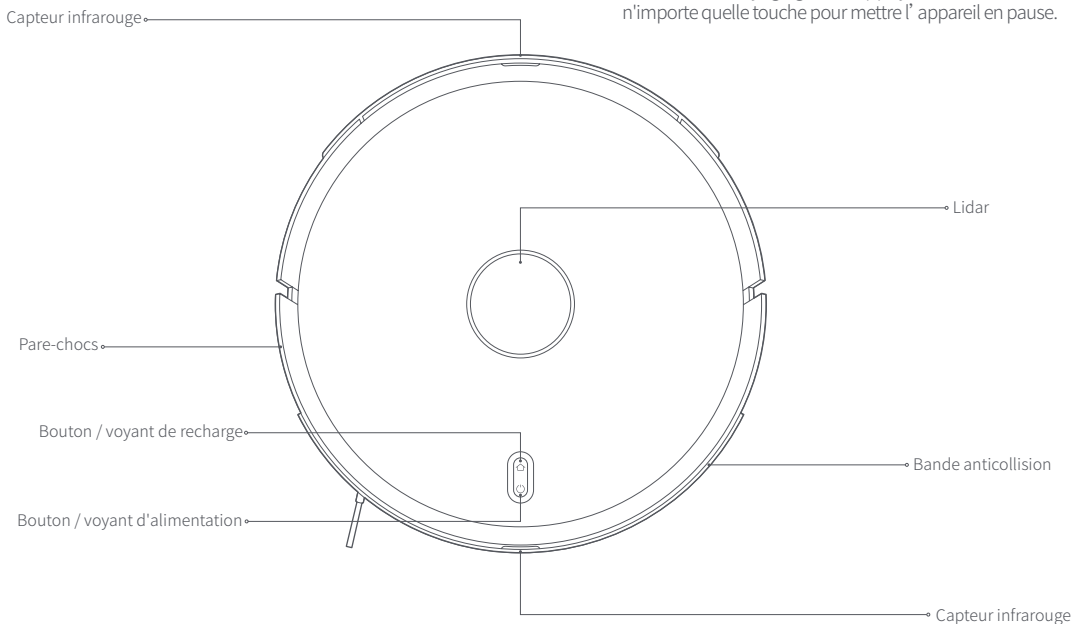

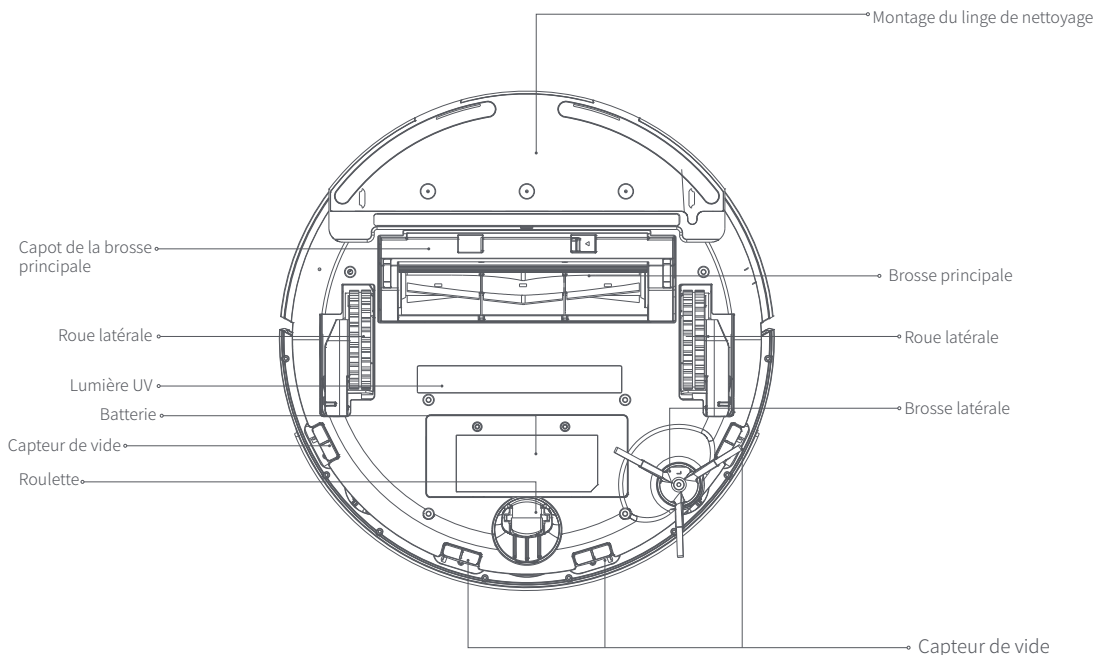

Description de l'état des voyants

État de l' appareil	🕒 État du voyant d' alimentation	🏠 État du voyant de recharge
Veille / pause	Voyant fixe bleu lumineux	Éteint
Recharge en cours	Voyant faible intensité bleu	Éteint
Veille prolongée	Voyant fixe bleu lumineux (devient plus sombre)	Éteint
Nettoyage / télécommande	Voyant allumé bleu lumineux	Éteint
Recharge en cours	Éteint	Allumé normalement en orange

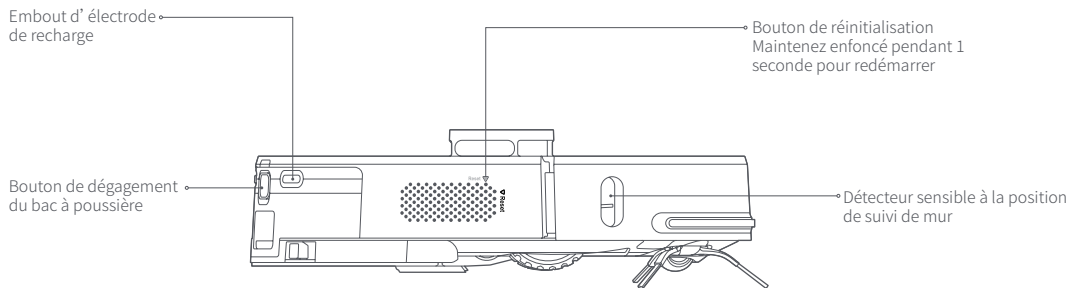

Description de l'état des voyants

État de l'appareil	🔌 État du voyant d'alimentation	🏠 État du voyant de recharge
Anormal	Voyant rouge clignote rapidement	Éteint
Éteint	Voyant bleu clignote rapidement	Éteint
Réinitialisation Wi-Fi / non connecté / en cours de connexion	Voyant bleu clignote lentement	Éteint
Connecté au Wi-Fi	Voyant fixe bleu lumineux	Éteint

2. Colonne de recharge et de collecte de la poussière

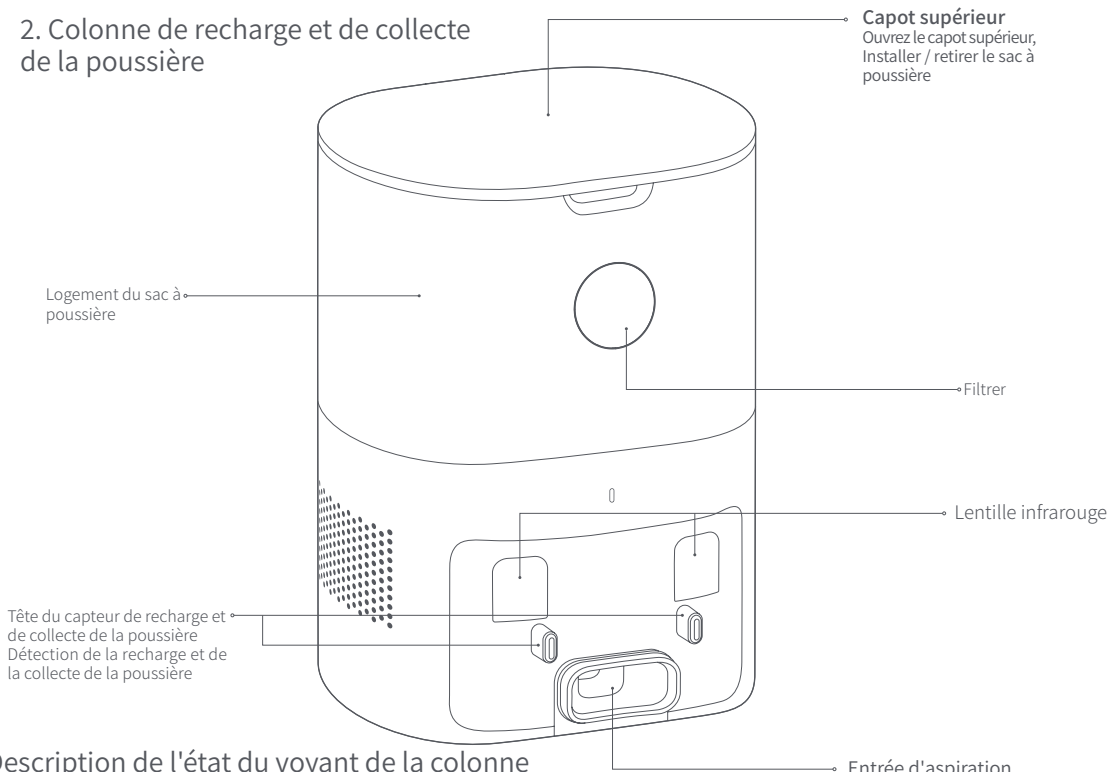

Description de l'état du voyant de la colonne de recharge et de collecte de la poussière

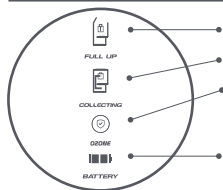

Si le sac à poussière est plein, le voyant est allumé et lumineux. Si le sac à poussière n'est pas bien mis en place, le voyant clignote.

Pendant le dépoussiérage, le voyant clignote et est lumineux.

Lorsque le dépoussiérage est terminé et que la fonction ozone est activée, le voyant de l'icône reste allumé.

Lorsque le niveau de la batterie est inférieur ou égal à 50%, la barre à gauche s'affiche uniquement en vert. En cours de changement, le voyant vert clignote et porte un symbole d'éclair. Lorsque le niveau de la batterie est supérieur à 50 %, la barre à gauche de la batterie est toujours verte. En cours de chargement, le statut de la barre à droite de la batterie est le même que celui de la barre de droite. Lorsque la batterie est complètement chargée, la totalité de la barre s'allume en vert.

Aspire les déchets de la machine vers le sac à poussière via l'entrée d'aspiration

Conseils : Le sac à poussière est un consommable. Un sac est installé sur le robot et quatre sacs supplémentaires sont fournis. Après les avoir utilisés, vous devez effectuer un achat via le canal officiel désigné.

Installez la colonne de recharge et de collecte de la poussière

- Disposez la colonne de recharge et de collecte de la poussière sur un sol plat à plus de 5 cm du mur, insérez la fiche d'alimentation dans une prise conforme aux exigences et branchez l'alimentation.

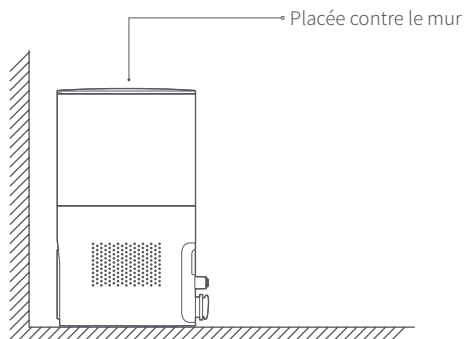

- Assurez-vous qu'il n'y a pas d'obstacles à moins de 1,2 m devant la colonne de recharge et de collecte de la poussière et de 0,5 m des deux côtés.

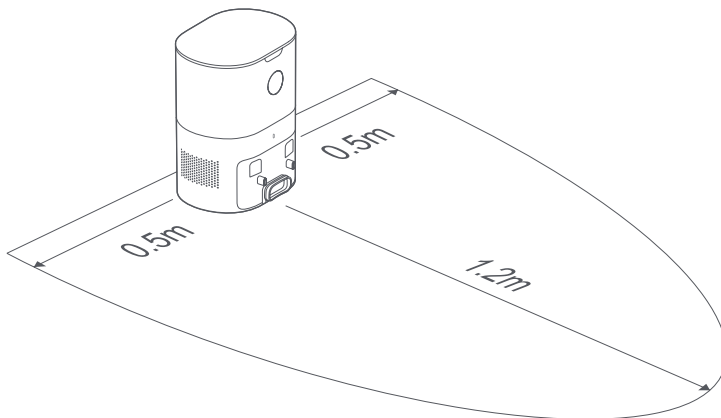

Utilisation

Retirer la barre de limite

Placez le robot de balayage et de nettoyage sur un sol intérieur plat et retirez le dispositif de protection de la barre limite aux deux extrémités du pare-chocs avant.

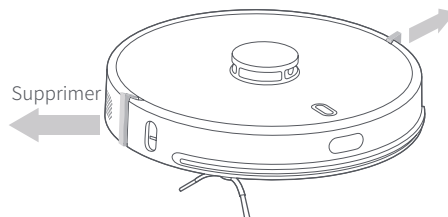

Recharge du robot de balayage et de nettoyage

Maintenez le bouton  enfoncé pendant 3 secondes pour démarrer le robot de balayage et de nettoyage, puis appuyez brièvement sur le bouton  pour que le robot se recharge automatiquement. Le robot passe à l'état Prêt une fois complètement rechargé.

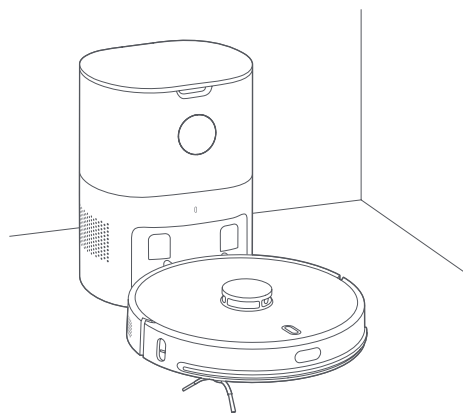
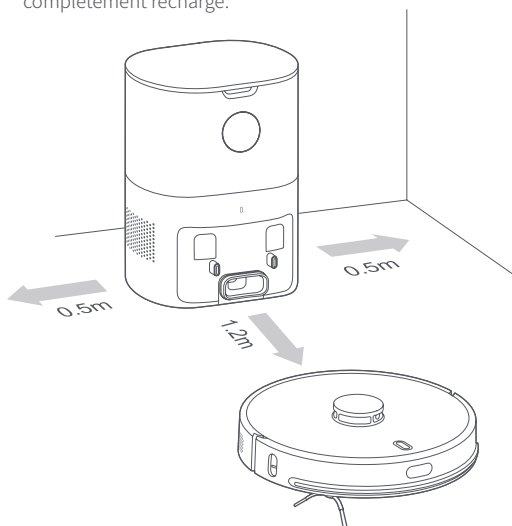

- Rechargez complètement le robot de balayage et de nettoyage avant de commencer le nettoyage.
- Avant de commencer le nettoyage, rangez les fils et les objets au sol afin d'éviter les dommages causés par enroulement, entraînement ou chocs pendant le nettoyage.
- Il est suggéré de démarrer le robot de balayage et de nettoyage au niveau de la colonne de recharge et de collecte de la poussière.
- Lorsque la batterie devient faible pendant le nettoyage, le robot de balayage et de nettoyage retourne automatiquement à la colonne de recharge et de collecte de la poussière pour se recharger, et revient automatiquement à l'endroit où il a été interrompu afin de continuer le nettoyage une fois la batterie pleine.



Se connecter à l'application MIJIA

Le produit s'est connecté à MIJIA Vous pouvez désormais le commander depuis l'application MIJIA et l'interconnecter à d'autres produits.

Scannez le code QR, téléchargez et installez l'application MIJIA. Les utilisateurs qui disposent déjà de l'application MIJIA seront directement redirigés vers la page de connexion de l'appareil. Ou cherchez l'application "MIJIA" dans l'APP store, téléchargez et installez l'application MIJIA. Ouvrez la page d'accueil de l'application MIJIA, cliquez sur "+" en haut à droite, et ajoutez votre appareil en suivant la méthode recommandée par l'application.

Remarque : la manipulation réelle peut être légèrement différente de la description ci-dessus en raison des mises à niveau et mises à jour de l'application MIJIA. Suivez les instructions actuelles de l'application MIJIA.



Appuyez en même temps sur les boutons  et  pendant 3 secondes, vous entendrez le message « WiFi réinitialisé ». Le voyant d'alimentation clignote en bleu. À ce moment, appuyez sur ces mêmes boutons pendant 2 secondes. Vous entendrez le message « Accéder au mode Mise en réseau MIJIA ». Vous accédez alors au mode de mise en réseau MIJIA. Vous pouvez ensuite utiliser l'application MIJIA pour les opérations en réseau.



Connectez-vous à Lydsto APP

Lydsto APP peut être téléchargé à partir du marché Apple APP ou du marché Google APP.

Ou Scannez le code QR suivant, téléchargez et installez Lydsto APP.







Réinitialiser le Wi-Fi

Appuyez sur les boutons  et  et maintenez-les enfoncés pendant 3 secondes. Vous entendrez alors un message « Le WiFi a été réinitialisé ». Le voyant d'alimentation va clignoter bleu et le robot de balayage et de nettoyage entre en état d'attente de connexion.

Conseils : seul un réseau Wi-Fi dans la bande de fréquence de 2,4 GHz est pris en charge.

Marche / Arrêt / Pause



- Restez appuyé sur le bouton  pendant 3 secondes pour mettre l'appareil sous tension. Le voyant d'alimentation va clignoter en bleu après avoir cligné lentement en bleu pendant 5 secondes. Le robot de balayage et de nettoyage se met en attente ; appuyez brièvement sur le bouton  pour lancer le nettoyage global ; ou restez appuyé sur le bouton  pendant 3 secondes pour lancer le nettoyage avec points fixes.
- Lorsque le robot est immobile, appuyez sur le bouton  pendant 3 secondes pour mettre l'appareil hors tension. Le voyant d'alimentation clignote rapidement en bleu pendant 5 secondes, puis s'éteint.
- Pendant le processus de nettoyage, appuyez brièvement sur le bouton , puis le robot de balayage et de nettoyage s'arrête.
- Si le robot de balayage et de nettoyage est immobile et n'a pas fonctionné pendant plus de 60 minutes, il passe à l'état de veille prolongée. À l'état de veille prolongée, vous pouvez appuyer brièvement sur n'importe quel bouton pour réveiller l'appareil.

Conseils : pendant la recharge, le robot de balayage et de nettoyage ne peut pas être éteint.

Recharge automatique / recharge manuelle

- Lorsque la batterie devient faible pendant le nettoyage ou lorsque le nettoyage est terminé, le robot de balayage et de nettoyage se recharge automatiquement.
- Pendant le nettoyage, appuyez brièvement sur le bouton . Le robot de balayage et de nettoyage retourne alors à la colonne de recharge et de collecte de la poussière pour se recharger.

Ajouter de l'eau dans le réservoir d'eau ou nettoyer le linge de nettoyage à mi-chemin

- Appuyez brièvement sur le bouton  du robot de balayage et de nettoyage. Retirez le module de nettoyage du sol, ajoutez de l'eau ou nettoyez le linge de nettoyage, remettez en place le module de nettoyage du sol et appuyez brièvement sur le bouton  à nouveau pour continuer le nettoyage.

Régler le mode de nettoyage

- L'appareil est en mode standard par défaut ; une fois connecté à l'application, vous pouvez sélectionner davantage de modes dans l'appli.

État de défaillance

- Lorsque le robot de balayage et de nettoyage est en anomalie, il émet une invite vocale et le voyant d'alimentation clignote en orange. Veuillez-vous reporter à « Dépannage » pour les solutions.
- En l'absence d'opération pendant 60 minutes en état de défaillance, le robot de balayage et de nettoyage se met automatiquement en veille prolongée.

Maintenance et entretien

Remplacer le sac à poussière

Lorsque le sac à poussière est plein, le signe 'FULL UP' (rempli) reste très lumineux et un message d'avertissement est émis.

Remplacez à lors le sac à poussière. Le signe 'COLLECTING' (collecte) est très lumineux lorsque le collecteur fonctionne.

Lorsque l'hôte est complètement chargé, le signe 'BATTERY' (batterie) s'illumine tout en vert et est très lumineux. Si le niveau de la batterie est inférieur ou égal à 50%, seule la moitié du signe reste très lumineux.

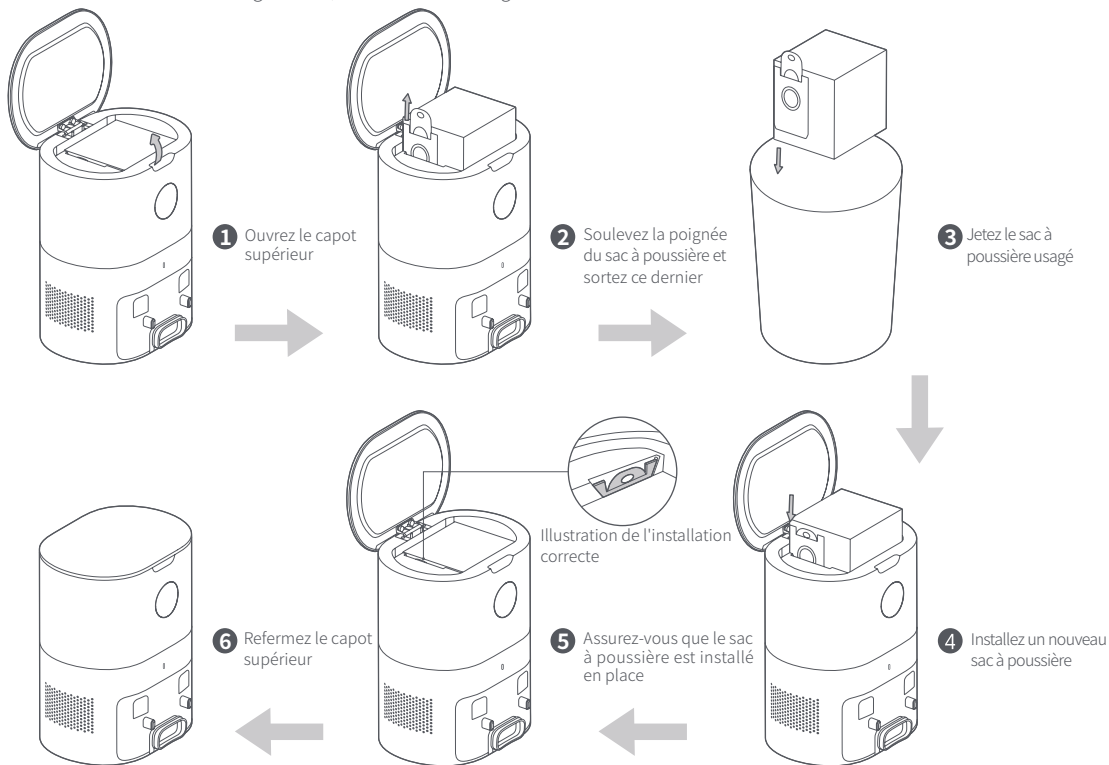

Nettoyer le passage de poussière

Si le signe 'FULL UP' (rempli), le signe 'COLLECTING' (collecte) et le signe 'BATTERY' (batterie) clignotent tous après le remplacement du sac à poussière, il est recommandé de débrancher la fiche d'alimentation et de retourner la station de chargement du dépoussiéreur pour vérifier si des corps étrangers bloquent le passage de la poussière.

Si le passage de poussière est obstrué, reportez-vous à la figure ci-dessous et retirez le capot transparent du passage de poussière avec un tournevis pour éliminer les corps étrangers.

Remarque : tout démontage brusque est interdit.
Après nettoyage, remplacez le capot à l'identique.

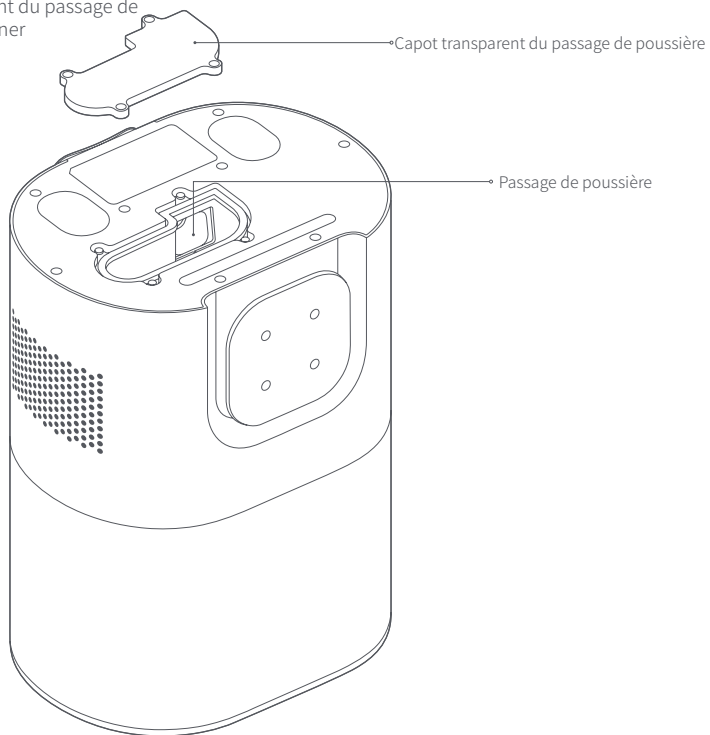

Nettoyez la lentille infrarouge / la tête du capteur de recharge et de collecte de la poussière

Essayez-les délicatement avec un chiffon propre, sec et doux. Il est recommandé de les nettoyer une fois par mois.

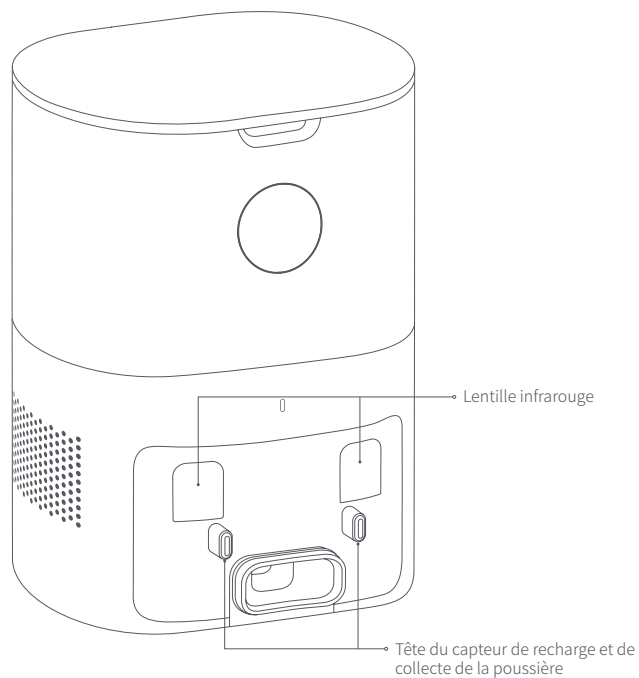

Nettoyez la crépine du ventilateur

La crépine du ventilateur se trouve sous le sac à poussière. En cas d'accumulation de poussière, essuyez-la délicatement avec un chiffon propre, sec et doux. Il est recommandé de les nettoyer une fois par mois.

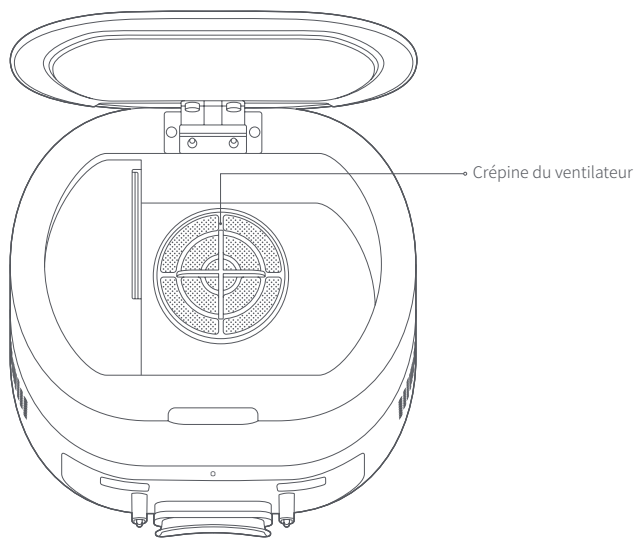

Nettoyer la brosse principale

La brosse principale est un consommable et doit être nettoyée au moins une fois par semaine. Il est recommandé de remplacer la brosse principale tous les 6 à 12 mois pour garantir l'effet nettoyant.

- 1 Retournez le robot de balayage et de nettoyage, appuyez sur le bouton-pression du capot de la brosse principale et retirez le capot de la brosse principale et la brosse principale.

Remarque : évitez de heurter le robot en le retournant, pour éviter d'endommager le lidar.

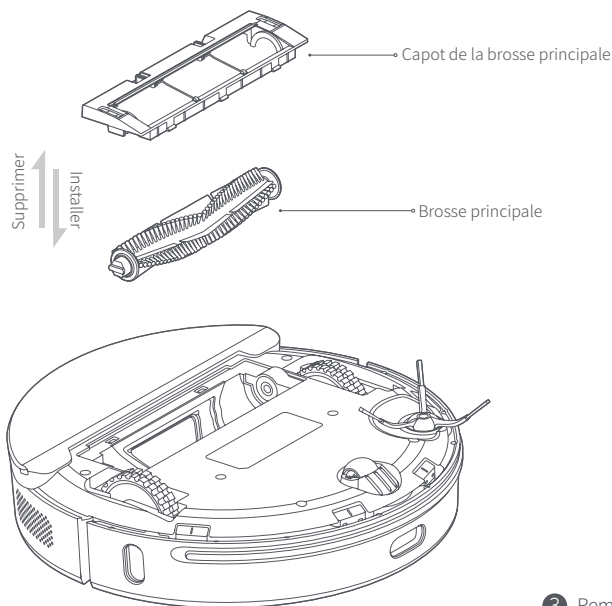

- 2 Coupez les cheveux enroulés sur la brosse principale avec la lame de nettoyage, puis nettoyez la brosse principale avec la brosse de nettoyage à l'autre extrémité de la lame de nettoyage.

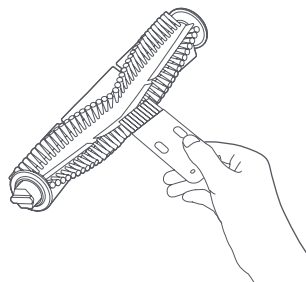
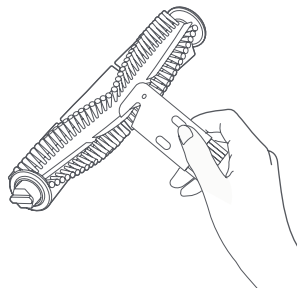

- 3 Remettez en place la brosse principale et son capot. Appuyez et fermez le bouton pression.

Nettoyer / remplacer la brosse latérale

- 1 Retirez la brosse latérale avec un tournevis.
- 2 Remettez en place la brosse latérale après nettoyage, ou installez-en une nouvelle.

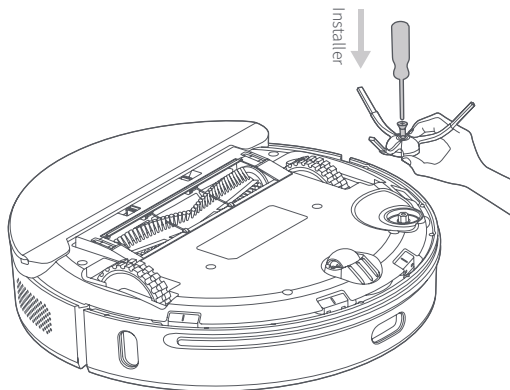
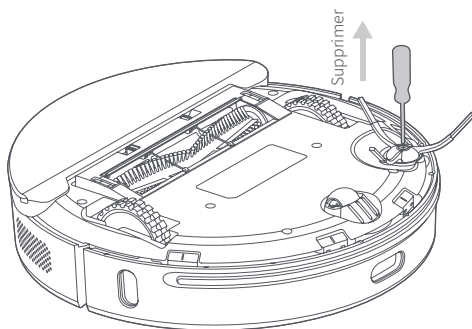

Conseils : la brosse latérale est un consommable. Il est recommandé de la remplacer tous les 3 à 6 mois pour garantir l'effet nettoyant.

Nettoyage des capteurs

Il est recommandé d'utiliser un chiffon propre, doux et sec pour essuyer délicatement chaque capteur une fois par semaine afin d'assurer une utilisation normale de l'appareil.

Robot de balayage et de nettoyage :

Capteur de vide ×4

Capteur infrarouge ×3

Embout d'électrode de recharge ×2

Détecteur sensible à la position de suivi de mur ×1

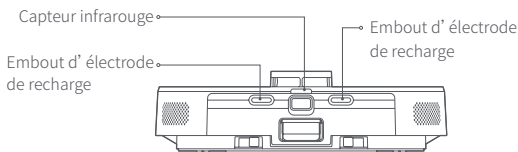
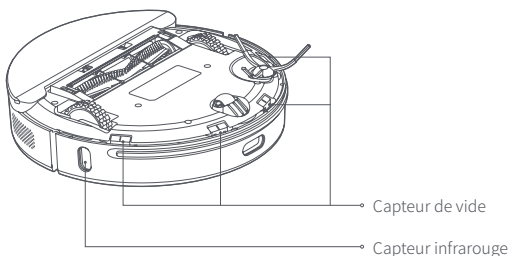
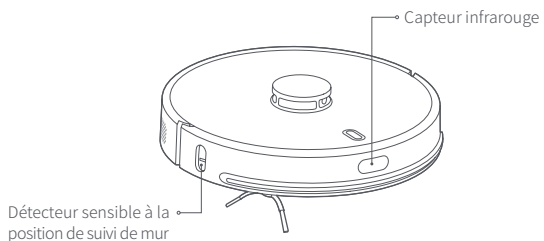

Colonne de recharge et de collecte de la poussière :

Lentille infrarouge ×2

Tête du capteur de recharge et de collecte de la poussière ×2

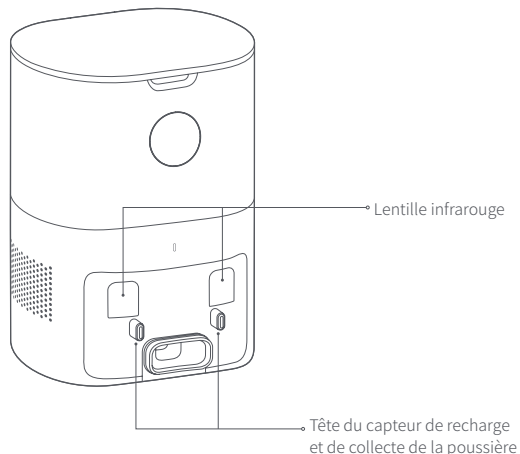

Entretien de la batterie

- Le robot de balayage et de nettoyage est doté d'une batterie lithium-ion rechargeable intégrée à hautes performances. Afin de conserver les performances de la batterie, veuillez la maintenir chargée tous les jours.
- Si l'appareil n'est pas utilisé pendant une période prolongée, veuillez l'éteindre et le ranger correctement. Rechargez-le au moins tous les trois mois pour éviter d'endommager la batterie par une décharge excessive.

Nettoyez le réservoir d'eau deux-en-un

- 1 Maintenez enfoncé le bouton de déverrouillage du réservoir d'eau deux-en-un et tirez-le en même temps vers l'extérieur.

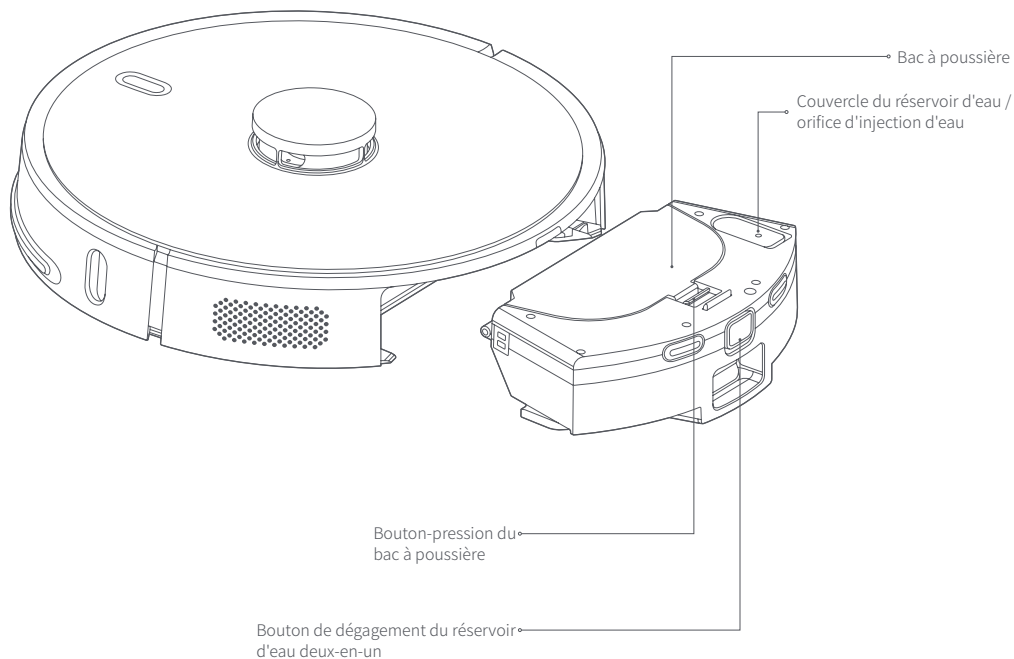

- 2 Ouvrez le bac à poussière en appuyant sur le bouton-pression de celui-ci.

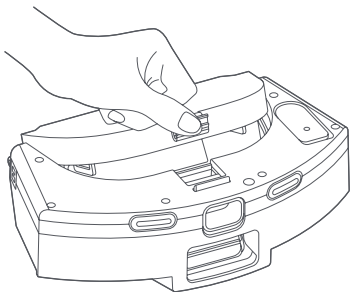

- 3 Retirez le clip de la crépine.

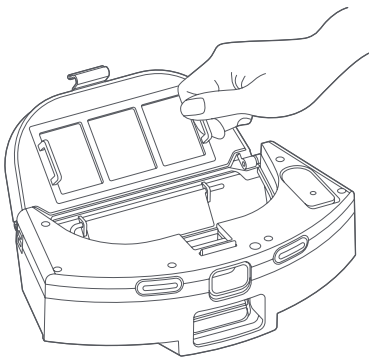

- 4 Sortez la crépine.

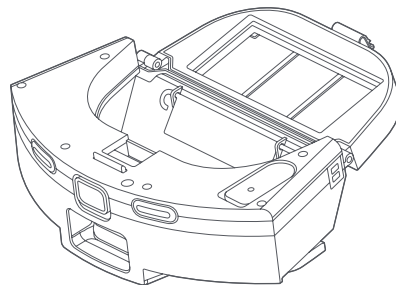
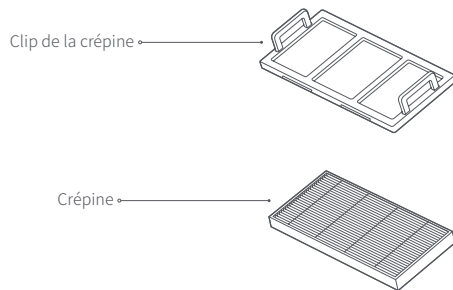

- 5 Retirez les débris de la crépine et du clip de la crépine avec une brosse de nettoyage.

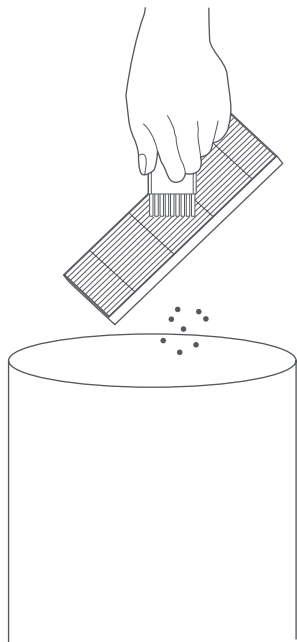

Conseils : La crépine est un consommable. Il est recommandé de la remplacer toutes les 3-6 semaines. Veuillez effectuer un achat via le canal officiel.

- 6 Ouvrez le robinet pour nettoyer le bac à poussière..

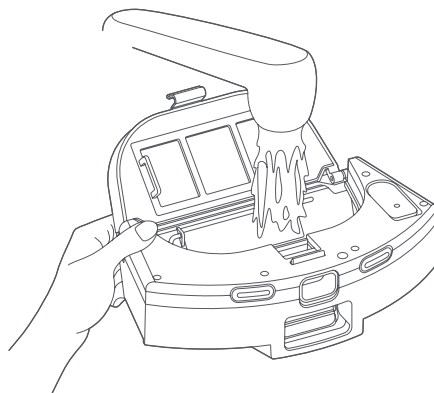

- 7 Ouvrez le couvercle du réservoir d'eau et injectez une quantité d'eau appropriée.

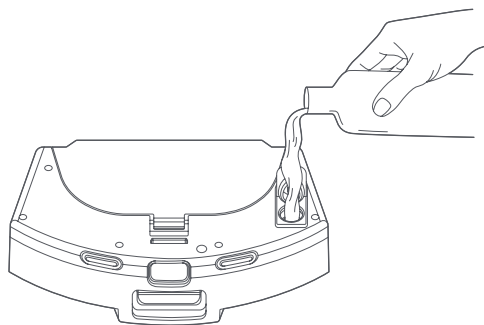

Conseils : Il est conseillé d'utiliser de l'eau pure sans aucun agent nettoyant.

- 8 Appuyez sur le bouton-pression du support du linge de nettoyage et tirez en même temps ce support vers l'extérieur pour retirer le linge de nettoyage ou le linge de nettoyage jetable afin de le remplacer ou de le nettoyer.

Remarque : Le linge de nettoyage jetable ne peut pas être réutilisé, mais le linge de nettoyage peut être réutilisé après nettoyage.

Conseils :

- Si le linge de nettoyage est trop sale, cela affecte l'effet de nettoyage. Veuillez le nettoyer à temps.
- Assurez-vous de retirer le linge de nettoyage, de le nettoyer et de le sécher avant de le remettre en place pour utilisation. Ne l'installez pas sur le réservoir d'eau deux-en-un pour le nettoyage, sinon l'élément filtrant s'obstrue si l'eau sale est reversée.
- Le linge de nettoyage est un consommable et doit être remplacé toutes les 3-6 semaines.

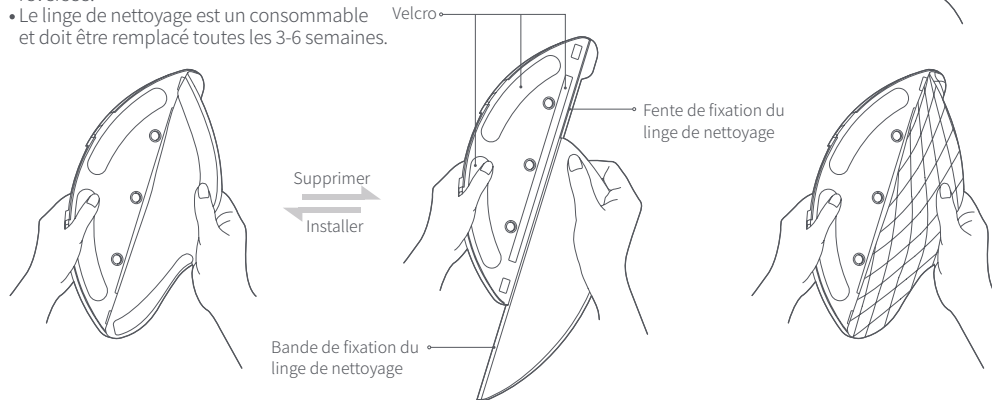
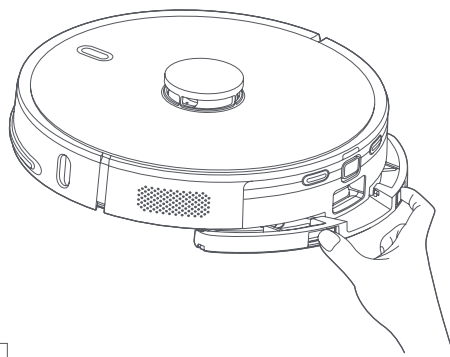

Retirez le linge de nettoyage : comme indiqué sur la figure, maintenez enfoncés les deux boutons-pressions du support de linge de nettoyage. Tirez le support du linge de nettoyage horizontalement, puis arrachez le Velcro pour faire glisser la bande de fixation du linge de nettoyage hors de la fente de fixation du linge de nettoyage.

Installez le linge de nettoyage : comme indiqué sur la figure, placez la bande de fixation du linge de nettoyage dans la fente de fixation du linge de nettoyage. Fixez celui-ci au Velcro, puis poussez le support de linge de nettoyage horizontalement pour l'installer sur le robot de balayage et de nettoyage.

Mise hors tension et redémarrage

Si les boutons ne répondent pas ou si l'appareil ne peut pas être mis hors tension, appuyez sur le bouton de réinitialisation avec une aiguille pendant 1 seconde afin d'éteindre et de redémarrer le robot.

Retirez / installez le linge de nettoyage jetable : après avoir retiré le support du linge de nettoyage, arrachez le velcro pour retirer le linge de nettoyage jetable. Fixez le linge de nettoyage jetable au Velcro, puis remettez en place le support de linge de nettoyage pour terminer l'installation.

Dépannage

Lorsque le comportement de l' appareil est anormal, le voyant d'alimentation clignote en rouge et la machine émet un message vocal d'anomalie. Consultez le tableau ci-dessous pour trouver la solution.

Invite vocale / phénomène d'erreur	Possible causes	Solution
Veillez vérifier si le radar est coincé	Le lidar est bloqué ou coincé	Retirez l'obstacle ou déplacez l' appareil vers un endroit dégagé et redémarrez-le
Veillez vérifier le rail anticollision	Le capteur de choc est coincé	Nettoyez les corps étrangers autour du rail anticollision ou éloignez l' appareil
Veillez essuyer le capteur de vide et éloigner de la zone dangereuse pour redémarrer	Le capteur de vide est déclenché après le démarrage de l' appareil	Veillez essuyer le capteur de vide et déplacer l' appareil vers un endroit plat et dégagé pour démarrer
Veillez vérifier la brosse principale	La brosse principale est coincée	Nettoyez la brosse principale ou éloignez l' appareil
Veillez vérifier la brosse latérale	La brosse latérale est coincée	Nettoyez la brosse latérale ou éloignez l' appareil
Veillez vérifier la roue principale	La roue principale est coincée	Nettoyez la roue principale ou éloignez l' appareil
Le réservoir d'eau deux-en-un est sortitaken out	Le réservoir d'eau deux-en-un a été sorti	Veillez remettre en place le réservoir d'eau deux-en-un et la crépine, et confirmer que la crépine et le réservoir d'eau deux-en-un sont installés en position
Batterie faible, démarrer la recharge	Batterie faible pendant le nettoyage	Batterie faible. Veuillez charger le robot avant utilisation
Anomalie au niveau du ventilateur	Anomalie au niveau du ventilateur	Veillez essayer d'éteindre l' appareil et de le redémarrer
Veillez essuyer le détecteur sensible à la position de suivi de mur sur le côté droit	Anomalie au niveau du détecteur sensible à la position de suivi de mur	Veillez essuyer et nettoyer le détecteur sensible à la position de suivi de mur
Le capot du radar est enfoncé	Le capot du radar est coincé	Le lidar est enfoncé ou coincé. Veuillez le déplacer vers une autre position pour démarrer
La batterie est endommagée ou n'est pas installée	Anomalie lors de la recharge de la batterie	La température est trop élevée ou trop basse. Veuillez attendre que la température de la batterie redevienne normale avant utilisation
L' appareil ne peut pas être démarré	Niveau de batterie faible ou température ambiante anormale	Le niveau de la batterie est faible. Veuillez la recharger avant utilisation. La température ambiante est trop basse (inférieure à 0 °C) ou trop élevée (supérieure à 50 °C). Veuillez utiliser le produit dans un environnement de 0°C à 40 °C

Invite vocale / phénomène d'erreur	Causes possibles	Solution
Impossible de recharger	<ol style="list-style-type: none"> 1. La colonne de recharge et de collecte de la poussière n'est pas sous tension 2. L'embout d'électrode de recharge est encrassé 3. L'embout d'électrode de recharge présente un mauvais contact 	<ol style="list-style-type: none"> 1. Veuillez confirmer que le cordon d'alimentation de la colonne de recharge et de collecte de la poussière est connecté à l'alimentation 2. Nettoyez régulièrement l'embout d'électrode de recharge de l'appareil et la tête du capteur de collecte et de recharge de la colonne de recharge et de collecte de la poussière 3. Veuillez éliminer tout mauvais contact dû à la brosse latérale ou à d'autres corps étrangers, et essayer de repositionner l'appareil manuellement
La recharge a échoué, colonne de recharge et de collecte de la poussière introuvable	La colonne de recharge et de collecte de la poussière est obstruée ou trop éloignée ; la colonne de recharge et de collecte de la poussière n'est pas connectée à l'alimentation électrique ; il y a des corps étrangers au bas du support de linge de nettoyage ou le linge de nettoyage s'est enroulé	Veuillez placer la colonne de recharge et de collecte de la poussière dans une zone dégagée et placer l'appareil près de celle-ci pour réessayer ; veuillez connecter la colonne de recharge et de collecte de la poussière à l'alimentation électrique ; veuillez nettoyer le bas du support de linge de nettoyage et ranger le linge de nettoyage
Comportement anormal	Exception de programme	Éteindre et redémarrer
Il y a des sons anormaux pendant le nettoyage	Corps étranger enroulé sur la brosse principale / brosse latérale ou sur la roue principale	Veuillez éteindre l'appareil pour un nettoyage
La capacité de nettoyage est réduite ou la poussière retombe	Le bac à poussière est plein ou la crépine est obstruée ou la brosse principale est emmêlée	Veuillez nettoyer le bac à poussière, la crépine et la brosse principale à temps
Le nettoyage périodique ne fonctionne pas	Batterie faible	Le nettoyage périodique ne démarre que lorsque le niveau de batterie restant est supérieur à 30 %. Veuillez maintenir la machine rechargée tous les jours
Impossible de se connecter à l'APPLI	Anomalie du réseau Wi-Fi, mot de passe Wi-Fi erroné ou anormal de l'APPLI	Veuillez-vous assurer que la machine se trouve dans une bonne zone de réception du signal Wi-Fi ; ressaisissez le mot de passe Wi-Fi ou réinitialisez le Wi-Fi ; téléchargez et connectez la dernière version de l'APPLI
Le module de nettoyage du sol ne produit pas ou peu d'eau	Pas assez d'eau dans le réservoir d'eau, linge de nettoyage trop sale ou support de linge de nettoyage non installé	Veuillez vérifier qu'il y a de l'eau dans le réservoir d'eau ; nettoyez le linge de nettoyage ; et installez-le correctement selon les instructions
Le module de nettoyage du sol produit trop d'eau	Le couvercle du réservoir d'eau n'est pas en place et le débit d'eau est réglé au maximum	Veuillez confirmer que le couvercle du réservoir d'eau est installé en position et ajuster la quantité d'eau appropriée dans l'APPLI
Les performances de dépoussiérage se dégradent	La poussière s'accumule dans le sac à poussière, provoquant une diminution du débit d'air dans la buse d'aspiration.	Remplacer le sac à poussière
Impossible de retourner à la colonne de recharge et de collecte de la poussière après un nettoyage point fixe ou un déplacement	Le robot construit un nouveau plan ou la distance est trop grande	Après un nettoyage point fixe ou un déplacement sur une longue distance, le robot génère un nouveau plan. Si la colonne de recharge et de collecte de la poussière est éloignée, le robot risque de ne pas pouvoir se recharger automatiquement. Veuillez remettre manuellement l'appareil sur la colonne de recharge et de collecte de la poussière pour la recharger.

En cas de fonctionnement anormal de la station de chargement du collecteur à poussière, le voyant de la station du collecteur va clignoter et sera lumineux. L' appareil émet un message d' anomalie. Consultez le tableau ci-dessous pour essayer de résoudre le problème.

Invite vocale / phénomène d'erreur	Causes possibles	Solution
Défaillance de la collecte de la poussière	Le sac à poussière est manquant ou n'est pas installé en position Le ventilateur démarre la protection contre la surchauffe ou présente des défauts	Veillez installer le sac à poussière correctement et essayer de récupérer la poussière à nouveau 30 minutes plus tard ; en l' absence de solution, veuillez contacter le service client après-vente
Le sac à poussière est plein ou obstrué	Le sac à poussière est plein ou obstrué	Remplacez le sac à poussière et nettoyez la colonne de recharge et de collecte de la poussière (entrée d'aspiration, passage de poussière, crépine du ventilateur, etc.) à temps