

Robot de barrido y trapeador Lydsto R1 PRO

Manual de instrucciones

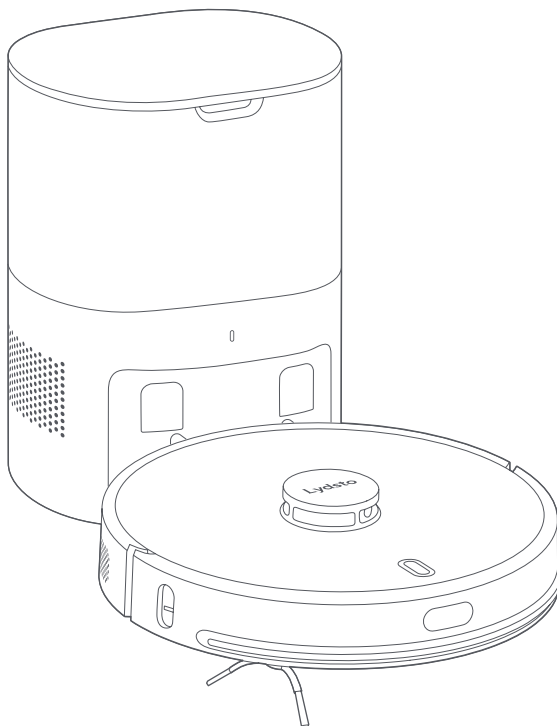

Lydsto

Consejos

Lea este manual antes de usar el producto y consérvelo convenientemente.

CONTENIDO

Instrucciones de seguridad.....	1
Lista de embalaje.....	3
Parámetros básicos.....	5
Introducción al producto.....	7
Instale la base de carga de recogida de polvo.....	11
Uso.....	12
Mantenimiento y conservación.....	15
Resolución de problemas.....	26

Instrucciones de seguridad

- Restricciones de uso**
- Las bolsas de plástico son peligrosas. Mantenga las bolsas de plástico fuera del alcance de bebés y niños para evitar el riesgo de asfixia.
 - Este producto está diseñado solo para la limpieza del suelo en un entorno doméstico. No lo utilice en exteriores (como en terrazas) ni en lugares que no sean suelos (como, por ejemplo, en un sofá) ni en entornos comerciales ni industriales.
 - No utilice el producto en superficies colgantes (como suelos dobles, terrazas abiertas, la parte de arriba de una casa) sin que dispongan de raíl de protección.
 - No utilice este producto con temperaturas superiores a 40 °C, por debajo de 0 °C ni cuando haya líquidos o sustancias viscosas en el suelo.
 - Antes de su uso, cuelgue los cables que haya en el suelo de su casa para evitar que la máquina los arrastre cuando esté en funcionamiento.
 - Retire los artículos frágiles y otros objetos, como floreros y bolsas de plásticos, del suelo para evitar que la máquina quede bloqueada o se golpee durante el funcionamiento, lo que provocaría daños a objetos valiosos.
 - No permita que personas con deficiencias físicas perceptuales o intelectuales, o carentes de experiencia y sentido común (incluyendo niños) utilicen el producto sin supervisión u orientación.
 - No deje que los niños usen el producto como juguete.
 - No coloque la herramienta principal de limpieza con cepillo en un lugar accesible para niños.
 - Mantenga el cabello, los dedos y otras partes del cuerpo humano o de las mascotas alejados de la entrada de aspiración de la máquina cuando la máquina esté en funcionamiento.
 - No utilice el producto para limpiar objetos quemados (como colillas de cigarrillos que no estén apagadas).
 - No absorba objetos duros ni afilados (como restos de decoración, vidrio o uñas) con la máquina.
 - No manipule la máquina agarrándola por la tapa protectora del sensor de medición de distancia láser, ni por la tapa superior de la máquina o el amortiguador de colisión.
 - Para limpiar y mantener la máquina y la base de carga de recogida de polvo, debe apagar la máquina, retirar el enchufe de la toma y desconectar primero la alimentación eléctrica.
 - No sumerja la máquina ni la base de carga de recogida de polvo en agua para limpiarlas o enjuagarlas con agua.
 - No limpie ninguna parte del producto con un paño húmedo ni con líquidos.
 - No utilice el módulo de limpieza del suelo sobre moquetas.
 - No utilizar bajo la luz directa del sol.
 - Utilice el producto de acuerdo con las instrucciones. Cualquier pérdida o lesión causada por un uso inadecuado correrá a cargo del usuario.

Batería y carga

- Incluso si el producto ha sufrido daños graves, está estrictamente prohibido quemarlo, ya que la batería del producto podría provocar una explosión.
- No utilice baterías, cargadores ni bases de carga de recogida de polvo de otros fabricantes.
- No desmonte, repare ni vuelva a colocar la batería ni la base de carga de recogida de polvo sin permiso.
- No coloque la base de carga de recogida de polvo cerca de fuentes de calor (como un radiador).
- No frote ni limpie la cúpula de la base de carga de recogida de polvo con un paño húmedo ni con las manos mojadas.
- No deseche las baterías usadas de forma indebida. Antes de desechar el robot de barrido y limpieza, se debe desconectar la fuente de alimentación y extraer las baterías del robot de barrido y limpieza para proteger el medio ambiente.
- Para evitar posibles peligros, cualquier cable de alimentación dañado debe ser sustituido por profesionales del fabricante, su departamento de mantenimiento o departamentos similares.
- Si necesita transportar el producto, asegúrese de que la máquina esté apagada y se recomienda utilizar el embalaje original.
- No vierta agua en el dispositivo ni lo sumerja en agua.
- Si no se va a utilizar durante mucho tiempo, cargue completamente la máquina, apáguela y colóquela en un lugar fresco y seco. Cargue la máquina al menos una vez cada tres meses para evitar daños en la batería debido a una descarga excesiva.

Advertir

- Este aparato puede ser usado por niños a partir de 8 años y por personas con capacidades físicas, sensoriales o mentales reducidas o sin experiencia ni conocimiento, siempre que hayan recibido supervisión o instrucciones en cuanto al uso del aparato de una forma segura y comprendan los peligros que conlleva.
- Los niños no deben jugar con el aparato.
- Los niños no deben realizar labores de limpieza ni mantenimiento sin supervisión.
- Este aparato incluye unas baterías que solo pueden ser sustituidas por personas cualificadas.

Lista de embalaje

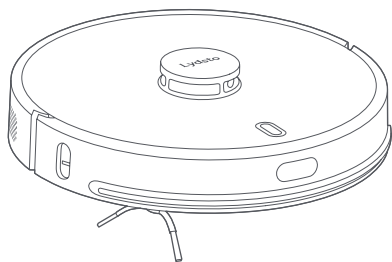

Robot de barrido y limpieza

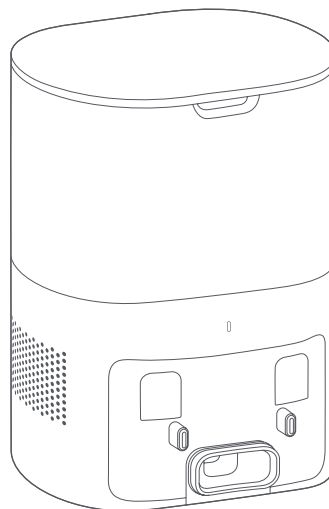

Base de carga de recogida de polvo



Soporte para paño de limpieza



Paño de limpieza

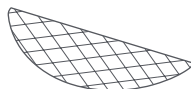

30 paños de limpieza desechables

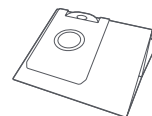

4 bolsas para polvo

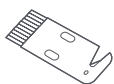

Cuchillo de limpieza

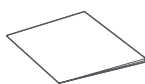

Instrucciones

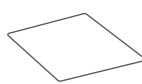

Guía de inicio rápido

Consejos: Las ilustraciones de productos, accesorios, interfaces de usuario, etc., incluidas en las instrucciones son diagramas esquemáticos, que son solo de referencia. Debido a las mejoras y actualizaciones del producto, es posible que el producto real sea ligeramente diferente del que se muestra en los diagramas esquemáticos. Consulte el producto real.

Accesorios instalados en el robot de barrido y limpieza

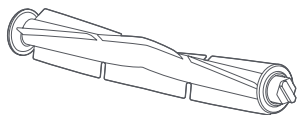

Cepillo principal

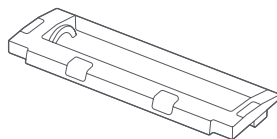

Tapa del cepillo principal

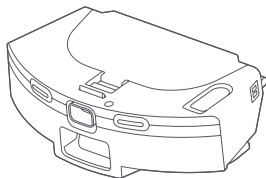

Depósito de agua 2 en 1

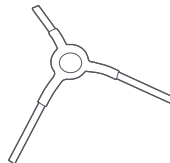

Cepillo lateral

Accesorios instalados en la base de carga de recogida de polvo

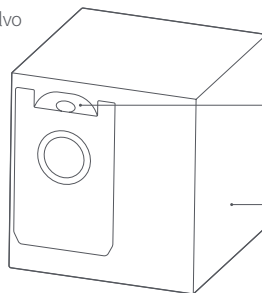

Asa de bolsa para polvo

Bolsa para polvo

Bolsa para polvo (se ha instalado una base de carga de recogida de polvo)

Consejos: La bolsa de polvo es un consumible y no se puede volver a utilizar. Sustitúyala con regularidad.

Parámetros básicos

Robot de barrido y limpieza

Nombre del producto	Robot vacuum cleaner
Modelo de producto	HD-STYTJ-B03, HD-STYTJ-W03, HD-STYTJ-B04, HD-STYTJ-W04
Dimensiones del producto	349 × 100 × 353mm
Entrada del robot de barrido y limpieza	24V \equiv 1.2A
Potencia nominal del robot de barrido y limpieza	50W
Tensión de funcionamiento del robot de barrido y limpieza	14.4V \equiv
Tipo de batería	Batería de ion-litio
Capacidad de la batería	5200mAh
Conexión inalámbrica	Wi-Fi IEEE 802.11b/g/n 2.4GHz

Base de carga de recogida de polvo

Salida de la base de carga de recogida de polvo	24V \equiv 1.2A
Potencia nominal de la base de carga de recogida de polvo	1000W
Dimensiones del producto	255 × 218 × 343mm

Máquina completa

Peso neto	Alrededor de 8,3 kg
-----------	---------------------

Instrucciones sobre la protección del medio ambiente

Los productos químicos contenidos en la batería de iones de litio del producto producen contaminación medioambiental. Retire la batería antes de desecharla y envíela a una estación de reciclaje profesional para su eliminación centralizada. Pasos para extraer la batería

*La siguiente información solo se aplica cuando se va a desechar el robot de barrido y limpieza y no al uso

1. Haga que el robot de barrido y limpieza funcione a un nivel de batería bajo en el que el robot no pueda realizar la tarea de limpieza sin entrar en contacto con la base de carga de recogida de polvo.
2. Apague el robot de barrido y limpieza.
3. Retire el cepillo lateral y el soporte para paño de limpieza del robot.
4. Desenrosque la tapa inferior del robot de barrido y limpieza y retire la tapa inferior.
5. Retire el enchufe del conector de la batería y retire la batería.

Notas:

Para extraer la batería, asegúrese de que está agotada y de que el producto está desconectado de la base de carga de recogida de polvo

Extraiga la batería en su totalidad. No dañe la carcasa de la batería para evitar cortocircuitos o fugas de sustancias peligrosas. Si entra en contacto con sustancias derramadas de la batería por accidente, lave la zona que ha entrado en contacto con agua abundante y consulte a un médico lo antes posible

Introducción al producto

1. Máquina

🏠 Recarga/limpieza de punto fijo

Pulse brevemente para iniciar la recarga
Mantenga pulsado durante 3 segundos para iniciar la limpieza del punto fijo

🔄 Encendido y apagado/limpieza global

Pulse brevemente para iniciar la limpieza/pausa global
Mantenga pulsado durante 3 segundos para activar o apagar la máquina

Consejos: Durante la recarga, la limpieza de punto fijo o la limpieza global, pulse brevemente cualquier tecla para hacer que la máquina se detenga.

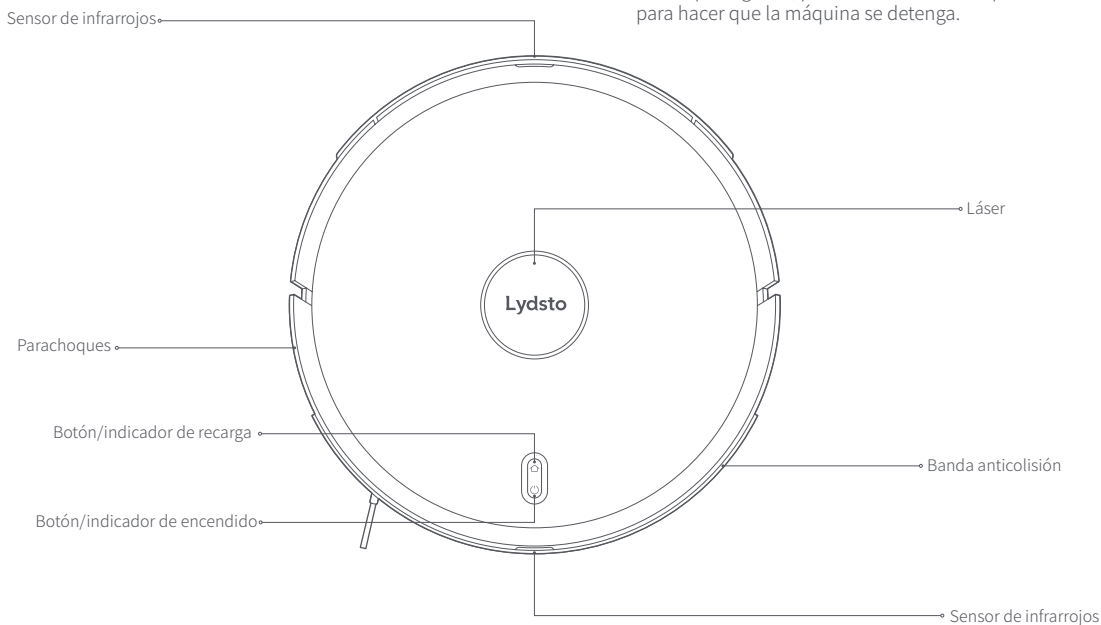

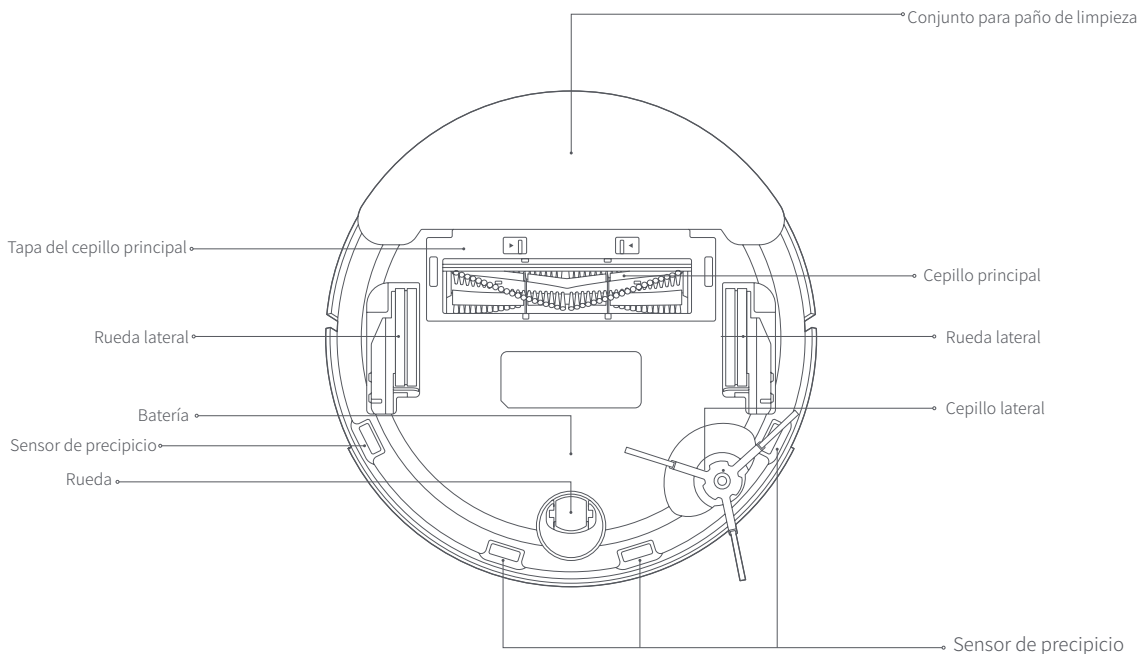

Descripción del estado del indicador

Estado de la máquina	🔌 Estado del indicador de alimentación	🏠 Estado del indicador de recarga
En espera/pausa	Parpadea en blanco	Apagado
Cargando	Respirando en blanco	Apagado
Hibernar	Normalmente encendido en blanco (se vuelve más oscuro)	Apagado
Limpieza/mando a distancia	Normalmente encendido en blanco	Apagado
Recargando	Apagado	Normalmente encendido en naranja

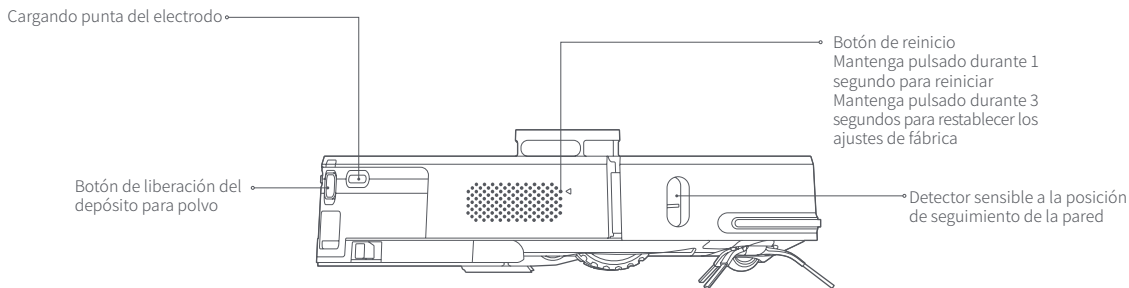

Descripción del estado del indicador

Estado de la máquina	🔌 Estado del indicador de alimentación	🏠 Estado del indicador de recarga
Anómalo	Parpadea en naranja	Apagado
Apagado	Apagado	Apagado
Restablecimiento de wifi/no conectado/ conectando	Parpadea en naranja	Parpadea en naranja
Wifi conectado	Parpadea en blanco	Apagado

2. Torre de carga de recogida de polvo

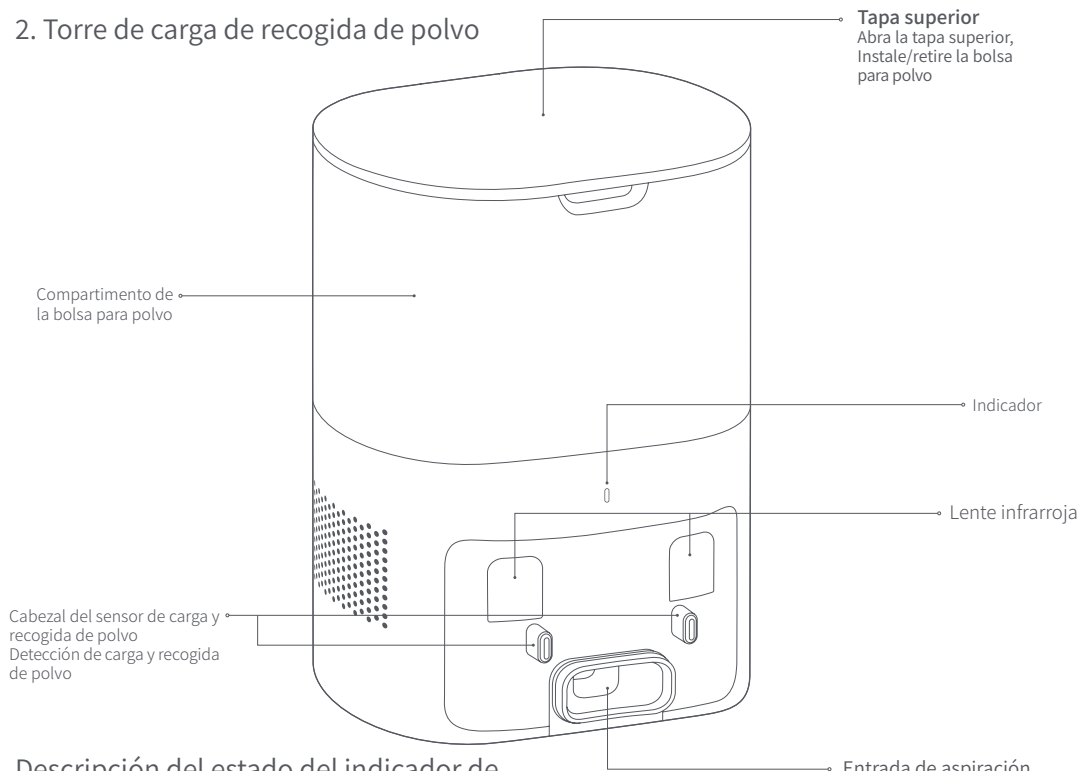

Descripción del estado del indicador de la torre de carga de recogida de polvo

Estado de la base de carga de recogida de polvo	Estado del indicador de la base de carga de recogida de polvo
En espera	Normalmente encendido en blanco
Recogida de polvo	Respirando en blanco
Cargando	Apagado
Bolsa de polvo no llena/llena /fuera de servicio	Normalmente encendido en naranja

Consejos: La bolsa para el polvo es un consumible. Hay una bolsa instalada en el robot y se incluyen cuatro bolsas adicionales. Después de usarlas todas, tendrá que hacer una compra a través del canal oficial designado.

Instale la base de carga de recogida de polvo

- Ponga la base de carga de recogida de polvo en una superficie plana a una distancia de más de 5 cm de la pared, inserte el enchufe en una toma de corriente que cumpla los requisitos y conecte la fuente de alimentación.

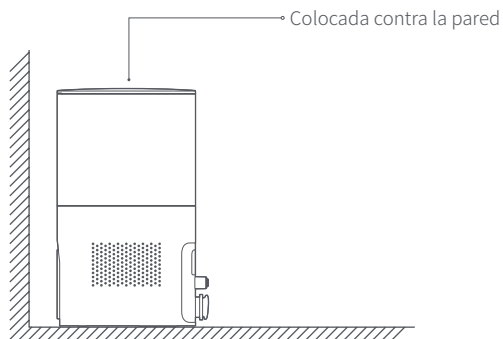

- Asegúrese de que no haya obstáculos en una distancia de 1,2 m delante de la base de carga de recogida de polvo y en una distancia de 0,5 m en ambos lados.

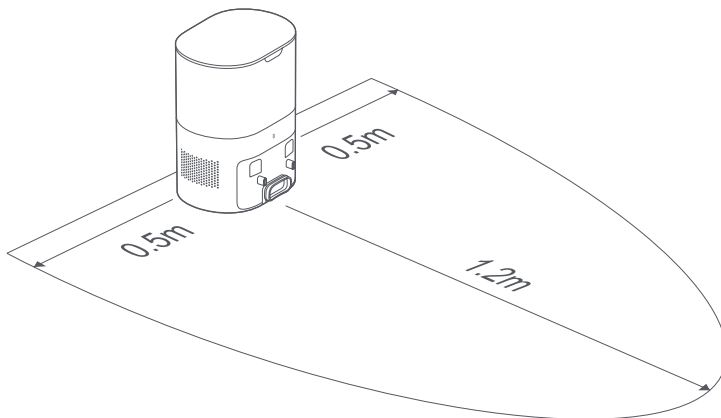



Uso

Retirada de la barra de límite

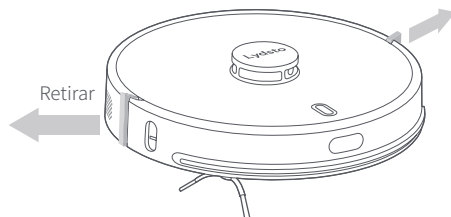
Coloque el robot de barrido y limpieza en el suelo interior llano y retire el dispositivo de protección de la barra de límite en ambos extremos del parachoques delantero.



Carga del robot de barrido y limpieza

Mantenga pulsado el botón  durante 3 segundos para poner en marcha el robot de barrido y limpieza y, a continuación, pulse brevemente el botón  para que el robot se recargue automáticamente. El robot entra en el estado «preparado» una vez que está completamente cargado.

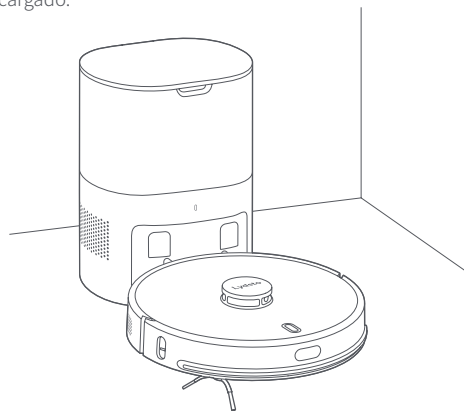
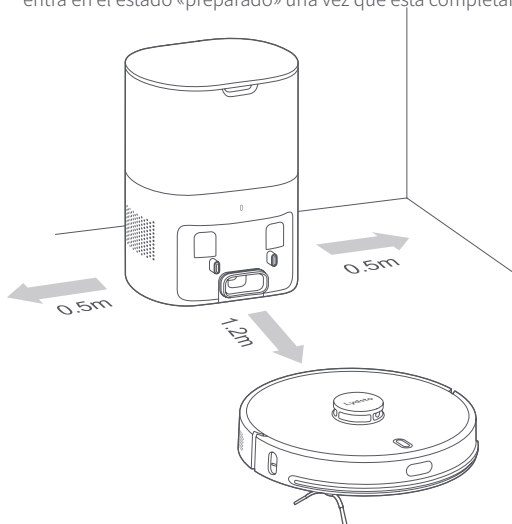



- Cargue completamente el robot de barrido y limpieza antes de comenzar la limpieza.
- Antes de comenzar la limpieza, recoja los cables y los objetos del suelo para evitar los daños que pueden causarse si algo se enrolla, arrastra y golpea durante la limpieza.
- Se sugiere iniciar el robot de barrido y limpieza desde la base de carga de recogida de polvo.
- Cuando el nivel de carga de la batería baja durante la limpieza, el robot de barrido y limpieza vuelve automáticamente a la base de carga de recogida de polvo para cargarse y vuelve después automáticamente al lugar donde se interrumpió la limpieza para continuar limpiando cuando la batería ya está cargada.

Conexión a la APP MIJIA

El producto se ha conectado a MIJIA. Puede controlarse mediante la APP Mi Home e interconectarse con otros productos. Escanee el código QR, descargue e instale la APP MIJIA. Los usuarios que ya tengan instalada la app MIJIA entrarán directamente a la página de conexión de dispositivos. O bien busque en la tienda de APP «MIJIA», descargue e instale la APP MIJIA. Abra la página de inicio de la APP MIJIA, haga clic en «+», situado en la parte superior derecha y agregue el dispositivo siguiendo el método recomendado por la APP. Nota: El funcionamiento real puede ser un poco diferente de la descripción anterior debido a la actualización de la APP MIJIA. Siga la guía actual contenida en la APP MIJIA.



Restablecer wifi



Pulse el botón  y el botón  a la vez durante 3 segundos y escuchará el mensaje «Se ha restablecido el wifi». El indicador de batería y el indicador de recarga parpadearán en color naranja. A continuación, manténgalos pulsados durante 2 segundos. Escuchará el mensaje «Introduzca el modo de red MIJIA» y deberá introducirlo. Después, utilice la aplicación MIJIA para las operaciones de la red.

Conectarse a la APLICACIÓN Lydsto





La aplicación Lydsto se puede descargar del mercado de aplicaciones de Apple o del mercado de aplicaciones de Google.

O escanee el siguiente código QR, descargue y instale la APLICACIÓN Lydsto.



Mantenga pulsados los botones  y  durante 3 segundos, oirá un mensaje de voz «wifi se ha restablecido», el indicador de alimentación y el indicador de recarga parpadearán en naranja, y el robot de barrido y limpieza entrará en el estado de conexión en espera. Consejos: Solo se admite una red wifi con banda de frecuencia de 2,4 GHz.

Encendido/Apagado/Pausa



- Mantenga pulsado el botón  durante 3 segundos para encender la máquina; el indicador de alimentación parpadea en blanco después de parpadear lentamente en blanco durante 5 segundos y, a continuación, el robot de barrido y limpieza entra en estado de espera; pulse brevemente el botón  para iniciar la limpieza global; o mantenga pulsado el botón  durante 3 segundos para iniciar la limpieza de punto fijo.
- Cuando el robot no se esté moviendo, pulse el botón  durante 3 segundos para apagar la máquina. El indicador de alimentación parpadeará en blanco rápidamente durante 5 segundos y luego se apagará.
- Durante el proceso de limpieza, pulse brevemente el botón  y, a continuación, el robot de barrido y limpieza se detendrá.
- Si el robot de barrido y limpieza está parado y no ha funcionado durante más de 60 minutos, entrará en estado de hibernación. En el estado de hibernación, puede pulsar brevemente cualquier botón para activar la máquina.

Consejos: Durante la carga, el robot de barrido y limpieza no se puede apagar.

Recarga automática/recarga manual

- Cuando el nivel de carga de la batería baje durante la limpieza, o cuando la limpieza haya terminado, el robot de barrido y limpieza se recargará automáticamente.
- Durante la limpieza, pulse brevemente el botón  y, a continuación, el robot de barrido y limpieza volverá a la base de carga de recogida de polvo para recargarse.

Añada agua al depósito de agua o limpie el paño de limpieza a medio camino

- Pulse brevemente el botón  del robot de barrido y limpieza, retire el módulo de limpieza del suelo, añada agua o limpie el paño de limpieza, vuelva a colocar el módulo de limpieza del suelo y vuelva a pulsar brevemente el botón  para continuar con la limpieza.

Ajuste el modo de limpieza

- La máquina se encuentra en el modo estándar de forma predeterminada; una vez conectada a la APLICACIÓN, puede seleccionar más modos en la aplicación.

Estado de fallo

- Cuando el robot de barrido y limpieza funciona de forma anómala, emite una indicación de voz y el indicador de alimentación parpadea en naranja. Consulte «Resolución de problemas» para consultar las soluciones posibles.
- Cuando no haya ningún funcionamiento durante 60 minutos en el estado de fallo, el robot de barrido y limpieza hibernará automáticamente.

Mantenimiento y conservación

Sustituya la bolsa para polvo

Cuando la bolsa de polvo está llena, el indicador de la torre de carga de recogida de polvo está normalmente encendido en naranja y se emite un aviso de voz o una advertencia de la aplicación. Sustituya la bolsa de polvo a tiempo. Cuando la bolsa para el polvo está en uso normal, el indicador está habitualmente encendido en blanco durante mucho tiempo.

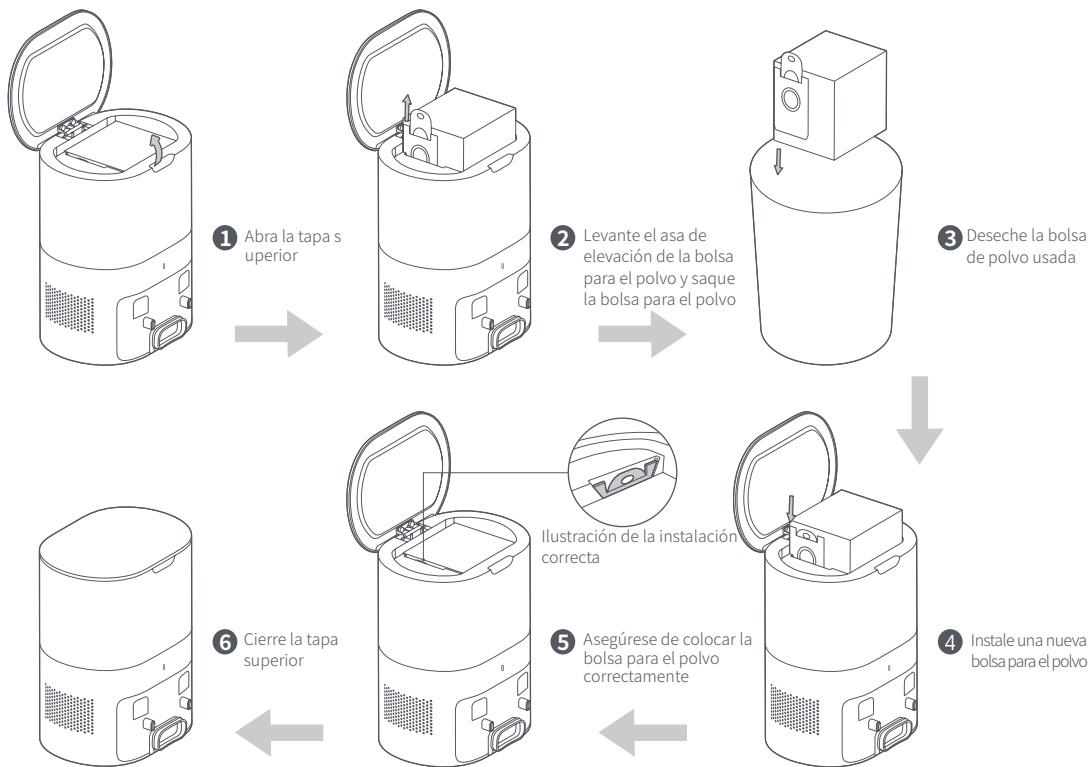

Limpie el conducto del polvo

Si el indicador de la torre de carga de recogida de polvo sigue encendido en naranja después de sustituir la bolsa, se recomienda retirar el enchufe de alimentación y volcar la torre de carga de recogida de polvo para comprobar si hay objetos extraños que bloqueen el paso del polvo.

Si el conducto de polvo está bloqueado, consulte la ilustración siguiente y retire la tapa transparente del conducto de polvo con un destornillador para eliminar cualquier objeto extraño.

Nota: el desmontaje violento está prohibido. Después de la limpieza, vuelva a colocar la tapa en su sitio.

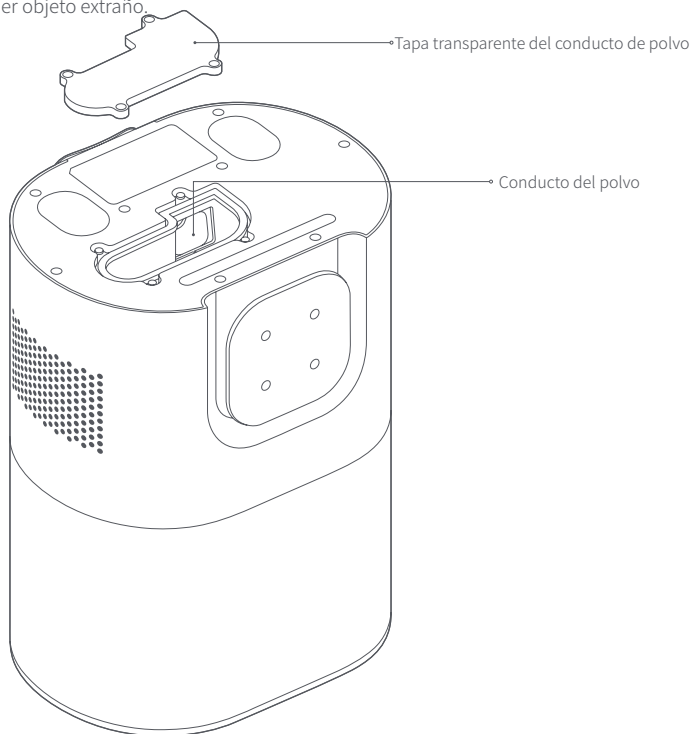

Limpie la lente infrarroja/carga y el cabezal del sensor de recogida de polvo

Frótelos suavemente con un paño limpio, suave y seco. Se recomienda limpiarlos una vez al mes.

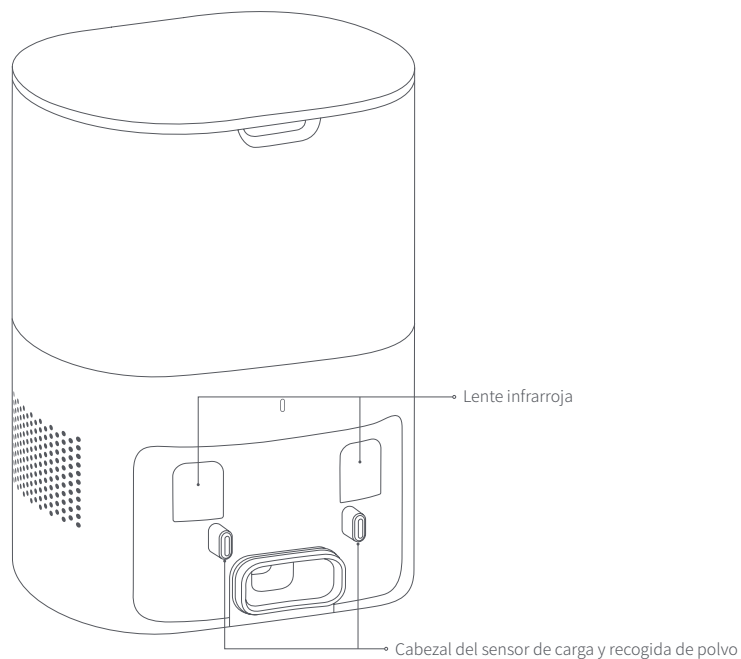

Limpie la pantalla del filtro del ventilador

La pantalla del filtro del ventilador se encuentra debajo de la bolsa para el polvo. Si hay acumulación de polvo, frótelas suavemente con un paño limpio, suave y seco. Se recomienda limpiarlos una vez al mes.

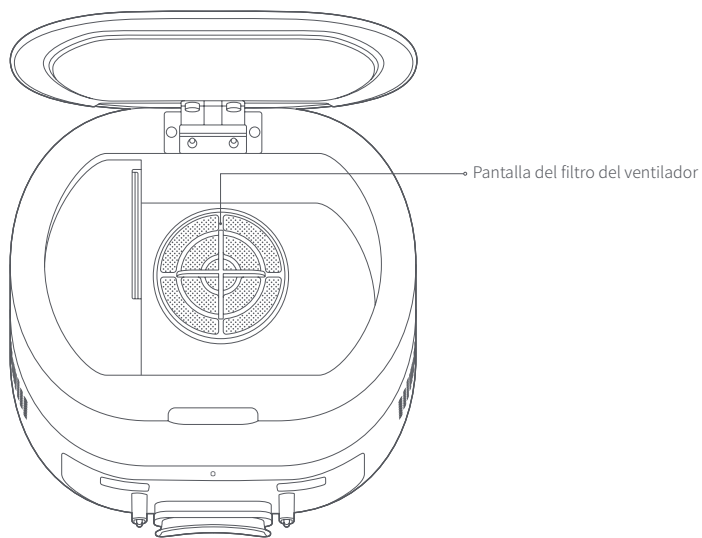

Limpié el cepillo principal

El cepillo principal es fungible y debe limpiarse al menos una vez a la semana. Se recomienda sustituir el cepillo principal cada 6-12 meses para garantizar el efecto de limpieza.

- 1 De la vuelta al robot de barrido y limpieza, presione el pestillo de la tapa del cepillo principal y retire la tapa del cepillo principal y el cepillo principal.

Nota: evite los golpes al dar la vuelta al robot para evitar daños en el láser.

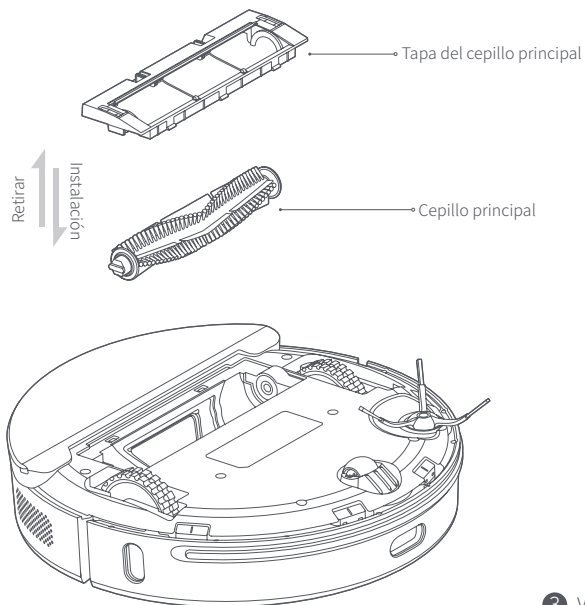

- 2 Corte el pelo enrollado en el cepillo principal con el cuchillo de limpieza y, a continuación, limpie el cepillo principal con el cepillo de limpieza situado en el otro extremo del cuchillo de limpieza.

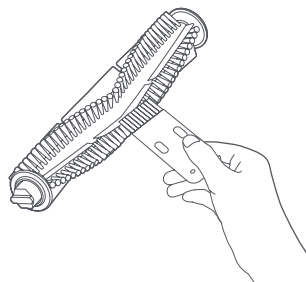
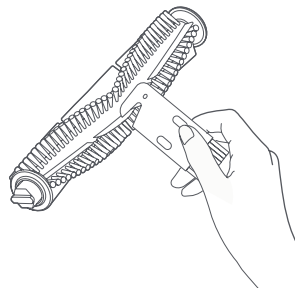

- 3 Vuelva a colocar el cepillo principal y la tapa del cepillo principal. Presione y apriete el pestillo.

Limpie/sustituya el cepillo lateral

1 Retire el cepillo lateral con un destornillador.

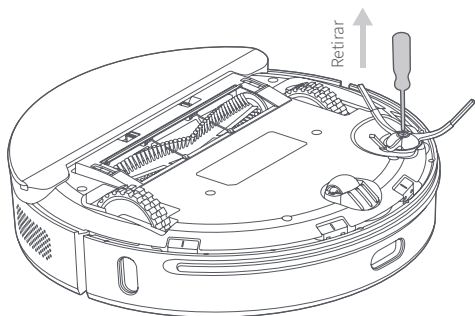

2 Vuelva a colocar el cepillo lateral después de limpiarlo o instale un nuevo cepillo lateral.

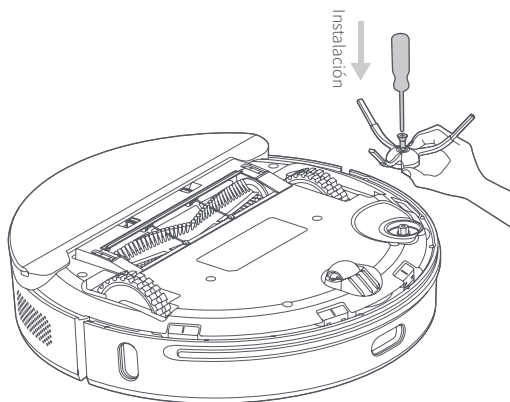

Consejos: el cepillo lateral es consumible. Se recomienda sustituirlo cada 3-6 meses para garantizar el efecto de limpieza.

Limpie los sensores

Se recomienda utilizar un paño limpio, suave y seco para limpiar todos los sensores suavemente cada semana para garantizar el uso normal de la máquina.

Robot de barrido y limpieza:

- 4 Sensores de precipicio
- 3 Sensores de infrarrojos
- 2 Puntas de electrodo de carga
- 1 Detector sensible a la posición de seguimiento de la pared

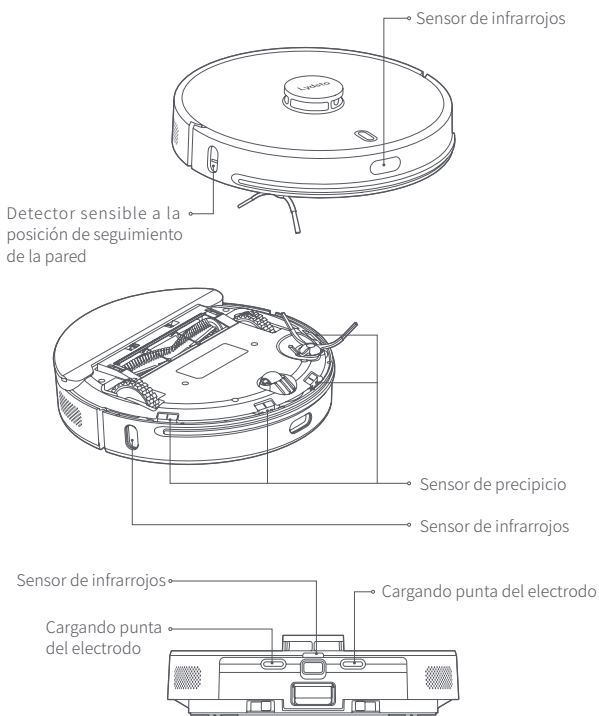

Base de carga de recogida de polvo:

- 2 Lentes infrarrojas
- 2 Cabezales del sensor de carga y recogida de polvo

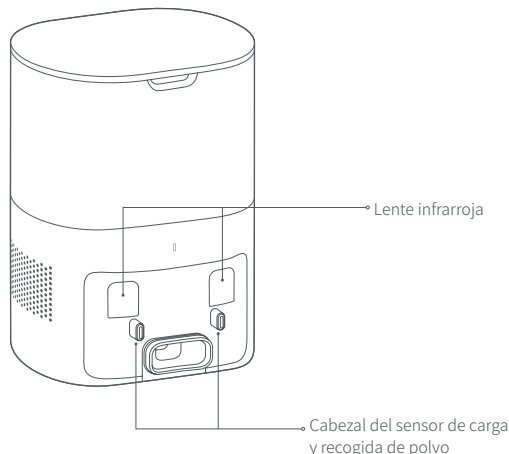

Mantenimiento de la batería

- El robot de barrido y limpieza tiene una batería de ion-litio recargable integrada de alto rendimiento. Para mantener el rendimiento de la batería, mantenga la batería cargada todos los días.
- Si la máquina no se va a utilizar durante mucho tiempo, apáguela y guárdela correctamente. Cargue la máquina al menos cada tres meses para evitar daños en la batería debido a una descarga excesiva.

Limpie el depósito de agua 2 en 1

- 1 Pulse el botón de liberación del depósito de agua 2 en 1 y, al mismo tiempo, tire hacia fuera del mismo.

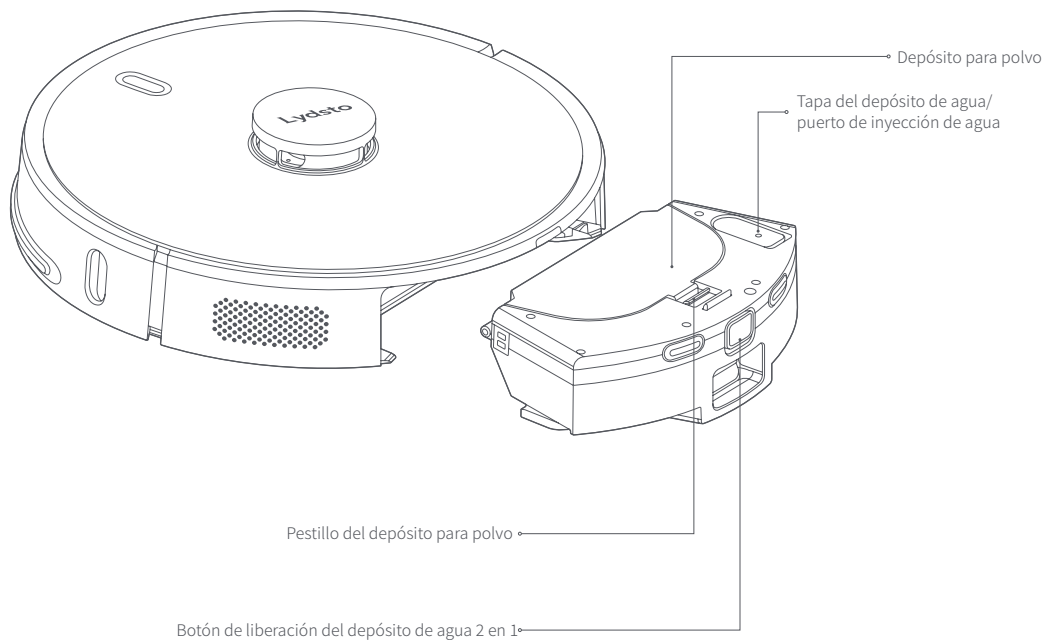

- 2 Abra el depósito para polvo presionando el cierre del depósito para polvo.

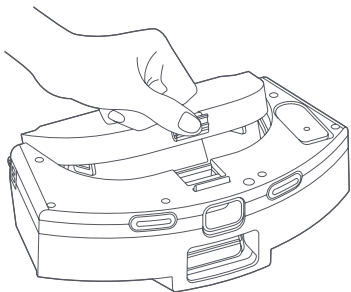

- 4 Saque el filtro de pantalla.

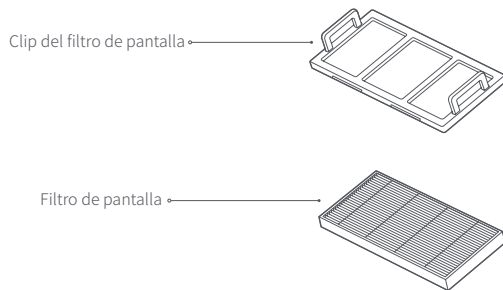

- 3 Retire el clip del filtro de pantalla.

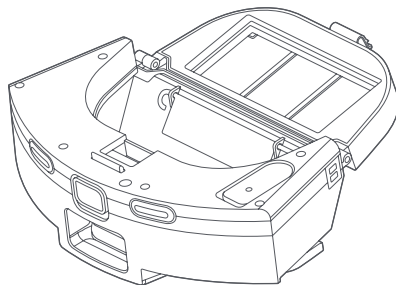
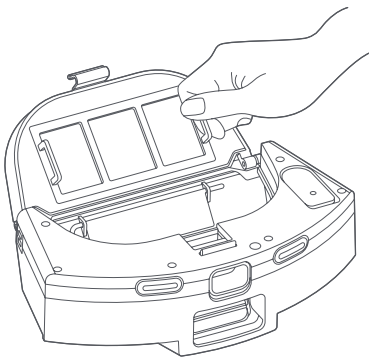

- 5 Retire la suciedad del filtro de pantalla y del clip de la pantalla con un cepillo limpiador.

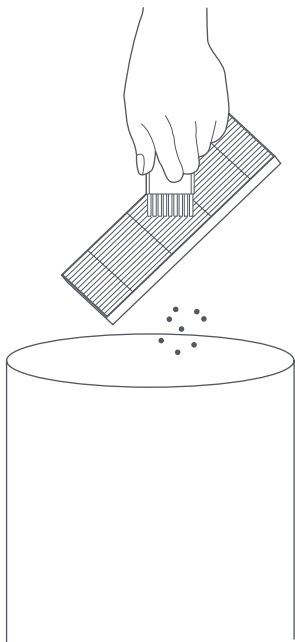

Consejos: El filtro de pantalla es un consumible. Se recomienda sustituirlo cada 3-6 semanas. Realice una compra a través del canal oficial.

- 6 Encienda el grifo para limpiar el depósito para polvo.

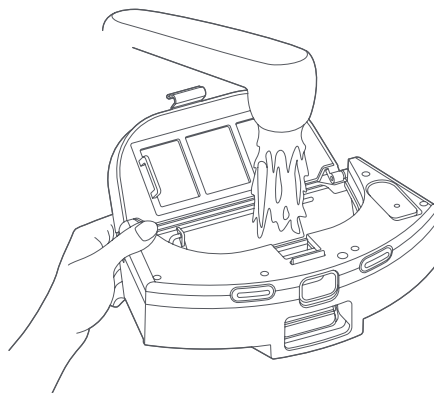

- 7 Abra la tapa del depósito de agua e inyecte una cantidad adecuada de agua.

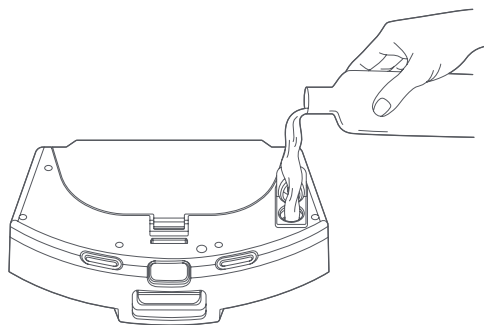

Consejos: Se recomienda utilizar agua pura sin ningún agente limpiador.

- 8 Presione el cierre del soporte para el paño de limpieza y, al mismo tiempo, tire del soporte del paño de limpieza hacia fuera para retirar el paño de limpieza o el paño desechable para su sustitución o limpieza.

Nota: El paño desechable para limpieza no se puede reutilizar, pero el paño para limpieza se puede volver a utilizar después de la limpieza.

Consejos:

- Si el paño de limpieza está demasiado sucio, afectará al efecto de limpieza. Límpielo cuando corresponda.
- Asegúrese de quitar el paño de limpieza, límpielo y escúrralo para secarlo antes de volver a colocarlo para su uso. No lo sumerja en el depósito de agua 2 en 1 para su limpieza, de lo contrario el elemento filtrante quedará bloqueado si el agua sucia va en la dirección contraria.
- El paño de limpieza es un consumible y debe sustituirse cada 3-6 semanas.

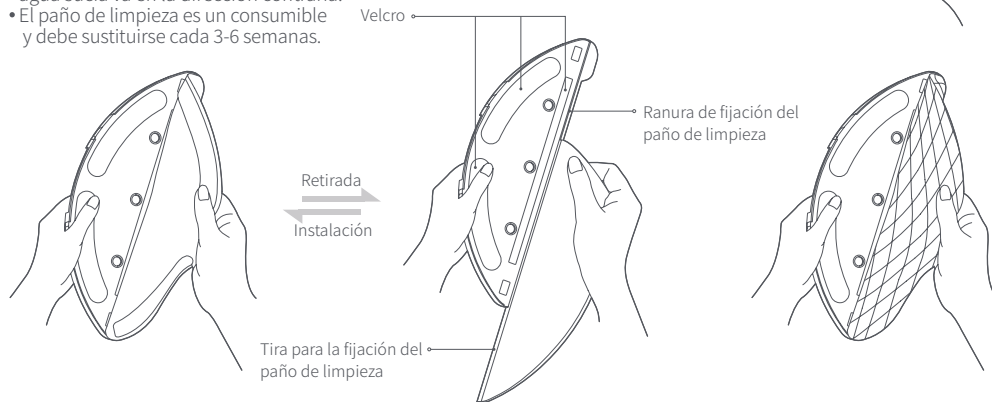
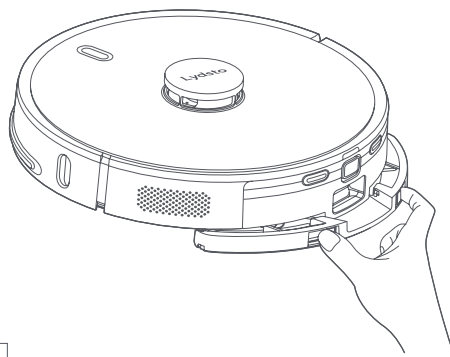

Retire el paño de limpieza: como se muestra en la ilustración, mantenga pulsados los dos pestillos del soporte para el paño de limpieza, tire del soporte del paño de limpieza horizontalmente y, a continuación, retire el velcro para deslizar la tira de fijación del paño de limpieza fuera de la ranura de fijación del paño de limpieza.

Instalación del paño de limpieza: como se muestra en la ilustración, coloque la tira de fijación del paño de limpieza en la ranura de fijación del paño de limpieza, fije el paño de limpieza al velcro y, a continuación, empuje el soporte del paño de limpieza horizontalmente para instalarlo en el robot de barrido y limpieza.

Retirada/instalación del paño desechable de limpieza: después de quitar el soporte del paño de limpieza, arranque el velcro para quitar el paño desechable de limpieza. Una el paño de limpieza desechable al velcro y, a continuación, vuelva a colocar el soporte del paño de limpieza para completar la instalación.

Apague y reinicie/restablezca los ajustes de fábrica

Si los botones no responden o la máquina no se puede apagar, pulse el botón de restablecimiento con una aguja durante 1 segundo para apagar y reiniciar el robot; mantenga pulsado durante 3 segundos para restablecer los ajustes de fábrica (consulte la página 9 para ver la posición del botón).

Resolución de problemas

Quando la máquina funciona de forma anómala, el indicador de alimentación parpadea en naranja y la máquina emite un mensaje de voz cuando se producen algunos fallos. Consulte la siguiente tabla para obtener una solución.

Mensajes de voz/detección de fallos	Causas posibles	Solución
Compruebe si el radar está atascado	El radar está bloqueado o atascado	Retire el obstáculo o retire la máquina hasta un lugar abierto y vuelva a ponerla en marcha
Compruebe el raíl anticolisión	El sensor antigolpes está atascado	Limpie cualquier partícula extraña alrededor del raíl anticolisión o retire la máquina
Limpie el sensor de precipicio y alejese de la zona peligrosa para reiniciar	El sensor de precipicio se activa después de arrancar la máquina	Limpie el sensor de precipicio y mueva la máquina a un lugar llano y abierto para empezar
Compruebe el cepillo principal	El cepillo principal está atascado	Limpie el cepillo principal o aleje la máquina
Compruebe el cepillo lateral	El cepillo lateral está atascado	Limpie el cepillo lateral o aleje la máquina
Compruebe la rueda principal	La rueda principal está atascada	Limpie la rueda principal o aleje la máquina
El depósito de agua 2 e 1 está extraído	Se ha extraído el depósito de agua 2 en 1	Vuelva a colocar el depósito de agua 2 en 1 y el filtro de pantalla, y confirme que el filtro de pantalla y el depósito de agua 2 en 1 están instalados en su lugar
Batería baja, comience a recargar	Batería baja durante la limpieza	Batería baja. Cargue el robot antes de utilizarlo
El ventilador funciona de forma anómala	El ventilador funciona de forma anómala	Intente apagar el equipo y, a continuación, vuelva a encenderlo
Limpie el detector sensible a la posición de seguimiento de la pared situado a la derecha	El detector sensible a la posición de seguimiento de la pared funciona de forma anómala	Frote y limpie el detector sensible a la posición de seguimiento de la pared
La tapa del radar está pulsada	La tapa del radar está atascada	El láser está bloqueado o atascado. Muévelo a otra posición para empezar
La batería está dañada o no está instalada	La batería presenta anomalías durante la carga	La temperatura de la batería es demasiado alta o demasiado baja. Espere a que la temperatura de la batería vuelva a ser normal antes de su uso
La máquina no puede ponerse en marcha	Nivel de batería bajo o temperatura ambiente anómala	El nivel de la batería es bajo. Cárguela antes de usarla. La temperatura ambiente es demasiado baja (por debajo de 0 °C) o demasiado alta (por encima de 50 °C). Utilice el producto en un entorno de entre 0 °C ~ 40 °C

Mensajes de voz/detección de fallos	Causas posibles	Solución
No se puede cargar	<ol style="list-style-type: none"> 1. La base de carga de recogida de polvo no está electrificada 2. La punta del electrodo de carga está sucia 3. El contacto de la punta del electrodo de carga es deficiente 	<ol style="list-style-type: none"> 1. Confirme que el cable de alimentación de la base de carga de recogida de polvo está conectada a la fuente de alimentación 2. Limpie regularmente la punta del electrodo de carga de la máquina y el cabezal del sensor de carga y recogida de la base de carga de recogida de polvo 3. Elimine el mal contacto causado por el cepillo lateral u otros elementos extraños e intente volver a colocar la máquina manualmente
La recarga ha fallado, no se ha encontrado la base de carga de recogida de polvo	La torre de carga de recogida de polvo está bloqueada o demasiado lejos; la torre de carga de recogida de polvo no está conectada a la fuente de alimentación; hay objetos extraños en la parte inferior del soporte del paño de limpieza o el paño de limpieza está enrollado	Coloque la torre de carga de recogida de polvo en una zona abierta y coloque la máquina cerca de la torre de carga de recogida de polvo para volver a intentarlo; conecte la torre de carga de recogida de polvo a la fuente de alimentación; limpie la parte inferior del soporte para paño de limpieza y limpie el paño de limpieza
Comportamiento anómalo	Excepción de programa	Apagado y reinicio
Se producen sonidos anómalos durante la limpieza	Hay materia extraña enrollada en el cepillo principal/cepillo lateral o en la rueda principal	Apague el equipo para su limpieza
La capacidad de limpieza se reduce o el polvo cae	El depósito para polvo está lleno o el filtro de pantalla está bloqueado, o bien el cepillo principal está enredado	Limpie el depósito para polvo, el filtro de pantalla y el cepillo principal cuando corresponda
La limpieza regular no funciona	Batería baja	La limpieza regular solo se puede iniciar cuando el nivel de batería restante es superior al 30%. Mantenga la máquina cargada todos los días
No se puede conectar a la APLICACIÓN	Fallo de red wifi, contraseña wifi incorrecta o fallo de la aplicación APLICACIÓN	Asegúrese de que el equipo se encuentra en una buena zona de señal wifi; vuelva a introducir la contraseña de wifi o restablezca la red wifi; descargue y conecte la última versión de la APLICACIÓN
El módulo de limpieza de suelo no libera agua o libera poca agua	No hay suficiente agua en el depósito de agua, el paño de limpieza está demasiado sucio o el soporte del paño de limpieza no está instalado correctamente en su sitio	Compruebe si hay agua en el depósito de agua; limpie el paño de limpieza; e instale el paño de limpieza correctamente, según las instrucciones
El módulo de limpieza de suelo libera demasiada agua	La tapa del depósito de agua no está colocada en su sitio y la salida de agua está ajustada al máximo	Confirme que la tapa del depósito de agua está colocada en su sitio y ajuste la cantidad adecuada de agua en la APLICACIÓN
El rendimiento de la aspiradora disminuye	El polvo se acumula en la bolsa ocasionando que la potencia de succión disminuya.	Reemplace la bolsa
No puede volver a la base de carga de recogida de polvo después de la limpieza de un punto fijo limpieza o de haberla movido	El robot construye un nuevo mapa o la distancia es demasiado grande	Después de una limpieza de punto fijo o de un movimiento a larga distancia, el robot generará un nuevo mapa. Si la base de carga de recogida de polvo está lejos, es posible que el robot no pueda recargarse automáticamente. Vuelva a colocar manualmente la máquina en la base de carga de recogida de polvo para cargarla.

En caso de funcionamiento anómalo de la base de carga de recogida de polvo, el indicador de la base de carga de recogida de polvo estará encendida normalmente en naranja. La base de carga de recogida de polvo emitirá una indicación de voz para algunos fallos. Consulte la siguiente tabla para intentar resolver los problemas.

Mensajes de voz/detección de fallos	Causas posibles	Solución
Fallo en la recogida de polvo	Falta la bolsa para el polvo o no está colocada correctamente en su sitio El ventilador activa la protección contra el sobrecalentamiento o presenta fallos	Instale la bolsa para el polvo correctamente e intente recoger el polvo de nuevo transcurridos 30 minutos; si no se puede solucionar, póngase en contacto con el servicio posventa de atención al cliente
La bolsa para el polvo está llena o bloqueada	La bolsa para el polvo está llena o bloqueada	Sustituya la bolsa para el polvo y limpie según sea necesario la base de carga de recogida de polvo (entrada de succión, paso del polvo, pantalla del filtro del ventilador, etc.)