

I. Gebrauchsanweisung für Lydsto Hand-Staubsauger und Luftbefüller

Hinweise

Lesen Sie diese Hinweise vor der Benutzung sorgfältig durch und bewahren Sie sie auf. Gehäuse und Luftrohr werden bei längerem Gebrauch heiß. Vor erneutem Gebrauch abkühlen lassen. Staubsammelbehälter regelmäßig ausleeren, um eine Beschädigung des Produkts zu vermeiden. Kinder dürfen nicht mit diesem Produkt spielen. Das Produkt ist kein Spielzeug.

Produkteinführung

- ① Anzeigebildschirm
- ② Berührungsempfindliche Taste
- ③ Batterieanzeige
- ④ Ladeanschluss
- ⑤ Luftrohrstutzen
- ⑥ Luftbefüller/ Staubsauger-Schalter
- ⑦ Staubsauger-Stufenschalter
- ⑧ Staubsammelbehälterdeckel-Kipptaste
- ⑨ Saugdüse
- ⑩ Staubschutzabdeckung
- ⑪ Staubsammelbehälter

-29- -30-

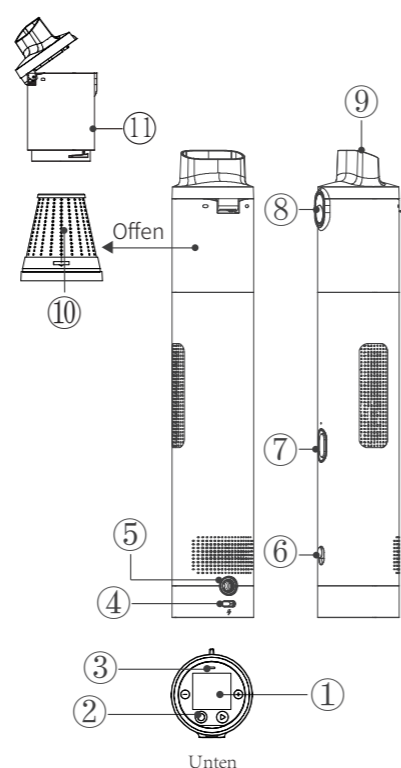

Zubehörverzeichnis

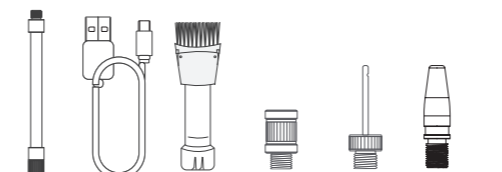

Bedienungsanleitung

I. Batterieleistungsanzeige und Laden

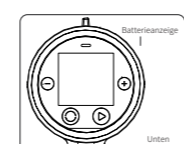

Die Leistungsanzeige zeigt den Batteriezustand mit unterschiedlichen Farben an:
 Grün: Batterieleistung $\geq 50\%$
 Orange: $20\% \leq$ Batterieleistung $< 50\%$
 Rot: Batterieleistung $< 20\%$, Batterie muss aufgeladen werden

Aufladen

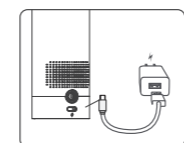

Die Batterie muss vor dem ersten Gebrauch aufgeladen werden. Schließen Sie das USB-Kabel an einem 5V-USB-Ladegerät (muss separat erworben werden) und an diesem Produkt an, um das Produkt aufzuladen. Während des Ladevorgangs zeigt die Leistungsanzeige die verschiedenen Zustände mit diesen Farben an:
 Dauerhaft rot: Laden
 Dauerhaft grün: vollständig aufgeladen

-31- -32-

II. Gebrauch des Zubehörs

Gebrauch des Luftrohrs

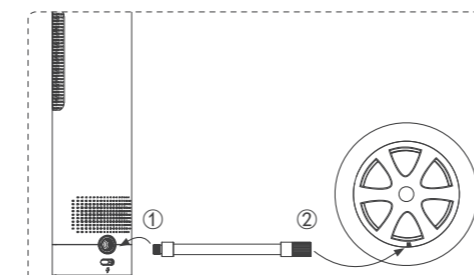

- ① Schrauben Sie das Außengewinde des Luftrohrs in den Anschluss an der Luftpumpe
- ② Schrauben Sie das Innengewinde des Luftrohrs in den Lufteintritt am Reifen

Gebrauch der Aufsatzdüse

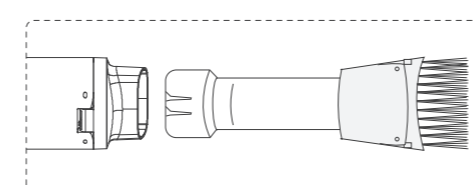

Setzen Sie die Aufsatzdüse ein und befestigen Sie sie. Danach ist sie einsatzbereit.

-33-

III. Voreinstellung von Werten

Modus-Schalter

Drücken Sie auf die „Modus-Taste“, um zwischen folgenden fünf Szenarien zu wechseln. Stellen Sie zunächst den gewünschten Luftdruck ein. Halten Sie den „Modus-Schalter“ gedrückt, um zwischen KPa, PSI und Bar umzuschalten.

- Keine Modusanzeige leuchtet: frei einstellbar; Standardwert 240 KPa; Einstellbereich: 20-990 KPa, 3-150 PSI, 0,2-10,3 Bar
- Ball-Modusanzeige leuchtet: Standardwert 8 PSI; Einstellbereich: 4-16 PSI
- Fahrrad-Modusanzeige leuchtet: Standardwert 45 PSI; Einstellbereich: 30-65 PSI
- Motorrad-Modusanzeige leuchtet: Standardwert 2,4 Bar; Einstellbereich: 1,8-3,0 Bar
- Fahrzeugmodus-Anzeige eingeschaltet: Standardwert bei 2,5 Bar; Einstellbereich: 1,8 - 3,5 Bar

Feineinstellung des voreingestellten Wertes

- Nach Auswahl des passenden Szenarios können Sie die Voreinstellung mit „+“ bzw. „-“ anpassen. Halten Sie „+“ bzw. „-“ gedrückt, um den Druckwert rasch zu verändern.
- Bei der Anpassung der Voreinstellung gilt, wenn der Wert blinkt, wird der Zieldruckwert eingestellt, wenn der Wert dauerhaft leuchtet, ist dies der tatsächliche Druckwert.
- Aufblasen starten-Taste

-34-

IV. Aufblasen

Starten Sie das Aufblasen mit Luft
 Wählen Sie den Aufblasen-Modus (Schalter nach links schieben)



Abbildung 1

- ① Wählen Sie Aufblasen mit Luft oder Staubsaugen (Aufblasen).
- ② Wählen Sie das passende Aufblasszenario: Der Reifendruck kann auf den gewünschten Wert voreingestellt werden.
- ③ Schließen Sie das Luftrohr an (siehe Abbildung 1).
- ④ Drücken Sie zweimal auf , um das Aufblasen mit Luft zu starten.
- ⑤ Wenn der voreingestellte Druck erreicht ist, stoppt der Aufblasvorgang.

-35-

V. Staubsaugen

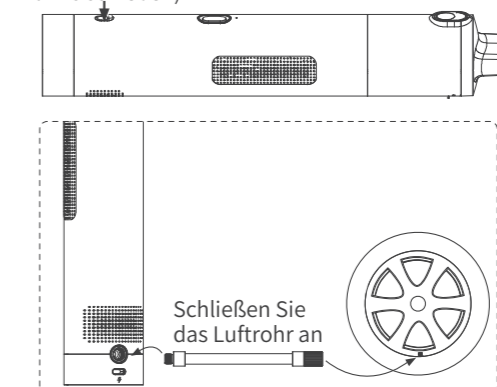
Starten Sie das Staubsaugen

- ① Stärke und Zubehör werden entsprechend den Anforderungen ausgewählt (siehe Abbildung 2).
- ② Wählen Sie Aufblasen mit Luft oder Staubsaugen (Staubsaugen). Drücken Sie einmal auf die Stufen-Taste, um automatisch die Staubsaug-Funktion auszuwählen.

Wählen Sie Staubsaugen (Schalter nach rechts schieben) Schalten Sie die Stufe ein (Einmal drücken für niedrige Stufe. Zweimal drücken für höchste Stufe)



Abbildung 2

-36-

VI. Reinigung

Reinigen Sie den Staubsammelbehälter

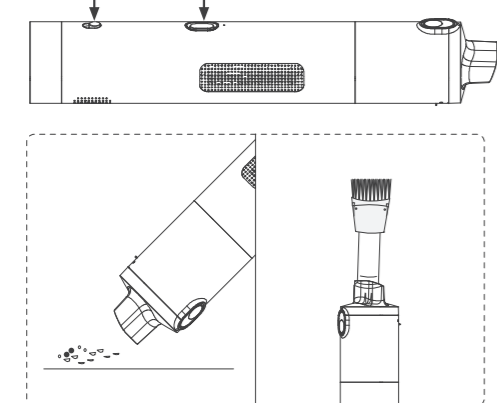
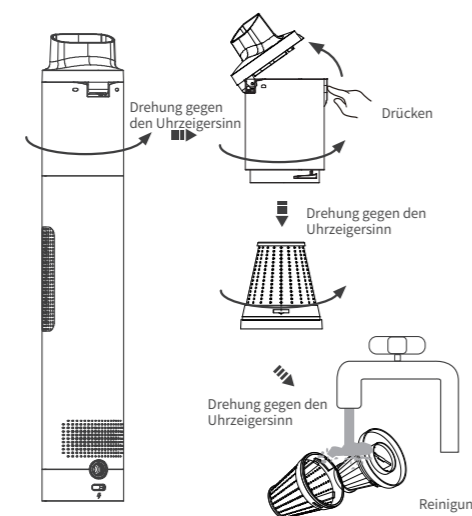

- Hinweise: ① Es kann nur der Staubsammelbehälter gereinigt werden.
 ② Alle anderen Teile des Staubsammelbehälters müssen vor Wasser geschützt werden.
 ③ Die Staubschutzabdeckung darf erst verwendet werden, wenn sie trocken ist. Andernfalls wird die Beeinträchtigt.

-37-

Technische Parameter

Produktname	Lydsto Hand-Staubsauger und Luftbefüller
Produktmodell	HD-SCXCCQ02
Standard	Q/YM J02001-2020
Nennspannung	5V=
Nennstrom	2A
Produktgröße	315x54x54mm(Maschine ohne jegliches Zubehör)
Nettogewicht	560g
Aufblasdruck	3~120PSI
Betriebstemperatur	-10°C~45°C
Ladeanschluss	Typ C
Batteriegröße	2500mAh (18.5Wh)
Ladedauer	3~5h(maximaler Ladestrom: 2A)
Betriebsgeräusch	Unter 90 dB in 1 m Abstand
Aufblasgeschwindigkeit	12 min (Reifen 195/65 R15, 0-35 PSI)
Maximaler Saugdruck	7KPa

-38-

Hinweise

1. Dieses Gerät ist kein Spielzeug. Kindern darf der Gebrauch des Produkts nicht gestattet werden. Nutzer sollten mindestens 16 Jahre alt sein. Beim Aufblasen müssen Kinder einen Sicherheitsabstand zu dem Gerät einhalten.
2. Dieses Produkt enthält eine Lithiumbatterie. Das Produkt darf nicht in offenes Feuer geworfen oder verbrannt werden. Die Lithiumbatterie kann Feuer fangen, sich plötzlich selbst entzünden oder explodieren, wenn sie überhitzt oder mechanisch belastet wird oder Wasser eindringt. Die Batterie muss vor Sonneneinstrahlung z. B. in einem Fahrzeug und anderen Umgebungen mit hohen Temperaturen geschützt werden.
3. Das Produkt darf nicht bei Temperaturen unter -10 °C oder über 45 °C gelagert werden. Andernfalls verkürzt sich die Lebensdauer dieses Produkts und die Batterie im Gerät wird beschädigt.
4. Die Batterie im Gerät kann bei längerem Nichtgebrauch beschädigt werden. Es wird empfohlen, dieses Produkt mindestens alle drei Monate aufzuladen.
5. Dieses Produkt besitzt einen Gleichstrommotor, der im Betrieb elektrische Funken erzeugen kann. Deshalb darf dieses Produkt nicht in entzündlichen oder explosionsfähigen Umgebungen eingesetzt werden.
6. Das Produkt darf nicht länger als 35 Minuten am Stück verwendet werden. Es wird empfohlen, das Produkt alle 35 Minuten 20 Minuten lang auszuschalten. Bei ungewöhnlichen Geräuschen oder Überhitzung während des Betriebs sofort ausschalten.
7. Vor Einstellung des gewünschten Aufblasdrucks muss die ausgewählte Maßeinheit überprüft werden. Andernfalls kann der Reifen platzen oder es kann zu anderen Unfällen kommen. Umrechnung zwischen den gängigen Einheiten: 1 Bar = 14,5 PSI 1 Bar = 100 KPa
8. Lassen Sie das Produkt nicht unbeaufsichtigt, sondern behalten Sie es beim Aufblasen im Auge, um einen überhöhten Aufblasdruck bei fehlender Voreinstellung zu vermeiden.
9. Verwenden Sie dieses Produkt in einer trockenen und sauberen Umgebung, da eindringender Staub und Schmutz das Gerät beschädigen können. Dieses Gerät ist nicht wasserdicht. Es darf deshalb - mit Ausnahme des Staubsammelbehälters - nicht mit Wasser gesprüht werden.
10. Reinigen Sie den Staubsammelbehälter unmittelbar nach dem Staubsaugen. Der Staubsammelbehälter sollte erst wieder eingesetzt werden, wenn er trocken ist.

-39-

Fehlersuche/-behebung

Fehler	Lösung
Geringe Luftströmung.	1. Batterieleistung prüfen. 2. Dichtheit des Luftrohrs prüfen. 3. Anschluss des Luftrohrs auf beiden Seiten prüfen. 4. Dichtheit des aufgeblasenen Gegenstands prüfen.
Aufblasfunktion funktioniert nach dem Einschalten des Geräts nicht.	1. Anschluss des Luftrohrs prüfen. 2. Batterieleistung prüfen. 3. Prüfen, ob der tatsächliche Reifendruck höher ist als der voreingestellte Druck.
Der voreingestellte Wert kann weder erhöht noch vermindert werden.	Prüfen, ob das korrekte Szenario ausgewählt wurde. Im freien Modus, wenn keine Anzeige leuchtet, kann ein Wert zwischen 3 PSI und 150 PSI voreingestellt werden.
Die Aufblasfunktion wird normal ausgeführt, aber der angezeigte Druck ist Null.	Der Druck von Ballons oder anderen Produkten mit geringem Druck liegt nicht im Messbereich dieses Geräts.
Die Farbe der Leistungsanzeige beim Aufblasen stimmt nicht mit der im Standby-Zustand überein.	Die Lithium-Batterie erleidet einen merklichen Leistungsrückgang beim Entladen, dieser bewirkt, dass die Farbe der Leistungsanzeige beim Aufblasen nicht mit der im Standby-Zustand übereinstimmt. Dies ist kein Fehler.
Das Produkt kann Staub nicht oder nur unzureichend aufsaugen.	1. Batterieleistung prüfen. 2. Anschluss der Saugdüse kontrollieren. 3. Filterleistung prüfen.

-40-

Hersteller: Guangdong Yimu Technology Co., Ltd.
 Anschrift: Room 904, No. 419 Jinxing Road, Liaobu Town, Dongguan City, Guangdong Province, VR China
 Service-Hotline: +86 4000778387

Qualitätszertifiziert
 Inspiziert

-41-

-42-