

## VIVA SEM MEDO LIVE FEARLESS

Em alguns momentos da vida, temos a escolha de correr ou parar, seguir em frente ou olhar para os lados, de investir ou estacionar. Cada escolha nos leva para um caminho, e cada uma de suas escolhas te levaram a hoje estar frente a frente com a Elements.

Nós, como vocês, buscamos a melhora e a performance absoluta. Transformamos materiais brutos em produtos únicos, com um objetivo singular: encorajar o ser humano a viver sem medo.

Estaremos juntos no seu dia a dia, onde a dor chega e o suor cai. Mas, para aqueles que tem coragem, não há escolha, senão VIVER SEM MEDO.

Rafael Dutra, CEO  
rdutra@elements.com.br

Conecte-se conosco:  
[contato@elements.com.br](mailto:contato@elements.com.br)



# ELEMENTS

## 4 PASSOS PARA ESTENDER SUA GARANTIA

1

Tire uma foto com o seu novo produto Elements.

Mostre com clareza o produto e como ele ficou bem ambientado no seu espaço de trabalho.

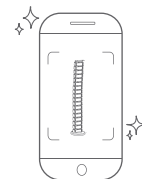

2

Poste em uma rede social

Poste no Facebook, Instagram, Tiktok, Reddit, Youtube ou Twitch com #ElementsBrasil. Deixe seu post público, assim podemos vê-lo.



3

Envie a URL do seu post

Copie a URL do seu post e submeta em nosso site, na página [elements.com.br/elements/garantia-estendida](https://elements.com.br/elements/garantia-estendida). Você pode acessar pelo QR code ao lado.

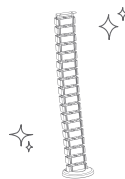

4

Finalize o cadastro

Siga o passo a passo e desfrute do seu novo produto Elements com garantia estendida.

## GARANTIA

GARANTIA PADRÃO	1 ANO
GARANTIA ESTENDIDA	1 ANO

Garantia estendida mediante registro e regulamento. SERIAL

N°

## DEVOLUÇÃO

1	Guarde a caixa original do produto desmontada para casos de devolução em até 7 dias.
2	Ao comprar organizador de cabos, o cliente recebe o produto desmontado e precisa realizar a montagem. O mesmo acontece na devolução. Se houver necessidade de devolução, a responsabilidade pela desmontagem é do cliente. O mesmo deve ser feito com ferramentas adequadas. A Elements não realiza serviços de montagem/desmontagem.
3	A devolução deve ser feita com o produto devidamente embalado e fechado. Produto mal embalado, sem a devida proteção, que chegar com danos físicos pode perder a garantia ou ter valor do reparo abatido da devolução. Devolução com caixa aberta ou partes para fora da caixa não é aceita.
4	Como regra geral, os produtos requerem cuidado redobrado. A responsabilidade do cliente na devolução vai até o recebimento por parte da Elements, portanto proteja bem o produto.

## MANUAL DE MONTAGEM

 **Spine**  
organizador de cabos

ACESSÓRIOS:  x2

①

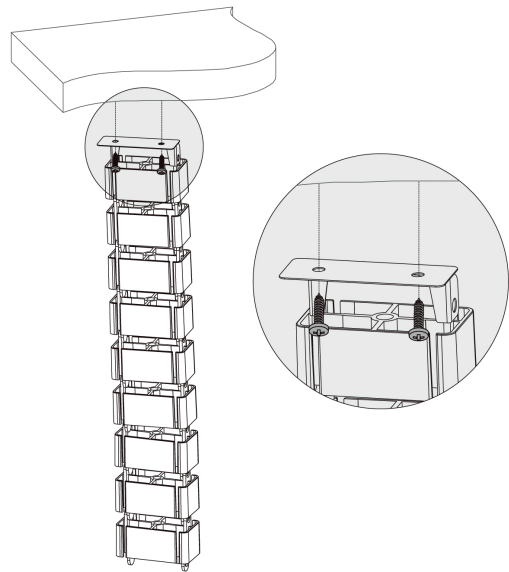

② ADICIONE OU REMOVA SEÇÕES  
PARA AJUSTAR O COMPRIMENTO

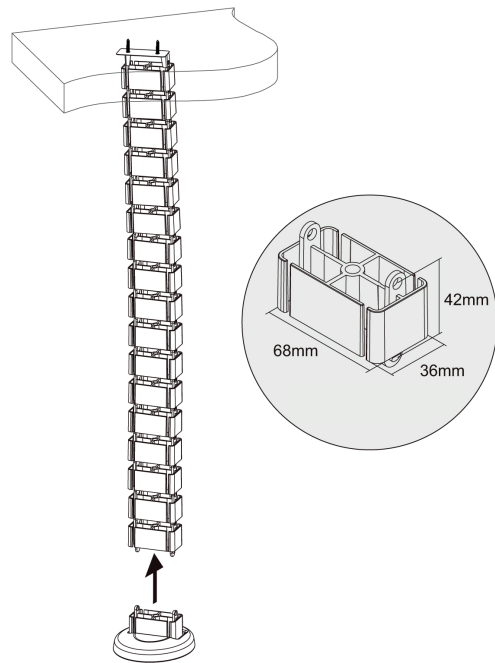

③

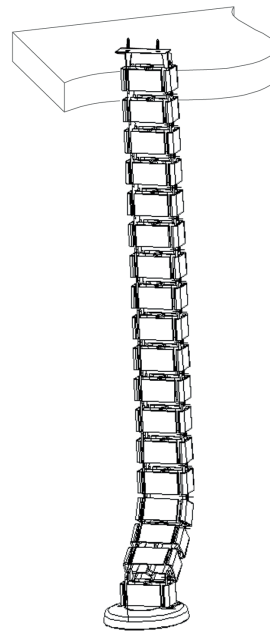

④ INSIRA OS CABOS

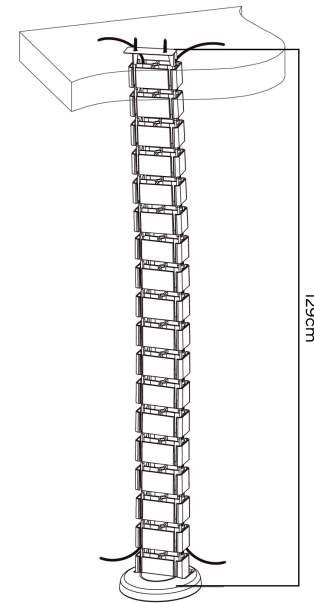

viva sem medo