

# SEDIA DA GAMING KLIM 1ST

## MANUALE E GUIDA PER L'ASSEMBLAGGIO

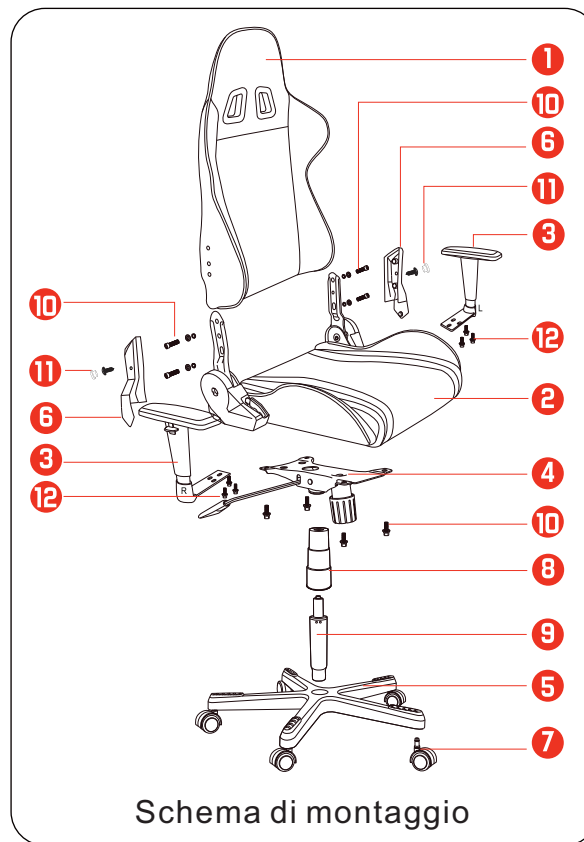
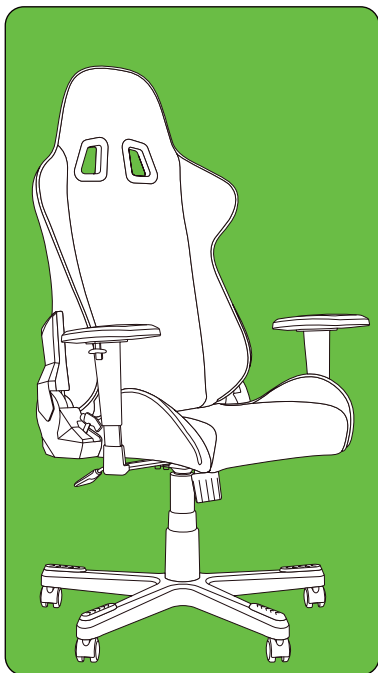

## INFORMAZIONI DI CONTATTO

Grazie per aver acquistato la nostra sedia KLIM! Leggere questo manuale prima dell'installazione e seguire le istruzioni. Conservare questo manuale per riferimenti futuri.

Se hai bisogno di aiuto durante il montaggio, l'utilizzo o se desideri semplicemente condividere il tuo feedback, non esitare a contattarci all'indirizzo [italia@klimtechnologies.com](mailto:italia@klimtechnologies.com). I nostri specialisti risponderanno entro 24 ore!

## AVVERTENZE DI SICUREZZA

1. Proteggere la sedia dall'esposizione prolungata alla luce solare diretta e da ambienti umidi.
2. Posizionare sempre la sedia su una superficie piana.
3. Prestare attenzione ai bambini che cercano di arrampicarsi sulla sedia.
4. Controllare regolarmente le viti per assicurarsi che non si siano allentate dopo lunghi periodi di utilizzo. Stringerle se necessario.
5. Evitare l'uso di oggetti appuntiti vicino alla sedia per ridurre il rischio di graffiare o strappare il tessuto.

## CONTENUTO

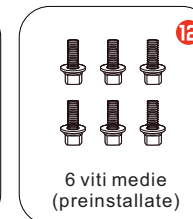
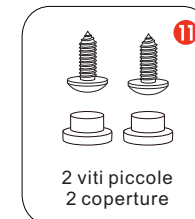
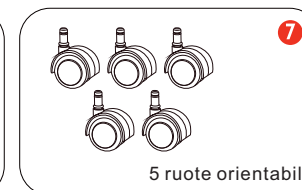
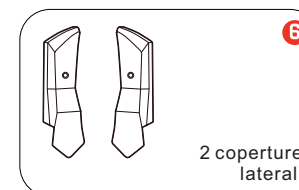
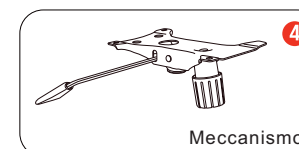
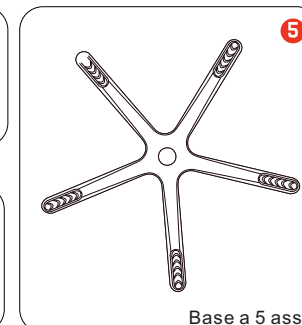
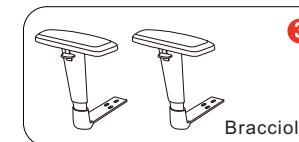
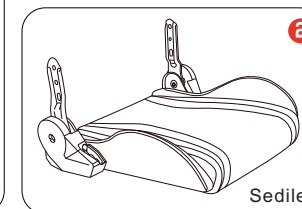
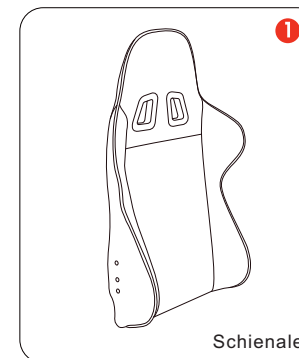

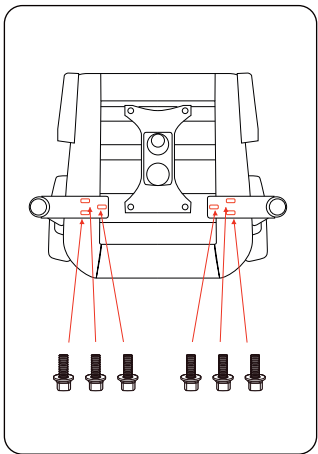

### PASSAGGIO 1

**Attaccare i braccioli al sedile**  
Svitare le 6 viti sulla base del sedile, posizionare i braccioli e riavvitarle.

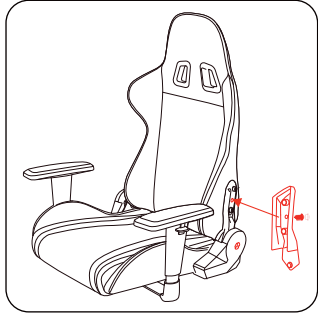

### PASSAGGIO 4

**Installare le coperture laterali**  
Collegare prima il bottone a scatto inferiore, posizionare il resto della copertura e inserire la vite per fissarlo. Infine, posizionare la copertura della vite sulla parte superiore.

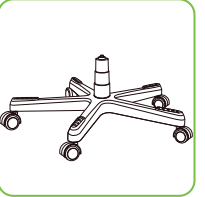
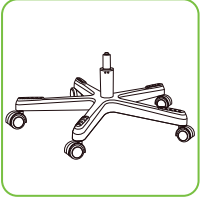
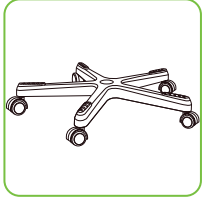
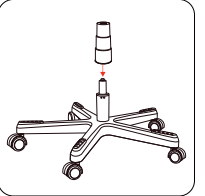
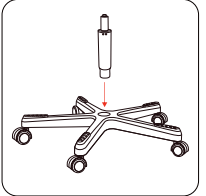
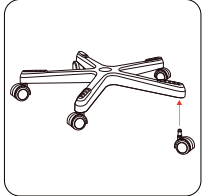

### PASSAGGIO 6

**Spingere le ruote nella base a cinque assi**

### PASSAGGIO 7

**Inserire la molla a gas nella base a cinque assi**

### PASSAGGIO 8

**Posizionare la copertura sulla molla a gas**

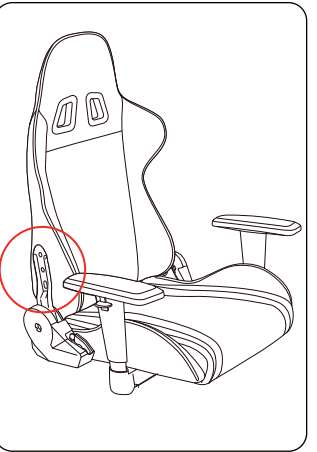
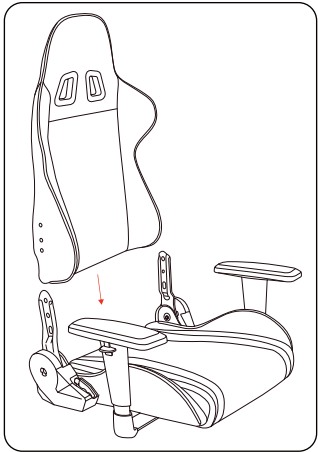

### PASSAGGIO 2

**Unire lo schienale e il sedile**  
**IMPORTANTE:** rimuovere le viti preinstallate nello schienale e tenerle per il passaggio successivo. Posizionare lo schienale sul sedile come da foto sopra. Accertarsi che i fori sulle piastre metalliche siano allineati ai fori sullo schienale.

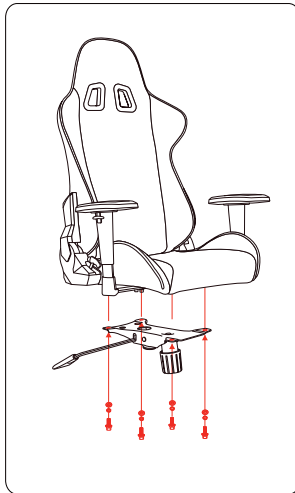

### PASSAGGIO 5

**Installare il meccanismo**  
Fissare il meccanismo sul fondo del sedile utilizzando 4 viti. Controllare l'orientamento del meccanismo per assicurarsi che sia rivolto nella direzione corretta.

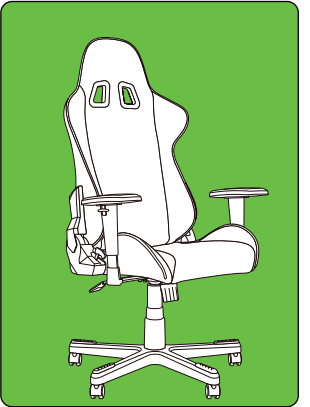
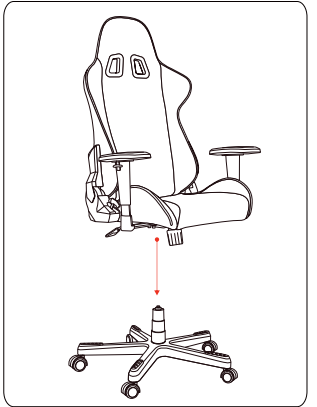

### PASSAGGIO 9

**Posizionare la sedia sulla molla a gas**  
Allineare la parte superiore della molla a gas e il foro del meccanismo. Posizionare attentamente la parte superiore della sedia sulla molla a gas e continuare ad abbassarla fino a quando il sedile non è completamente collegato al pistone a gas. Complimenti! La tua nuova sedia è pronta :)

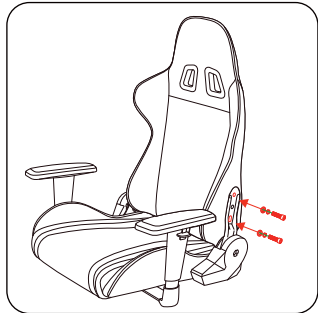

### PASSAGGIO 3

**Fissare lo schienale al sedile**  
Avvitare i bulloni sul lato destro (il lato gestito) a metà, quindi avvitare i bulloni sul lato sinistro. Successivamente, serrarli tutti fino a quando lo schienale è fissato saldamente al sedile. Controllare di nuovo l'allineamento e, se necessario, regolare di nuovo.

### Istruzioni per l'uso e per la sicurezza

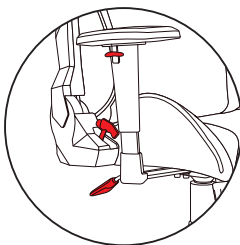

**Regolazione del bracciolo**  
Spingere la linguetta verso l'alto per regolare l'altezza del bracciolo.

**Leva reclinabile**  
Tirare la leva superiore verso l'alto per regolare l'inclinazione dello schienale.

**Leva di regolazione dell'altezza**  
Tirare la leva inferiore verso l'alto per regolare l'altezza del sedile.



Sedersi al centro della sedia, con la schiena sullo schienale.



Non sedersi sul bordo del sedile.



Non stare in piedi sulla sedia.



Sedersi sulla sedia una persona alla volta.



Non spingere la sedia quando qualcuno è seduto su di essa.



Non spingere verso il basso lo schienale quando una persona è reclinata su di esso.



Non caricare tutto il peso corporeo solo sullo schienale.



Non posizionare le dita o le mani vicino al meccanismo reclinabile.