

KLIM 1ST GAMING-SESSEL

MONTAGEANLEITUNG & HANDBUCH

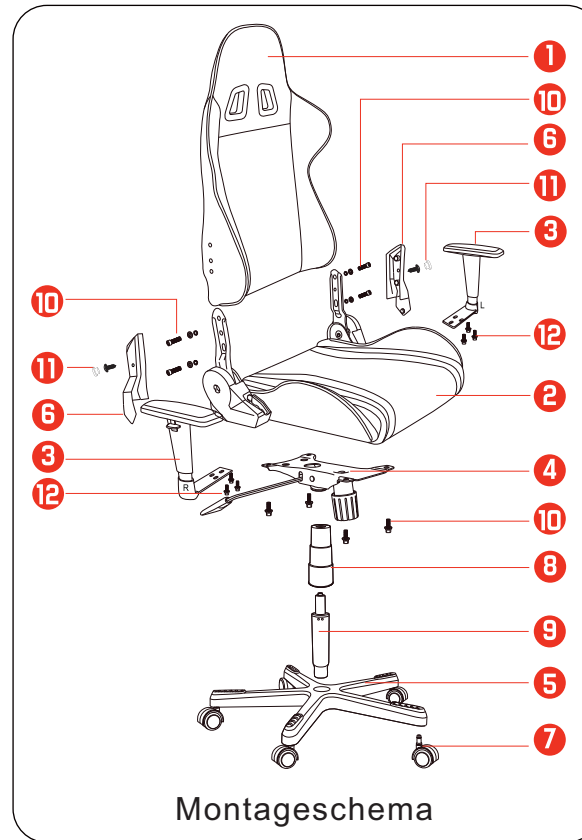

PACKUNG INHALT

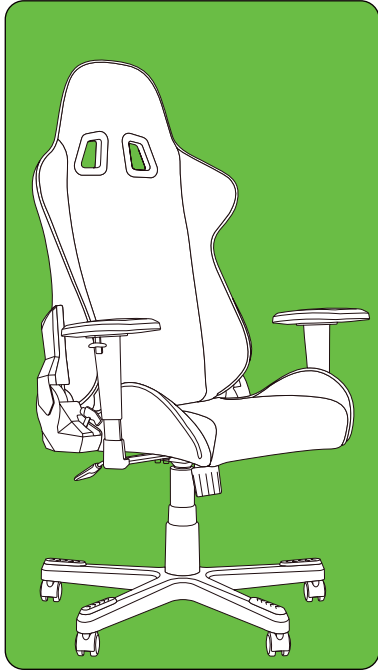
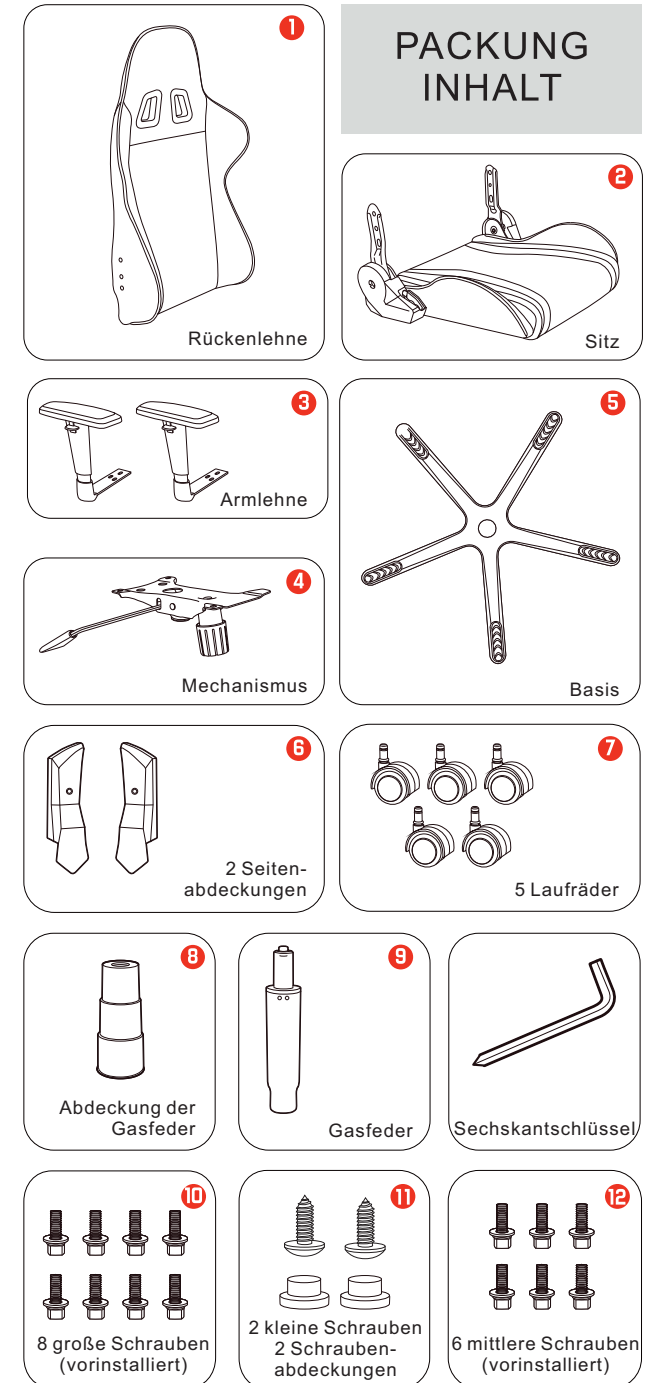

KONTAKTDATEN

Vielen Dank dass Du dich für unseren KLIM-Stuhl entschieden hast! Bitte lese diese Anleitung vor der Montage und folge den Anweisungen. Bewahre diese Anleitung zum späteren Nachschlagen auf.

Wenn Du Hilfe bei der Montage oder Nutzung brauchst oder einfach nur Dein Feedback geben möchtest, zögere nicht, uns unter deutschland@klimtechnologies.com zu kontaktieren. Unsere Spezialisten antworten innerhalb von 24 Stunden!

SICHERHEITSHINWEISE

1. Schütze den Stuhl vor längerer Aussetzung vor direkten Sonnenstrahlen und feuchter Umgebung.
2. Stelle den Stuhl immer auf eine flache Oberfläche.
3. Achte auf Kinder, die versuchen, auf den Stuhl zu klettern.
4. Überprüfe die Schrauben regelmäßig, um sicherzustellen, dass sie sich nach längerem Gebrauch nicht gelöst haben. Ziehe sie bei Bedarf nach.
5. Vermeide es, scharfe Gegenstände in der Nähe des Stuhls zu verwenden, um das Risiko von Kratzern oder Rissen im Stoff zu verringern.



Deutsch

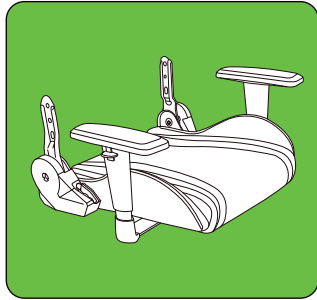
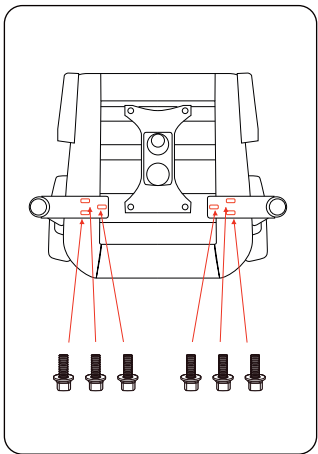

SCHRITT 1

Befestige die Armlehnen an der Unterseite des Sitzes

Löse die 6 Schrauben am Sitzunterteil, positioniere die Armlehnen und verschraube sie wieder.

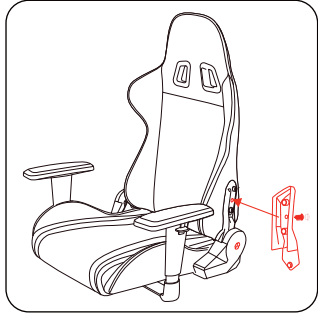

SCHRITT 4

Montiere die Seitenabdeckungen

Bringe zuerst den unteren Druckknopf an, setze den Rest der Abdeckung ein und setze die Schraube zur Sicherung ein. Zum Schluss wird die Schraubenabdeckung aufgesetzt.

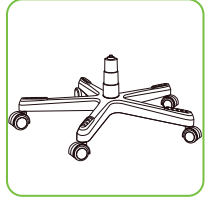
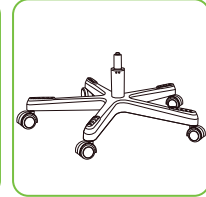
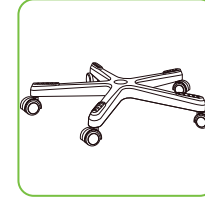
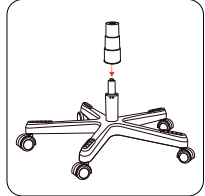
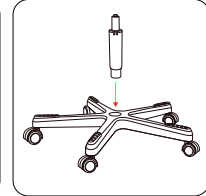
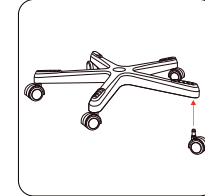

SCHRITT 6

Schiebe die Räder in den Sockel

SCHRITT 7

Setze die Gasfeder in den Sockel ein

SCHRITT 8

Setze die Abdeckung auf die Gasfeder

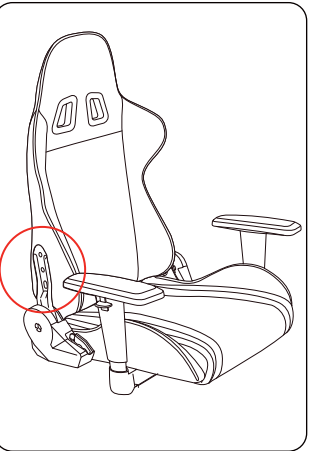
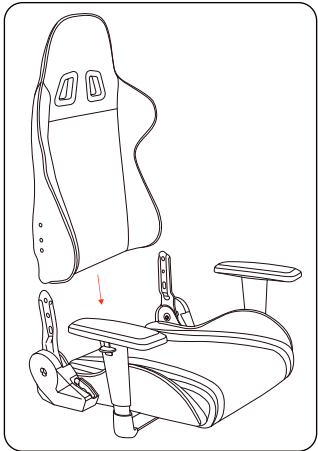

SCHRITT 2

Rückenlehne und Sitz zusammensetzen

WICHTIG: Entferne die vorinstallierten Schrauben in der Rückenlehne und bewahre sie für den nächsten Schritt auf. Lege die Rückenlehne wie oben abgebildet auf den Sitz. Achte darauf, dass die Löcher auf den Metallplatten mit den Löchern in der Rückenlehne übereinstimmen.

SCHRITT 3

Befestige die Rückenlehne am Sitz

Schraube die Bolzen auf der rechten Seite (Griffseite) zur Hälfte ein, dann schraube die Bolzen auf der linken Seite ein. Ziehe sie anschließend alle an, bis die Rückenlehne fest am Sitz sitzt. Dann kannst Du die Ausrichtung nochmals überprüfen und ggf. nachjustieren.

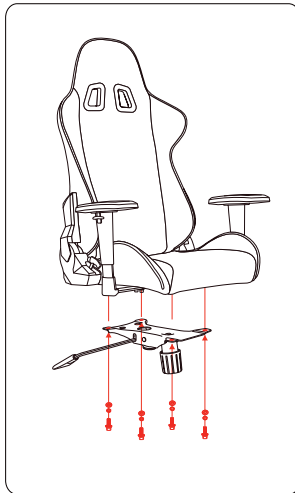

SCHRITT 5

Installiere den Mechanismus

Befestige den Mechanismus mit 4 Schrauben an der Unterseite des Sitzes. Überprüfe die Ausrichtung des Mechanismus, um sicherzustellen, dass er in die richtige Richtung zeigt.

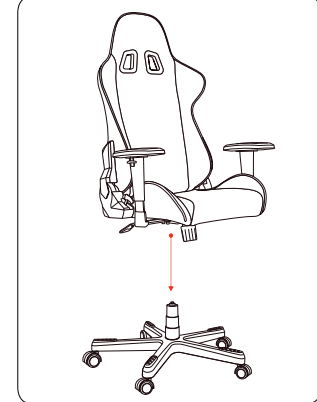

SCHRITT 9

Stelle den Stuhl auf die Gasfeder

Richte die Oberseite der Gasfeder und das Loch des Mechanismus aus. Lege den oberen Teil des Stuhls vorsichtig auf die Gasfeder und fahre ihn immer wieder herunter, bis der Sitz vollständig mit dem Gaskolben verbunden ist. Herzlichen Glückwunsch! Dein neuer Stuhl ist fertig :)

Verwendung und Sicherheitshinweise

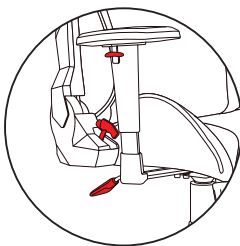

Einstellung der Armlehne

Drücke die Lasche nach oben, um die Höhe der Armlehne zu regulieren.

Verstellbarer Hebel

Ziehe den oberen Hebel nach oben, um die Neigung der Rückenlehne einzustellen.

Hebel zur Höhenverstellung

Ziehe den unteren Hebel nach oben, um die Höhe des Sitzes zu verstellen.



Sitze in der Mitte des Stuhls, mit dem Rücken auf der Rückenlehne.



Sitze nicht auf der Sitzkante.



Stelle dich nicht auf den Stuhl.



Es sollte nur eine Person auf dem Stuhl sitzen.



Schiebe den Stuhl nicht herum, wenn jemand auf ihm sitzt.



Verschiebe die Rückenlehne nicht nach unten, wenn eine Person darauf sitzt.



Verlagere nicht dein ganzes Körpergewicht nur auf die Rückenlehne.



Lege deine Finger oder Hände nicht in die Nähe der Verstellmechanik.

