



PANTHER



USER MANUAL

MANUEL D'UTILISATION

BENUTZERHANDBUCH

MANUALE UTENTE

MANUAL DEL USUARIO

ENGLISH

Package content and product diagram	2
Headset controls	3
First use	4
Other functions	5
Contact and troubleshooting	6
Technical specifications	7

FRANÇAIS

Schéma du produit et contenu de l'emballage	8
Commandes du casque	9
Première utilisation	10
Autres fonctions	11
Contact et dépannage	12
Fiche technique	13

DEUTSCH

Produktübersicht & Lieferumfang	14
Steuerelemente des Headsets	15
Erste Verwendung	16
Weitere Funktionen	17
Kontakt und Fehlersuche	18
Technische Daten	19

ITALIANO

Diagramma del prodotto e contenuto	20
Comandi cuffie	21
Primo utilizzo	21
Altre funzioni	23
Contatti e risoluzione dei problemi	24
Specifiche tecniche	25

ESPAÑOL

Diagrama del producto y contenido	26
Control de los auriculares	27
Primera utilización	28
Otras funciones	29
Contacto y resolución de problemas	30
Especificaciones técnicas	31

PRODUCT DIAGRAM & PACKAGE CONTENTS

Package contents

Wireless headset	USB-C charging cable	User manual
USB wireless transmitter	3.5 mm audio cable	

Diagram

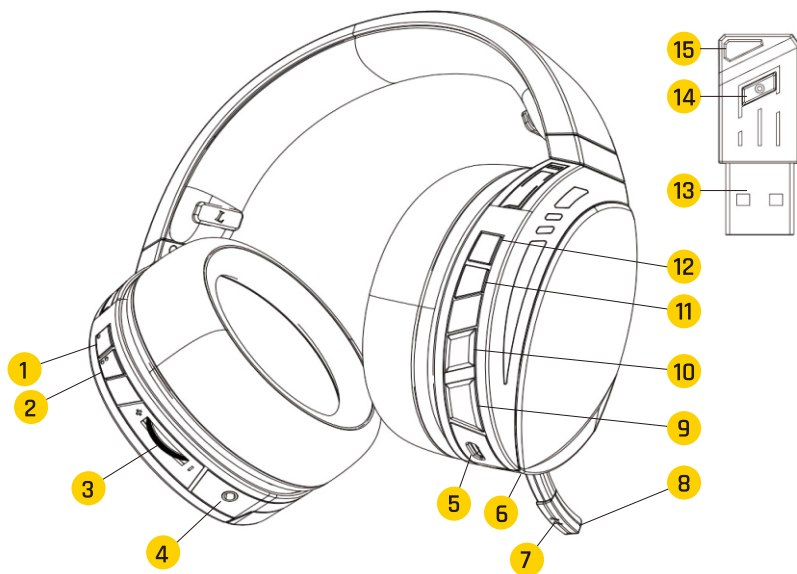

1	Speaker mute button	6	LED indicator	11	Next track
2	LED light switch	7	Microphone LED indicator	12	Previous track
3	Volume controller	8	Microphone	13	USB transmitter
4	3.5 mm audio port	9	Power button Play/Pause	14	Transmitter button
5	USB-C charging port	10	Microphone mute	15	Transmitter LED indicator

Light indicator (headset)

Pairing: flashing in blue and green alternatively

Power on: fixed blue

Wireless mode: flashing in blue while music is playing, Fixed blue when paused

Charging status: fixed orange while charging, which turns off when fully charged.

Light indicator (USB transmitter)

Pairing: blue light flashes

Disconnected: fixed red light

Connected: fixed blue light

Reset state: fixed blue and red light

HEADSET CONTROLS

Power button: press and hold  for 3 seconds to turn the headset on or off.

Play: short press the  button while music is paused.

Pause: short press the  button while music is playing.

Next track: Press  to go to the next track

Previous track: Press  to go to the previous track

Volume controller: slide to + / - to turn the volume up or down.

Speaker mute: press and hold  to mute/unmute sound.

Microphone mute: press  to mute/unmute the microphone. The microphone LED indicator is blue while the microphone is active and off while inactive.

RGB lights: press and hold  for 2 seconds to turn the RGB lights on and off.

NOTE: while in Wired mode (using the 3.5 mm port), only the volume slider works. To use all buttons, activate a wireless mode (Bluetooth or USB receiver).

Phone calls

Answer call: short press  during an incoming call

Reject call: long press  during an incoming call

Hang up: short press  while in an active call

While connected to a phone, press  twice to dial the last phone number in your call record (compatible devices only).

FIRST USE

Note: it is highly recommended to run a full charging cycle before using the headset for the first time. Refer to the section “charging the battery” for charging instructions.

Wired Mode

Connect one end of the 3.5 mm cable to the AUX port on the headset, and the other end to a compatible port in your device.

Note: both audio and microphone are compatible while in wired mode, as long as the port supports audio and microphone connections at the same time. If your device has one port for audio and one port for microphone, please use a 3.5 mm audio/mic splitter cable (not included).

USB Transmitter

1. Insert the wireless transmitter into the USB port of your device. Once the driver finishes its automatic installation, the transmitter enters a stand-by state and the light indicator turns red.
2. Turn on the wireless headset: it automatically enters pairing mode. Press and hold the button on the wireless transmitter for 3 seconds to pair the headset to the transmitter. The light indicator flashes in blue quickly.
3. Once the headset is paired with the transmitter, the light indicator stays lit on blue.

After a successful pairing, every time you turn on the headset it connects automatically to your device.

Bluetooth

If the headset is not paired to any device, it enters pairing mode automatically and the light flashes in blue and green alternatively.

If they have been paired with a different device before, reset any previous connections by pressing both **⏪** and **⏩** for 3 seconds.

When in pairing mode:

1. Activate Bluetooth on your device and open the list of available Bluetooth connections.
2. Select KLIM Panther to pair the headset with your device.
3. The light indicator turns blue and the headset is connected.

After a successful pairing, every time you turn the headset on it connects automatically to your device.

Note: You can only have 1 device connected at the same time. When using the USB transmitter, the Bluetooth connection is deactivated, and viceversa.

OTHER FUNCTIONS

Charging the battery

Connect the USB charging cable to your computer or other compatible charger (5V/1A or 5V/2A). Connect the other end of the cable to the headset.

The light turns orange while charging and turns off completely once the charge has finished.

IMPORTANT: all wireless modes are deactivated during the charge. Plug in the 3.5 mm cable to your computer to continue using the headset while it charges.

Note: when connected to some iOS devices, the battery status will be shown on the device's screen (usually the top-right corner).

RGB lights

Press and hold the RGB lights button for 2 seconds to turn the lights on or off. Short press to change the light color/effect. The RGB lights are always off while the headphone is charging or in wired mode.

Hint: turning off the RGB lights extends the duration of the battery.

Bluetooth connection reset

Press both **⏪** and **⏩** at the same time for 3 seconds. The green and blue LED stays on for 3 seconds, and then the headset enters pairing mode, with the green and blue LED flashing alternatively.

USB wireless transmitter instructions

Power on: plug in the transmitter to the computer and it turns on automatically

Power off: unplug the wireless transmitter

Pairing mode: press and hold the button on the transmitter for 3 seconds to enter pairing mode. The blue light flashes quickly and the headset can be connected.

Disconnect: short press the button on the transmitter to deactivate the connection. The light indicator stays red while disconnected.

Clear connection: press and hold the button on the transmitter for 8 seconds. The light indicator stays red and blue while all connections are cleared.

WARNINGS AND SAFETY PRECAUTIONS

- Always charge the headphones with a 5V/1A or 5V/2A charger. Higher voltage may damage the headphones.
- Fully charge the headphones after they've been unused for 3 months. If you don't intend to use them for a long period of time, charge it every 3 months to protect the battery.
- Use the headphones in normal temperature and humidity conditions. Avoid exposing them to direct sunlight for extended periods of time.
- Do not submerge the headset in water, always keep dry; keep away from fire and other hot objects.
- Disassembling electronic parts or performing repairs should only be performed by qualified personnel. If you experience any trouble with the product, please contact us.

CONTACT AND TROUBLESHOOTING

Do you need additional assistance with your product? Contact us at support@klimtechnologies.com. Our team of specialists is at your disposal and will always reply within 24 hours!

Q: The headset does not work

A: Carry out the following verifications:

1. Check that the battery is charged
2. Check that the headset is correctly paired with the USB receiver (blue light). If not, reset the connection and pair again.
3. Check that the sound is not set too low on the volume knob, and that the speakers are not muted via the speaker mute button on the headset.
4. Check that the correct playback device is selected on your computer/console, and that the volume level in the settings screen is adequate

Q: The microphone does not work

A: Carry out the following verifications:

1. Check that the microphone is not muted via the mute microphone button
2. Check that the correct recording device is selected on your computer/console, and that the microphone volume level in the settings screen is adequate.
3. Check the voice activation settings in your recording software (push-to-talk or voice activation), and verify that it is properly set up.

TECHNICAL SPECIFICATIONS

USB transmitter

Wireless version	5.0
Input	USB 2.0
Signal-to-noise ratio	>90 dB
Operating voltage/current	5V / 14-27 mA

Headset

Supported profiles	A2DP/AVRCP/SMP/HFP
Resistance	26 Ohm \pm 15%
Speaker sensitivity	105 \pm 3dB
Frequency range	20-20 KHz
Charging voltage/current	DC 5V / 800 mA
Operating voltage/current	3.7V / 26-65 mA
Maximum input power	20 mW
Battery capacity	3.7V 1500 mA
Channel system	dual

Microphone

Microphone sensitivity	-42 \pm 3dB
Microphone impedance	<2.2 KOhm
Microphone diameter	4 x 1.5 mm
Polar pattern	omnidirectional

SCHÉMA DU PRODUIT ET CONTENU DE L'EMBALLAGE

Contenu de l'emballage

Casque sans fil	Câble de chargement USB-C	Mode d'emploi
Transmetteur USB sans fil	Câble audio 3,5 mm	

Schéma

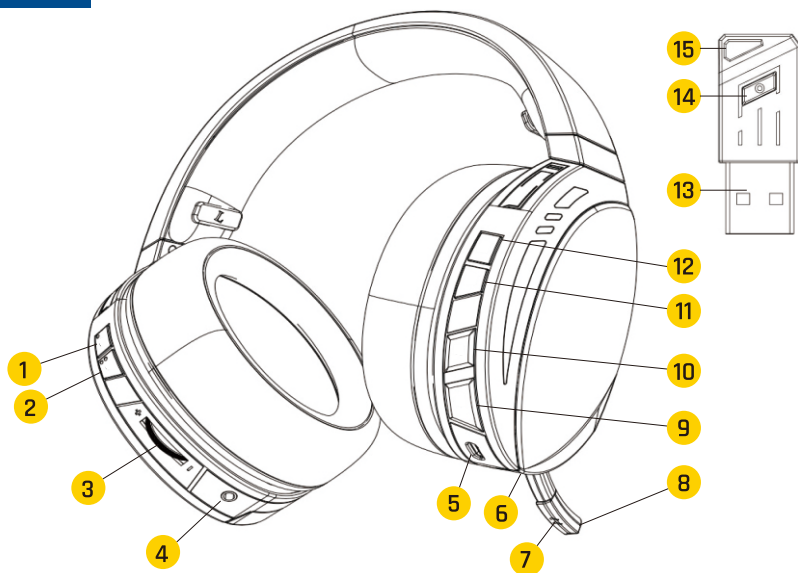

1	Bouton mise en sourdine des haut-parleurs	6	Indicateur LED	11	Piste suivante
2	Interrupteur LED	7	Indicateur LED du microphone	12	Piste précédente
3	Contrôle du volume	8	Microphone	13	Transmetteur USB
4	Port audio 3,5 mm	9	Bouton de mise en marche Lecture/Pause	14	Bouton du transmetteur
5	Port de charge USB-C	10	Bouton de désactivation du microphone	15	Indicateur LED du transmetteur

Indicateur LED (casque)

Appairage : clignote en bleu et vert alternativement.

Mise en marche : bleu fixe.

Mode sans fil : clignote en bleu pendant la lecture de la musique. Bleu fixe en cas de pause.

Statut de la charge : orange fixe pendant la charge, qui s'éteint lorsque la charge est terminée.

Indicateur LED (transmetteur USB)

Appairage : lumière bleue clignotante

Déconnecté : lumière rouge fixe

Connecté : lumière bleue fixe

Réinitialisation : lumière bleue et rouge fixe

COMMANDES DU CASQUE

Bouton de mise en marche : appuyez sur le bouton  pendant 3 secondes pour allumer ou éteindre le casque.

Lecture : Appuyez brièvement sur le bouton  lorsque la musique est en pause.

Pause : Appuyez brièvement sur le bouton  pendant la lecture de la musique.

Piste suivante : Appuyez sur  pour passer à la piste suivante.

Piste précédente : Appuyez sur  pour passer à la piste précédente.

Contrôleur de volume : faites glisser vers + / - pour augmenter ou diminuer le volume.

Mise en sourdine des haut-parleurs : appuyez sur  et maintenez-le enfoncé pour couper/rétablir le son.

Mise en sourdine du microphone : appuyez sur  pour couper/rétablir le son du microphone. L'indicateur LED du microphone est bleu lorsque le microphone est actif et éteint lorsqu'il est inactif.

Éclairage RGB : appuyez sur  pendant 2 secondes pour allumer ou éteindre l'éclairage RGB. Appuyez brièvement pour changer la couleur/effet de l'éclairage.

REMARQUE : en mode filaire (avec le port 3,5 mm), seul le potentiomètre de volume fonctionne. Pour utiliser tous les boutons, activez un des modes sans fil (transmetteur Bluetooth ou USB).

Appels

Décrocher : presser brièvement  lors d'un appel entrant

Rejeter : presser longuement  lors d'un appel entrant

Raccrocher : presser brièvement  pendant un appel

Lorsque le casque est connecté à un téléphone, pressez  deux fois pour composer et appeler le dernier numéro de votre historique (appareils compatibles seulement).

PREMIÈRE UTILISATION

Remarque : il est fortement recommandé de charger complètement le casque une fois avant de l'utiliser. Reportez-vous à la section " charger la batterie " pour les instructions de charge.

Mode filaire

Connectez une des extrémités du câble de 3,5 mm au port AUX du casque, et l'autre extrémité à un port compatible sur votre appareil.

Remarque : l'audio et le microphone sont compatibles en mode filaire, à condition que le port prenne en charge les connexions audio et micro en même temps. Si votre appareil dispose d'un port pour l'audio et d'un port pour le microphone, veuillez utiliser un câble séparateur audio/micro de 3,5 mm (non inclus).

Transmetteur USB

1. Insérez le transmetteur sans fil dans le port USB de votre appareil. Une fois que le pilote a terminé son installation automatique, le transmetteur passe en mode veille et le voyant lumineux devient rouge.
2. Allumez le casque sans fil : il entre automatiquement en mode appairage. Appuyez sur le bouton du transmetteur sans fil et maintenez-le enfoncé pendant 3 secondes pour coupler le casque au transmetteur. Le voyant lumineux clignote rapidement en bleu.
3. Une fois que le casque est appairé avec le transmetteur, le voyant lumineux reste allumé en bleu.

Après un appairage réussi, chaque fois que vous allumerez le casque, il se connectera automatiquement à votre appareil.

Bluetooth

Si le casque n'est appairé à aucun appareil, il entre automatiquement en mode appairage et le voyant clignote alternativement en bleu et en vert.

S'il a déjà été appairé à un autre appareil, réinitialisez toutes les connexions précédentes en appuyant à la fois sur **⏪** et **⏩** pendant 3 secondes.

En mode appairage :

1. Activez le Bluetooth sur votre appareil et ouvrez la liste des connexions Bluetooth disponibles.
2. Sélectionnez KLIM Panther pour appairer le casque avec votre appareil.
3. L'indicateur lumineux devient bleu et le casque est connecté.

Une fois l'appairage réussi, chaque fois que vous allumerez le casque, il se connectera automatiquement à votre appareil.

Remarque : Vous ne pouvez avoir qu'un seul appareil connecté en même temps. Lorsque vous utilisez l'émetteur USB, la connexion Bluetooth est désactivée, et vice versa.

AUTRES FONCTIONS

Charger la batterie

Connectez le câble de charge USB à votre ordinateur ou à un autre chargeur compatible (5V/1A ou 5V/2A). Connectez l'autre extrémité du câble au casque.

Le voyant devient orange pendant la charge et s'éteint complètement une fois la charge terminée.

IMPORTANT : tous les modes sans fil sont désactivés pendant la charge. Branchez le câble de 3,5 mm sur votre ordinateur pour continuer à utiliser le casque en mode filaire pendant qu'il se charge.

Remarque : Lorsque le casque est connecté à certains appareils iOS, l'état de la batterie s'affiche sur l'écran de l'appareil (généralement dans le coin supérieur droit).

Éclairage RGB

Appuyez sur le bouton RGB pendant 2 secondes pour allumer ou éteindre l'éclairage. Appuyez brièvement pour changer la couleur/effet de l'éclairage. Le RGB est toujours éteint lorsque le casque est en charge ou en mode filaire.

Conseil : éteindre le RGB augmente l'autonomie.

Réinitialiser la connexion Bluetooth

Appuyez sur les deux boutons **⏪** et **⏩** en même temps pendant 3 secondes. Les LED verte et bleue restent allumées pendant 3 secondes, puis le casque entre en mode appairage, les LED verte et bleue se mettant à clignoter alternativement.

Instructions concernant le transmetteur sans fil USB

Mise en marche : branchez le transmetteur à l'ordinateur et il s'allume automatiquement.

Éteindre : débranchez le transmetteur sans fil.

Mode appairage : appuyez sur le bouton du transmetteur pendant 3 secondes pour passer en mode appairage. Le voyant bleu clignote rapidement et le casque peut être connecté.

Déconnexion : appuyez brièvement sur le bouton du transmetteur pour désactiver la connexion. Le voyant lumineux reste rouge pendant la déconnexion.

Effacer la connexion : appuyez sur le bouton du transmetteur et maintenez-le enfoncé pendant 8 secondes. Le voyant lumineux reste rouge et bleu pendant que toutes les connexions sont effacées.

AVERTISSEMENTS ET PRÉCAUTIONS

- Chargez toujours le casque avec un chargeur 5V/1A ou 5V/2A. Une tension supérieure peut endommager le casque.
- Rechargez complètement le casque après 3 mois d'inutilisation. Si vous n'avez pas l'intention de l'utiliser pendant une longue période, chargez-le tous les 3 mois pour préserver la batterie.
- Utilisez le casque dans des conditions normales de température et d'humidité. Évitez de l'exposer à la lumière directe du soleil pendant de longues périodes.
- Ne plongez pas le casque dans l'eau, gardez-le toujours au sec ; tenez-le éloigné du feu et de tout autre objet chaud.
- Le démontage des pièces électroniques ou les réparations ne doivent être effectués que par du personnel qualifié. Si vous rencontrez un quelconque problème avec le produit, veuillez nous contacter.

CONTACT ET DÉPANNAGE

Vous avez besoin d'une assistance supplémentaire avec votre produit ? Contactez-nous à l'adresse france@klimtechnologies.com. Notre équipe de spécialistes est à votre disposition et vous répondra toujours dans les 24 heures

Q : Le casque ne fonctionne pas.

R : Effectuez les vérifications suivantes :

1. Vérifiez que la batterie est chargée
2. Vérifiez que le casque est correctement appairé avec le transmetteur USB (lumière bleue). Si ce n'est pas le cas, réinitialisez la connexion et appairez-le à nouveau.
3. Vérifiez que le son n'est pas coupé au niveau du bouton de volume.
4. Vérifiez que le périphérique de lecture correct est sélectionné sur votre ordinateur/console et que le niveau de volume dans l'écran des paramètres est adéquat.

Q : Le microphone ne fonctionne pas

R : Effectuez les vérifications suivantes :

1. Vérifiez que le microphone n'est pas coupé par le bouton de mise en sourdine du microphone.
2. Vérifiez que le périphérique d'enregistrement correct est sélectionné sur votre ordinateur/console et que le niveau de volume du microphone dans les paramètres est adéquat.
3. Vérifiez les paramètres d'activation vocale de votre logiciel d'enregistrement (push-to-talk ou détection vocale), et assurez-vous qu'ils sont correctement configurés.

FICHE TECHNIQUE

Transmetteur USB

Version sans fil	5.0
Entrée	USB 2.0
Rapport signal/bruit	>90 dB
Tension/courant de fonctionnement	5V / 14-27 mA

Casque

Profils supportés	A2DP/AVRCP/SMP/HFP
Résistance	26 Ohm \pm 15%
Sensibilité des haut-parleurs	105 \pm 3dB
Réponse en fréquence	20-20 Khz
Tension/courant de charge	DC 5V / 800 mA
Tension/courant de fonctionnement	3.7V / 26-65 mA
Courant max	20 mW
Capacité de la batterie	3.7V 1500 mA
Système de canal	double

Microphone

Sensibilité du microphone	-42 \pm 3dB
Impédance du microphone	<2.2 KOhm
Diamètre du microphone	4 x 1.5 mm
Directivité du microphone	Omnidirectionnel

PRODUKTÜBERSICHT & LIEFERUMFANG

Verpackungsinhalt

Kabelloses Headset	USB-C-Ladekabel	Benutzerhandbuch
Drahtloser USB-Empfänger	3,5 mm Audiokabel	

Übersicht

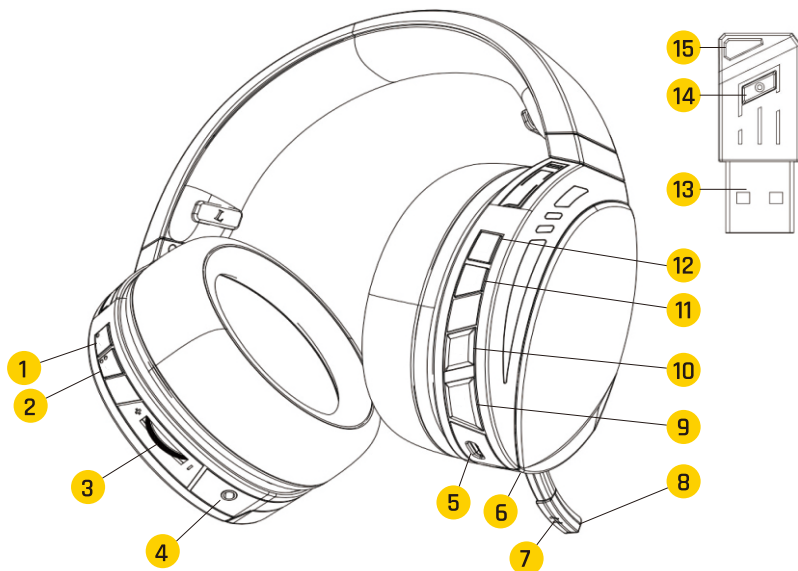

1	Lautsprecher-Stummschalttaste	6	LED-Anzeige	11	Nächster Titel
2	LED-Lichtschalter	7	Mikrofon-LED-Anzeige	12	Vorheriger Titel
3	Lautstärkereglер	8	Mikrofon	13	USB-Empfänger
4	3,5 mm Audio-Anschluss	9	Einschalttaste Wiedergabe/Pause	14	Empfängertaste
5	USB-C-Ladeanschluss	10	Mikrofon stummschalten	15	LED-Anzeige des Empfängers

LED-Anzeige (Headset)

Koppeln: Blinkt abwechselnd in Blau und Grün

Einschalten: Statisch Blau

Kabelloser Modus: Blinkt beim Abspielen der Musik blau, leuchtet statisch blau beim pausieren der Musik

Ladestatus: Statisch orange während des Ladevorgangs, schaltet sich aus, wenn das Gerät voll geladen ist

LED-Anzeige (USB-Empfänger)

Koppeln: Blaues Licht blinkt

Getrennt: Statisch Rot

Verbunden: Statisch Blau

Reset-Status: Statisch Blau und Rot

STEUERELEMENTE DES HEADSETS

Einschalttaste: Halte die  Taste 3 Sekunden lang gedrückt, um das Headset ein- oder auszuschalten.

Wiedergabe: Drücke kurz die  Taste, während die Musik pausiert.

Pause: Drücke kurz die  Taste, während die Musik abgespielt wird.

Nächster Titel: Drücke  , um zum nächsten Titel zu wechseln.

Vorheriger Titel: Drücke  , um zum vorherigen Titel zu wechseln.

Lautstärkeregler: +/-, um die Lautstärke zu erhöhen oder zu verringern.

Stummschaltung des Lautsprechers: Halte  gedrückt, um den Ton stumm zu schalten bzw. die Stummschaltung aufzuheben.

Mikrofonstummschaltung: Drücke  , um das Mikrofon stumm zu schalten bzw. die Stummschaltung aufzuheben. Die Mikrofon-LED-Anzeige leuchtet blau, wenn das Mikrofon aktiv ist, und ist aus, wenn es inaktiv ist.

RGB lights: Halte  2 Sekunden lang gedrückt, um die RGB-Leuchten ein- und auszuschalten. Drücke kurz, um die Lichtfarbe/den Lichteffect zu ändern.

HINWEIS: Im kabelgebundenen Modus (über den 3,5-mm-Anschluss) funktioniert nur der Lautstärkeregler. Um alle Tasten zu verwenden, aktiviere einen drahtlosen Modus (Bluetooth oder USB-Empfänger).

Telefonanrufe

Anruf annehmen: Drücke während eines eingehenden Anrufs kurz auf .

Anruf abweisen: Drücke während eines eingehenden Anrufs lange auf .

Auflegen: Drücke während eines aktiven Anrufs kurz auf .

Drücke zweimal auf  , während Du mit einem Telefon verbunden sind, um die letzte Telefonnummer in Deiner Anrufliste zu wählen (nur kompatible Geräte).

ERSTE VERWENDUNG

Hinweis: Es wird dringend empfohlen, einen vollständigen Ladezyklus durchzuführen, bevor Du das Headset zum ersten Mal benutzt. Anweisungen zum Aufladen findest Du im Abschnitt "Aufladen des Akkus".

Kabelgebundener Modus

Schließe ein Ende des 3,5-mm-Kabels an den AUX-Anschluss des Headsets und das andere Ende an einen kompatiblen Anschluss Deines Geräts an.

Hinweis: Im kabelgebundenen Modus sind sowohl Audio als auch Mikrofon verbunden, sofern der Anschluss gleichzeitig Audio- und Mikrofonverbindungen unterstützt. Wenn Dein Gerät über einen Audio- und einen Mikrofonanschluss verfügt, verwende bitte ein 3,5-mm-Audio/Mikrofon-Splitterkabel (Dieses ist nicht im Lieferumfang enthalten).

USB-Empfänger

1. Stecke den drahtlosen Empfänger in den USB-Anschluss Deines Geräts. Sobald die automatische Installation des Treibers abgeschlossen ist, schaltet der Sender in den Standby-Modus und die Leuchtanzeige leuchtet rot.
2. Schalte das drahtlose Headset ein: Es wechselt automatisch in den Koppel-Modus. Halte die Taste am drahtlosen Sender 3 Sekunden lang gedrückt, um das Headset mit dem Sender zu koppeln. Die Leuchtanzeige blinkt schnell blau.
3. Sobald das Headset mit dem Sender gekoppelt ist, leuchtet die Leuchtanzeige blau.

Nach erfolgreicher Kopplung verbindet sich das Headset jedes Mal, wenn Du es einschaltest, automatisch mit Deinem Gerät.

Bluetooth

Wenn das Headset mit keinem Gerät gekoppelt ist, geht es automatisch in den Kopplungsmodus über und die Anzeige blinkt abwechselnd blau und grün.

Wenn Du das Headset bereits mit einem anderen Gerät gekoppelt hast, setze alle vorherigen Verbindungen zurück, indem Du sowohl **⏪** als auch **⏩** 3 Sekunden lang gedrückt hältst.

Wenn Du Dich im Kopplungsmodus befindest:

1. Aktiviere Bluetooth auf Deinem Gerät und öffne die Liste der verfügbaren Bluetooth-Verbindungen.
2. Wähle KLIM Panther aus, um das Headset mit Deinem Gerät zu koppeln.
3. Die Leuchtanzeige wird blau und das Headset ist verbunden.

Nach erfolgreichem Pairing verbindet sich das Headset jedes Mal, wenn Du es einschaltest, automatisch mit Ihrem Gerät.

Hinweis: Es kann immer nur 1 Gerät gleichzeitig verbunden werden. Wenn Du den USB-Empfänger verwendest, ist die Bluetooth-Verbindung deaktiviert und umgekehrt.

WEITERE FUNKTIONEN

Ladevorgang

Schließe das USB-Ladekabel an Deinen Computer oder ein anderes kompatibles Ladegerät (5V/1A oder 5V/2A) an. Schließe das andere Ende des Kabels an das Headset an.

Das Licht leuchtet während des Ladevorgangs orange und schaltet sich nach Beendigung des Ladevorgangs vollständig aus.

WICHTIG: Alle drahtlosen Modi sind während des Ladevorgangs deaktiviert. Schließe das 3,5-mm-Kabel an Deinen Computer an, um das Headset während des Ladevorgangs weiter zu verwenden.

Hinweis: Bei der Verbindung mit manchen iOS-Geräten, wird der Batteriestatus des Headsets auf dem Bildschirm des verbundenen Geräts angezeigt (normalerweise in der oberen rechten Ecke).

RGB-Lichter

Halte die Taste für die RGB-Beleuchtung 2 Sekunden lang gedrückt, um die Beleuchtung ein- oder auszuschalten. Drücke kurz, um die Lichtfarbe/den Lichteffekt zu ändern. Die RGB-Beleuchtung ist immer ausgeschaltet, wenn der Kopfhörer geladen wird oder sich im kabelgebundenen Modus befindet.

Tip: Das Ausschalten der RGB-Beleuchtung verlängert die Lebensdauer des Akkus.

Bluetooth-Verbindung zurücksetzen

Drücke **⏪** und **⏩** gleichzeitig für 3 Sekunden. Die grüne und die blaue LED leuchten 3 Sekunden lang, dann wechselt das Headset in den Kopplungsmodus, wobei die grüne und die blaue LED abwechselnd blinken.

Anweisungen für den drahtlosen USB-Empfänger

Einschalten: Schließe den Empfänger an den Computer an, damit schaltet er sich automatisch ein.

Ausschalten: Ziehen den Stecker des kabellosen Empfängers aus dem Port.

Kopplungs-Modus: Halte die Taste am Empfänger 3 Sekunden lang gedrückt, um den Kopplungs-Modus zu aktivieren. Das blaue Licht blinkt schnell und das Headset kann verbunden werden.

Trennen: Drücke kurz die Taste am Empfänger, um die Verbindung zu deaktivieren. Die Leuchtanzeige bleibt rot, solange die Verbindung getrennt ist.

Verbindung trennen: Halte die Taste auf dem Sender 8 Sekunden lang gedrückt. Die Leuchtanzeige leuchtet rot und blau, während alle Verbindungen getrennt werden.

WARNUNGEN UND SICHERHEITSVORKEHRUNGEN

- Lade das Headset immer mit einem 5V/1A oder 5V/2A Ladegerät. Höhere Spannungen können das Headset beschädigen.
- Lade das Headset vollständig auf, wenn Du es 3 Monate lang nicht benutzt hast. Wenn Du das Headset über einen längeren Zeitraum nicht benutzt, lade es alle 3 Monate auf, um den Akku zu schützen.
- Verwende das Headset bei normalen Temperatur- und Feuchtigkeitsbedingungen. Vermeide es über einen längeren Zeitraum direktem Sonnenlicht auszusetzen.
- Tauche das Headset nicht in Wasser ein, sondern halte es immer trocken; halte es von offenem Feuer und anderen heißen Gegenständen fern.
- Das Zerlegen von elektronischen Teilen oder die Durchführung von Reparaturen sollte nur von qualifiziertem Personal durchgeführt werden. Solltest Du Probleme mit dem Produkt haben, wende Dich bitte an uns.

KONTAKT UND FEHLERSUCHE

Benötigst Du zusätzliche Hilfe zu Deinem Produkt? Kontaktiere uns unter deutschland@klimotechnologies.com. Unser Spezialistenteam steht Dir zur Verfügung und antwortet immer innerhalb von 24 Stunden!

F: Das Headset funktioniert nicht

A: Führe die folgenden Überprüfungen durch:

1. Prüfe, ob der Akku aufgeladen ist
2. Prüfe, ob das Headset korrekt mit dem USB-Empfänger gekoppelt ist (blaues Licht). Falls nicht, setze die Verbindung zurück und kopple sie erneut.
3. Vergewissere Dich, dass der Ton nicht zu niedrig eingestellt wurde und dass die Lautsprecher am Lautstärkereglern nicht stummgeschaltet wurden.
4. Vergewissere Dich, dass das richtige Wiedergabegerät auf Deinem Computer/Deiner Konsole ausgewählt, und die Lautstärke im Einstellungsbildschirm angemessen ist.

F: Das Mikrofon funktioniert nicht

A: Führe die folgenden Überprüfungen durch:

1. Vergewissere Dich, dass das Mikrofon nicht über die Stummschalt-Taste stummgeschaltet ist.
2. Vergewissere Dich, dass auf Deinem Computer/Deiner Konsole das richtige Aufnahmegerät ausgewählt, und dass die Mikrofonlautstärke im Einstellungsbildschirm angemessen ist.
3. Überprüfe die Einstellungen für die Sprachaktivierung in Deiner Aufnahmesoftware (Push-to-Talk oder Sprachaktivierung) und stellen sicher, dass sie richtig eingestellt ist.

TECHNISCHE DATEN

USB-Empfänger

Kabellose Version:	5.0
Eingang:	USB 2.0
Signal-Rausch-Verhältnis	>90 dB
Betriebsspannung/-strom	5V / 14-27 mA

Kopfhörer

Unterstützte Profile	A2DP/AVRCP/SMP/HFP
Widerstand	26 Ohm \pm 15%
Lautsprecher-Empfindlichkeit	105 \pm 3dB
Frequenzbereich	20-20 Khz
Ladespannung/-strom	DC 5V / 800 mA
Betriebsspannung/-strom	DC 5V / 800 mA
Maximale Eingangsleistung	3.7V / 26-65 mA
Batteriekapazität	20 mWh
Kanalsystem	dual

Mikrofon

Mikrofonempfindlichkeit	-42 \pm 3dB
Mikrofon-Impedanz	<2.2 KOhm
Mikrofondurchmesser	4 x 1.5 mm
Mikrofon-Richtcharakteristik	omnidirektional

DIAGRAMMA DEL PRODOTTO E CONTENUTO DELLA CONFEZIONE

Contenuto della confezione

Cuffie Wireless	Cavo di ricarica USB-C	Manuale utente
Ricevitore wireless USB	Cavo AUX 3,5 mm	

Diagramma

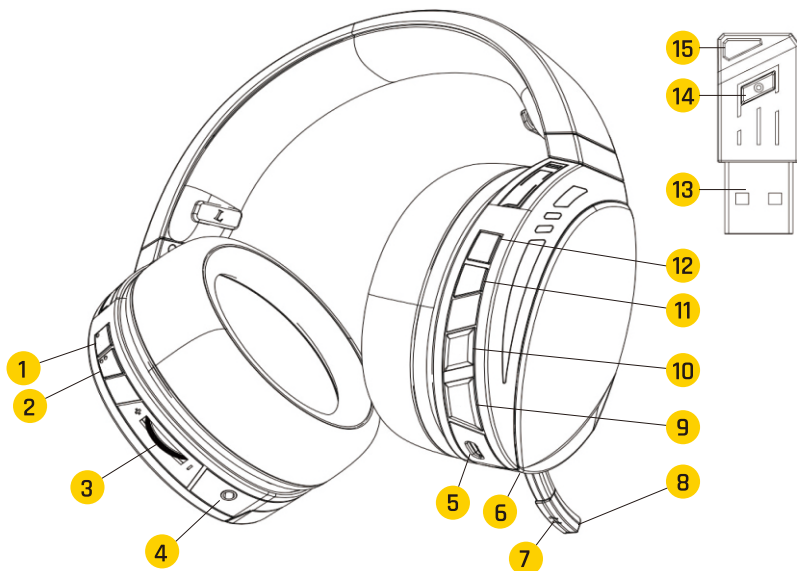

1	Pulsante muto altoparlanti	6	Indicatore LED	11	Traccia successiva
2	Interruttore luci LED	7	Indicatore LED Microfono	12	Traccia successiva
3	Controllo volume	8	Microfono	13	Ricevitore USB
4	Porta audio 3,5 mm	9	Pulsante accensione Riproduci/Pausa	14	Pulsante ricevitore
5	Porta ricarica USB-C	10	Pulsante muto microfono	15	Indicatore LED del trasmettitore

Indicatore LED (cuffie)

Associazione: lampeggia in blu e verde alternativamente.

Cuffia accesa: blu fisso.

Modalità wireless: lampeggia in blu mentre la musica è in riproduzione, blu fisso mentre è in pausa.

Stato di ricarica: arancione fisso durante la ricarica, spento a ricarica completa.

Indicatore LED (ricevitore USB)

Associazione: luce blu lampeggiante

Disconnesso: luce rossa fissa

Connesso: luce blu fissa

Funzione Reset: luce rossa e blu fissa

COMANDI CUFFIE

Pulsante accensione: premi e tieni premuto  per 3 secondi per accendere o spegnere le cuffie.

Riproduci: Premi brevemente il pulsante  quando la musica è in pausa.

Pausa: Premi brevemente il pulsante  quando la musica è in riproduzione.

Traccia successiva: Premi  per passare alla traccia successiva.

Traccia precedente: Premi  per passare alla traccia precedente.

Controllo volume: Scorri verso + / - per alzare o abbassare il volume.

Muto altoparlanti: Premi e tieni premuto  per mutare o smutare il suono.

Muto microfono: Premi  per mutare o smutare il microfono. L'indicatore LED sul microfono si accende in blu quando è attivo e si spegne quando è disattivato.

Luci RGB: Premi e tieni premuto  per 2 secondi per accendere o spegnere le luci RGB. Premi rapidamente per cambiare la luce/effetto.

NOTA: In modalità con filo (usando la porta 3,5 mm) soltanto il comando del volume funziona. Per utilizzare tutti i pulsanti, attiva una modalità senza fili (Bluetooth o ricevitore Wireless)

Chiamate

Rispondi alle chiamate: Premi brevemente  per rispondere ad una chiamata in arrivo.

Rifiuta chiamata: Premi a lungo  per rifiutare una chiamata in arrivo.

Riaggancia: sPremi brevemente  durante una chiamata attiva.

Quando le cuffie sono connesse al telefono, premi due volte  per ricomporre l'ultimo numero nel tuo registro chiamate (solo su dispositivi compatibili).

PRIMO UTILIZZO

Nota: è altamente raccomandato effettuare una ricarica completa prima del primo utilizzo. Consulta la sezione “ricaricare la batteria” per le istruzioni.

Modalità con filo

Connetti un'estremità del cavo AUX 3,5 mm alla porta AUX sulle cuffie, e l'altra ad una porta compatibile del tuo dispositivo.

Nota: Sia l'audio che il microfono possono essere utilizzati in modalità cablata se il dispositivo è dotato di porta Combo Jack. Se il tuo dispositivo ha porte audio separate per l'input e per l'output, è necessario utilizzare uno splitter (non incluso).

Ricevitore USB

1. Inserisci il ricevitore wireless in una porta USB del tuo dispositivo. Non appena il driver avrà terminato l'installazione automatica, il ricevitore entrerà in stand-by e l'indicatore LED si accenderà in rosso.
2. Accendi le cuffie wireless; entreranno automaticamente in modalità di associazione. Premi e tieni premuto il pulsante “ON” sul ricevitore USB per 3 secondi per associare cuffie e ricevitore tra di loro. La luce lampeggerà rapidamente in blu.
3. Terminata l'associazione delle cuffie con il ricevitore, l'indicatore luminoso rimarrà acceso in blu.

Dopo aver eseguito l'associazione per la prima volta, le cuffie si conatterranno automaticamente al ricevitore all'accensione.

Bluetooth

Se le cuffie non sono associate a nessun dispositivo, entrano automaticamente in modalità di associazione e la luce lampeggia alternatamente in blu e verde.

Se sono state associate con un diverso dispositivo in precedenza, resetta le precedenti connessioni premendo insieme i tasti ◀▶ e ▶▶ per 3 secondi.

In modalità associazione:

1. Attiva il dispositivo sulle tue cuffie ed apri le impostazioni Bluetooth per vedere la lista di dispositivi disponibili.
2. Seleziona KLIM Panther per associare le cuffie con il tuo dispositivo.
3. L'indicatore luminoso si illuminerà in blu quando le cuffie saranno connesse.

Dopo aver eseguito l'associazione per la prima volta, le cuffie si conatterranno automaticamente al dispositivo Bluetooth all'accensione.

Nota: Puoi connetterti soltanto ad un dispositivo alla volta. Usando il ricevitore USB, la connessione Bluetooth è disattivata, e viceversa.

ALTRE FUNZIONI

Ricaricare la batteria

Connetti il cavo di ricarica USB al tuo computer od altri caricabatterie compatibili (5 V / 1 A o 5 V / 2 A). Connetti l'altra estremità del cavo alle cuffie.

Il LED si illumina in arancione durante la ricarica e si spegne quando la ricarica è completa.

IMPORTANTE: tutte le modalità senza fili sono disattivate durante la ricarica. Inserisci il cavo AUX 3,5 mm al tuo dispositivo per continuare ad utilizzare le cuffie durante la ricarica.

Nota: Quando connesse ad alcuni dispositivi iOS, lo stato della batteria sarà mostrato sullo schermo del dispositivo (solitamente in alto a destra).

Luci RGB

Premi e tieni premuto il pulsante Luci RGB per 2 secondi per accendere o spegnere le luci. Premi rapidamente per cambiare la luce/effetto. Le luci RGB sono sempre spente quando le cuffie sono in ricarica o in utilizzo con filo.

Suggerimento: Spegnerle luci estende significativamente la durata della batteria.

Reset connessione Bluetooth

Premi **◀◀** e **▶▶** contemporaneamente per 3 secondi. Le luci verde e blu rimarranno accese per 3 secondi e successivamente le cuffie entreranno in modalità di associazione, con i LED verdi e blu che lampeggiano in modo alterno.

Istruzioni ricevitore wireless USB

Accensione: Inserisci il ricevitore nella porta USB del computer.

Spegnimento: Scollega il ricevitore wireless.

Modalità associazione: Premi e tieni premuto il pulsante sul ricevitore per 3 secondi per entrare in modalità associazione. La luce blu lampeggerà rapidamente e le cuffie potranno essere connesse.

Disconnect: Premi brevemente sul pulsante sul ricevitore per disattivare la connessione. La luce rimane rossa quando è disconnesso.

Reset connessione: Premi e tieni premuto il pulsante sul ricevitore per 8 secondi. L'indicatore si illumina di rosso e blu quando e tutte le connessioni saranno interrotte.

AVVERTENZE DI SICUREZZA

- Ricarica sempre le cuffie con una porta 5 V / 1 A o 5 V / 2 A. Una tensione maggiore potrebbe danneggiare le cuffie.
- Ricarica le cuffie se non sono state utilizzate per 3 mesi. Se non le utilizzerai per un periodo di tempo prolungato, effettua comunque una ricarica ogni 3 mesi per preservare la batteria.
- Usa le cuffie in condizioni di umidità e temperatura normali. Evita di esporle direttamente alla luce del sole per lungo tempo. Non sommergerle in acqua e mantienile sempre asciutte. Tieni le cuffie lontano da fuoco od altre fonti di calore.
- Lo smontaggio o la riparazione di parti elettroniche vanno eseguite preferibilmente da personale qualificato. Se riscontri problemi con il prodotto, ti preghiamo di contattarci.

CONTATTI E RISOLUZIONE DEI PROBLEMI

Hai bisogno di assistenza aggiuntiva con il tuo prodotto? Contattaci da italia@klimtechnologies.com. Ti risponderemo entro 24 ore!

Q: Le cuffie non funzionano.

A: Verifica:

1. Che la batteria sia carica.
2. Che le cuffie siano correttamente associate con il ricevitore USB (indicatore LED BLU). Altrimenti, resetta la connessione ed effettua nuovamente l'associazione.
3. Che il suono non sia impostato al minimo dalla rotellina di controllo volume e che gli altoparlanti non siano mutati dall'apposito pulsante sulle cuffie.
4. Che le cuffie siano selezionate come dispositivo di riproduzione sul tuo computer o console e (dalle impostazioni di sistema) che il volume di output sia adeguato.

Q: Il microfono non funziona.

A: Verifica:

1. Che il microfono non sia mutato dal relativo pulsante.
2. Che le cuffie siano selezionate come dispositivo di registrazione dal tuo computer o console e che il volume sia selezionato il corretto dispositivo di registrazione dal tuo computer o console e (dalle impostazioni di sistema) che il volume di input sia adeguato
3. Che le impostazioni di attivazione vocale nel tuo software di registrazione (push-to-talk o attivazione vocale) siano correttamente selezionate.

SPECIFICHE TECNICHE

Ricevitore USB

Versione wireless	5.0
Input	USB 2.0
Rapporto segnale rumore	>90 dB
Tensione/corrente di esercizio	5V / 14-27 mA

Cuffie

Profili supportati	A2DP/AVRCP/SMP/HFP
Resistenza	26 Ohm \pm 15%
Sensibilità altoparlante	105 \pm 3dB
Intervallo di frequenze	20-20 KHz
Tensione/corrente di ricarica	DC 5V / 800 mA
Tensione/corrente di esercizio	3.7V / 26-65 mA
Massima potenza in ingresso	20 mW
Portata batteria	3.7V 1500 mA
Canali audio	due (stereo)

Microfono

Sensibilità microfono	-42 \pm 3dB
Impedenza microfono	<2.2 KOhm
Diametro del microfono	4 x 1.5 mm
Profilo polare microfono	Omnidirezionale

DIAGRAMA DEL PRODUCTO Y CONTENIDO DEL PAQUETE

Contenido del paquete

Auriculares inalámbricos	Cable de carga USB-C	Manual del usuario
Transmisor USB inalámbrico	Cable de audio de 3,5 mm	

Diagrama del producto

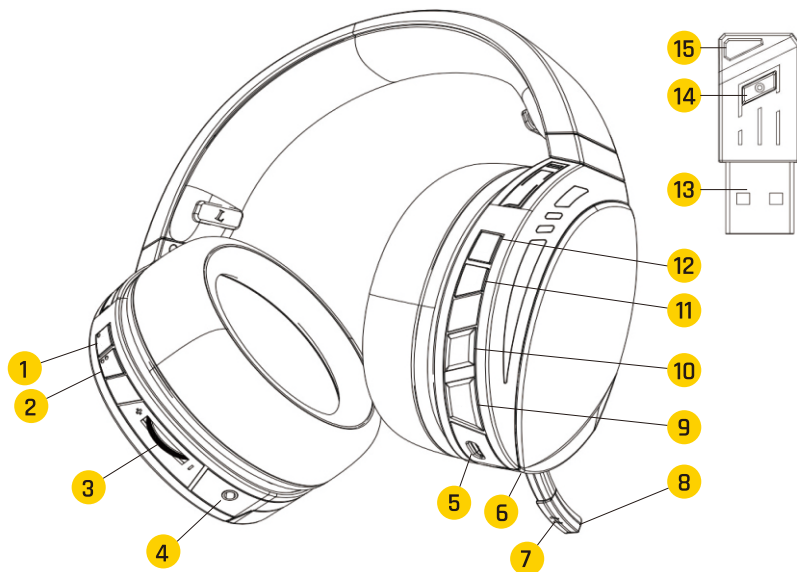

1	Silenciar auriculares	6	Indicador LED	11	Pista siguiente
2	Botón de luces LED	7	Indicador LED del micrófono	12	Pista anterior
3	Control de volumen	8	Micrófono	13	Transmisor USB
4	Puerto de audio de 3,5 mm	9	Botón de encendido Play/Pause	14	Botón del transmisor
5	Puerto de carga USB-C	10	Silenciar micrófono	15	Indicador LED del transmisor

Indicador LED (auriculares)

Vinculando: luz azul y verde parpadeando de forma alterna

Encendido: luz azul fija.

Modo inalámbrico: luz azul parpadeando mientras se reproduce música. Luz azul fija con música en pausa.

Estado de carga: luz naranja fija mientras se carga y apagada al finalizar la carga.

Indicador LED (transmisor USB)

Vinculando: luz azul parpadeando.

Desconectado: luz roja fija.

Conectado: luz azul fija.

Modo reset: luz azul y roja fija.

CONTROL DE LOS AURICULARES

Botón de encendido: pulsa y mantén pulsado el botón  durante 3 segundos para encender o apagar los auriculares.

Reproducir: pulsa el botón  mientras la música está en pausa.

Pausar: pulsa el botón  button mientras la música está en reproducción.

Pista siguiente: pulsa  para ir a la siguiente pista.

Pista anterior: pulsa  para volver a la pista anterior.

Control de volumen: mueve la rueda hacia + / - para subir o bajar el sonido.

Silenciar auriculares: pulsa y mantén pulsado  para silenciar/activar el sonido.

Silenciar micrófono: pulsa  para silenciar/activar el micrófono. El indicador LED del micrófono brilla en azul mientras el micrófono está activado y está apagado mientras el micrófono está desactivado.

Luces RGB: pulsa y mantén pulsado  durante 2 segundos para encender o apagar las luces RGB. Pulsa el botón para cambiar el color y efecto de luz.

Nota: al usar los auriculares con cable (mediante el puerto de 3,5 mm), solo funciona el control de volumen. Para usar todos los botones, activa un modo inalámbrico (Bluetooth o transmisor USB).

Llamadas de teléfono

Aceptar llamada: pulsa  durante una llamada entrante.

Rechazar llamada: mantén pulsado  unos segundos durante una llamada entrante.

Colgar: pulsa  durante una llamada activa.

Si los auriculares están conectados a un teléfono, pulsa  dos veces para marcar el último número de teléfono de tu registro de llamadas (solo dispositivos compatibles con esta función).

PRIMERA UTILIZACIÓN

Nota: recomendamos completar un ciclo de carga completo antes de usar los auriculares por primera vez. Consulta la sección "Carga de la batería" para obtener instrucciones detalladas.

Modo con cable

Conecta una clavija del cable de 3,5 mm al puerto AUX de los auriculares y la otra clavija a un puerto compatible en tu dispositivo.

Nota: tanto el sonido como el micrófono son compatibles con el modo con cable, siempre y cuando el puerto al que conectes los auriculares acepte conexiones de sonido y micrófono al mismo tiempo. Si conectas los cascos a un puerto solo de audio, el micrófono no funcionará. Si tu dispositivo tiene un puerto para el sonido y otro puerto para el micrófono, usa un cable divisor de 3,5 mm (no incluido).

Transmisor USB

1. Inserta el transmisor inalámbrico al puerto USB de tu dispositivo. Una vez termine la instalación automática de los drivers, el transmisor entra en un modo de espera y la luz indicadora se enciende en rojo.
2. Enciende los auriculares inalámbricos: estos entran automáticamente en el modo de vinculación. Pulsa y mantén pulsado el botón del transmisor inalámbrico para vincular los auriculares con el transmisor. La luz indicadora parpadea en azul rápidamente.
3. Una vez termina la vinculación de los auriculares con el transmisor, el indicador luminoso se queda fijo en azul.

Después del emparejamiento, cada vez que enciendas los auriculares, estos se conectarán automáticamente a tu dispositivo.

Bluetooth

Si los auriculares no están emparejados a ningún dispositivo, estos entran en modo vinculación automáticamente (el indicador LED parpadea en azul y verde alternativamente).

Si ya han sido vinculados con otros dispositivos, elimina conexiones anteriores pulsando a la vez **⏪** y **⏩** durante 3 segundos.

En modo vinculación:

1. Activa la función Bluetooth de tu dispositivo y abre la lista de conexiones Bluetooth disponibles.
2. Selecciona "KLIM Panther" para emparejar los auriculares con tu dispositivo.
3. El indicador LED se vuelve azul y los auriculares quedan conectados.

Después del emparejamiento, cada vez que enciendas los auriculares, estos se conectarán automáticamente a tu dispositivo.

Nota: solo puedes conectar los auriculares a un dispositivo a la vez. Mientras los uses con el transmisor USB, las conexiones Bluetooth están desactivadas y viceversa.

OTRAS FUNCIONES

Carga de la batería

Conecta el cable de carga USB a tu ordenador o a un cargador compatible (5V/1A o 5V/1A). Conecta la otra punta del cable al puerto de carga de los auriculares.

La luz brilla en naranja mientras se cargan y se apaga completamente al terminar.

IMPORTANTE: todos los modos inalámbricos están desactivados durante la carga. Conecta el cable de 3,5 mm a tu dispositivo para seguir usando los auriculares mientras se cargan.

Nota: al conectarse a algunos dispositivos iOS, el estado de la batería se muestra en la pantalla (normalmente en la esquina superior derecha).

Luces RGB

Pulsa y mantén pulsado ICON durante 2 segundos para encender o apagar las luces RGB. Pulsa el botón para cambiar el color y efecto de luz. Las luces RGB siempre están apagadas mientras se cargan los auriculares o se usan en modo con cable.

Consejo: apagar las luces RGB aumenta considerablemente la duración de la batería.

Restablecer conexiones Bluetooth

Pulsa ◀◀ y ▶▶ a la misma vez durante 3 segundos. El indicador LED verde y azul se queda fijo durante 3 segundos y luego entra en modo de vinculación, con las luces parpadeando en verde y azul de forma alterna.

Instrucciones del transmisor inalámbrico USB

Encendido: conecta el transmisor a tu ordenador o consola y se encenderá automáticamente.

Apagado: desconecta el transmisor inalámbrico.

Modo de vinculación: pulsa y mantén pulsado el botón del transmisor durante 3 segundos para activar el modo de vinculación. La luz azul parpadea rápidamente y los auriculares se pueden vincular.

Desconectar: pulsa el botón del transmisor para desactivar la conexión. El indicador luminoso se mantiene en rojo mientras está desconectado.

Eliminar conexiones: pulsa y mantén pulsado el botón del transmisor durante 8 segundos. La luz se vuelve roja y azul para indicar que todas las conexiones han sido eliminadas.

ADVERTENCIAS Y PRECAUCIONES DE SEGURIDAD

- Usa siempre un cargador de 5V/1A o 5V/2A para cargar los auriculares. Un voltaje superior puede dañarlos.
- Carga completamente los auriculares después de no utilizarlos en tres meses. Si no vas a usarlos en periodos muy largos, cárgalos cada tres meses para proteger la batería.
- Usa los auriculares en condiciones de temperatura y humedad normales. Evita exponerlos directamente a la luz del sol durante largos periodos.
- No sumerjas los auriculares en agua y mantenlos siempre secos; mantenlos alejados del fuego y otros objetos calientes.
- El desmontaje de piezas electrónicas o la reparación del dispositivo solo deben ser realizados por personal cualificado. Si tienes cualquier problema con el producto, contacta con nosotros.

CONTACTO Y RESOLUCIÓN DE PROBLEMAS

¿Necesitas más ayuda con tu producto? Contacta con nosotros escribiendo a espana@klimtechnologies.com. ¡Nuestro equipo de especialistas te responderá siempre en menos de 24 horas!

P: Los auriculares no funcionan

R: Lleva a cabo las siguientes comprobaciones:

1. Comprueba que la batería esté cargada.
2. Comprueba que los auriculares están correctamente vinculados al receptor USB (luz azul). Si no, elimina la conexión y vincúlalos de nuevo.
3. Comprueba que el controlador de volumen no está al mínimo y que no se haya activado el botón de silenciar los auriculares.
4. Comprueba que se haya seleccionado el dispositivo de reproducción correcto en tu ordenador o consola y que el nivel de volumen en la pantalla de configuración es el adecuado.

P: El micrófono no funciona

R: Realiza las siguientes comprobaciones:

1. Comprueba que el micrófono no esté silenciado mediante el botón de silenciar micrófono de los auriculares.
2. Comprueba que se haya seleccionado el dispositivo de grabación correcto en tu ordenador o consola y que el nivel de volumen en la pantalla de configuración es el adecuado.
3. Comprueba la configuración de activación de voz (pulsar para hablar o activación por voz) en tu software de grabación y verifica que esté configurado adecuadamente.

ESPECIFICACIONES TÉCNICAS

Transmisor USB

Versión inalámbrica	5.0
Entrada	USB 2.0
Relación señal/ruido	>90 dB
Voltaje/corriente	5V / 14-27 mA

Auriculares

Perfiles compatibles	A2DP/AVRCP/SMP/HFP
Resistencia	26 Ohm \pm 15%
Sensibilidad del altavoz	105 \pm 3dB
Rango de frecuencia	20-20 kHz
Voltaje/corriente de carga	DC 5V / 800 mA
Voltaje/corriente	3.7V / 26-65 mA
Potencia máxima	20 mW
Capacidad de la batería	3.7V 1500 mA
Sistema de canales	dual

Micrófono

Sensibilidad del micrófono	-42 \pm 3dB
Impedancia del micrófono	<2.2 kOhm
Diámetro del micrófono	4 x 1,5 mm
Patrón polar del micrófono	omnidireccional



KLIM | BUILT TO LAST.
BUILT FOR YOU.

WWW.KLIMTECHS.COM

Marcus Excelsior Limited
2512 Langham Place Office Tower
8 Argyle Street, Mongkok, Kowloon
Hong Kong

Authorised UK representative
Marcus Excelsior LLP
71-75, Shelton Street, Covent Garden,
London, WC2H 9JQ, England

Authorised EU representative
Marcus Excelsior Limited
Bracken Road No 51, Carlisle Offices
D18CV48 Dublin, Sandymount
Dublin, Ireland