

GAMING FRIDGE

GOFROST-42L

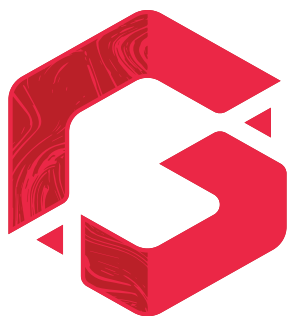

GAMEON

MADE BY GAMERS

USER MANUAL

English	P.1
بالعربية	P.8
Türkçe	P.15
Deutsch	P.22
Français	P.29
Español	P.36
Nederlands	P.43
Português	P.50



GAMEON
MADE BY GAMERS

GOFROST-42L

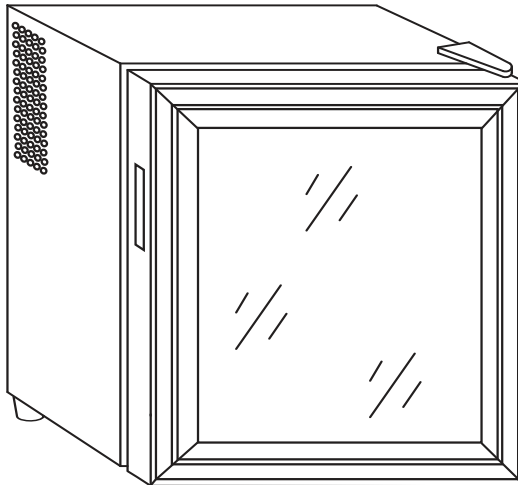

CONTACT US
HEY@GAMEON.STORE

WWW.GAMEON.STORE



- Before use, please read this manual carefully.
 - The range of storage temperature is from 12°C to 18°C, but the test condition for energy consumption is equal to 15°C or higher at the ambient temperature 25°C.
- It's suitable for use in bedrooms, apartments, hotels, hospitals and offices.**

Before putting into use

- Clean the appliance, and be thorough, especially in the interior (See "HOW TO CLEAN").
- In case the interior accessories are not correctly placed, rearrange them as described in chapter "NAME OF THE PARTS".

Instructions for use

These instructions for use are intended for the user. They describe the appliance and its correct and safe use. They were prepared for various types/models of therefore you may find in it description of some functions and accessories that your appliance does not have.

Tips for energy savings

- Try not to open the door too often, especially when the weather is wet and hot.
- Once you open the door, close it as soon as possible.
- Every now and then check if the appliance is sufficiently ventilated (adequate air circulation around the appliance).
- Set thermostat from higher to lower settings as soon as possible (depends on how loaded the appliance is ambient temperature etc).
- Before loading the appliance with packages of fresh foods, make sure they are cooled to ambient temperature. For hot foods, please cool to room temperature before placing it in the cooler.
- Set it on higher temperature can minimize the energy consumption of the household thermoelectric cooler appliance at ordinary temperature.

Important

DANGER: Risk of child entrapment. Before you throw away your old cooler:

Take off the door.

Leave the shelves in place so that children may not easily climb inside.

- **WARNING:** When positioning the appliance, ensure the supply cord is not trapped or damaged.
- **WARNING:** Do not locate multiple portable socket-outlets or portable power supplies at the rear of the appliance.
- Children aged from 3 to 8 years are allowed to load and unload refrigerating appliances.
- Children should be supervised to ensure that they do not play with the appliance.
- This appliance can be used by children aged from 8 years and above and persons with reduced physical, sensory or mental capabilities or lack of experience and knowledge if they have been given supervision or instruction concerning use of the appliance in a safe way and understand the hazards involved. Children shall not play with the appliance.
- Cleaning and user maintenance shall not be made by children without supervision.
- Do not touch the cooled surfaces while the appliance operates, especially not with wet hands, because the skin may stick to the cold surfaces.
- Disconnect the appliance from the power supply before repairing it (only a qualified technician should repair it), before cleaning or not in use for long time.
- Do not place power plug, microwave oven or other home appliance on the top of the cooler.
- The rating plate is inside the appliance or outside on the rear wall.
- Do not place cooler under the direct sun light, high temperature and high humidity
- Do not place any object near upper back of the unit which will affect the cooling of thermoelectric cooler.
- This appliance is not intended for use by persons (including children) with reduced physical, sensory or mental capabilities, or lack of experience and knowledge, unless they have been given supervision or instruction concerning use of the appliance by a person responsible for their safety.
- Do not store explosive substances such as aerosol cans with a flammable propellant in this appliance.
- This appliance is intended to be used in household and similar applications such as:
 - Staff kitchen areas in shops, offices and other working environments;
 - Farm houses and by clients in hotels, motels and other residential type environments;
 - Bed and breakfast type environments;
 - Catering and similar non-retail applications.

• Zone illustration:

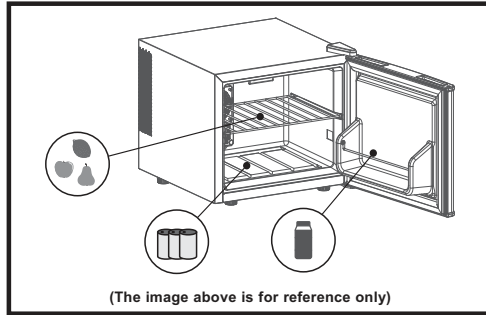

• To avoid contamination of food, please respect the following instructions:

- Opening the door for long periods can cause a significant increase of the temperature in the compartments of the appliance.
- Clean regularly surfaces that can come in contact with food and accessible drainage systems.

Structure

Model No.: GOFROST-42L

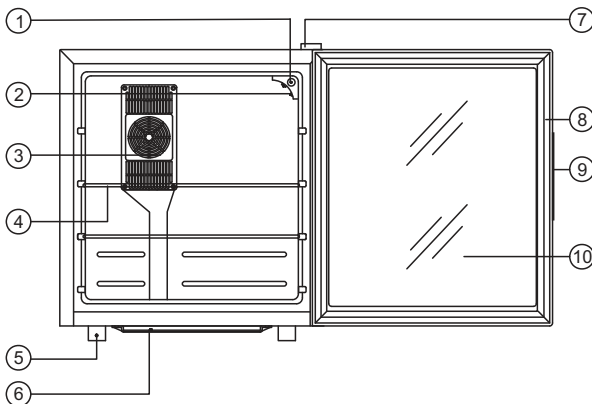

1. TEMPERATURE CONTROL KNOB
2. LIGHT
3. FAN MASK
4. SHELF
5. FOOT

6. WATER BOX
7. REAR COVER
8. MAGNETIC SEAL
9. DOOR HANDLE
10. GLASS

How to operate

Starting Your New Thermoelectric Cooler

1. Clean the cooler thoroughly. Wipe the outside with a soft dry cloth, the interior with a clean moist cloth.
2. Insert the power supply cord into the socket. Make sure the power socket is 220-240V AC/60Hz.
3. The temperature range for cooler is 12°C to 18°C. When the temperature is set on one certain point and the temperature inside reaches this point, the automatic temperature control system begins to work and the cooling system goes into linear temperature keeping status.

Note: Wait 3-5 minutes before restarting if you unplug the cooler. The unit may fail to operate properly if restarted too quickly.

How to clean

Cleaners: Never use harsh, abrasive cleaners, heavy-duty cleaners, or solvents on any surface.

Exterior: Wipe with damp, sudsy cloth, rinse and dry. For stubborn stains and for periodic waxing, use silicon wax.

Cooler Section: Wash shelves and other removable parts in warm sudsy water, rinse and dry. Wash interior with baking soda solution (3 tablespoons to 1 liter of water) or warm sudsy water, rinse and dry.

Magnetic Door Seals: Wash with warm sudsy water.

The Finishing Touch: Replace all parts and return thermostat dial to desired setting.

How to install

- Install cooler in a convenient location away from extreme heat and cold. Allow sufficient clearance between the cooler and side wall so the door will open without obstruction. Cooler is not designed for recessed installation.
- Select a space with strong level floor.
- Never place the appliance with the front edge along the edge of a table top or shelf, because there is a risk of the appliance tipping forwards and falling if the door compartments is overloaded. Take care to ensure that there is sufficient space in front of the appliance so that when opening the door, the door lies on the storage surface when the appliance is tipped.
- Allow 2 inches (5cm) of space between the cooler's side & wall and 4 inches (10cm) between back & the wall.

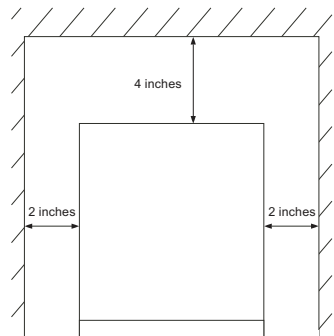

Power cord replacement

If the supply cord is damaged, it must be replaced by the manufacture or its service agent or a similarity qualified person in order to avoid a hazard.

What to do...

When the cooler is not in use for a prolonged period of time:

- Remove the power plug from the power supply.
- Remove all contents from the cooler.
- Dry the interior and leave the door open for a few days.

When you wish to move the cooler:

- Secure all movable parts and contents. (Package them separately if necessary.)
- Transport the cooler only in an upright position.

If the cooler seems too warm inside:

- Check that the door has not been opened too frequently or for a long period.
- Check that the interior circulation is not obstructed by having too many goods stored. (The cooler is overloaded)
- Did you store anything hot, without first cooling it to room temperature?
- Is there sufficient clearance around all sides and above the cooler?

If the cooler starts making any unusual noises:

- Is it wobbling? Re-level it and check if it now operates normally.
- Have any objects fallen behind the cooler? If so, remove them and check if operation is now normal.
- Are any containers inside the cooler vibrating or resonating? If so, rearrange them then check to see if operation has returned to normal.

If the inside light flashes:

- Set temperature is higher than inner temperature.
- The automatic defrost function starting to work.

Disposal of the appliance



This marking indicates that this product should not be disposed with other household wastes throughout the EU. To prevent possible harm to the environment or human health from uncontrolled waste disposal, recycle it responsibly to promote the sustainable reuse of material resources. To return your used device, please use the return and collection systems or contact the retailer where the product was purchased. They can take this product for environmental safe recycling.

Technical data:

Model No.	GOFROST-42L
Volume	42L
Rated Voltage	220-240V AC
Rated Frequency	60Hz
Temperature Range	12-18 °C
Climate Type	SN N
Input Power	50W



GAMEON
MADE BY GAMERS

GOFROST-42L

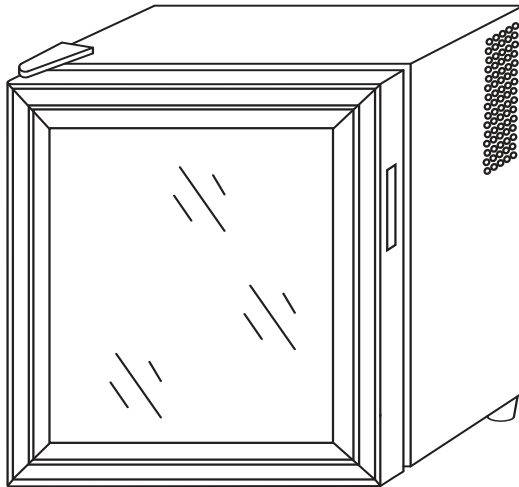

الاتصال بنا
HEY@GAMEON.STORE

WWW.GAMEON.STORE



- قبل الاستخدام ، يرجى قراءة هذا الدليل بعناية.
- هذا الجهاز عبارة عن جهاز تبريد كهربائي شبه موصل ، ينتمي إلى الأجهزة الأخرى من الفئة 10 وفقاً لـ
- تتراوح درجة حرارة التخزين من 12 درجة مئوية إلى 18 درجة مئوية ، لكن حالة الاختبار لاستهلاك الطاقة تساوي 15 درجة مئوية أو أعلى عند درجة الحرارة المحيطة 25 درجة مئوية. **مناسب للاستخدام في غرف النوم والشقق والفنادق والمستشفيات والمكاتب.**

قبل الاستخدام

- نظف الجهاز ، وكن دقيقاً ، لا سيما في الداخل (انظر "كيفية التنظيف").

- في حالة عدم وضع الملحقات الداخلية بشكل صحيح ، قم بإعادة ترتيبها كما هو موضح في فصل " اسم الأجزاء".

تعليمات الاستخدام

- تعليمات الاستخدام هذه مخصصة للمستخدم. يصفون الجهاز واستخدامه الصحيح والأمن. تم إعدادها لأنواع / طرز مختلفة لذلك قد تجد فيها وصفاً لبعض الوظائف والملحقات التي لا يحتوي عليها جهازك.

نصائح لتوفير الطاقة

- حاول ألا تفتح الباب كثيراً ، خاصة عندما يكون الطقس رطباً وساخناً. بمجرد فتح الباب ، أغلقه في أسرع وقت ممكن.
- بين الحين والآخر تحقق مما إذا كان الجهاز جيد التهوية (دوران هواء مناسب حول الجهاز).
- اضبط منظم الحرارة من أعلى إلى أقل الإعدادات في أسرع وقت ممكن (يعتمد على كيفية تحميل الجهاز لدرجة الحرارة المحيطة وما إلى ذلك).
- قبل تحميل الجهاز بعبوات من الأطعمة الطازجة ، تأكد من تبريدها لدرجة الحرارة المحيطة. بالنسبة للأطعمة الساخنة ، يرجى تبريدها حتى تصل إلى درجة حرارة الغرفة قبل وضعها في المبرد.
- ضبطه على درجة حرارة أعلى يمكن أن يقلل من استهلاك الطاقة لجهاز التبريد الحراري المنزلي في درجة الحرارة العادية.

مهم

خطر: خطر الوقوع في فخ الطفل. قبل التخلص من المبرد القديم:
اخلع الباب.

-اترك الأرفف في مكانها حتى لا يتمكن الأطفال من الصعود إلى الداخل بسهولة.

• **تحذير:** عند وضع الجهاز ، تأكد من أن سلك التيار الكهربائي غير محاصر أو تالف.

• **تحذير:** لا تحدد موقع منافذ مقابس محمولة متعددة أو مصادر طاقة محمولة في الجزء الخلفي من الجهاز.

• يسمح للأطفال الذين تتراوح أعمارهم من 3 إلى 8 سنوات بتحميل وتفريغ أجهزة التبريد.

• يجب مراقبة الأطفال للتأكد من أنهم لا يلعبون بالجهاز.

• يمكن استخدام هذا الجهاز من قبل الأطفال الذين تتراوح أعمارهم بين 8 سنوات وما فوق والأشخاص الذين يعانون من ضعف القدرات البدنية أو الحسية أو العقلية أو نقص الخبرة والمعرفة إذاتم منحهم الإشراف أو التعليمات المتعلقة باستخدام الجهاز بطريقة آمنة وفهم المخاطر المتضمنة. لا يجوز للأطفال اللعب بالجهاز.

• لا يجوز للأطفال إجراء التنظيف وصيانة المستخدم دون إشراف.

• لا تلمس الأسطح المبردة أثناء تشغيل الجهاز ، خاصة إذا كانت الأيدي مبللة ، لأن الجلد قد يلتصق بالأسطح الباردة.

• فصل الجهاز عن مصدر الطاقة قبل إصلاحه (يجب على فني مؤهل فقط إصلاحه) قبل التنظيف أو عدم استخدامه لفترة طويلة.

• لا تضع قابس الطاقة أو فرن الميكروويف أو أي جهاز منزلي آخر في الجزء العلوي من المبرد.

• لوحة التصنيف موجودة داخل الجهاز أو بالخارج على الحائط الخلفي.

• لا تضع المبرد تحت أشعة الشمس المباشرة ودرجات الحرارة العالية والرطوبة العالية

• لا تضع أي شيء بالقرب من الجزء العلوي الخلفي من الوحدة مما سيؤثر على تبريد المبرد الكهروحراري.

• هذا الجهاز غير مخصص للاستخدام من قبل الأشخاص (بما في ذلك الأطفال) الذين يعانون من ضعف القدرات الجسدية أو الحسية أو العقلية ، أو نقص الخبرة والمعرفة ، ما لم يتم منحهم الإشراف أو التعليمات المتعلقة باستخدام الجهاز من قبل شخص مسؤول عن سلامتهم .

• لا تقم بتخزين المواد المتفجرة مثل علب الأيروسول مع مادة دافعة قابلة للاشتعال في هذا الجهاز.

• هذا الجهاز مخصص للاستخدام في المنزل والتطبيقات المماثلة مثل :

-مناطق مطبخ الموظفين في المتاجر والمكاتب وبيئات العمل الأخرى ؛

-منازل المزرعة والعلاء في الفنادق والموتيلات وغيرها من البيئات السكنية ؛

-بيئات من نوع المبيت والإفطار ؛

-خدمات تقديم الطعام وما شابهها من تطبيقات غير البيع بالتجزئة.

• توضيح المنطقة:

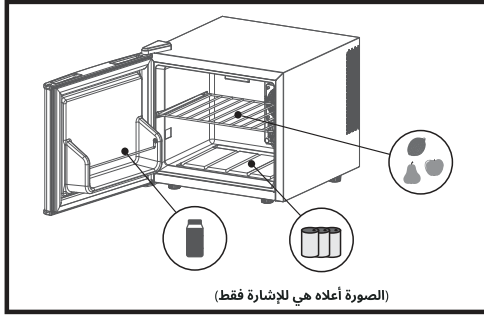

- لتجنب تلوث الطعام ، يرجى اتباع التعليمات التالية:
-قد يؤدي فتح الباب لفترات طويلة إلى ارتفاع كبير في درجة الحرارة في حجيرات الجهاز.
-نظف بانتظام الأسطح التي يمكن أن تتلامس مع الطعام وأنظمة الصرف الصحي التي يمكن الوصول إليها.

بنية

رقم الموديل: GOFROST-42L

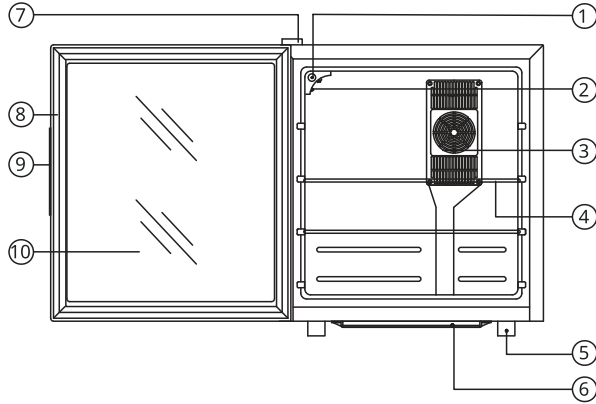

- 6. صندوق الماء
- 7. غطاء ريم
- 8. ختم مغناطيسي
- 9. مقبض الباب
- 10. الزجاج

- 1. مقبض التحكم في درجة الحرارة
- 2. الضوء
- 3. قناع المروحة
- 4. الجرف
- 5. أقدم

طريقة التشغيل

بدء تشغيل المبرد الكهروحراري الجديد

1. نظف المبرد جيداً. امسح الجزء الخارجي بقطعة قماش جافة وناعمة ، و الجزء الداخلي بقطعة قماش مبللة ونظيفة.
2. أدخل سلك التيار الكهربائي في المقبس. تأكد من أن مقبس الطاقة 220-240 فولت تيار متردد / 60هرتز.
3. نطاق درجة حرارة المبرد هو 12 درجة مئوية إلى 18 درجة مئوية. عندما يتم ضبط درجة الحرارة على نقطة معينة وتصل درجة الحرارة الداخلية إلى هذه النقطة ، يبدأ نظام التحكم التلقائي في درجة الحرارة في العمل وينتقل نظام التبريد إلى حالة حفظ درجة الحرارة الخطية.

ملحوظة: انتظر 3-5 دقائق قبل إعادة التشغيل إذا فصلت المبرد. قد تفشل الوحدة في تعمل بشكل صحيح إذا تمت إعادة تشغيلها بسرعة كبيرة.

كيفية تنظيف

- عمال النظافة:** لا تستخدم أبداً منظفات قاسية أو كاشطة أو منظفات شديدة التحمل أو مذيبات على أي سطح.
- الخارج:** يمسح بقطعة قماش مبللة بالرغوة ويشطف ويجفف. للبقع الصعبة وللشمع بشكل دوري ، استخدم مبيد الشمع السيليكون.
- قسم المبرد:** اغسل الأرفف والأجزاء الأخرى القابلة للإزالة في ماء صابون دافئ ، ثم اشطفها وجففها. اغسل الداخل بمحلول صودا الخبز (3 ملاعق كبيرة إلى لتر من الماء) أو بالماء الدافئ الصودا ، اشطفها وجففها.
- أختام الباب المغناطيسية:** يغسل بالماء الدافئ الصودا.
- اللمسة الأخيرة:** استبدل جميع الأجزاء وأعد قرص منظم الحرارة إلى الإعداد المطلوب.

كيفية تثبيت

• قم بتثبيت المبرد في مكان مناسب بعيداً عن الحرارة الشديدة والبرودة. اترك مسافة كافية بين المبرد والجدار الجانبي حتى يفتح الباب دون عائق. المبرد غير مصمم للتركيب في راحة.

- اختر مساحة ذات أرضية مستوية قوية. لا تضع الجهاز أبداً مع الحافة الأمامية بمحاذاة حافة سطح الطاولة أو الرف ، لأن هناك خطر انقلاب الجهاز للأمام وسقوطه إذا كانت حجيرات الباب محملة بشكل زائد. احرص على التأكد من وجود مساحة كافية أمام الجهاز بحيث يكون الباب عند فتح الباب

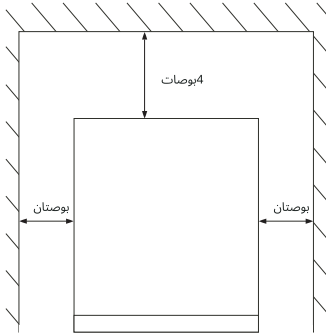

- سطح تخزين التخزين عندما يميل الجهاز.
- اترك مسافة 2 بوصة (5 سم) بين جانب المبرد والحائط و 4 بوصات (10 سم) بين الخلف والحائط.

استبدال سلك الطاقة

في حالة تلف سلك الإمداد ، يجب استبداله من قبل الشركة المصنعة أو وكيل الخدمة الخاص بها أو شخص مؤهل مشابه من أجل تجنب الخطر.

ماذا أفعل...

عندما لا يتم استخدام المبرد لفترة طويلة من الزمن:

- إزالة قابس الطاقة من مصدر الطاقة.
- إزالة جميع المحتويات من المبرد.
- جفف من الداخل واطرك الباب مفتوحاً لبضعة أيام.

عندما ترغب في نقل المبرد:

- تأمين جميع الأجزاء والمحتويات المنقولة. (قم بتعبئتها بشكل منفصل إذا لزم الأمر).
- نقل المبرد فقط في وضع رأسي.

إذابدا المبرد دافئاً جداً من الداخل:

- تأكد من عدم فتح الباب بشكل متكرر أو لفترة طويلة.
- تحقق من عدم إعاقة الحركة الداخلية بسبب تخزين الكثير من البضائع. (المبرد محملاً فوق طاقته)

- هل قمت بتخزين أي شيء ساخناً دون تبريده أولاً لدرجة حرارة الغرفة؟
- هل هناك خلوص كافٍ حول جميع الجوانب و فوق المبرد؟

إذابدا المبرد بإصدار أي أصوات غير عادية:

- هل هو متذبذب؟ أعد ضبطه وتحقق مما إذا كان يعمل الآن بشكل طبيعي.
- هل سقطت أي أشياء خلف المبرد؟ إذا كان الأمر كذلك ، فقم بإزالتها وتحقق مما إذا كانت العملية طبيعية الآن.
- هل أي أوعية داخل المبرد تهتز أم تصدر صدى؟ إذا كان الأمر كذلك ، فأعد ترتيبها ثم تحقق لمعرفة ما إذا كانت العملية قد عادت إلى وضعها الطبيعي.

في حالة وميض الضوء الداخلي:

- درجة الحرارة المحددة أعلى من درجة الحرارة الداخلية. بدأت
- وظيفة التدوير التلقائي في العمل.

التخلص من الجهاز

تشير هذه العلامة إلى أنه لا ينبغي التخلص من هذا المنتج مع النفايات المنزلية الأخرى في جميع أنحاء الاتحاد الأوروبي. لمنع الضرر المحتمل على البيئة أو صحة الإنسان من التخلص غير المنضبط من النفايات ، قم بإعادة تدويرها بشكل مسؤول لتعزيز إعادة الاستخدام المستدام للموارد المادية. لإعادة جهازك المستخدم ، يرجى استخدام أنظمة الإرجاع والتجميع أو الاتصال ببيئات التحزئة التي تم شراء المنتج منه. يمكنهم أخذ هذا المنتج لإعادة التدوير الآمن بيئياً.



معلومات تقنية:

GOFROST-42L	Model No.
42 لتر	Volume
220-240 فولت تيار متردد	Rated Voltage
60 هرتز	Rated Frequency
12-18 ج°	Temperature Range
SN N	Climate Type
50 واط	Input Power



GAMEON
MADE BY GAMERS

GOFROST-42L

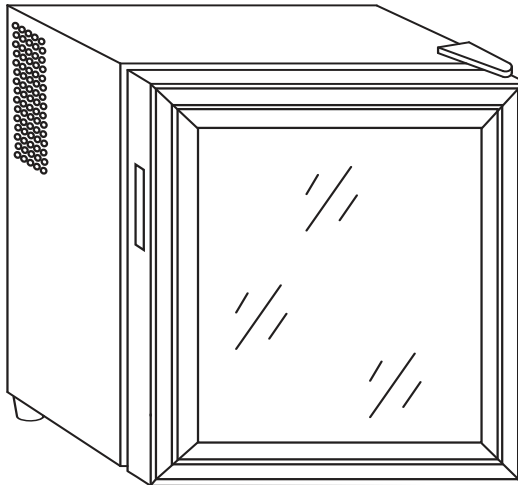

BIZIMLE TEMAS EDIN
HEY@GAMEON.STORE

WWW.GAMEON.STORE



- Kullanmadan önce, lütfen bu el dikkatli okuyun.
- Kayıt sıcaklığının menzili 12°C'den 18°C'e kadar, fakat enerji tüketiminin test durumu 25°C'de 15°C veya daha yüksektir.
Yatak odalarında, dairelerde, otellerde, hastanelerde ve ofislerde kullanılabilir.

Kullanmadan önce

- Uyguları temizleyin ve temiz olun, özellikle içerisinde.
- İçindeki özellikler doğru yerleştirilmediğinde, onları "PARTS NOMI" bölümünde tanımladığı gibi yeniden düzenle.

Kullanılacak talimatlar

Bu kullanılacak talimatlar kullanıcı için kullanılır. Uygularını ve doğru ve güvenli kullanımını tanımlarlar. Çeşitli türler/modeller için hazırlanmışlardır. Bu yüzden sizin uygulamanızın olmadığı bazı fonksiyonların ve aksesörlerin tarifini bulabilirsiniz.

Enerji kaydedileme tipleri

- Kapıyı çok sık açmaya çalış, özellikle hava ıslak ve sıcak olduğunda. Kapıyı açtığı anda mümkün olduğunca çabuk kapat.
- Şimdi ve sonra araç yeterince ventilasyon olup olmadığını kontrol edin.
- Termostatı mümkün olduğunca kısa sürede yüksekte düşük ayarlara ayarlayın (uygulama ne kadar yüklüğüne bağlı, çevre sıcaklığına bağlı).
- Taze yiyecekler paketlerini yüklemeyen önce, çevre sıcaklığına soğutduğundan emin olun. Sıcak yiyecekler için, lütfen soğutmadan önce oda sıcaklığına havalanın.
- Daha yüksek sıcaklığında ayarlayın, evin termoelektrik soğuk uygulamalarının enerji tüketimini sıradan sıcaklığında azaltır.

Önemli

- **Evet.** Çocuk girişi riski. Eski havacını atmadan önce kapağı çıkar.

Çocuklar içeri kolayca tırmanması için rafları yere bırakın.

- Uygulama yerleştirildiğinde, temin kabının tuzak veya hasar edilmediğini sağlayın.
- Uyarının arkasındaki çoklu taşınabilir soket çizgilerini ya da taşınabilir güç malzemelerini bulamayın.
- 3 yaşından 8 yaşındaki çocuklar dondurma makinelerini yüklemeye ve yüklemeye izin verilir.
- Çocukların uygulama ile oynamamasını sağlamak için kontrol edilmeli.
Bu araç 8 yaşından ve yukarıdan yaşlı çocuklar tarafından kullanılabilir ve fiziksel, duygusal, akıllıca yetenekleri veya deneyim ve bilgi eksikliği olan kişiler tarafından kullanılabilir. Eğer bu araç kullanımı güvenli bir şekilde kontrol edilmiş veya eğitim verilmiş olsalar ve bu tehlikeleri anlayabilirler. Çocuklar makineyle oynamazlar.
- Temizleme ve kullanıcı gözlemsiz çocuklar tarafından yapılamaz.
- Uygulama çalışırken soğuk yüzüne dokunmayın, özellikle ıslak ellerle değil, çünkü deri soğuk yüzeylere takılabilir..
- Elektrik tasarımı tamir etmeden önce (sadece bir teknik tamir etmeli), uzun zamandır temizlemeden veya kullanılmadan önce kullanılmadan önce kullanıcı ile bağlantısını kesin. Yere koymaGüç patlaması, mikrodalga fırını veya soğutucuğun üstündeki diğer ev aleti.
- Değerlendirme tabağı aletin içinde ya da arka duvarın dışında.
- Doğru güneş ışığı, yüksek sıcaklığı ve yüksek aşağılığı altında soğutmanın havalandırma etkisini etkileyecek birimin üst arkasına hiçbir nesne yerleştirmeyecek termoelektrik soğutucu.
- Bu araç, küçük fiziksel, duygusal veya akıl yetenekleri olan kişiler (çocuklar dahil) tarafından, veya deneyim ve bilgi eksikliği olan kişiler tarafından kullanılması için desteklenmiyor, güvenliğine sorumlu bir kişi tarafından uygulama veya kullanma yönetimi verilmediği sürece.
- Bu araç içinde yandırıcı bir propellant olan aerosol kanunları gibi patlayıcı maddeleri saklamayın..
- Bu uygulama evlerinde ve benzer uygulamalarda kullanılacak gibi:
 - Dükkanlar, ofisler ve diğer çalışma çevrelerinde müdür mutfak bölgeleri;
 - Çiftlik evi ve oteller, motel ve diğer yaşayan türdeki müşteriler tarafından -- çevreler;
 - №99Yatağın ve kahvaltılı türü çevreleri;
 - Çıkarmak ve benzer alışveriş olmayan uygulamalar.

- Bölge gösterisi:

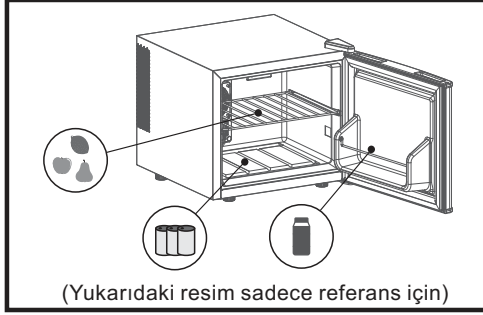

- Lütfen aşağıdaki talimatlara saygı verin:
Uzun periyodlar kapıyı açmak alet bölümlerinde sıcaklığın önemli artırılmasına sebep olabilir..

Yapısı

Model No.: GOFROST-42L

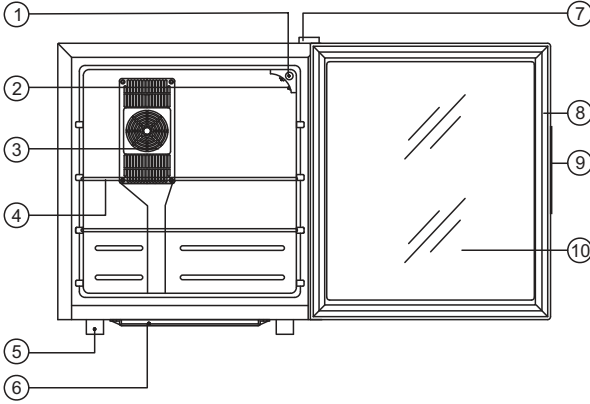

1. TEMPERATURE Kontrol KNOB
2. Constellation name (optional)
3. FAN MASK
4. YAKI
5. FOOT

6. WATER BOX
7. REAM COVER
8. MAGNETİK SEAL
9. Kapı kolu
10. GLASS

Nasıl çalışacağız

1. Yeni termoelektrik soğutucu başlatıyorsun.
2. Soğutucu temizleyin. Dışarıyı yumuşak bir kuru çamaşır sil. İçindeki temiz bir süt çamaşır sil.
3. Elektrik tasarımı soketine girin. Elektrik soketinin 220-240V AC / 60Hz olduğundan emin olun.

Not: Soğuturucu açarsanız yeniden başlamadan 3- 5 dakika bekleyin. Eğer çok hızlı yeniden başlarsa birim doğru çalışmaya başarısız olabilir.

Nasıl temizlemek?

Temizler: Hiç sert, acı temizleyici, ağır görev temizleyici veya yüzeyde çözücüler kullanmayın.

Dışarı: Sihirli elbiselerle sil, temizle ve kuruyun. Dikkatli merdivenler için ve periyodik vasmalar için silikon vası kullanın..

Soğuk Bölümü: Sıcak suya rafları ve diğer taşınabilir parçaları yıkayın, yıkayın ve kuruyun. İçindeki soda çözümüyle yıkayın (1 litre suya 3 tablet kaşık) veya sıcak suyu, yıkayın ve kuruyun.

Magnetik Kapı Kapıları: Sıcak sudan yıkayın..

Bitirme Dokunması: Bütün parçalarını değiştirin ve istediği ayarlara termostat aramasını geri dönün.

Nasıl kurulacak

- Çok sıcak ve soğuktan uzak bir yerde soğuk yerleştirin. Soğutucu ve yan duvarı arasında yeterince temizleme izin verin, bu yüzden kapı engellenmeden açılır. Soğuk kurma için tasarlanmıyor.
- Güçlü seviye katı olan bir yer seçin.
- Bir masanın üstünde ya da rafının kenarında aleti asla ön kenarına koymayın, çünkü aletin önden doğrulaması ve kapı bölümlerinin üstünde yüklenmesi riski var. Kapıyı açtığında kapı açılır.
Uygulama verildiğinde depo kaynağı.
- Soğutucuğun tarafından ve duvarından 4 inç (10cm) arasındaki uzay 2 inç (5cm) izin verin..

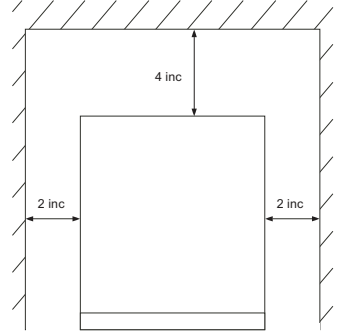

Güç kablosu değiştirilmesi

- Eğer temsil kablosu hasar edilirse, tehlikeden kaçınmak için üretim, hizmet ajanı veya benzerliği özelliği olan bir kişi tarafından değiştirilmeli.

Ne yapacağız?

Soğutucu uzun süre boyunca kullanılmaz:

- Güç eklentisini enerji temsilinden kaldırın.
- Üşütecekten tüm içerikleri sil.
- İçindeki kirli ve kapıyı birkaç gün a çık bırak..

Soğukları taşımak istediğinde:

- Taşınabilir parçaları ve içeriklerini güvenle. Eğer gerekirse onları ayrı paket edin.
- Soğutucu sadece düzgün bir yerde taşıyın.

Eğer soğutucu içeride çok sıcak görünürse:

- Kapının çok sık ve uzun süredir a çılmadığını kontrol edin.
- İçindeki devreyi çok fazla malı depolamaktan engellenmediğini kontrol edin. (Soğutucu fazla yüklendi)
- Birinci oda sıcaklığına soğutmadan sıcak bir şey sakladın mı? Öyle mi?
- Tüm tarafların etrafında ve soğuktan üstünde yeterince temizlik var?

Eğer soğuk bir ses yapmaya başlarsa:

- Büyülüyor mu? Yeniden seviye ve normal çalıştığını kontrol edin..
- Soğutucu arkasında bir nesne düştü mü? Eğer öyleyse, onları kaldırın ve işlem normal olup olmadığını kontrol edin..
- Daha soğuk titreyen veya rezonans içinde bir konteyner var mı? Eğer öyleyse, onları yeniden düzenleyin, operasyonun normale döndüğünü kontrol edin..

İçindeki ışık parlarsa:

- Sıcaklığı ayarlayın iç sıcaklığından daha yüksektir..
- Otomatik defrost fonksiyonu çalışmaya başladı.

**Uyguların silinmesi**

Bu işaret, bu ürünün AB'de diğer aile harcamalarıyla birleşmesini gösteriyor. Çevre veya insan sağlığına mümkün bir zarar vermek için kontrol edilmediğimiz çöplük yok edilmesini engellemek için, materyal kaynaklarının sürdürülebilir tekrar kullanımını tercih etmek için sorumlu olarak yeniden kullanın. Kullanılan aygıtlarınızı geri getirmek için, lütfen dönüş ve koleksiyon sistemlerini kullanın ya da ürünün satın alındığı satıcıya bağlantı edin. Bu ürün çevresel güvenli recikli için alabilirler..

Tehnik veriler:

Model No.	GOFROST-42L
Volume	42L
Rated Voltage	220-240V AC
Rated Frequency	60Hz
Temperature Range	12-18 °C
Climate Type	SN N
Input Power	50W



GAMEON
MADE BY GAMERS

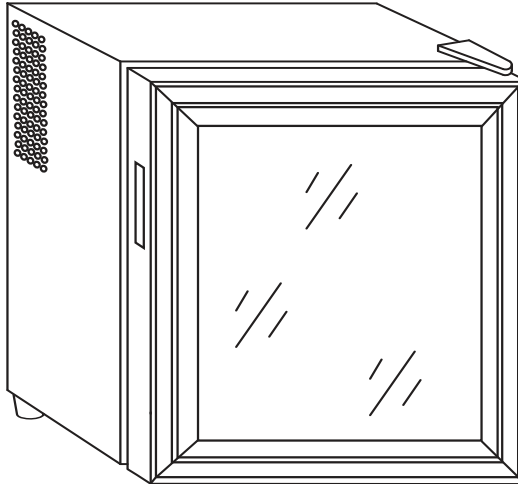

KONTAKTIEREN SIE UNS
HEY@GAMEON.STORE

WWW.GAMEON.STORE



- Bitte lesen Sie vor Gebrauch dieses Handbuch sorgfältig durch.
- Der Bereich der Speichertemperatur ist von 12°C bis 18°C, aber die Testbedingung für den Energieverbrauch ist gleich 15°C oder höher bei der Umgebungstemperatur 25°C.

Es eignet sich für den Einsatz in Schlafzimmern, Wohnungen, Hotels, Krankenhäusern und Büros.

Vor der Inbetriebnahme

- Reinigen Sie das Gerät und seien Sie gründlich, insbesondere im Innenraum (siehe "WIE ZU REINIGUNG").
- Sollten die Innenausstattungen nicht richtig platziert sein, ordnen Sie sie wie im Kapitel "NAME DER TEILE" beschrieben neu an..

Gebrauchsanweisungen

Diese Gebrauchsanweisungen sind für den Benutzer bestimmt. Sie beschreiben das Gerät und seine korrekte und sichere Verwendung. Sie wurden für verschiedene Typen/Modelle vorbereitet, daher finden Sie darin eine Beschreibung einiger Funktionen und Zubehörteile, die Ihr Gerät nicht hat.

Tipps zur Energieeinsparung

- Versuchen Sie, die Tür nicht zu oft zu öffnen, besonders wenn das Wetter nass und heiß ist. Sobald Sie die Tür öffnen, schließen Sie sie so schnell wie möglich.
- Überprüfen Sie hin und wieder, ob das Gerät ausreichend belüftet ist (ausreichende Luftzirkulation um das Gerät).
- Stellen Sie den Thermostat so schnell wie möglich von höheren auf niedrigeren
- Einstellungen ein (hängt davon ab, wie belastet das Gerät ist Umgebungstemperatur usw.).
- Bevor Sie das Gerät mit Verpackungen mit frischen Lebensmitteln beladen, stellen Sie sicher, dass diese auf Umgebungstemperatur abgekühlt sind. Für warme Speisen bitte auf Raumtemperatur abkühlen, bevor Sie sie in den Kühler stellen.
- Stellen Sie es auf höhere Temperatur ein, kann den Energieverbrauch des thermoelektrischen Haushaltskühlers bei normaler Temperatur minimieren.

Wichtig

GEFAHR: Risiko der Falle von Kindern. Bevor Sie Ihren alten Kühler wegwerfen: Nehmen Sie die Tür ab. Lassen Sie die Regale an Ort und Stelle, damit Kinder nicht leicht hineinklettern können.

- **WARNUNG:** Stellen Sie beim Aufstellen des Geräts sicher, dass das Netzkabel nicht eingeschlossen oder beschädigt ist.
- **WARNUNG:** Stellen Sie nicht mehrere tragbare Steckdosen oder tragbare Netzteile auf der Rückseite des Geräts.
- Kinder im Alter von drei bis acht Jahren dürfen Kühlgeräte Be- und Entladen.
- Kinder sollten beaufsichtigt werden, um sicherzustellen, dass sie nicht mit dem Gerät spielen.
- Dieses Gerät kann von Kindern ab acht Jahren und Personen mit eingeschränkten körperlichen, sensorischen oder mentalen Fähigkeiten oder mangelnden Erfahrungen und Kenntnissen verwendet werden, wenn ihnen Aufsicht oder Anweisung zur sicheren Verwendung des Geräts erteilt wurde und die damit verbundenen Gefahren verstanden werden. Kinder dürfen nicht mit dem Gerät spielen.
- Reinigung und Benutzerwartung dürfen nicht von Kindern ohne Aufsicht durchgeführt werden.
- Berühren Sie die abgekühlten Oberflächen nicht während des Betriebs des Geräts, insbesondere nicht mit nassen Händen, da die Haut an den kalten Oberflächen haften kann.
- Trennen Sie das Gerät von der Stromversorgung, bevor Sie es reparieren (nur ein qualifizierter Techniker sollte es reparieren), bevor Sie es reinigen oder längere Zeit nicht verwenden. Nicht platzieren Netzstecker, Mikrowelle oder anderes Haushaltsgerät auf der Oberseite des Kühlers.
- Das Typenschild befindet sich im Inneren des Geräts oder außen an der Rückwand.
- Stellen Sie den Kühler nicht unter direktem Sonnenlicht, hoher Temperatur und hoher Luftfeuchtigkeit
- Stellen Sie keine Gegenstände in der Nähe der oberen Rückseite des Geräts, die die Kühlung beeinträchtigen des thermoelektrischen Kühlers.
- Dieses Gerät ist nicht für Personen (einschließlich Kinder) mit eingeschränkten körperlichen, sensorischen oder geistigen Fähigkeiten oder mangelnden Erfahrungen und Kenntnissen bestimmt, es sei denn, sie wurden von einer für ihre Sicherheit verantwortlichen Person beaufsichtigt oder instruiert..
- Bewahren Sie keine explosiven Stoffe wie Aerosoldosen mit einem brennbaren Treibmittel in diesem Gerät auf.
- Dieses Gerät ist für den Einsatz im Haushalt und ähnliche Anwendungen wie:
 - Küchenbereiche des Personals in Geschäften, Büros und anderen Arbeitsumgebungen;
 - Bauernhäuser und von Kunden in Hotels, Motels und anderen Wohnumgebungen;
 - Bed and Breakfast Umgebung;
 - Catering und ähnliche Anwendungen im Nichteinzelhandel.

- Zonen-Illustration:

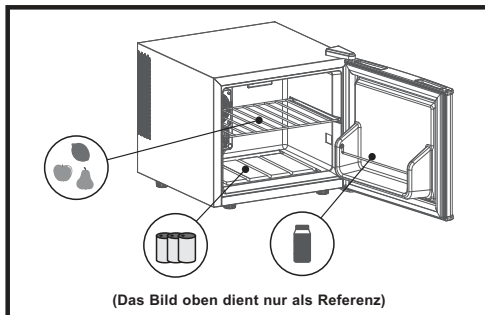

- Bitte beachten Sie die folgenden Anweisungen:
Das Öffnen der Tür über einen längeren Zeitraum kann zu einer deutlichen Zunahme der Temperatur in den Fächern des Geräts.

Struktur

Modell: GOFROST-42L

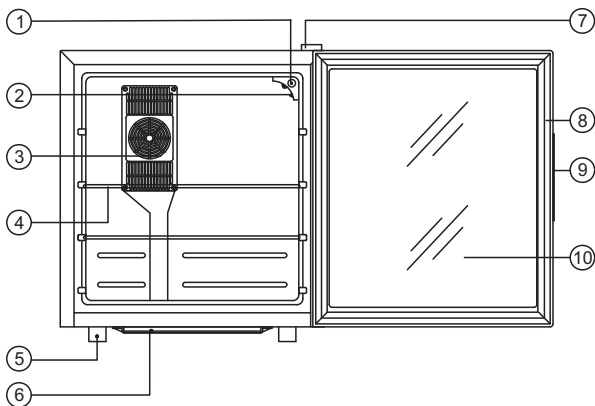

1. TEMPERATURKONTROLLKNOB
2. LICHT
3. FAN MASKE
4. SCHAFT
5. FUSS

6. WASSER BOX
7. REAM COVER
8. MAGNETISCHE Versiegelung
9. Türgriff
10. GLAS

Wie zu bedienen

1. Starten Sie Ihren neuen thermoelektrischen Kühler
2. Reinigen Sie den Kühler gründlich. Wischen Sie die Außenseite mit einem weichen trockenen Tuch, die Innenseite mit einem sauberen feuchten Tuch ab.
3. Stecken Sie das Netzkabel in die Steckdose. Stellen Sie sicher, dass die Steckdose 220-240V AC Anschluss 60Hz ist.

Anmerkung: Warten Sie 3-5 Minuten vor dem Neustart, wenn Sie den Kühler abziehen. Das Gerät funktioniert möglicherweise nicht ordnungsgemäß, wenn es zu schnell neu gestartet wird.

So reinigen

Reinigungsmittel: Verwenden Sie niemals raue, abrasive Reiniger, Hochleistungsreiniger oder Lösungsmittel auf irgendeiner Oberfläche.

Äußeres: Mit einem feuchten, feuchten Tuch abwischen, abspülen und trocknen. Für hartnäckige Flecken und für periodisches Wachsen Silikonwachs verwenden.

Kühler Abschnitt: Regale und andere herausnehmbare Teile in warmem Wasser waschen, abspülen und trocknen. Innen mit Backpulver-Lösung (3-Esslöffel bis 1 Liter Wasser) oder warmem Sudwasser waschen, abspülen und trocknen.

Magnetische Türdichtungen: Mit warmem Wasser waschen.

Das Finishing Touch: Ersetzen Sie alle Teile und stellen Sie das Thermostat auf die gewünschte Einstellung zurück.

So installieren

- Installieren Sie Kühler an einem geeigneten Ort abseits von extremer Hitze und Kälte. Lassen Sie genügend Freiraum zwischen Kühler und Seitenwand ein, damit sich die Tür ohne Hindernisse öffnet. Kühler ist nicht für Einbauten ausgelegt.
- Wählen Sie einen Raum mit starkem ebenem Boden.
- Stellen Sie das Gerät niemals mit der Vorderkante entlang der Kante einer Tischplatte oder eines Regals, da bei Überlastung der Türfächer die Gefahr besteht, dass das Gerät nach vorne kippt und herunterfällt. Achten Sie darauf, dass genügend Platz vor dem Gerät vorhanden ist, damit beim Öffnen der Tür die Tür auf die Ablagefläche beim Kippen des Geräts.
- Lassen Sie zwei Zoll (5cm) Abstand zwischen der Seitenwand des Kühlers und vier Zoll (10cm) zwischen der Rückseite der Wand.

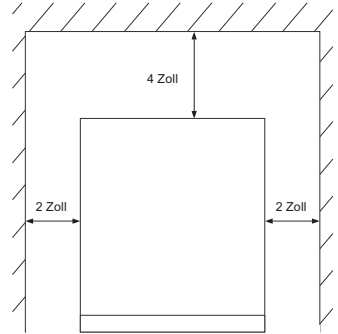

Austausch des Netzkabels

Wenn das Netzkabel beschädigt ist, muss es durch den Hersteller oder seinen Servicemitarbeiter oder eine vergleichbare qualifizierte Person ersetzt werden, um eine Gefahr zu vermeiden.

Was zu tun ist...

Wenn der Kühler für einen längeren Zeitraum nicht verwendet wird:

- Entfernen Sie den Netzstecker aus dem Netzteil.
- Entfernen Sie den gesamten Inhalt aus dem Kühler.
- Trocknen Sie den Innenraum und lassen Sie die Tür für ein paar Tage offen.

Wenn Sie den Kühler bewegen möchten:

- Sichern Sie alle beweglichen Teile und Inhalte. (Bei Bedarf separat verpacken.)
- Transportieren Sie den Kühler nur in aufrechter Position.

Wenn der Kühler innen zu warm erscheint:

- Überprüfen Sie, ob die Tür nicht zu häufig oder über einen längeren Zeitraum geöffnet wurde.
- Check that the interior circulation is not obstructed by having too many goods stored. (The cooler is overloaded)
- Haben Sie etwas Warmes gelagert, ohne es vorher auf Raumtemperatur zu kühlen? Ist
- Gibt es genügend Freiraum um alle Seiten und über dem Kühler?

Wenn der Kühler ungewöhnliche Geräusche macht:

- Wackelt es? Stellen Sie es neu ein und überprüfen Sie, ob es jetzt normal funktioniert.
- Sind irgendwelche Gegenstände hinter den Kühler gefallen? Wenn ja, entfernen Sie sie und überprüfen Sie, ob der Betrieb jetzt normal ist.
- Schwingen oder schwingen Behälter im Kühler? Wenn ja, ordnen Sie sie neu an und überprüfen Sie, ob der Betrieb wieder normal ist.

Wenn das Innenlicht blinkt:

- Die eingestellte Temperatur ist höher als die innere
 - Temperatur
- . Die automatische Abtaufunktion beginnt zu arbeiten.

Entsorgung des Geräts

Diese Kennzeichnung weist darauf hin, dass dieses Produkt nicht mit anderen Haushaltsabfällen in der gesamten EU entsorgt werden darf. Um mögliche Schäden für die Umwelt oder die menschliche Gesundheit durch unkontrollierte Abfallentsorgung zu vermeiden, sollten Sie sie verantwortungsvoll recyceln, um die nachhaltige Wiederverwendung materieller Ressourcen zu fördern. Um Ihr gebrauchtes Gerät zurückzugeben, verwenden Sie bitte das Rückgabe- und Abholssystem oder wenden Sie sich an den Händler, bei dem das Produkt gekauft wurde. Sie können dieses Produkt für umweltfreundliches Recycling nehmen.

Technische Daten:

Model No.	GOFROST-42L
Volume	42L
Rated Voltage	220-240V AC
Rated Frequency	60Hz
Temperature Range	12-18 °C
Climate Type	SN N
Input Power	50W



GAMEON
MADE BY GAMERS

GOFROST-42L

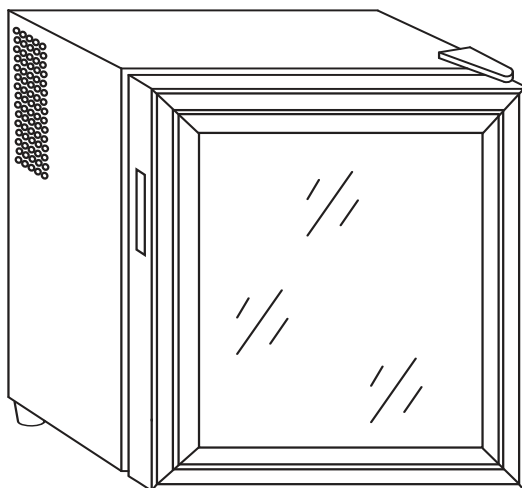

CONTACTEZ - NOUS
HEY@GAMEON.STORE

WWW.GAMEON.STORE



- Veuillez lire attentivement ce manuel avant utilisation.
- La température de stockage varie de 12 °C à 18 °C, mais les conditions d'essai de consommation d'énergie sont égales ou supérieures à 15 °C à une température ambiante de 25 °C..

Pour chambres, appartements, hôtels, hôpitaux et bureaux.

Avant la mise en service

- Nettoyer l'équipement et nettoyer soigneusement, en particulier à l'intérieur (voir « Comment nettoyer »).
- Si les accessoires internes ne sont pas positionnés correctement, réarrangez - les comme décrit dans le chapitre « nom de la partie »..

Mode d'emploi

Ces instructions d'utilisation ne sont destinées qu'à l'utilisateur. Ils décrivent l'équipement et son utilisation correcte et sécuritaire. Ils sont préparés pour différents types / modèles, de sorte que vous pouvez y trouver des descriptions de certaines fonctionnalités et accessoires que votre appareil n'a pas.

Conseils pour économiser l'énergie

Essayez de ne pas ouvrir trop souvent, surtout par temps humide et chaud. Dès que vous ouvrez la porte, fermez - la..

- Vérifier de temps à autre que l'équipement est bien ventilé (bon débit d'air autour de l'équipement).
- Régler le thermostat du réglage supérieur au réglage inférieur dès que possible (en fonction de la température ambiante de l'équipement, etc.).
- Assurez - vous que les aliments frais sont refroidis à la température ambiante avant de les emballer dans l'équipement. Pour les aliments chauds, refroidir à température ambiante
- Avant de le mettre dans le refroidisseur.
- Le réglage à une température plus élevée réduit au minimum la consommation d'énergie à température ambiante des appareils de réfrigération thermoélectrique domestiques..

Important

Danger: Risque de piégeage des enfants. Avant de jeter votre ancien réfrigérateur:
Fermez la porte.

Rangez les étagères pour que les enfants ne puissent pas ramper facilement..

- Attention: lors du positionnement de l'équipement, assurez - vous que le cordon d'alimentation n'est pas pincé ou endommagé.
- Attention: ne pas placer plus d'une prise portative ou d'une source d'énergie portative à l'arrière de l'appareil.
- Les enfants âgés de 3 à 8 ans peuvent charger et décharger l'équipement de réfrigération.
- Les enfants doivent être surveillés pour s'assurer qu'ils ne jouent pas avec des appareils électriques.
- Les enfants âgés de 8 ans et plus et les personnes dont les capacités physiques, sensorielles ou mentales sont diminuées ou qui manquent d'expérience et de connaissances peuvent utiliser cet équipement à condition qu'ils aient été supervisés ou guidés pour l'utiliser en toute sécurité et qu'ils soient conscients des dangers en jeu.
- Les enfants ne doivent pas jouer avec des appareils électriques.
- Les enfants ne doivent pas être nettoyés et entretenus par l'utilisateur sans surveillance.
- Ne touchez pas les surfaces froides, en particulier les mains mouillées, car la peau peut adhérer aux surfaces froides pendant le fonctionnement de l'équipement..
- Débranchez l'équipement de l'alimentation électrique avant de l'entretenir (seulement par un technicien qualifié), de le nettoyer ou de l'utiliser pendant de longues périodes. Ne pas placer
- Autres appareils ménagers avec prise de courant, micro - ondes ou dessus de refroidisseur.
- Plaque signalétique à l'intérieur de l'équipement ou à l'extérieur de la paroi arrière.
- Ne pas placer le refroidisseur à la lumière directe du soleil, à des températures élevées et à une humidité élevée
- Ne placez rien près du haut du dos de l'unit é qui pourrait affecter le refroidissement. Refroidisseur thermoélectrique.
- Cet équipement ne s'applique pas aux personnes dont les capacités physiques, sensorielles ou mentales sont réduites ou qui manquent d'expérience et de connaissances, y compris les enfants, à moins que la personne responsable de leur sécurité n'ait supervisé ou guidé leur utilisation de cet équipement..
- Ne pas entreposer dans cet équipement des substances explosives, telles que des aérosols, qui sont des propergols inflammables..
- L'appareil est utilisé pour des applications domestiques et similaires telles que:
 - - Cuisine du personnel dans les magasins, les bureaux et d'autres environnements de travail;
 - - clients de maisons de ferme et d'hôtels, motels et autres types de logements
 - - Environnement;
 - - bed and breakfast Environment;
 - - restauration et applications similaires autres que la vente au détail.

- Schéma de la zone:

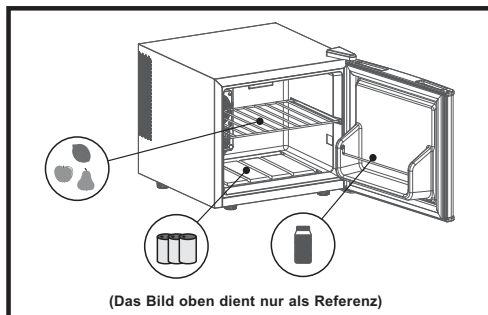

- Veuillez suivre les instructions suivantes:

L'ouverture prolongée de la porte peut entraîner une augmentation significative de la température dans le compartiment de l'équipement..

Structure

Modèle: GOFROST-42L

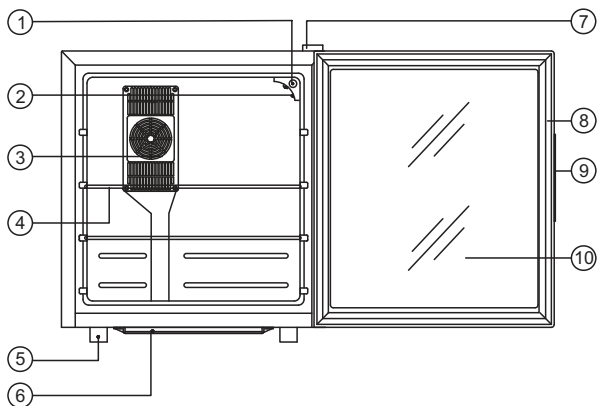

1. Bouton de régulation de la température
2. Éclairage
3. Boîtier du ventilateur
4. étagère
5. Pieds

6. Réservoir d'eau
7. Plaque de recouvrement à charnières
8. Scellement magnétique
9. Poignée de porte
10. Verre

Comment faire?

1. Démarrer un nouveau refroidisseur thermoélectrique
2. Nettoyer soigneusement le refroidisseur. Essuyez l'extérieur avec un chiffon doux et sec et l'intérieur avec un chiffon propre et humide..
3. Branchez le cordon d'alimentation dans la prise. Assurez - vous que la prise de courant est 220 - 240V AC / 60Hz.

Notes: Si vous débranchez le refroidisseur, attendez 3 à 5 minutes avant de redémarrer.
Si le redémarrage est trop rapide, l'unit é peut ne pas fonctionner correctement..

Comment nettoyer

Agents de nettoyage: Ne pas utiliser de nettoyeurs grossiers, abrasifs, lourds ou solvants sur une surface quelconque.

Extérieur: Essuyer avec un chiffon en mousse humide, rincer et sécher. Pour les taches obstinées et la cire régulière, utiliser de la cire de silicium.

Section du refroidisseur: Nettoyer les étagères et les autres pièces amovibles avec de l'eau chaude et mousseuse, rincer et sécher. Laver l'intérieur avec une solution de bicarbonate de soude (3 C. à soupe à 1 litre d'eau) ou de l'eau mousseuse chaude, rincer et sécher.

Scellement magnétique des portes: Laver avec de l'eau mousseuse chaude.

La touche finale: Remplacer toutes les pièces et remettre l'échelle du thermostat au réglage désiré.

Comment installer

- Installez le refroidisseur dans un endroit pratique loin de la chaleur et du froid. Laisser suffisamment d'espace entre le refroidisseur et les parois latérales pour permettre l'ouverture sans obstacle de la porte. Le refroidisseur n'est pas destiné à être monté en chasse d'eau.
- Sélectionner un espace avec un plancher horizontal fort.
- Ne placez pas le bord avant de l'équipement le long du bord du Bureau ou de l'étagère, car l'équipement peut s'incliner vers l'avant et tomber si le compartiment de porte est surchargé. Veillez à ce qu'il y ait suffisamment d'espace devant l'équipement pour que la porte soit ouverte lorsque la porte est ouverte. Surface de stockage lorsque l'équipement est incliné.
- Laisser 2 pouces (5 cm) d'espace entre les côtés du refroidisseur et les murs et 4 pouces (10 cm) d'espace entre l'arrière et les murs

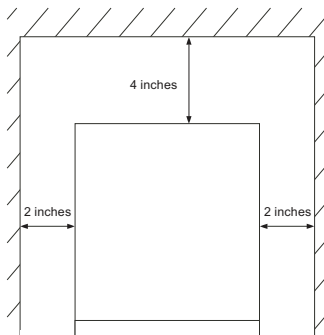

Remplacement du cordon d'alimentation

Si le cordon d'alimentation est endommagé, il doit être remplacé par le fabricant ou son agent de service ou par une personne qualifiée similaire afin d'éviter tout danger..

Que faire...

Lorsque le refroidisseur n'est pas utilisé depuis longtemps:

- Débranchez la prise de courant de l'alimentation électrique
- Retirer tout le contenu du refroidisseur.
- Sécher l'intérieur et laisser la porte ouverte quelques jours.

Quand vous voulez déplacer le refroidisseur:

- Sécurisez toutes les pièces mobiles et le contenu. (emballé séparément si nécessaire.)
- Transport du refroidisseur en position verticale seulement.

Si la température interne du refroidisseur est trop élevée:

- Vérifier si les portes sont ouvertes trop souvent ou trop longtemps.
- Vérifier si la circulation interne est entravée par le stockage excessif des marchandises. (surcharge du refroidisseur)
- Avez - vous stocké quelque chose de surchauffé sans d'abord refroidir à la température ambiante? - Oui.
- Y a - t - il suffisamment de dégagement autour et au - dessus du refroidisseur?

Si le refroidisseur commence à faire des bruits anormaux:

- Ça tremble? Remettre à niveau et vérifier qu'il fonctionne maintenant.
- Y a - t - il des objets derrière le refroidisseur? Dans l'affirmative, retirer et vérifier le bon fonctionnement.
- Les récipients du refroidisseur vibrent - ils ou vibrent - ils? Dans l'affirmative, réarrangez - le et vérifiez que le fonctionnement est revenu à la normale..

Si les feux intérieurs clignotent:

- La température de réglage est supérieure à la température interne.
- La fonction de dégivrage automatique commence à fonctionner.

**Élimination du matériel**

Le marquage indique que le produit ne doit pas être éliminé avec d'autres déchets domestiques dans toute l'Union européenne. Afin de prévenir les risques potentiels pour l'environnement ou la santé humaine liés à l'élimination incontrôlée des déchets, le recyclage responsable des déchets favorise la réutilisation durable des ressources matérielles. Pour retourner l'équipement que vous avez utilisé, utilisez le système de retour et de collecte ou communiquez avec le détaillant qui a acheté le produit. Ils peuvent utiliser ce produit pour le recyclage écologique.

Données techniques:

Model No.	GOFROST-42L
Volume	42L
Rated Voltage	220-240V AC
Rated Frequency	60Hz
Temperature Range	12-18 °C
Climate Type	SN N
Input Power	50W



GAMEON
MADE BY GAMERS

GOFROST-42L

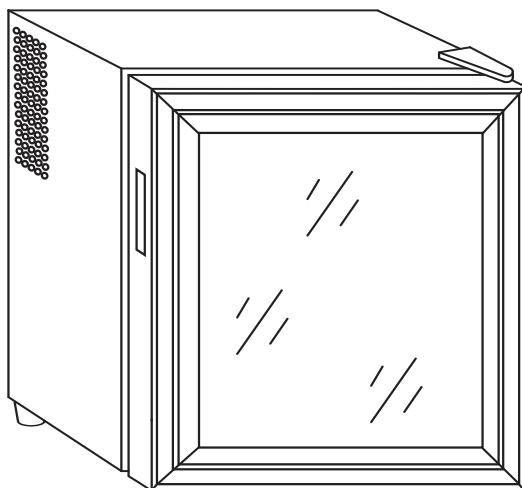

CONTÁCTANOS
HEY@GAMEON.STORE

WWW.GAMEON.STORE



- Lea este manual cuidadosamente antes de usarlo.
- El rango de temperatura de almacenamiento es de 12° C a 18° C, pero cuando la temperatura ambiente es de 25 ° c, las condiciones de prueba de consumo de energía son iguales a 15 ° c o más..

Para dormitorios, apartamentos, hoteles, hospitales y oficinas.

Antes de su puesta en uso

- Limpiar el equipo y limpiarlo a fondo, especialmente en el interior (ver "cómo limpiar").
- Si los accesorios internos no se colocan correctamente, reorganice como se indica en el capítulo "nombre de la pieza".

Instrucciones de uso

Estas instrucciones de uso son solo para usuarios. Describen el dispositivo y su uso correcto y seguro. Están preparados para varios tipos / modelos, por lo que puede encontrar en ellos algunas de las funciones y descripciones de accesorios que su dispositivo no tiene.

Consejos de ahorro de energía

Trate de no abrir la puerta con demasiada frecuencia, especialmente cuando el clima es húmedo y caluroso. Una vez que abras la puerta, cierra lo antes posible.

- Comprobar de vez en cuando si el equipo está bien ventilado (buena circulación de aire alrededor del equipo).
- Establecer el termostato de una configuración más alta a una configuración más baja lo antes posible (dependiendo de la temperatura ambiente del equipo, etc.).
- Antes de cargar el embalaje de alimentos frescos en el equipo, asegúrese de Enfriar a temperatura ambiente. Para los alimentos calientes, enfríe a temperatura ambiente Antes de ponerlo en el enfriador.
- Configurarlo a una temperatura más alta puede minimizar el consumo de energía de los equipos domésticos de refrigeración térmica y eléctrica a temperatura ambiente..

Importante

Peligro: Riesgo de que los niños se queden atrapados. Antes de tirar tu viejo refrigerador: cierra la puerta.

Coloque el estante para que los niños no entren fácilmente..

- Advertencia: al localizar el dispositivo, asegúrese de que el cable de alimentación no esté atrapado o dañado.
- Advertencia: no coloque múltiples tomas portátiles ni fuentes de alimentación portátiles en la parte trasera del dispositivo.
- Los niños de 3 a 8 años pueden cargar y descargar equipos de refrigeración.
- Se debe vigilar a los niños para asegurarse de que no jueguen con electrodomésticos.
- Los niños de 8 años o más, así como las personas con capacidad física, sensorial o mental reducida o con poca experiencia y conocimiento, podrán utilizar este dispositivo siempre que hayan sido supervisados o guiados para su uso seguro y conozcan los peligros involucrados. Los niños no deben jugar con electrodomésticos.
- Los niños no pueden limpiar y mantener al usuario sin supervisión.
- No toque la superficie de enfriamiento cuando el equipo esté en funcionamiento, especialmente
No use manos mojadas porque la piel puede pegarse a superficies frías.
- Desconecte el equipo de la fuente de alimentación antes de la reparación (solo técnicos calificados pueden repararlo), antes de la limpieza o antes de no usarlo durante mucho tiempo. No colocar
- Enchufes de alimentación, microondas u otros electrodomésticos en la parte superior del enfriador.
- La placa de identificación se encuentra dentro del equipo o fuera de la pared trasera.
- No coloque el enfriador en un lugar con luz solar directa, alta temperatura y alta humedad
- No coloque ningún objeto que afecte el enfriamiento cerca de la parte superior de la espalda del dispositivo
Enfriador termoeléctrico.
- Este dispositivo no se aplica a personas con disminución de la capacidad física, sensorial o mental o falta de experiencia y conocimiento (incluidos niños), a menos que las personas responsables de su seguridad supervisen o guíen su uso..
No almacene en este equipo sustancias explosivas de propulsores inflamables, como tanques de aerosol..
- El dispositivo se utiliza en aplicaciones domésticas y similares, como:
 - - zonas de cocina para empleados en tiendas, oficinas y otros entornos de trabajo;
 - - casas de granja y clientes en hoteles, moteles y otros entornos residenciales;
 - - ambientes tipo cama y desayuno;
 - - restauración y aplicaciones similares no minoristas.

- Diagrama esquemático de la zona:

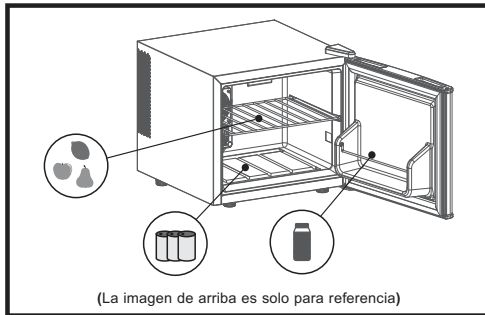

- Por favor, siga las siguientes instrucciones.:
Abrir la puerta durante mucho tiempo puede causar un aumento significativo de la temperatura en el compartimento del equipo..

Estructura

Modelo: GOFROST-42L

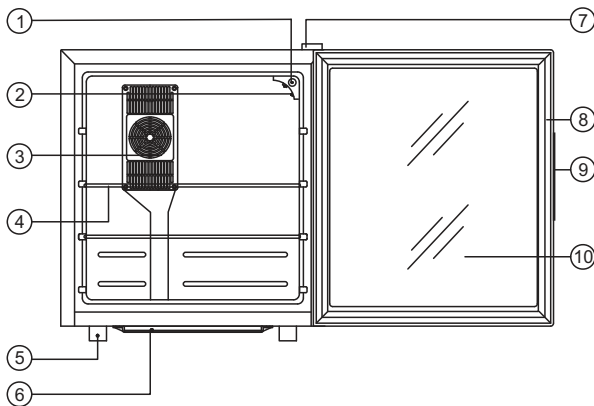

- | | |
|--------------------------------------|---|
| 1. Perilla de control de temperatura | 6. Tanque de agua |
| 2. Luces | 7. Placa de cubierta del agujero de Bisagra |
| 3. Cubierta del ventilador | 8. Sello magnético |
| 4. Estante, estante | 9. Manija de puerta |
| 5. Pies | 10. Vidrio, vidrio |

Cómo operar

1. Activar un nuevo enfriador termoeléctrico
2. Limpiar a fondo el enfriador. Limpiar el exterior con un paño seco suave y limpiar el interior con un paño húmedo limpio.
3. Inserte el cable de alimentación en el enchufe. Asegúrese de que la toma de corriente sea de 220 - 240v AC / 60Hz.

Notas: Si se desconecta el enchufe del enfriador, espere 3 - 5 minutos antes de reiniciar. Si se reinicia demasiado rápido, el dispositivo puede no funcionar correctamente.

Cómo limpiar

Limpiador: Nunca use limpiadores ásperos, abrasivos, pesados o solventes en ninguna superficie.

Exterior: Limpie con un paño de espuma húmeda, enjuague y seque. Para manchas obstinadas y cera regular, use cera de silicona.

Sección enfriadora: Lave el estante y otras piezas desmontables con agua espumosa tibia, enjuague y seque. Lave el interior con una solución de bicarbonato de sodio (3 cucharadas a 1 litro de agua) o agua espumosa tibia, enjuague y seque. Sello de puerta magnético: Limpiar con agua de espuma caliente.

Toque final: Reemplazar todas las piezas y restaurar el dial del termostato a la configuración necesaria.

Cómo instalar

- Instale el enfriador en una posición conveniente lejos del calor y el frío. Deje suficiente espacio entre el enfriador y la pared lateral para que la puerta pueda abrirse sin barreras. Los enfriadores no son adecuados para la instalación integrada.
- Selección de espacios con suelos de nivel fuerte.
- Nunca coloque el borde delantero del dispositivo a lo largo del borde de la Mesa o del estante, ya que si el compartimento de la puerta está sobrecargado, el dispositivo puede inclinarse hacia adelante y caer. Tenga cuidado de asegurarse de que hay suficiente espacio frente al dispositivo para que cuando se abra la puerta, la puerta esté abierta. Superficie de almacenamiento al inclinar el dispositivo.
- Espacio de 2 pulgadas (5 cm) entre el lado y la pared del enfriador y de 4 pulgadas (10 cm) entre la parte posterior y la pared.

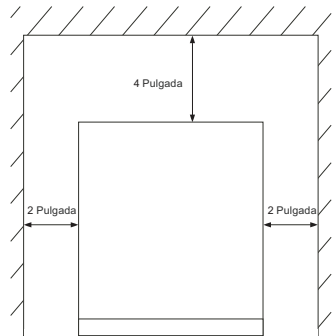

Reemplazo del cable de alimentación

Si el cable de alimentación está dañado, debe ser reemplazado por el fabricante o su agente de servicio o personal calificado similar para evitar riesgos..

Qué hay que hacer...

Cuando el enfriador no se utiliza durante mucho tiempo:

- Desconecte el enchufe de alimentación de la fuente de alimentación.
- Sacar todo el contenido del enfriador.
- Secar el interior y dejar la puerta abierta por unos días.

Cuando quieres mover el enfriador:

- Fijar todos los componentes móviles y contenidos. (si es necesario, empaque por separado).
- Transporte de enfriadores solo en posición vertical.

Si la temperatura interior del enfriador es demasiado alta:

- Comprobar si las puertas se abren con frecuencia o durante demasiado tiempo.
- Comprobar si la circulación interna está bloqueada por el almacenamiento excesivo de mercancías. (sobrecarga del enfriador)
- ¿¿ almacenas algo sobrecalentado sin enfriarlo primero a temperatura ¿
- Medio ambiente? Sí. Hay suficiente espacio alrededor y por encima del enfriador?

Si el enfriador comienza a hacer algún ruido anormal:

- ¿¿ se está sacudiendo? Volver a nivelar y comprobar si funciona correctamente ahora.
- ¿¿ hay algún objeto detrás del enfriador? En caso afirmativo, retire y verifique si la operación es normal.
- ¿¿ vibra o vibra el contenedor dentro del enfriador? En caso afirmativo, reorganizar y luego comprobar si la operación ha vuelto a la normalidad.

Si las luces del Interior del automóvil parpadean:

- Establecer la temperatura por encima de la temperatura interna.
- La función de descongelación automática comienza a funcionar.

**Eliminación de equipos**

La marca indica que el producto no debe tratarse junto con otros residuos domésticos en toda la ue. Para evitar que la eliminación no controlada de residuos pueda causar daños al medio ambiente o a la salud humana, los residuos se reciclan de manera responsable para promover la reutilización sostenible de los recursos materiales. Para devolver el dispositivo que ha utilizado, use el sistema de devolución y recogida o Póngase en contacto con el minorista que compró el producto. Pueden usar este producto para el reciclaje ecológico.

Datos técnicos:

Model No.	GOFROST-42L
Volume	42L
Rated Voltage	220-240V AC
Rated Frequency	60Hz
Temperature Range	12-18 °C
Climate Type	SN N
Input Power	50W



GAMEON
MADE BY GAMERS

GOFROST-42L

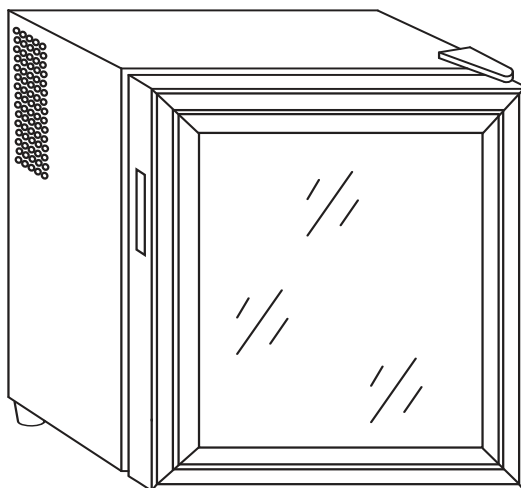

NEEM CONTACT MET ONS OP
HEY@GAMEON.STORE

WWW.GAMEON.STORE



- Lees voor gebruik deze handleiding zorgvuldig door.
- Het bereik van opslagtemperatuur is van 12°C tot 18°C, maar de testvoorwaarde voor energieverbruik is gelijk aan 15°C of hoger bij de omgevingstemperatuur 25°C.

Het is geschikt voor gebruik in slaapkamers, appartementen, hotels, ziekenhuizen en kantoren.

Voordat het in gebruik wordt genomen

- Reinig het apparaat en wees grondig, vooral in het interieur (zie "HOE TO CLEAN").
- In het geval dat de interieuraccessoires niet correct zijn geplaatst, kunt u ze herschikken zoals beschreven in hoofdstuk "NAAM VAN DE ONDERDELEN".

Gebruiksaanwijzing

Deze gebruiksaanwijzing is bedoeld voor de gebruiker. Ze beschrijven het apparaat en het juiste en veilige gebruik ervan. Ze zijn voorbereid op verschillende types/modellen en daarom kunt u er een beschrijving van vinden van sommige functies en accessoires die uw apparaat niet heeft.

Tips voor energiebesparing

- Probeer de deur niet te vaak te openen, vooral als het nat en warm weer is. Zodra u de deur opent, sluit u deze zo snel mogelijk..
- Controleer af en toe of het apparaat voldoende geventileerd is (voldoende luchtcirculatie rond het apparaat).
- Stel de thermostaat zo snel mogelijk van hogere naar lagere instellingen in (afhankelijk van de belasting van het apparaat is omgevingstemperatuur enz.).
- Voordat u het apparaat laadt met verpakkingen verse levensmiddelen, moet u ervoor zorgen dat deze zijn afgekoeld tot omgevingstemperatuur. Voor warm voedsel, koel af tot kamertemperatuur voordat u het in de koeler plaatst.
- Stel het op hogere temperatuur in kan het energieverbruik van het huishoudelijke thermoelektrische koeler apparaat bij gewone temperatuur minimaliseren.

Belangrijk

GEVAAR: Risico van kinderval. Voordat u uw oude koelbox weggooit: Doe de deur af. Laat de planken op zijn plaats zodat kinderen niet gemakkelijk naar binnen kunnen klimmen.

- **WAARSCHUWING:** Controleer bij het plaatsen van het apparaat of het netsnoer niet vastzit of beschadigd is.
- **WAARSCHUWING:** Plaats niet meerdere draagbare stopcontacten of draagbare voedingen aan de achterkant van het apparaat.
- Kinderen van 3 tot 8 jaar mogen koelapparatuur in- en uitladen.
- Kinderen moeten onder toezicht staan om ervoor te zorgen dat ze niet met het apparaat spelen.
- Dit apparaat kan worden gebruikt door kinderen ouder dan acht jaar en personen met verminderde lichamelijke, zintuiglijke of mentale vermogens of gebrek aan ervaring en kennis als ze toezicht of instructie hebben gekregen over het veilig gebruik van het apparaat en de bijbehorende gevaren begrijpen. Kinderen mogen niet met het apparaat spelen.
- Reiniging en gebruikersonderhoud mogen niet worden uitgevoerd door kinderen zonder toezicht.
- Raak de gekoelde oppervlakken niet aan terwijl het apparaat werkt, vooral niet Niet met natte handen, omdat de huid aan de koude oppervlakken kan plakken.
- Koppel het apparaat los van de voeding voordat u het repareert (alleen een gekwalificeerde technicus moet het repareren), voordat u het schoonmaakt of langdurig niet gebruikt. Niet plaatsen
- Stroomstekker, magnetron of ander huishoudelijk apparaat bovenop de koeler.
- Het typeplaatje bevindt zich in het apparaat of buiten op de achterwand.
- Plaats de koeler niet onder direct zonlicht, hoge temperatuur en hoge
- luchtvochtigheid Do
Plaats geen voorwerp in de buurt van de bovenrug van het apparaat dat de koeling beïnvloedt van thermoelektrische koeler.
- Dit apparaat is niet bestemd voor gebruik door personen (inclusief kinderen) met verminderde lichamelijke, zintuiglijke of mentale vermogens of gebrek aan ervaring en kennis, tenzij hen toezicht of instructie is gegeven over het gebruik van het apparaat door een persoon die verantwoordelijk is voor hun veiligheid.
- Bewaar geen explosieve stoffen zoals spuitbussen met een brandbaar drijfgas in dit apparaat.
- Dit apparaat is bedoeld voor gebruik in huishoudelijke en soortgelijke toepassingen zoals:
 - Personeelskeukenruimtes in winkels, kantoren en andere werkomgevingen;
 - Boerderijen en door klanten in hotels, motels en andere woontypes omgevingen;
 - Bed and breakfast type omgevingen;
 - Catering en soortgelijke niet-kleinhandelstoepassingen.

● Zoneillustratie:

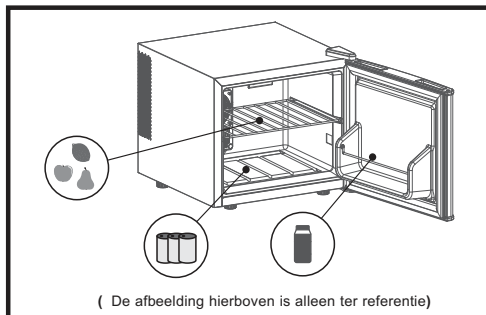

● Gelieve de volgende instructies te respecteren:

Het langdurig openen van de deur kan leiden tot een aanzienlijke temperatuurstijging in de compartimenten van het apparaat.

Structuur

Model: GOFROST-42L

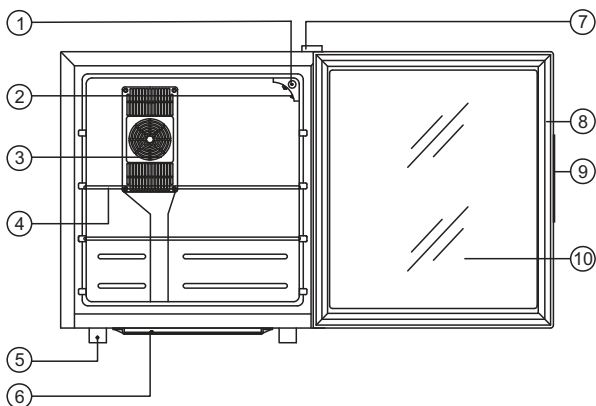

- 1. TEMPERATUUR CONTROLE KNOB
- 2. LICHT
- 3. FAN MASK
- 4. SHELF
- 5. VOET

- 6. WATERBOX
- 7. REAM COVER
- 8. MAGNETISCHE ZEGELING
- 9. DOOR HANDEL
- 10. GLAS

Hoe te werken

Start van uw nieuwe thermoelektrische koeler

1. Reinig de koeler grondig. Veeg de buitenkant af met een zachte droge doek, het interieur met een schone vochtige doek.
2. Steek het netsnoer in het stopcontact. Zorg ervoor dat het stopcontact 220-240V AC aansluit 60Hz.

Opmerking: Wacht 3-5 minuten voordat u opnieuw opstart als u de koeler loskoppelt. Het apparaat kan niet goed werken als het te snel opnieuw wordt opgestart.

Hoe schoon te maken

Schoonmaakmiddelen: Gebruik nooit ruwe, schurende reinigingsmiddelen, zware reinigingsmiddelen of oplosmiddelen op een oppervlak.

Exterieur: Veeg af met vochtige, vochtige doek, spoel en droog. Voor hardnekkige vlekken en voor periodiek wassen, gebruik siliconenwas.

Koelere sectie: Was planken en andere uitneembare onderdelen in warm water, spoel en droog. Interieur wassen met zuiveringszout oplossing (3 eetlepels tot 1 liter water) of warm sudsy water, spoelen en drogen.

Magnetische deurafdichtingen: Was met warm water.

De finishing touch: Vervang alle onderdelen en breng de thermostaatknop terug naar de gewenste instelling.

Hoe te installeren

- Installeer koeler op een geschikte locatie weg van extreme hitte en kou. Zorg voor voldoende ruimte tussen de koeler en zijwand zodat de deur zonder obstructie opent. Koeler is niet ontworpen voor inbouw.
- Selecteer een ruimte met een sterke vlakke vloer.
- Plaats het apparaat nooit met de voorste rand langs de rand van een tafelblad of plank, omdat er gevaar bestaat dat het apparaat naar voren kantelt en valt als de deurcompartimenten overbelast zijn. Zorg ervoor dat er voldoende ruimte voor het apparaat is, zodat bij het openen van de deur de deur ophet opbergoppervlak wanneer het apparaat wordt gekapt.
- Laat 2 inches (5cm) ruimte tussen de zijwand van de koeler en 4 inches (10cm) tussen de achterkant van de muur.

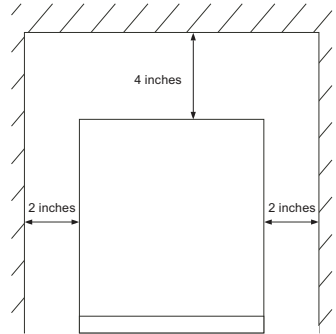

Vervanging van netsnoer

Als het voedings snoer beschadigd is, moet het worden vervangen door de fabrikant of diens serviceagent of een gekwalificeerde persoon om een gevaar te vermijden.

Wat te doen...

Wanneer de koeler langere tijd niet in gebruik is:

- Verwijder de stekker uit de voeding.
- Verwijder alle inhoud uit de koeler.
- Droog het interieur en laat de deur enkele dagen open.

Wanneer u de koeler wilt verplaatsen:

- Bevestig alle beweegbare onderdelen en inhoud. (Indien nodig afzonderlijk verpakken.)
- Vervoer de koeler alleen rechtop.

Als de koeler binnen te warm lijkt:

- Controleer of de deur niet te vaak of lang is geopend.
- Controleer of de binnencirculatie niet wordt belemmerd door te veel goederen op te slaan. (De koeler is overbelast)
- Heb je iets warm bewaard, zonder het eerst op kamertemperatuur te koelen? Is
- Is er voldoende ruimte rondom en boven de koeler?

Als de koeler ongewone geluiden begint te maken:

- Wiebelt het? Hernivelleer het en controleer of het nu normaal werkt.
- Zijn er voorwerpen achter de koelbox gevallen? Zo ja, verwijder ze en controleer of de werking nu normaal is.
- Zijn er containers in de koeler die trillen of resoneren? Zo ja, herschik ze en controleer of de werking weer normaal is..

Als het binnenlicht knippert:

- De ingestelde temperatuur is hoger dan de binnentemperatuur.
- De automatische ontdooifunctie begint te werken.

Verwijdering van het apparaat

Deze markering geeft aan dat dit product niet in de hele EU mag worden verwijderd met ander huishoudelijk afval. Om mogelijke schade aan het milieu of de menselijke gezondheid door ongecontroleerde afvalverwijdering te voorkomen, moet u het op verantwoorde wijze recycleren om duurzaam hergebruik van materiële hulpbronnen te bevorderen. Om uw gebruikte apparaat te retourneren, gebruikt u het retour- en afhaalsysteem of neemt u contact op met de verkoper waar het product is gekocht. Ze kunnen dit product meenemen voor milieuvriendelijke recycling.

Technische gegevens:

Model No.	GOFROST-42L
Volume	42L
Rated Voltage	220-240V AC
Rated Frequency	60Hz
Temperature Range	12-18 °C
Climate Type	SN N
Input Power	50W



GAMEON
MADE BY GAMERS

GOFROST-42L

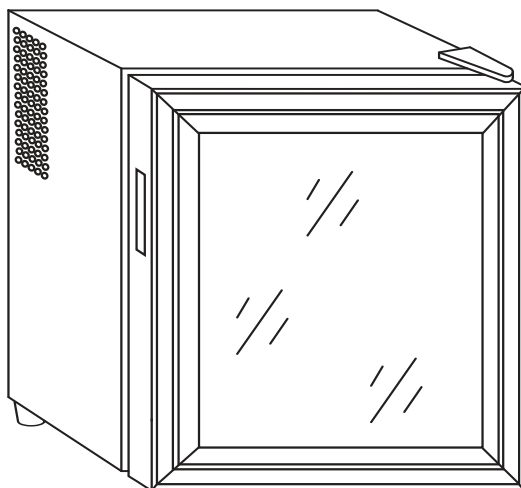

CONTACTE-NOS
HEY@GAMEON.STORE

WWW.GAMEON.STORE



- Antes de usar, leia atentamente este manual.
- A escala da temperatura de armazenamento é de 12°C a 18°C, mas a condição do teste para o consumo de energia é igual a 15°C ou mais alto na temperatura ambiente 25°C. É apropriado para uso em quartos, apartamentos, hotéis, hospitais e escritórios.

Antes de entrar em uso

- Limpe o aparelho e seja cuidadoso, especialmente no interior (consulte "COMO LIMPER").
- Caso os acessórios interiores não estejam correctamente colocados, reorganize-os conforme descrito no capítulo "NOME DAS PARTES".

Instruções de utilização

Estas instruções de utilização destinam-se ao utilizador. Descrevem o aparelho e a sua utilização correcta e segura. Eles foram preparados para vários tipos / modelos de, portanto, você pode encontrar nele descrição de algumas funções e acessórios que seu aparelho não possui.

Dicas para economizar energia

- Tente não abrir a porta com muita frequência, especialmente quando o tempo está molhado e quente. Depois de abrir a porta, feche-a o mais rápido possível.
- De vez em quando verifique se o aparelho está suficientemente ventilado (circulação de ar adequada ao redor do aparelho).
- Ajuste o termostato de configurações mais altas para mais baixas o mais rápido possível (depende da temperatura ambiente do aparelho, etc.).
- Antes de carregar o aparelho com embalagens de alimentos frescos, certifique-se de que eles estão resfriados à temperatura ambiente. Para alimentos quentes, por favor esfrie à temperatura ambiente antes de colocá-lo no refrigerador.
- Ajustá-lo em temperatura mais alta pode minimizar o consumo de energia do eletrodoméstico termoelétrico refrigerador na temperatura comum.

Importante

PERIGO: Risco de aprisionamento infantil. Antes de jogar fora seu velho refrigerador:

Tire a porta.

Deixe as prateleiras no lugar para que as crianças não possam facilmente subir para dentro.

- **AVISO:** Ao posicionar o aparelho, certifique-se de que o cabo de alimentação não está preso ou danificado.
- **ATENÇÃO:** Não localize várias tomadas portáteis ou fontes de alimentação portáteis na parte traseira do aparelho.
- Crianças de 3 a 8 anos podem carregar e descarregar aparelhos de refrigeração.
- As crianças devem ser supervisionadas para garantir que não brincam com o aparelho.
- Este aparelho pode ser utilizado por crianças com idade igual ou superior a 8 anos e pessoas com capacidades físicas, sensoriais ou mentais reduzidas ou falta de experiência e conhecimento, caso tenham recebido supervisão ou instruções sobre a utilização do aparelho de forma segura e compreendam os perigos envolvidos. As crianças não devem brincar com o aparelho.
- A limpeza e a manutenção do usuário não devem ser feitas por crianças sem supervisão.
- Não toque nas superfícies arrefecidas enquanto o aparelho funciona, especialmente não com as mãos molhadas, porque a pele pode grudar-se às superfícies frias.
- Desconecte o aparelho da fonte de alimentação antes de repará-lo (apenas um técnico qualificado deve repará-lo), antes de limpar ou não estiver em uso por muito tempo.
- Não colocar tomada de alimentação, forno de microondas ou outro eletrodoméstico na parte superior do refrigerador.
- A placa de classificação está dentro do aparelho ou fora na parede traseira.
- Não coloque mais frio sob a luz solar direta, alta temperatura e alta umidade não coloque nenhum objeto perto da parte superior da parte traseira da unidade que afetará o resfriamento do refrigerador termoeletrônico.
- Este aparelho não se destina a ser utilizado por pessoas (incluindo crianças) com capacidades físicas, sensoriais ou mentais reduzidas, ou falta de experiência e conhecimento, a menos que tenham recebido supervisão ou instruções sobre a utilização do aparelho por uma pessoa responsável pela sua segurança.
- Não armazene substâncias explosivas, tais como latas de aerossol com um propelente inflamável neste aparelho.
- Este aparelho destina-se a ser utilizado em aplicações domésticas e similares, tais como:
 - Áreas de cozinha do pessoal em lojas, escritórios e outros ambientes de trabalho;
 - Casas rurais e por clientes em hotéis, motéis e outros tipos residenciais - ambientes;
 - Ambientes tipo alojamento e pequeno-almoço;
 - Catering e aplicações semelhantes não retalhistas.

- Ilustração da zona:

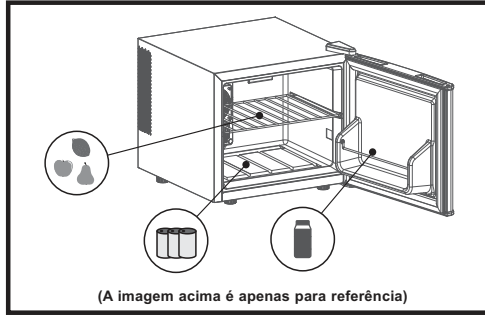

- Por favor, respeite as seguintes instruções:
Abrir a porta por longos períodos pode causar um aumento significativo da temperatura nos compartimentos do aparelho.

Estrutura

Modelo: GOFROST-42L

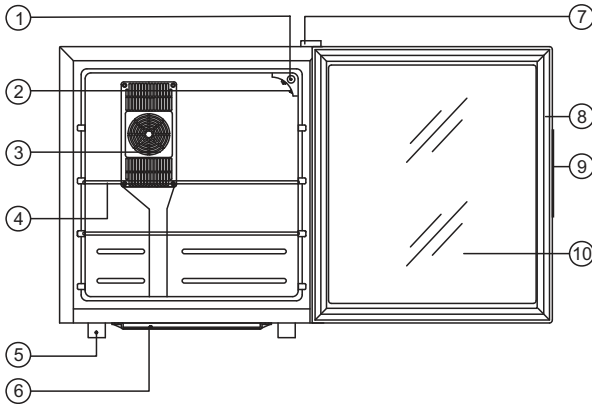

- 1. NOB DE CONTROLO DA TEMPERATURA
- 2. LUZ
- 3. FAN MASK
- 4. SHELF
- 5. PÉ

- 6. CAIXA DE ÁGUA
- 7. COBERTURA REAM
- 8. SELO MAGNÉTICO
- 9. MANUAL DA PORTA
- 10. VIDRO

Como operar

1. Iniciar o seu novo refrigerador termoelétrico
2. Limpe bem o refrigerador. Limpe o exterior com um pano macio e seco, o interior com um pano limpo e úmido.
3. Insira o cabo de alimentação na tomada. Certifique-se de que a tomada de energia é 220-240V AC / 60Hz.

Nota: Aguarde 3-5 minutos antes de reiniciar se desconectar o refrigerador. A unidade pode não funcionar corretamente se reiniciada muito rapidamente.

Como limpar

Limpeza: Nunca use produtos de limpeza agressivos, abrasivos, produtos de limpeza pesados ou solventes em qualquer superfície.

Exterior: Limpe com pano úmido, enxágue e seque. Para manchas teimosas e para depilação periódica, use cera de silício.

Secção do Refrigerador: Lavar prateleiras e outras peças removíveis em água quente sudsy, enxaguar e secar. Lave o interior com solução de bicarbonato de sódio (3 colheres de sopa a 1 litro de água) ou água quente sudsy, enxaguar e secar.

Vedações magnéticas das portas: Lavar com água quente.

O Toque Final: Substitua todas as peças e devolva o mostrador do termostato à configuração desejada.

Como instalar

- Instale o refrigerador em um local conveniente longe do calor extremo e frio. Permita espaço suficiente entre o refrigerador e a parede lateral para que a porta abra sem obstrução. O refrigerador não foi projetado para instalação embutida.
- Selecione um espaço com piso de nível forte.
- Nunca coloque o aparelho com a borda frontal ao longo da borda de um tampo de mesa ou prateleira, pois existe o risco de o aparelho cair para a frente e cair se os compartimentos das portas estiverem sobrecarregados. Certifique-se de que há espaço suficiente na frente do aparelho para que, ao abrir a porta, a porta fique a superfície de armazenamento quando o aparelho está inclinado.
- Permita 5 cm de espaço entre o lado e a parede do refrigerador e 10 cm entre a parte traseira e a parede.

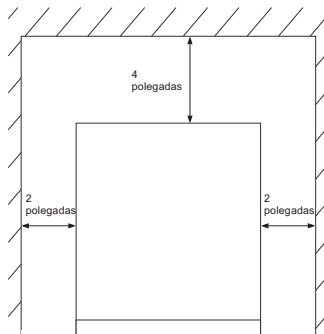

Substituição do cabo de alimentação

Se o cabo de alimentação estiver danificado, deve ser substituído pelo fabricante ou seu agente de serviço ou por uma pessoa qualificada para similaridade, a fim de evitar um perigo.

O que fazer...

Quando o refrigerador não estiver em uso por um período prolongado de tempo:

- Remova a tomada de alimentação da fonte de alimentação.
- Remover todo o conteúdo do frigorífico.
- Seque o interior e deixe a porta aberta por alguns dias.

Quando você deseja mover o refrigerador:

- Prendam todas as partes móveis e conteúdos. (Embale-os separadamente, se necessário.)
- Transporte o refrigerador apenas na posição vertical.

Se o refrigerador parecer muito quente por dentro:

- Verifique se a porta não foi aberta com muita frequência ou por um longo período.
- Verifique se a circulação interior não é obstruída por ter muitas mercadorias armazenadas. (O refrigerador está sobrecarregado)
- Guardou alguma coisa quente, sem antes arrefecê-la à temperatura ambiente? É há espaço suficiente em torno de todos os lados e acima do refrigerador?

Se o refrigerador começar a fazer ruídos incomuns:

- Está a balançar? Renivele-o e verifique se ele agora funciona normalmente.
- Cairam objectos atrás do frigorífico? Em caso afirmativo, remova-os e verifique se a operação agora está normal.
- Há algum recipiente dentro do refrigerador vibrando ou ressonando? Em caso afirmativo, reorganize-os e verifique se a operação voltou ao normal.

Se a luz interior piscar:

- A temperatura ajustada é mais alta do que a temperatura interna.
- A função de descongelamento automático começa a funcionar.

**Eliminação do aparelho**

Esta marcação indica que este produto não deve ser eliminado juntamente com outros resíduos domésticos em toda a UE. Para evitar possíveis danos ao meio ambiente ou à saúde humana decorrentes da eliminação descontrolada de resíduos, reciclá-los de forma responsável para promover a reutilização sustentável dos recursos materiais. Para devolver o dispositivo usado, utilize os sistemas de devolução e recolha ou contacte o revendedor onde o produto foi comprado. Eles podem tomar este produto para reciclagem ambiental segura.

Dados técnicos:

Model No.	GOFROST-42L
Volume	42L
Rated Voltage	220-240V AC
Rated Frequency	60Hz
Temperature Range	12-18 °C
Climate Type	SN N
Input Power	50W

