

**GAMING MONITOR**

**GOPS27180VA**



**GAMEON**

**MADE BY GAMERS**

**USER MANUAL**

English .....	P.1
بالعربية .....	P.11
Türkçe .....	P.21
Deutsch .....	P.31
Français .....	P.41
Español .....	P.51
Nederlands .....	P.61
Português .....	P.71

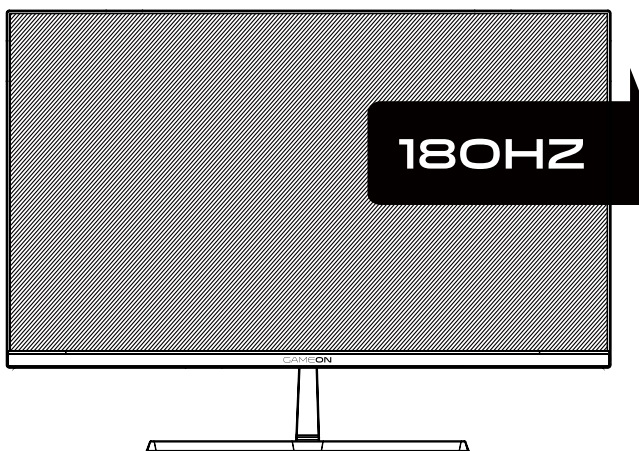

- Keep the monitor away from water sources or damp places, such as bath rooms, kitchens, basements and swimming pools.
- Make sure the monitor is placed on a flat surface. If the monitor falls down, it may cause human injury or device damage.
- Store and use the monitor in a cool, dry and well ventilated place, and keep it away from emission and heat sources.
- Do not cover or block the vent hole in the rear casing, and do not use the product on a bed, sofa, blanket or similar objects.
- The range of the supply voltage of the monitor is printed on the label on the rear casing. If it is impossible to determine the supply voltage, please consult the distributor or local power company.
- If the monitor will not be used for a long period, please cut off the power supply to avoid electric shock in rainy days and damage due to abnormal supply voltage.
- Please use a reliable earthing socket, do not overload the socket, or it may cause fire or electric shock.
- Do not put foreign matters into the monitor, or it may cause short circuits resulting fire or electric shock.
- Do not disassemble or repair this product by self to avoid electric shock. If faults occur, please contact the after-sales service directly.
- Do not pull or twist the power cable forcedly.
- There is a polarizer layer (not a protective film) on the surface of the screen. Do not peel it off, or the product may be damaged and the warranty will be invalid.



## Product introduction

### Packing list

- Please check that the package of the monitor contains all parts. If any part is lost, please contact the distributor.
- The color and shape of parts may vary with models. Figures in this User Manual are for reference only.
- Wires supplied may vary with purchased products. Figures in this User Manual are for reference only.



Monitor



Stand



Base

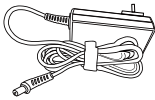

Power adapter x1



Screws (3pcs)



DP signal cable



Instructions

- Redundant screws can be used as spare screws.

## Installation

### Installation of base

1. Take out the Stand Neck and base, and assemble the base with a screw.

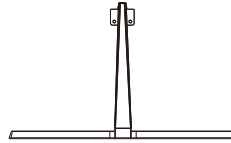
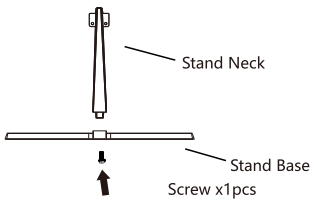

2. Insert the stand neck into mounting hole , then assemble the stand neck with a screw.

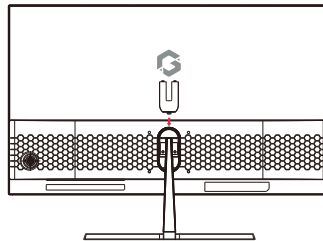
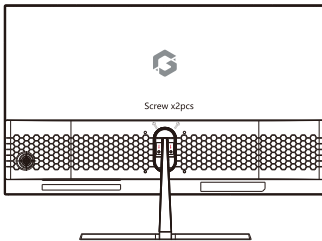

3. After assembly, simply hold the stand with hand to stand the monitor upright.

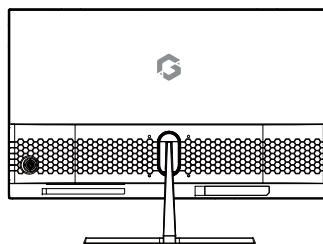

 Note: During standing of the whole monitor, do not press the liquid crystal screen with hand to avoid damage to the screen.

## Adjusting the monitor

---

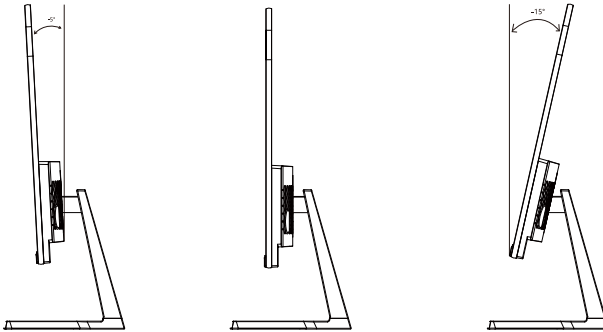

Tilting angle

$-5.0^{\circ}(\pm 2.0^{\circ})$ -  $+15^{\circ}(\pm 2.0^{\circ})$

## Description of buttons

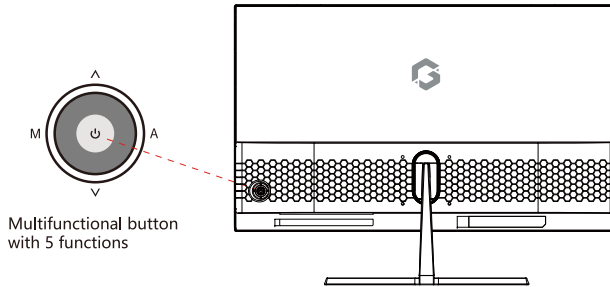

Usage of multifunctional button control key

M	Menu	Activate and confirm the OSD Menu
^	Preset Mode	Select items and adjust parameters upwards in the menu.
v	Signal Switch	Select items and adjust parameters downwards in the menu.
A	Back/Exit	When in the menu, go back or log out / Game Plus Crosshair
⏻	Power Button	Press once to switch on the power, press and hold for 3 seconds to switch off the power.

## Explanation of indicators

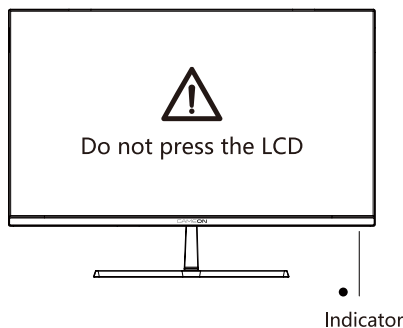

Indicator: Steady blue light indicates the power is on and the monitor runs normally. Steady red light indicates no video source and no horizontal or vertical signal detected or low voltage. Please make sure your computer is turned on and all video cables are fully plugged in and/or connected.

## Cable connection:

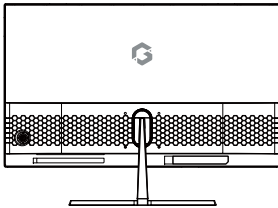

\* The bottom interface configuration at the back of the monitor varie with products.

\* Note: If the power cable or signal cable is damaged, you must replace it with special soft cables or special components purchased from the manufacture or maintenance department.

### HDMI interface



Use the HDMI cable to connect the HDMI IN interface of the product to the HDMI OUT interface of a PC.

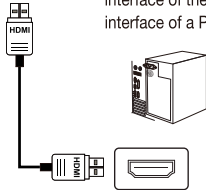

### DP interface



Use the DP cable to connect the DP IN interface of the product to the DP OUT interface of a PC.

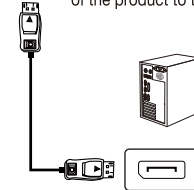

### AUDIO OUT



Connect audio outputting devices such as earphones to the AUDIO OUT interface.



### Power Adapter



Please connect the power adapter to the power adapter interface of a PC, and plug the other end of the power cable into the power socket.

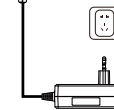

## Menu description

- The color and shape of the OSD menu of the actual computer may be slightly different from them shown in the figure.
- Specifications of the OSD menu may change with improvements of functions without prior notice.

The screen display (OSD) menu can be used to adjust settings of the monitor and is shown on the screen after the monitor is powered on and the M button is pressed.

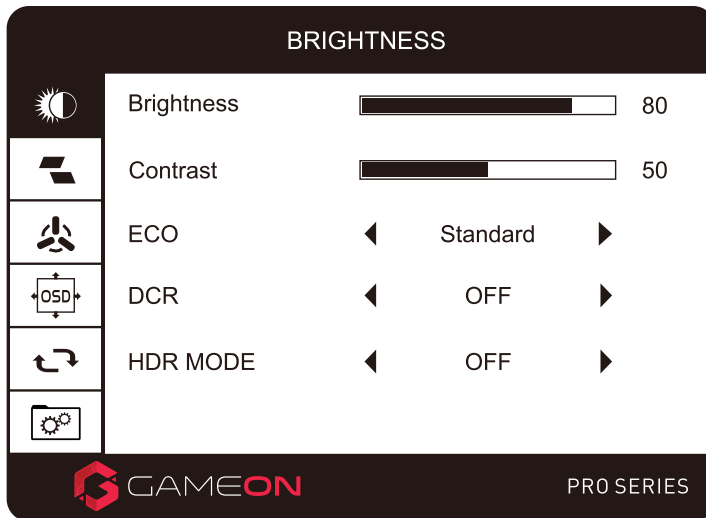

M	Menu	Activate and confirm the OSD Menu
^	Preset Mode	Select items and adjust parameters upwards in the menu.
v	Signal Switch	Select items and adjust parameters downwards in the menu.
A	Back/Exit	When in the menu, go back or log out / Game Plus Crosshair
⏻	Power Button	Press once to switch on the power, press and hold for 3 seconds to switch off the power.

- Functions of the monitor vary with models, and the functions in this manual are for reference only.

LUMINANCE	BRIGHTNESS	0-100
	CONTRAST	0-100
	ECO	STANDARD/RTS/FPS/TEXT/MOVIE/GAME
	DCR	OFF/ON
	BLACK LEVEL	0-100
IMAGE	ASPECT	WIDE/4:3
COLOR TEMP.	COLOR TEMP.	NORMAL/COOL/USER/WARM
	Red	0-100
	Green	0-100
	Blue	0-100
	LOW BLUE LIGHT	0-100
OSD SETTING	LANGUAGE	12 COUNTRIES LANGUAGE(DEFAULT:ENGLISH)
RESET	RESET	
	HDR	OFF/ON/AUTO
MISC.	SIGNAL SOURCE	AUTO/HDMI/DP
	MUTE	OFF/ON
	VOLUME	0-100
	ADAPTIVE SYNC	OFF/ON
	OD	OFF/ON
	MPRT	OFF/ON

## Basic parameter

Product Name		27 inches Gaming monitor
Product model		GOPS27180VA
Screen Size		27 inches (68.58cm)
Aspect Ratio		16:9
Viewing Angle		178°(H) / 178°(V)
Display Area (H*V)		597.88(H)*336.312(V) mm
Contrast ratio		3000:1 (TYP)
Colors		16.7M
Resolution		1920*1080
Maximum refresh rate		180Hz
Power specifications		DC 12V± 4A The standard voltage and current may vary with countries, please refer to the label at the back of the product.
Product Dimensions Normal base	Without base	614x364x55mm/ weight x 2.7kg
	With base	614x449x169mm/ weight x 3.2 kg
Tilting angle		Forward titling: 5°±2°; Backward tilting: 15°±2°
Height range		NA
Rotation angle		NA
Vertical angle		NA
Environmental conditions	Action	Temperature: 0°C ~ 40°C (32°F ~ 104°F) Humidity: 10%~90% RH (non-condensing)
	Storage	Temperature: -20° ~ 60° (-4°F ~ 140°F) Humidity: 5%~95% RH (non-condensing)



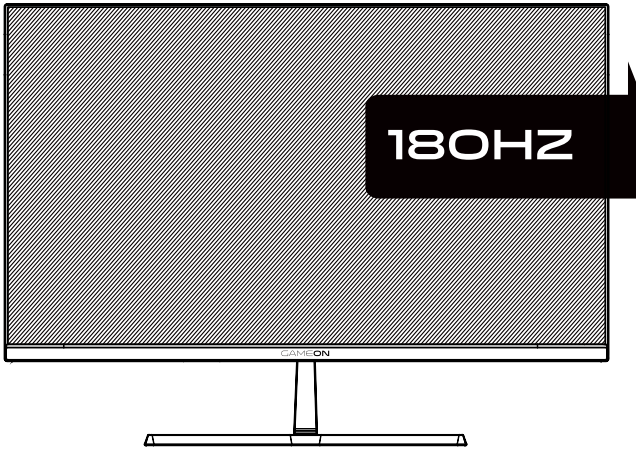

قبل بلتخ أم هذا المنتج يرجى قراءة دليل الامتخ أم جيداً  
الليغياظبه.

- خلط في الثرش قب هذا عن جسر ليهاه أا المكن للربطة، نخل لاحامات، الامطبخ، القية، احامات اليباحة.
- تك من لضع للثرشة في سطح مت اي. إذا سقطت للثرشة، قنتسببفي حاث صربا انتمشيرة ألتلف لاجهاز.
- قديتخين للثرش في لكانبار اجاف احي لكه لية، نلضظب هذا عن الفععات اجسر لاجرارة.
- ليتغطي ألتس فتحات لكه ليه في لاجلب لالفي، التنتخ أم لالنج في سري أا أوكة أبطيرة أا في لثراء مة لة.
- نطاق لاجه لك مبي للثرشة مة لاجع في لالقصق في لاجلب لالفي. إذا كان بيت لالحتي لاجه لك مبي لاجسر لالطة ليرجي لك الصل مع لام ازع أا شركة لالطة لام لية.
- إذا لقتل نتنتخ أم للثرش لمة طيلة، ليرجي فصل لليار لك مبي لالحتي حاث اص ماتك مبي في اليام لام مطرة أا لالتف للنتج عن ج لاليار لك مبي لالطيعي.
- يرجي بلتخ أم قيس أرضي مة اق، الفسرفي لاجمالة في لالقيس، الالسيبببفي حاث حرطيق اص ماتك مبيية.
- ليتضع م الاغ في للثرشة، الالسيبببفي حاث ارة لك مبي لالقصير قو لي لى حرطيق اص ماتك مبيية.
- ليتق مبي لالكيك أا لصلح هذا لالنج فيس لك لالحتي حاث اص ماتك مبيية. إذا حاث أي لال ييرجي لك الصل مع خمة ما بع لاليع مةشرة.
- ليس حب ألتفسر لك لالطق قبلق اة.
- تاج طوق لالطية (البيوت طوق لالطية) في سطح للثرشة. لالقتنر هاء، الالق يتعرض لالنج للتلطف ليصبح الضمان لير صالاج.

قائمة المحتج

- يرجى التحقق من أن بطاقة الشاشة متصلا اي لى جى مع الاجزاء. إذا كانت أي من الاجزاء فمقا، يرجى لك الصل مع المازع.
- ل ان تكون الاجزاء تى تصلف مع الاطرازاا. الشرك الفى لىل لا مبخ م ل لطل عقط.
- اللىك لا مفرق تصلف عن المحتجات لتىق م بمشرطها. الشرك الفى لىل لا مبخ م ل لطل عقط.



القاعة



لاامل



لشاة



لصل بلارة DP



ى غرب 3 ×

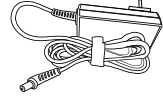

م ح ال 1 ×



للتلجى مات

- ى مكن بلتخ ام للراغى للزى ق بمشبل براغى اصى اهىة.

## ترييب القاع ة

1. أخرج رقبة قاع ة للاحامل، فاجبج ع القاع ة قبلتخ ام للبراغي.

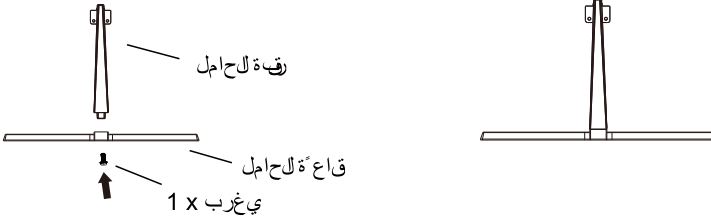

2. ري ام سمب للاحال ة بقور عي م جتب مق مٹ، تيبثتلا ة حتف ي ف للاحال ة بقور لخدأ

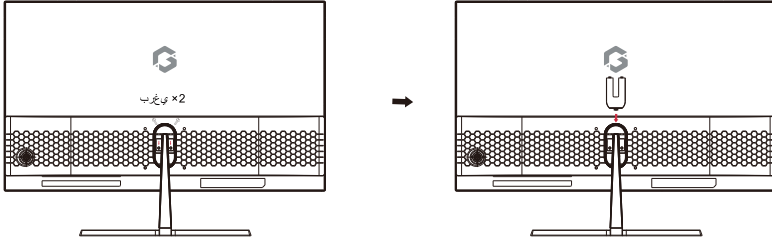

3. بع ءللتج ع، امك للاحامل عي ءكل لضع للرش قسي لضعي ة ققاة.

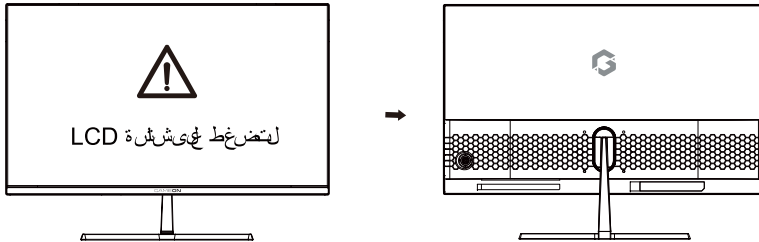

تنبه: بقاء ق اف للرش قك لهما، لضع غط لعي شسة LCD عي ءكلت ج بدلف للرش ة.



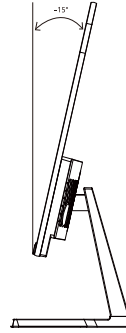
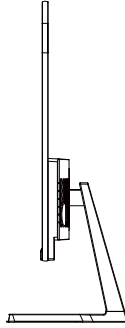
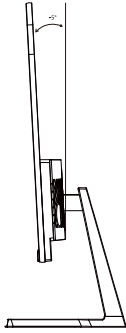

زاوية الميل

$(^{\circ}2.0\pm)^{\circ}15+ - (^{\circ}2.0\pm)^{\circ}5.0-$

لصف الزرار

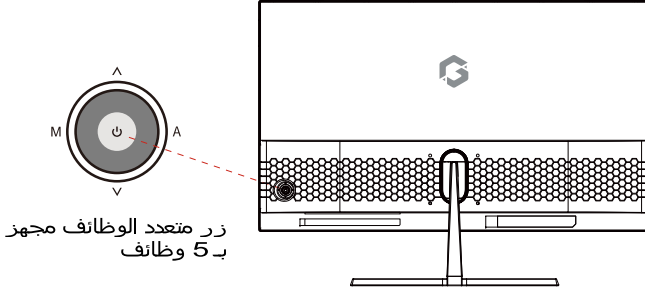

M	القائمة	قم بتنشيط وتأكيد قائمة العرض على الشاشة OSD
^	وضع الضبط المسبق	حدد العناصر واضبط المعلمات لأعلى في القائمة.
v	مفتاح مصدر الإشارة	حدد العناصر واضبط المعلمات لأسفل في القائمة.
A	العودة/الخروج	عندما تكون في القائمة، ارجع أو سجّل الخروج / Game Plus Crosshair
⏻	زر الطاقة	اضغط مرة واحدة لتنشغيل الطاقة، واضغط مع الاستمرار لمدة 3 ثوان لإيقاف تشغيل الطاقة.

نفسير لدمشور



لدمشور

لدمشور: للضاء الزرق للتلبتيشير لى بش غول لاج هاز اعمل للشاش قشركل طي عي. للضاء الاحمر للتلبتيشير لى ع م اج ا ص رفي ي ا اع م رص بئارة فلقية ا اع م اية ا ا لفاض لاج ه الك مبي. يرجى للتأكد من تشغيل جهاز الكمبيوتر قبل تشغيله. جميع بلل لك لبي لى لشركل ص ي ح.

## توصيل السمك:

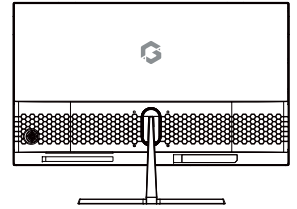

تجهيزه لاجهة لبطاقة فحوى لاجل بل لاجهي من للشئ في تلف فلقد اللاجه.  
\* قبله فني حل تلف سمك لاطقة اسلك الفارة،يجب فخر ب المرطه السمك أا  
للجلات الاخصة لانبل فشرطها من جة لتصريع أاقدم للسمكة.

### اجهة DP

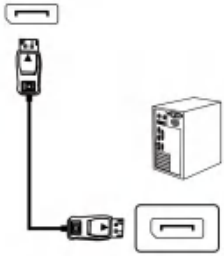

لنسخة سمك DP للسمكة لاجهة م'خل  
DP للاجهة مخرج DP-اجهة  
للسمكة.

### اجهة HDMI

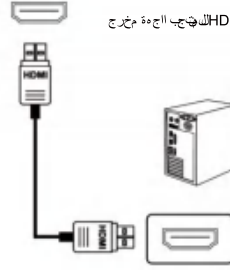

لنسخة سمك HDMI للسمكة لاجهة م'خل  
HDMI للاجهة مخرج  
HDMI-اجهة مخرج للسمكة.

### محل لاطقة

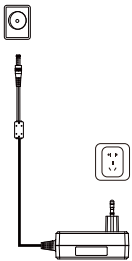

يرجى توصيل محل لاطقة لاجهة  
محل لاطقة للشئ، نك لسمكة لاطرف  
الخر من لاجل لاطقة ففس لاطقة.

### مخرج للصوت

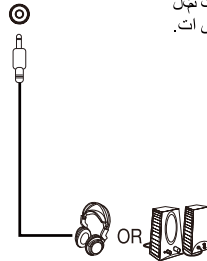

فمكة لسمكة لاجهة مخرج للصوت  
سماعات الذب لاجهة مخرج للصوت.

صف القائمة

- قمت بضغط على زر القائمة لفتح قائمة العرض على الشاشة من أجل تعديلها.
  - تم الضغط على زر القائمة لفتح قائمة العرض على الشاشة من أجل تعديلها. ان إخطار مبيت.
- يتم الضغط على زر القائمة لفتح قائمة العرض على الشاشة من أجل تعديلها.

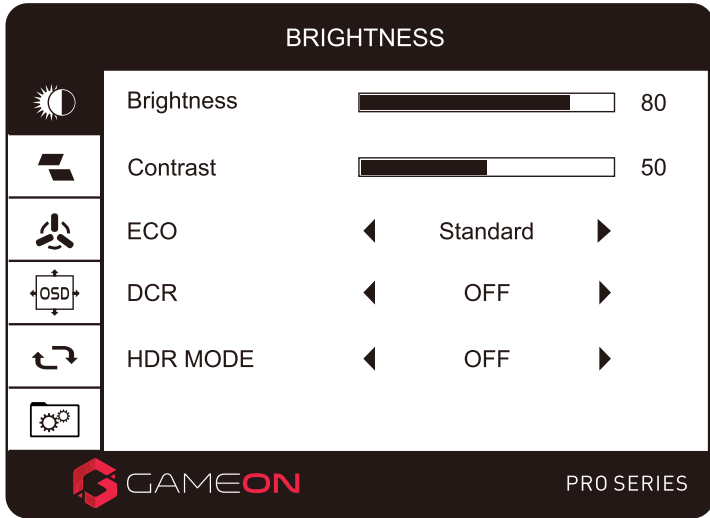

م	القائمة	قم بتنشيط وتأكيد قائمة العرض على الشاشة OSD
^	وضع الضبط المسبق	حدد العناصر واضبط المعلمات لأعلى في القائمة.
v	مفتاح مصدر الإشارة	حدد العناصر واضبط المعلمات لأسفل في القائمة.
A	العودة/الخروج	عندما تكون في القائمة، ارجع أو سجّل الخروج / Game Plus Crosshair
⏻	زر الطاقة	اضغط مرة واحدة لتشغيل الطاقة، واضغط مع الاستمرار لمدة 3 ثوان لإيقاف تشغيل الطاقة.



● اظطاف للترس فق تُتظف سرب لاطرازات، لا اظطاففي هذا الاليل للطل غقظ.

0-100	عوظس	
0-100	ظلباقم	
قبعلل/بليلفل/الصزلل/RTS/FPS/ايسايق	ةؤاييلدا عين عيبب قعباس	ترناللا
لمعبي قُلغم	DCR	
0-100	دوساللا يوستسمللا	
3: 4/بساو	هجو	تروص
يفداد/بذخستسم/عقار/ايداع	نولللا ترارح ةچرد	نولللا ترارح ةچرد
0-100	رمحأ	
0-100	رضخأ	
0-100	قرزأ	
0-100	ضفخنمللا قزراللا ءوضللا	
12 (فبزي لجناللا ءغلللا: Default) ءغل ظلود	ءغل	OSD دادعلا
	طبض دادعلا	طبض دادعلا
OFF/ON/AUTO	HDR	
AUTO/HDMI/DP	تراللالا رنصم	.تاقرفنتم
لمعبي قُلغم	تمامص	
0-100	راقم	
لمعبي قُلغم	ةيفبيلكتلا قنمازللا	
لمعبي قُلغم	نم	
لمعبي قُلغم	MPRT	

تعليم المنتج	ثلاثة لأبعاد 27 بوصة	
طراز المنتج	GOPS27180VA	
حجم الشاشة	27 بوصة (68.58 سم)	
الفتح	16:9	
زاوية المشاهدة	178° (178° عمودي)	
مداخلة العرض الخلفي × عمودي	597.888 (336.312 ×) عمودي	
معدل التعتيق	3000:1 (معدل التعتيق)	
اللك ان	16.7M هي ان	
اللقية	1920×1080	
أقصى معدل التحديث	180 هرتز / عمودي / DP 180 هرتز ، على عمق 165 HDMI (معدل)	
م اللغات المتكلمة	تحتوي على 2 مظهرات 4 ليجر قوي يهدف لاجه اللكم حبي القوي من شدة قيار اربا يتكلم لال اخرجى الطلع غي لهرق لتصنيف غي لاج لوب ال لحي دن المنتج.	
ابعاد المنتج	ب' ارتفاع	364. × 614. × 55. مم / ال ازن 3.05 كجم
	الارتفاع	169. × 449. × 614. مم / ال ازن 3.55 كجم
زاوية اللف	عمل أم ابي: 5° ± 2°؛ عمل غي: 15° ± 2°	
نطاق الرفاع	لعي احي	
نطاق لاران	لعي احي	
النطاق للجم ابي	لعي احي	
للظروف البيئية	للتنظيم	رحة للحرارة: 0°م ~ 40°م (32°ف ~ 104°ف) للرطوبة: 10% ~ 90% رطوبة بيئية؛ ان تتكيف
	للتنظيم	رحة للحرارة: 20°م ~ 60°م (4°ف ~ 140°ف) للرطوبة: 5% ~ 95% رطوبة بيئية؛ ان تتكيف

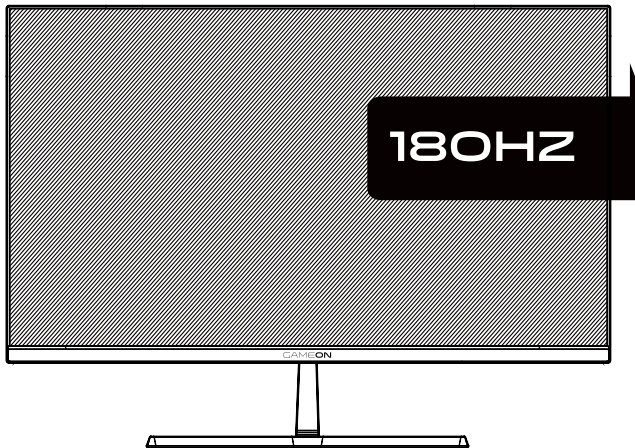

BIZIMLE TEMAS EDİN  
HEY@GAMEON.STORE

[WWW.GAMEON.STORE](http://WWW.GAMEON.STORE)



- Monitörü banyo odaları, mutfaklar, bodrumlar ve yüzme havuzları gibi su kaynaklarından veya nemli yerlerden uzak tutun.
- Monitörün düz bir yüzeye yerleştirildiğinden emin olun. Monitör düşerse, insan yaralanmasına veya cihaz hasarına neden olabilir.
- Monitörü serin, kuru ve iyi havalandırılan bir yerde saklayın ve kullanın ve emisyon ve ısı kaynaklarından uzak tutun.
- Arka kasadaki havalandırma deliğini kapatmayın veya engellemeyin ve ürünü yatak, kanepeler, battaniye veya benzeri nesnelere üzerinde kullanmayın.
- Monitörün besleme voltajı aralığı arka kasadaki etikette yazılıdır. Besleme voltajını belirlemek mümkün değilse, lütfen distribütöre veya yerel elektrik şirketinize danışın.
- Monitör uzun süre kullanılmayacaksa, yağmurlu günlerde elektrik çarpmasını ve anormal besleme voltajından kaynaklanan hasarı önlemek için lütfen güç kaynağını kesin.
- Lütfen güvenilir bir topraklama prizi kullanın, prizi aşırı yüklemeyin, aksi takdirde yangına veya elektrik çarpmasına neden olabilir.
- Monitörün içine yabancı maddeler koymayın, aksi takdirde kısa devrelere, yangına veya elektrik çarpmasına neden olabilir.
- Elektrik çarpmasını önlemek için bu ürünü kendi başınıza sökmemeyin veya onarmayın. Arıza meydana gelirse, lütfen doğrudan satış sonrası servisle iletişime geçin.
- Güç kablosunu zorla çekmeyin veya bükmeyin.
- Ekranın yüzeyinde bir polarize tabaka (koruyucu film değil) vardır. Soymayın, aksi takdirde ürün hasar görebilir ve garanti geçersiz olur.

### Paketleme listesi

- Lütfen monitör paketinin tüm parçaları içerdiğini kontrol edin. Herhangi bir parça kaybolursa, lütfen distribütörle iletişime geçin.
- Parçaların rengi ve şekli modellere göre değişebilir. Bu Kullanım Kılavuzundaki şekiller sadece referans içindir.
- Sağlanan kablolar satın alınan ürünlere göre değişebilir. Bu Kullanım Kılavuzundaki şekiller sadece referans içindir.



Monitör



Stand



Taban

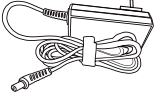

Adaptex1



Vidaları (3 adet)



DP sinyal kablosu



Talimatlar

- Yedek vidalar yedek vida olarak kullanılabilir.

## Tabanın kurulumu

1. Stand Boynunu ve tabanı çıkarın ve tabanı bir vida ile monte edin.

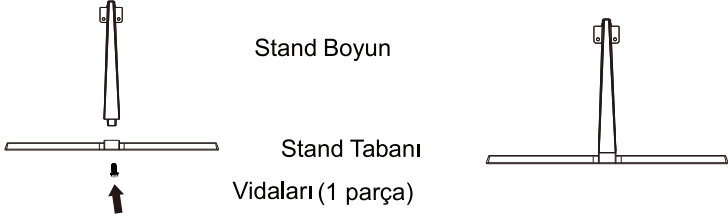

2. Stand boynunu montaj deliğine yerleştirin, ardından stand boynunu bir vidayla monte edin.

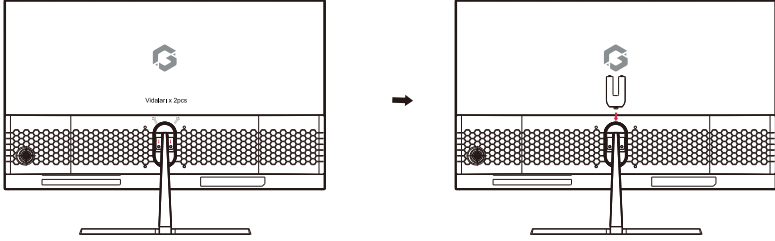

3. Montajdan sonra, monitörü dik tutmak için standı elinizle tutmanız yeterlidir.

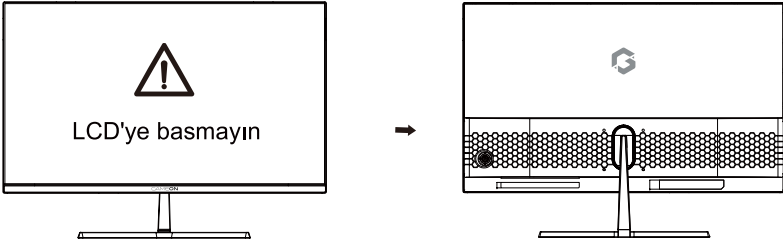

Not: Tüm monitörün durması sırasında, ekrana zarar vermemek için sıvı kristal ekrana elinizle bastırmayın.

## Monitörün ayarlanması

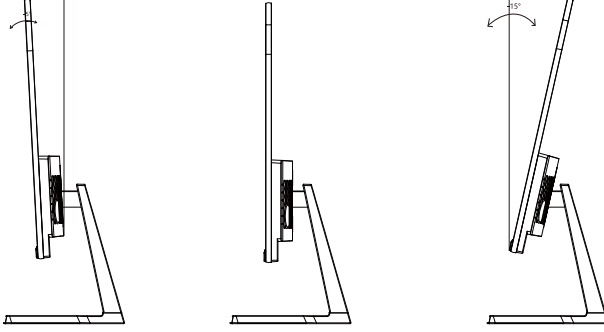

Eğim açısı

$-5.0^{\circ}(\pm 2.0^{\circ}) - +15^{\circ}(\pm 2.0^{\circ})$

## Düğmelerin açıklaması

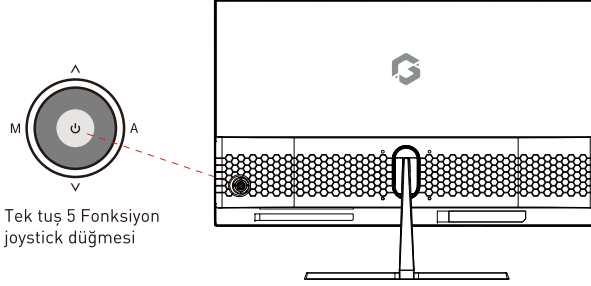

M	Menu	OSD Menüü aktif hale getirin ve onaylayın
^	Ön Ayar Modu	Öğeleri seçin ve menüde parametreleri yukarı doğru ayarlayın.
v	Sinyal Düğmesi	Öğeleri seçin ve menüde parametreleri aşağı doğru ayarlayın.
A	Geri/Çıkış	Menüdeyken geri dönün veya çıkış yapın / Game Plus Crosshair
⏻	Güç Tuşu	Bir kere basarak gücü açın, 3 saniye boyunca basılı tutarak gücükapatın.

## Göstergelerin açıklanması

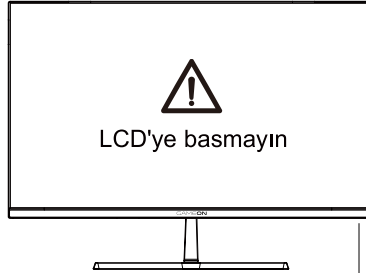

Gösterge

Gösterge: Sabit mavi ışık gücün açık olduğunu ve monitörün normal çalıştığını gösterir. Sabit kırmızı ışık, video kaynağı olmadığını ve yatay veya dikey sinyal algılanmadığını veya düşük voltaj olduğunu gösterir. Lütfen bilgisayarınızın açık olduğundan ve tüm video kablolarının tamamen takılı ve/veya bağlı olduğundan emin olun.



## Kablo bağlantısı:

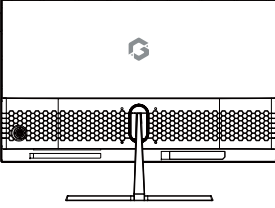

\* Monitörün arkasındaki alt arayüz yapılandırması ürünlere göre değişir.

\* Not: Güç kablosu veya sinyal kablosu hasarlıysa, bunları özel yumuşak kablolarla veya üretim veya bakım departmanından satın alınan özel bileşenlerle değiştirmeniz gerekir.

### HDMI arayüzü



Ürünün HDMI IN arabilimini bir bilgisayarın HDMI OUT arabilimine bağlamak için HDMI kablosunu kullanın.

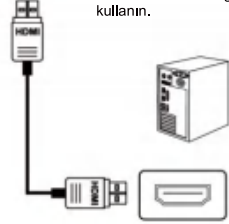

### DP arayüzü



Ürünün DP IN arayüzünü bir PC'nin DP OUT arabilimine bağlamak için DP kablosunu kullanın.

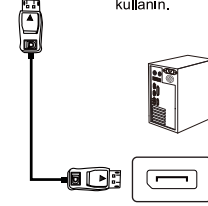

### SES ÇIKIŞ



Kulaklık gibi ses çıkışı veren cihazları AUDIO OUT arayüzüne bağlayın.

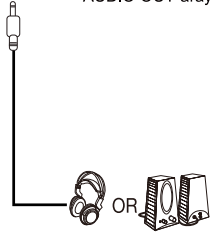

### Güç Adaptörü



Lütfen güç adaptörünü bir monitörün güç adaptörü arayüzüne bağlayın ve güç kablosunun diğer ucunu elektrik prizine takın.

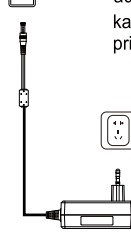

## OSD menüsü

### Menü açıklaması

- Gerçek bilgisayarın OSD menüsünün rengi ve şekli şekilde gösterilenlerden bir az farklı olabilir.
- OSD menüsünün özellikleri, önceden haber verilmeksizin işlevlerin geliştirilmesiyle değişebilir.

Ekran görüntüsü (OSD) menüsü monitörün ayarlarını yapmak için kullanılabilir ve monitör açıldıktan ve M düğmesine basıldıktan sonra ekranda gösterilir.

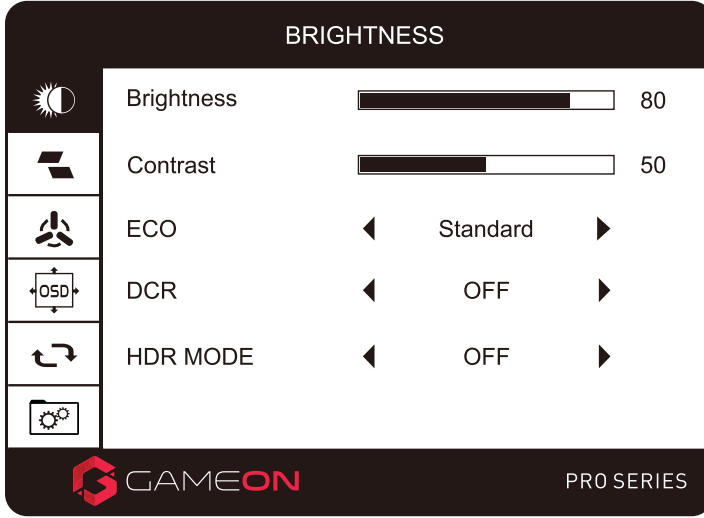

M	Menu	OSD Menüyü aktif hale getirin ve onaylayın
^	Ön Ayar Modu	Öğeleri seçin ve menüde parametreleri yukarı doğru ayarlayın.
v	Sinyal Düğmesi	Öğeleri seçin ve menüde parametreleri aşağı doğru ayarlayın.
A	Geri/Çıkış	Menüdeyken geri dönün veya çıkış yapın / Game Plus Crosshair
⏻	Güç Tuşu	Bir kere basarak gücü açın, 3 saniye boyunca basılı tutarak gücükapatın.

- Monitörün işlevleri modellere göre değişir ve bu kılavuzdaki işlevler yalnızca referans amaçlıdır.

AYDINLIK	PARLAKLIK	0-100
	KONTRAST	0-100
	ECO	STANDART/RTS/FPS/METIN/FILM/OYUN
	DCR	KAPALI/ AÇIK
	SİYAH SEVIYE	0-100
GÖRÜNTÜ	ASPECT	GENİŞ/4:3
RENK SICAKLIĞI.	RENK SICAKLIĞI.	NORMAL/SOĞUK/KULLANICI/SICAK
	Kırmızı	0-100
	Yeşil	0-100
	Mavi	0-100
	DÜŞÜK MAVİ IŞIK	0-100
OSD AYARI	DİL	12 ÜLKE DİL(DEFALT:ENGLISH)
SIFIRLA	SIFIRLA	
	HDR	KAPALI/AÇIK/OTOMATİK
MISC.	SİNYAL KAYNAĞI	OTOMATİK/HDMI/DP
	SESSİZ	KAPALI/ AÇIK
	HACİM	0-100
	ADAPTİF SENKRONİZASYON	KAPALI/ AÇIK
	OD	KAPALI/ AÇIK
	MPRT	KAPALI/ AÇIK

## Temel parametreler

Ürün Adı	27 inç Oyun monitörü	
Ürün modeli	GOPS27180VA	
Ekran Boyutu	27 inç (68.58 cm)	
En Boy Oranı	16:9	
Görüş Açısı	178°(H) / 178°(V)	
Ekran Alanı (H*V)	597.888(H)*336.312(V) mm	
Kontrast oranı	3000:1 (TYP)	
Renkler	16.7M	
Çözünürlük	1920*1080	
Maksimum yenileme hızı	180Hz	
Güç özellikleri	DC 12V $\overline{\text{---}}$ 4 A Standart voltaj ve akım ülkelere göre değişebilir, lütfen ürünün arkasındaki etikete bakın.	
Ürün Ölçüleri	Tabansız	614x364x55mm / ağırlık x3.05kg
	Normal taban	614x449x169mm / ağırlık 3.55kg
Eğim açısı	İleri eğim: 5°±2°; geri eğim: 15°±2°	
Yükseklik aralığı	NA	
Dönüş açısı	NA	
Dikey açı	NA	
Çevresel koşullar	Eylem	Sıcaklığı: 0°C~ 40°C (32°F ~ 104°F) Nem: 10 ~ %90 bağıl nem (yoğuşmasız)
	Depolama	Sıcaklığı: -20° ~ 60° (-4°F ~ 140°F) Nem: %5 ~ %95 bağıl nem (yoğuşmasız)

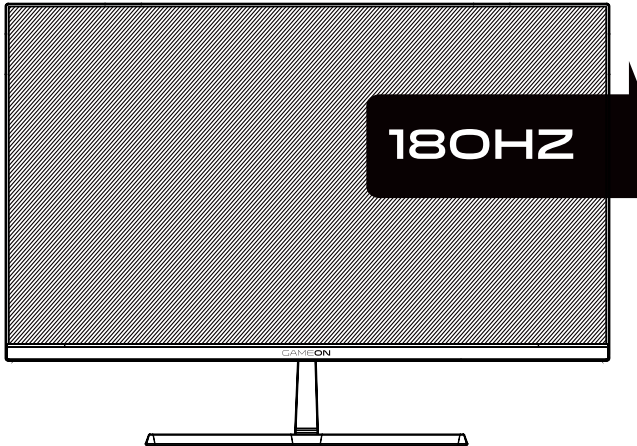

KONTAKTIEREN SIE UNS  
HEY@GAMEON.STORE

WWW.GAMEON.STORE



Bitte lesen Sie dieses Benutzerhandbuch sorgfältig durch, bevor Sie dieses Produkt verwenden, und bewahren Sie es gut auf

---

- Halten Sie den Monitor von Wasserquellen oder feuchten Orten wie Badezimmern, Küchen, Kellern und Schwimmbädern fern.
- Stellen Sie sicher, dass der Monitor auf einer ebenen Fläche steht. Wenn der Monitor herunterfällt, kann es zu Verletzungen oder Sachschäden kommen.
- Lagern und verwenden Sie den Monitor an einem kühlen, trockenen und gut belüfteten Ort und halten Sie ihn von Strahlungs- und Wärmequellen fern.
- Decken oder blockieren Sie nicht die Belüftungsöffnungen des hinteren Gehäuses und verwenden Sie dieses Produkt nicht auf einem Bett, Sofa, einer Decke oder ähnlichen Gegenständen.
- Der Bereich der Versorgungsspannung des Monitors ist auf dem Etikett auf der Gehäuserückseite aufgedruckt. Wenn Sie sich bezüglich der Netzspannung nicht sicher sind, wenden Sie sich an Ihren Händler oder örtlichen Energieversorger.
- Wenn der Monitor längere Zeit nicht verwendet wird, schalten Sie bitte die Stromversorgung aus, um Stromschläge an Regentagen und Schäden durch anormale Netzspannung zu vermeiden.
- Bitte verwenden Sie eine zuverlässig geerdete Steckdose und überlasten Sie die Steckdose nicht, da dies sonst zu einem Brand oder Stromschlag führen kann.
- Stecken Sie keine Fremdkörper in den Monitor, da dies zu einem Kurzschluss und damit zu einem Brand oder Stromschlag führen kann.
- Zerlegen oder reparieren Sie dieses Produkt nicht selbst, um einen Stromschlag zu vermeiden. Wenn das Produkt ausfällt, wenden Sie sich bitte direkt an den Kundendienst.
- Ziehen oder verdrehen Sie das Netzkabel nicht mit Gewalt.
- Auf der Oberfläche des Bildschirms befindet sich eine polarisierende Schicht (kein Schutzfilm). Ziehen Sie sie nicht ab, sonst kann das Produkt beschädigt werden und die Garantie erlöschen.

### Packliste

- Bitte überprüfen Sie, ob das Monitorpaket alle Teile enthält. Sollten Teile fehlen, wenden Sie sich bitte an Ihren Händler.
- Farbe und Form der Teile können je nach Modell variieren. Die Abbildungen in diesem Benutzerhandbuch dienen nur als Referenz.
- Die mitgelieferten Kabel können je nach gekauftem Produkt variieren. Die Abbildungen in diesem Benutzerhandbuch dienen nur als Referenz.

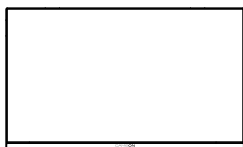

Monitor



Ständer

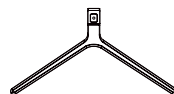

Basis

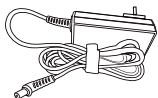

Adapterx1



schrauben (3Stück)



DP-Signalkabel



Anleitungen

- Redundante Schrauben können als Ersatzschrauben verwendet werden.

## Installation der Basis

1. Nehmen Sie den Ständerhals und die Basis heraus und montieren Sie die Basis mit einer Schraube.

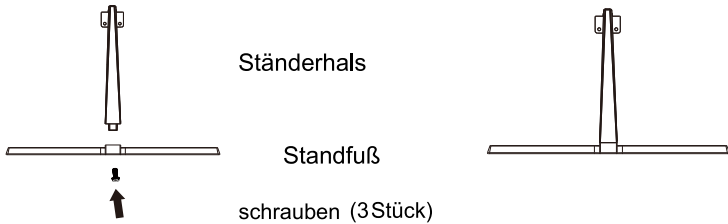

2. Stecken Sie den Ständerhals in das Montageloch und befestigen Sie den Ständerhals mit einer Schraube.

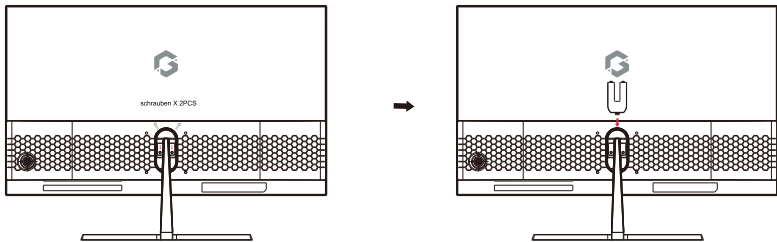

3. Halten Sie nach der Montage den Ständer einfach mit der Hand fest, um den Monitor aufrecht zu stellen.

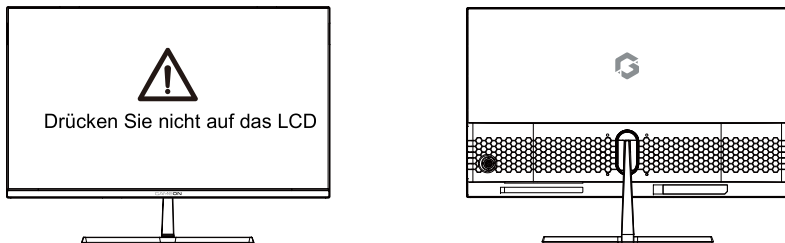

Hinweis: Drücken Sie beim Aufstellen des gesamten Monitors nicht mit der Hand auf den Flüssigkristallbildschirm, um eine Beschädigung des Bildschirms zu vermeiden.



## Einstellen des Monitors

---

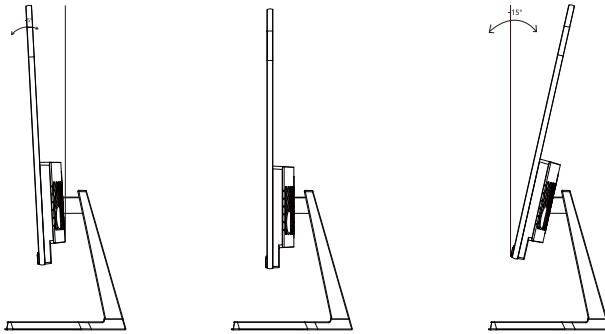

Neigungswinkel

$-5,0^{\circ}(\pm 2,0^{\circ})$ -  $+15^{\circ}(\pm 2,0^{\circ})$

# Verwendung

## Beschreibung der Tasten

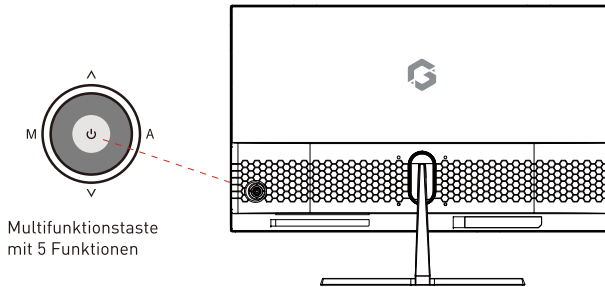

M	Menü	OSD-Menü aktivieren und bestätigen.
^	Voreinstellung	Menüpunkte wählen und Parameter im Menü erhöhen.
v	Signalumschaltung	Menüpunkte wählen und Parameter im Menü verringern.
A	Zurück/Verlassen	Im Menü zurück oder abmelden / Game Plus Fadenkreuz
⏻	Ein/Aus	Einmal drücken, um das Gerät einzuschalten, für 3 Sekunden gedrückt halten, um das Gerät auszuschalten.

## Erläuterung der Indikatoren



Indikator: Ein durchgehend blaues Licht zeigt an, dass das Gerät eingeschaltet ist und der Monitor normal funktioniert. Ein durchgehend rotes Licht zeigt an, dass keine Videoquelle vorhanden ist, kein horizontales oder vertikales Signal erkannt wurde oder dass die Spannung niedrig ist. Bitte stellen Sie sicher, dass Ihr Computer eingeschaltet ist und alle Videokabel vollständig eingesteckt und/oder angeschlossen sind.

## Kabelverbindung:

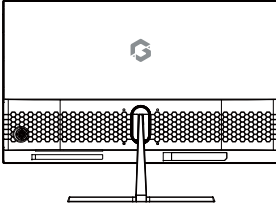

\* Die Konfiguration des unteren Anschlusses auf der Rückseite des Monitors variiert je nach Produkt.

\* Hinweis: Wenn das Netzkabel oder das Signalkabel beschädigt ist, müssen Sie es durch ein spezielles flexibles Kabel oder spezielle Teile ersetzen, die vom Hersteller oder einer Reparaturabteilung erworben wurden.

### HDMI-Schnittstelle

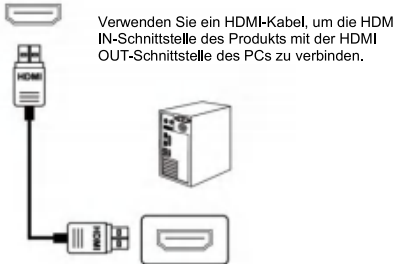

### DP Schnittstelle

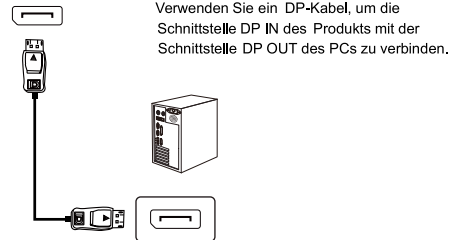

### AUDIO OUT

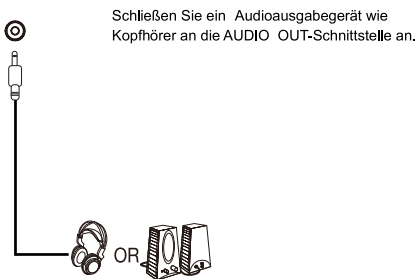

### Netzteil

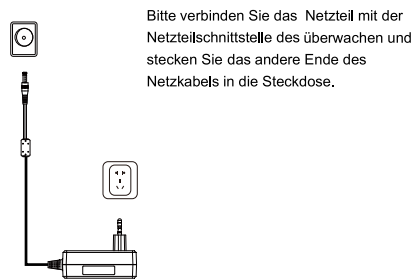

## Menübeschreibung

- Farbe und Form des tatsächlichen OSD-Menüs des Computers können leicht von der Abbildung abweichen.
- Die Spezifikationen des OSD-Menüs können aufgrund von Funktionsverbesserungen ohne vorherige Ankündigung geändert werden.

Das Bildschirmmenü (OSD) kann zum Anpassen der Monitoreinstellungen verwendet werden und wird auf dem Bildschirm angezeigt, nachdem der Monitor eingeschaltet und die M-Taste gedrückt wurde.

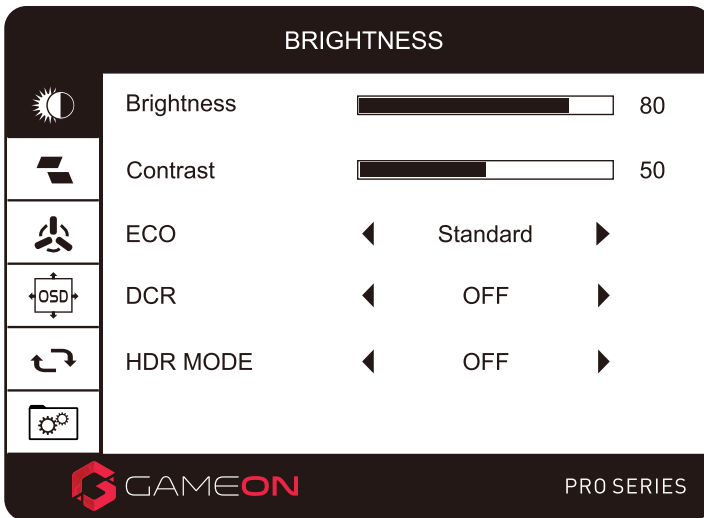

M	Menü	OSD-Menü aktivieren und bestätigen.
^	Voreinstellung	Menüpunkte wählen und Parameter im Menü erhöhen.
v	Signalumschaltung	Menüpunkte wählen und Parameter im Menü verringern.
A	Zurück/Verlassen	Im Menü zurück oder abmelden / Game Plus Fadenkreuz
⏻	Ein/Aus	Einmal drücken, um das Gerät einzuschalten, für 3 Sekunden gedrückt halten, um das Gerät auszuschalten.

- Die Funktionen des Monitors variieren je nach Modell, und die Funktionen in diesem Handbuch dienen nur als Referenz.

LUMINANZ	BRIGHTNESS	0-100
	KONTRASTE	0-100
	ECO	STANDARD/RTS/FPS/TEXT/MOVIE/GAME
	DCR	AUS/EIN
	BLACK LEVEL	0-100
IMAGE	ASPECT	BREIT/4:3
FARBE TEMP.	FARBE TEMP.	NORMAL/KÜHL/BENUTZER/WARM
	Rot	0-100
	Grün	0-100
	Blau	0-100
	TIEFES BLAUES LICHT	0-100
OSD SETTING	SPRACHE	12 LÄNDER SPRACHE(DEFAULT:ENGLISCH)
RESET	RESET	
	HDR	AUS/EIN/AUTO
MISC.	SIGNAL SOURCE	AUTO/HDMI/DP
	MUTE	AUS/EIN
	VOLUME	0-100
	ADAPTIVER SYNCH	AUS/EIN
	OD	AUS/EIN
	MPRT	AUS/EIN

## Grundparameter

Produktname		27 Zoll Gaming-Monitor
Produkt-Modell		GOESP27240VA
Bildschirmgröße		27 Zoll (68.58 cm)
Seitenverhältnis		16:9
Betrachtungswinkel		178°(H) / 178°(V)
Anzeigebereich (H*V)		597.888(H)*336.312(V) mm
Kontrastverhältnis		3000:1 (TYP)
Farben		16.7M
Auflösung		1920*1080
Maximale Bildwiederholfrequenz		180Hz
Leistungsspezifikationen		DC 12V  4A Die Standardspannung und -stromstärke kann von Land zu Land variieren, bitte beachten Sie das Etikett auf der Rückseite des Produkts.
Produktabmessungen	Ohne Basis	614x364x55mm / Gewicht x 3.05kg
	Mit Basis	614x449x169mm / Gewicht x 3.55kg
Neigungswinkel		Vorwärts-Titel: 5°±2°; Rückwärts-Titel: 15°±2°
Höhenbereich		NA
Drehwinkel		NA
Vertikaler Winkel		NA
Umgebung Bedingungen	Aktion	Temperatur: 0°C~ 40°C (32°F ~ 104°F) Luftfeuchtigkeit: 10%~90% RH (nicht kondensierend)
	Speicherung	Temperatur: -20°~ 60° (-4°F ~ 140°F) Luftfeuchtigkeit: 5%~95% RH (nicht kondensierend)

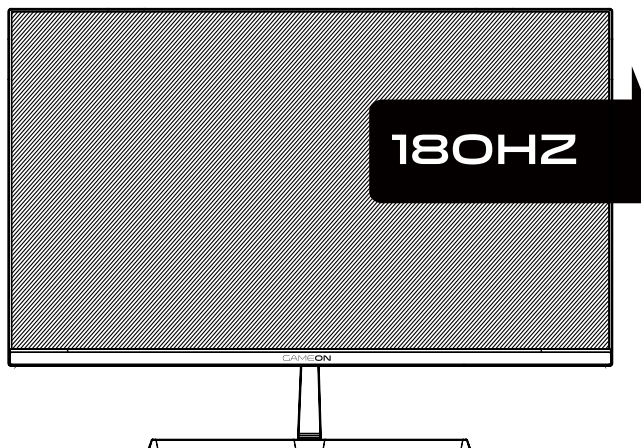

CONTACTEZ - NOUS  
HEY@GAMEON.STORE

[WWW.GAMEON.STORE](http://WWW.GAMEON.STORE)



## Avis:

Avant d'utiliser ce produit, veuillez lire attentivement ce manuel d'utilisation et le conserver soigneusement.

---

- Veuillez garder le moniteur à l'écart des sources d'eau ou des endroits humides, tels que les salles de bain, les cuisines, les sous-sols et les piscines.
- S'assurer que le moniteur est placé sur une surface plane. Si le moniteur tombe, il provoque des dommages à l'homme ou à l'appareil.
- Ranger et utiliser le moniteur dans un endroit frais, sec et bien ventilé, et le tenir à l'écart des sources d'émission et de chaleur.
- Ne pas couvrir ou bloquer le trou d'aération dans le boîtier arrière et ne pas utiliser le produit sur un lit, un canapé, une couverture ou des objets similaires.
- La plage de tension d'alimentation du moniteur est imprimée sur l'étiquette sur le boîtier arrière. S'il est impossible de déterminer la tension d'alimentation, veuillez consulter le distributeur ou la compagnie d'électricité locale.
- Si le moniteur ne doit pas être utilisé pendant une longue période, veuillez couper l'alimentation électrique pour éviter les chocs électriques les jours de pluie et les dommages dus à une tension d'alimentation anormale.
- Utiliser une prise de terre fiable, ne pas surcharger la prise, sinon cela pourrait provoquer un incendie ou un choc électrique.
- Ne pas mettre de corps étrangers dans le moniteur, sinon il peut provoquer des courts-circuits résultant d'un incendie ou d'un choc électrique.
- Ne pas démonter ou réparer ce produit par vous-même pour éviter les chocs électriques. En cas d'anomalie, veuillez contacter directement le service après-vente.
- Ne pas tirer ou tourner avec force le câble d'alimentation.
- Il y a une couche polarisée (pas un film protecteur) sur la surface de l'écran. Ne pas le décoller, sinon le produit pourrait être endommagé et la garantie sera invalide.



## Introduction du produit

---

### Liste de colisage

- Veuillez vérifier que l'emballage du moniteur contient toutes les pièces. Si une pièce est perdue, veuillez contacter le distributeur.
- La couleur et la forme des pièces peuvent varier selon les modèles. Les figures de ce Manuel Utilisateur sont fournies à titre indicatif seulement.
- Les fils fournis peuvent varier en fonction des produits achetés. Les figures de ce Manuel Utilisateur sont fournies à titre indicatif seulement.

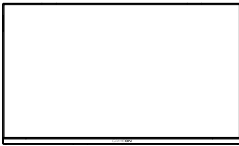

Moniteur



Support



Base

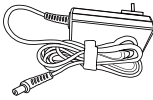

Adaptateur x 1



Vis (3 pièces)



Câble de signal DP



Instructions

- Les vis redondantes peuvent être utilisées comme vis de recharge.

## Installation de la base

1. Veuillez retirer le col du support et la base et assembler la base avec une vis.

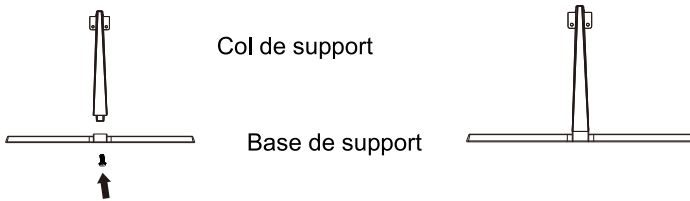

2. Insérez le col du support dans le trou de montage, puis fixez le col du support à l'aide d'une vis.

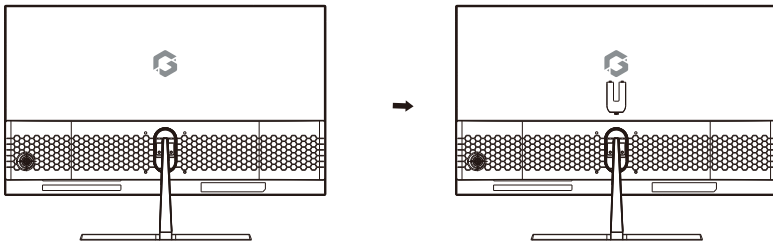

3. Après l'assemblage, il suffit de tenir le support avec la main pour mettre le moniteur à la verticale.

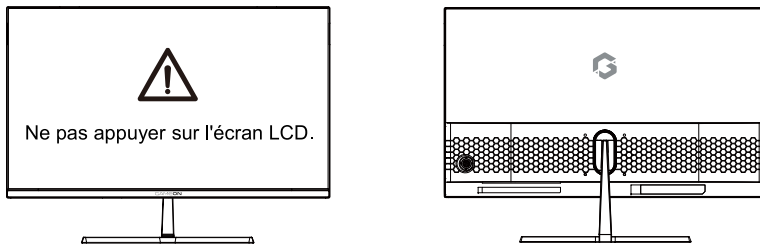

N.B.: Pendant la position debout de l'ensemble du moniteur, veuillez ne pas appuyer sur l'écran à cristaux liquides avec la main pour éviter d'endommager l'écran.

## Ajuster le moniteur

---

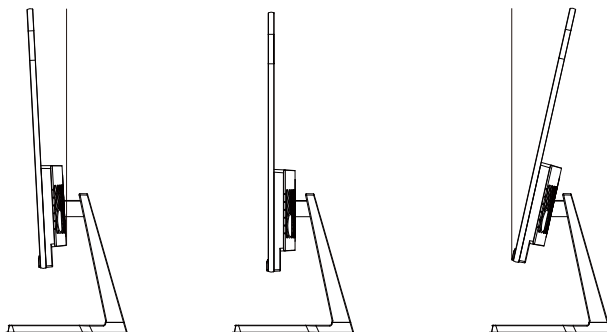

Angle d'inclinaison

$-5,0^{\circ}(\pm 2,0^{\circ}) - +15^{\circ}(\pm 2,0^{\circ})$

## Description des boutons

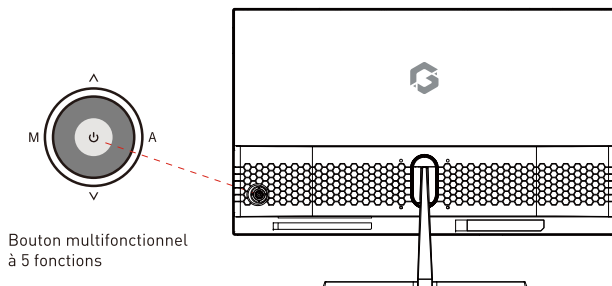

### Utilisation de la touche de commande du bouton multifonctionnel

M	Menu	Activez et confirmez le menu OSD.
^	Mode pré-réglé	Sélectionnez les options et réglez les paramètres vers le haut dans le menu.
V	Électeur de signal	Sélectionnez les options et réglez les paramètres vers le bas dans le menu.
A	Retour/Quitter	Dans le menu, revenez en arrière ou déconnectez-vous/utilisez le réticule Game Plus
⏻	Bouton marche/arrêt	Appuyez une fois sur ce bouton pour mettre l'appareil sous tension ; maintenez-le enfoncé pendant 3 secondes pour l'éteindre.

### Explication des indicateurs



Indicateur

Indicateur: Un voyant bleu stable indique que l'appareil est sous tension et que le moniteur fonctionne normalement. Un voyant rouge stable indique qu'il n'y a pas de source vidéo et qu'aucun signal horizontal ou vertical n'est détecté ou que la tension est faible. Veuillez vous assurer que votre ordinateur est allumé et que tous les câbles vidéo sont bien branchés et/ou connectés.

## Connexion par câble :

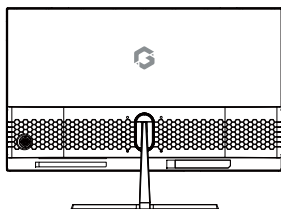

\* La configuration de l'interface inférieure à l'arrière du moniteur varie selon les produits.

\* N.B.: Si le câble d'alimentation ou le câble de signal est endommagé, vous devez le remplacer par des câbles souples spéciaux ou des composants spéciaux achetés auprès du fabricant ou du service de maintenance.

### Interface HDMI



### Interface DP

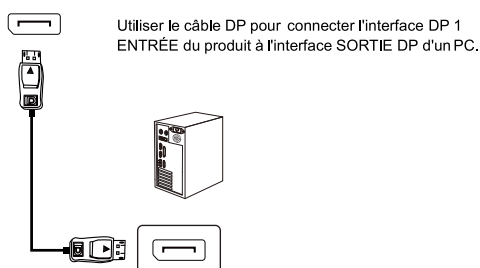

### SORTIE AUDIO

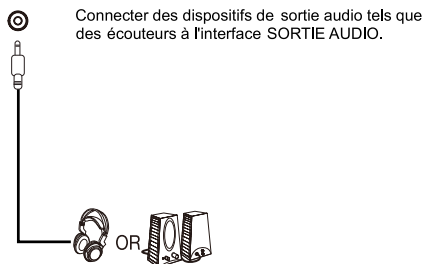

### Adaptateur secteur

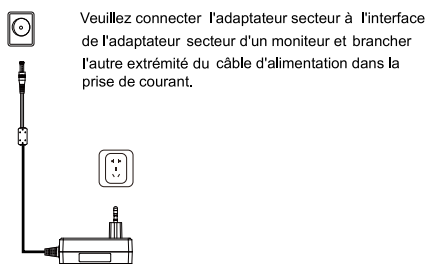

## Description du menu

- La couleur et la forme du menu OSD de l'ordinateur réel peuvent être légèrement différentes de celles illustrées dans la figure.
- Les spécifications du menu OSD peuvent changer avec l'amélioration des fonctions sans préavis.

Le menu d'affichage de l'écran (OSD) peut être utilisé pour régler les paramètres du moniteur et s'affiche à l'écran après la mise sous tension du moniteur et la pression exercée sur le bouton M.

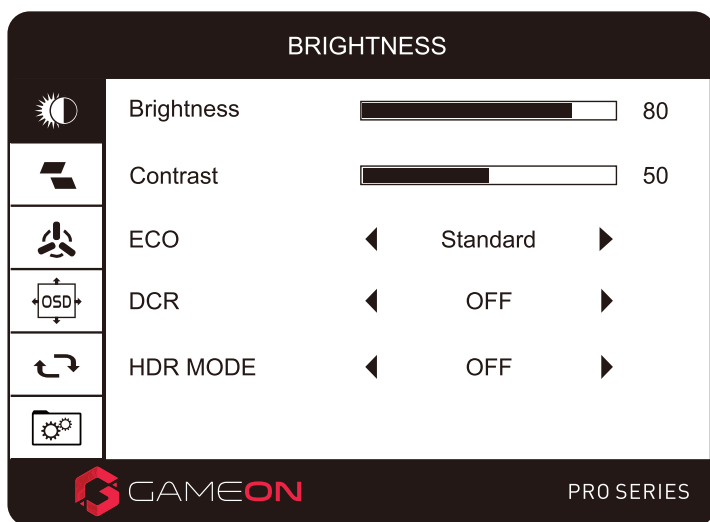

M	Menu	Activez et confirmez le menu OSD.
^	Mode pré-réglé	Sélectionnez les options et réglez les paramètres vers le haut dans le menu.
v	Électeur de signal	Sélectionnez les options et réglez les paramètres vers le bas dans le menu.
A	Retour/Quitter	Dans le menu, revenez en arrière ou déconnectez-vous/utilisez le réticule Game Plus
⏻	Bouton marche/arrêt	Appuyez une fois sur ce bouton pour mettre l'appareil sous tension ; maintenez-le enfoncé pendant 3 secondes pour l'éteindre.

- Les fonctions du moniteur varient selon les modèles et les fonctions décrites dans ce manuel sont fournies à titre indicatif uniquement.

LUMINANCE	LUMINOSITÉ	0-100
	CONTRASTE	0-100
	ECO	STANDARD/RTS/FPS/TEXTE/MOVIE/JEU
	DCR	OFF/ON
	NIVEAU NOIR	0-100
IMAGE	ASPECT	WIDE/4:3
COLOR TEMP.	TEMP.	NORMAL/COOL/USER/WARM
	Rouge	0-100
	Vert	0-100
	Bleu	0-100
	LUMIÈRE BLEUE BASSE	0-100
RÉGLAGE DE L'OSD	LANGUE	12 PAYS LANGUE(DEFAULT:ANGLAIS)
RESET	RESET	
	HDR	OFF/ON/AUTO
MISC.	SOURCE DE SIGNAL	AUTO/HDMI/DP
	MUTE	OFF/ON
	VOLUME	0-100
	SYNC ADAPTIF	OFF/ON
	OD	OFF/ON
	MPRT	OFF/ON

## Paramètres de base

Désignation du produit		Moniteur de jeu 27 pouces
Modèle de produit		GOPS27180VA
Taille de l'écran		27 pouces (68.58 cm)
Ratio d'aspect		16:9
Angle de vue		178°(H) / 178°(V)
Zone d' affichage (H * V)		597.888(H)*336.312(V) mm
Rapport de contraste		3000:1 (TYP)
Couleurs		16.7M
Résolution		1920*1080
Taux de rafraîchissement maximal		180Hz
Spécifications d' alimentation		CC 12V  4A La tension et le courant standard peuvent varier selon les pays, veuillez vous référer à l' étiquette à l' arrière du produit.
Dimensions de produits Base normale	Sans base	614x364x55mm /Poids x 3.2 kg
	Avec base	614x449x169mm/Poids x 3.7 kg
Angle d'inclinaison		Inclinaison vers l' avant: 5°±2°; Inclinaison vers l' arrière: 15°±2°
Plage de hauteur		NA
Angle de rotation		NA
Angle vertical		NA
Conditions environnementales	Action	Température: 0°C~ 40°C (32°F ~ 104°F) Humidité: 10% ~ 90% HR (sans condensation)
	Stockage	Température: -20°~ 60° (-4°F ~ 140°F) Humidité: 5% ~ 95% HR (sans condensation)



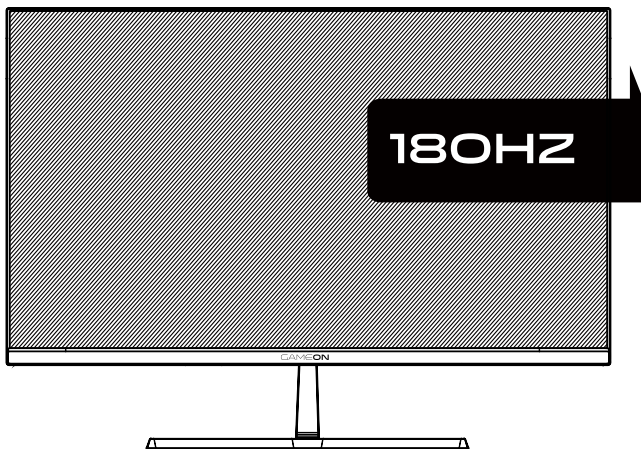

- Mantenga el monitor alejado de fuentes de agua o lugares húmedos, como baños, cocinas, sótanos y piscinas.
- Asegúrese de que el monitor esté colocado sobre una superficie plana. Si el monitor se cae, puede causar lesiones personales o daños al dispositivo.
- Guarde y use el monitor en un lugar fresco, seco y bien ventilado, y manténgalo alejado de fuentes de emisión y calor.
- No cubra ni bloquee el orificio de ventilación de la carcasa trasera y no utilice el producto sobre una cama, sofá, manta u objetos similares.
- El rango de tensión de alimentación del monitor está impreso en la etiqueta de la carcasa trasera. Si es imposible determinar el voltaje de suministro, consulte el distribuidor o la compañía eléctrica local.
- Si el monitor no se utilizará durante un período prolongado, corte el suministro de energía para evitar descargas eléctricas en días de lluvia y daños debido a un voltaje de suministro anormal.
- Utilice un enchufe con conexión a tierra confiable, no sobrecargue el enchufe, ya que puede provocar un incendio o una descarga eléctrica.
- No coloque materias extrañas en el monitor, ya que puede causar cortocircuitos que provoquen un incendio o una descarga eléctrica.
- No desmonte ni repare este producto usted mismo para evitar descargas eléctricas. Si se producen fallos, póngase en contacto directamente con el servicio posventa.
- No tire ni tuerza el cable de alimentación a la fuerza.
- Hay una capa polarizadora (no una película protectora) en la superficie de la pantalla. No lo despegue, o el producto puede dañarse y la garantía no será válida.

## Introducción del producto

### Lista de empaque

- Compruebe que el paquete del monitor contiene todas las piezas. Si se pierde alguna pieza, póngase en contacto con el distribuidor.
- El color y la forma de las piezas pueden variar según los modelos. Las figuras en este Manual del usuario son solo para referencia.
- Los cables suministrados pueden variar con los productos comprados. Las figuras en este Manual del usuario son solo para referencia.

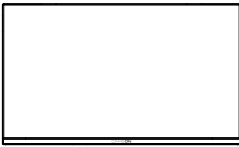

Monitor



Soporte



Base

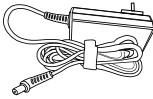

Adaptador x1



Tornillos (3 piezas)



Cable de señal DP



Instrucciones

- Los tornillos redundantes se pueden utilizar como tornillos de repuesto.

## Instalación de base

1. Saque el cuello del soporte y la base, y ensamble la base con un tornillo.

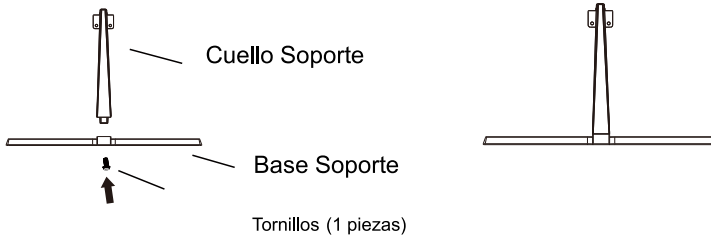

2. Inserte el cuello del soporte en el orificio de montaje , luego ensamble el cuello del soporte con un tornillo.

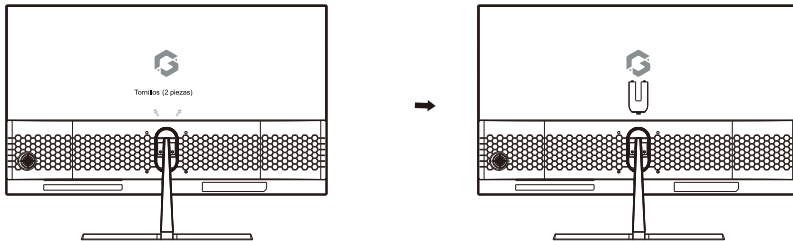

3. Después del montaje, simplemente sostenga el soporte con la mano para colocar el monitor en posición vertical.

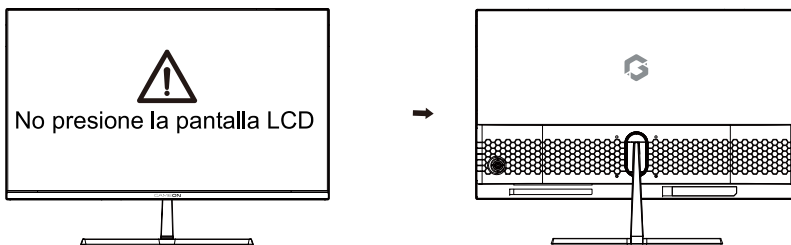

Nota: Durante la parada de todo el monitor, no presione la pantalla de cristal líquido con la mano para evitar dañar la pantalla.

## Ajuste del monitor

---

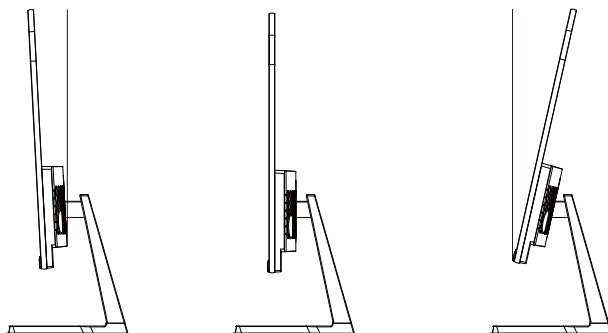

Ángulo de inclinación

$-5,0^{\circ} (\pm 2,0^{\circ}) - +15^{\circ} (\pm 2,0^{\circ})$

## Descripción de los botones

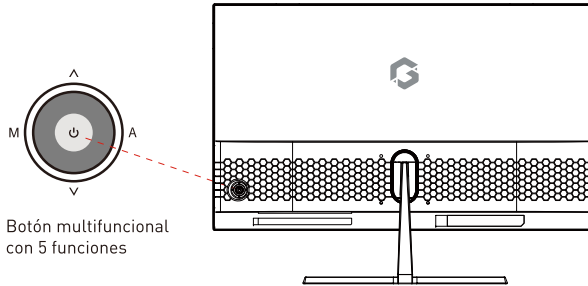

### Uso de la tecla de control del botón multifuncional

M	Menú	Active y confirme el menú OSD
^	Modo preestablecido	Seleccione elementos y ajuste los parámetros hacia arriba en el menú.
v	Cambiar señal	Seleccione elementos y ajuste los parámetros hacia abajo en el menú.
A	Atrás/Salir	Cuando esté en el menú, vuelva atrás o cierre sesión / Game Plus Crosshair
⏻	Botón de encendido	Púlselo una vez para encender la alimentación y manténgalo pulsado durante 3 segundos para apagarla.

### Explicación de los indicadores



Indicator

Indicador: La luz azul fija indica que está encendido y que el monitor funciona con normalidad. La luz roja fija indica que no hay fuente de video y que no se detectó ninguna señal horizontal o vertical o que el voltaje es bajo. Asegúrese de que su computadora esté encendida y que todos los cables de video estén completamente enchufados y/o conectados.

## Conexión de cable:

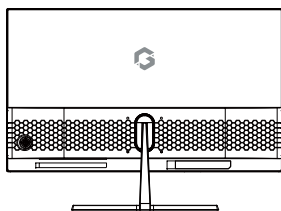

\* La configuración de la interfaz inferior en la parte posterior del monitor varía según los productos.

\* Nota: Si el cable de alimentación o el cable de señal están dañados, debe reemplazarlos con cables blandos especiales o componentes especiales adquiridos en el departamento de fabricación o mantenimiento.

### Interfaz HDMI

Utilice el cable HDMI para conectar la interfaz HDMI IN del producto a la interfaz HDMI OUT de un PC.

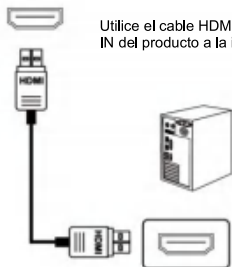

### Interfaz DP

Utilice el cable DP para conectar la interfaz DP IN del producto a la interfaz DP OUT de un PC.

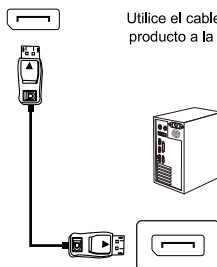

### SALIDA DE AUDIO

Conecte dispositivos de salida de audio, como auriculares, a la interfaz de SALIDA de AUDIO.



### Adaptador de corriente

Conecte el adaptador de corriente a la interfaz del adaptador de corriente de una monitor y enchufe el otro extremo del cable de alimentación en la toma de corriente.

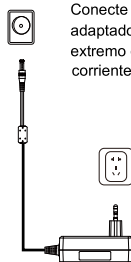

## Menú OSD

### Descripción del menú

- El color y la forma del menú OSD de la computadora real pueden diferir ligeramente de los que se muestran en la figura.
- Las especificaciones del menú OSD pueden cambiar con mejoras de funciones sin previo aviso.

El menú de visualización en pantalla (OSD) se puede usar para ajustar la configuración del monitor y se muestra en la pantalla después de encender el monitor y presionar el botón M.

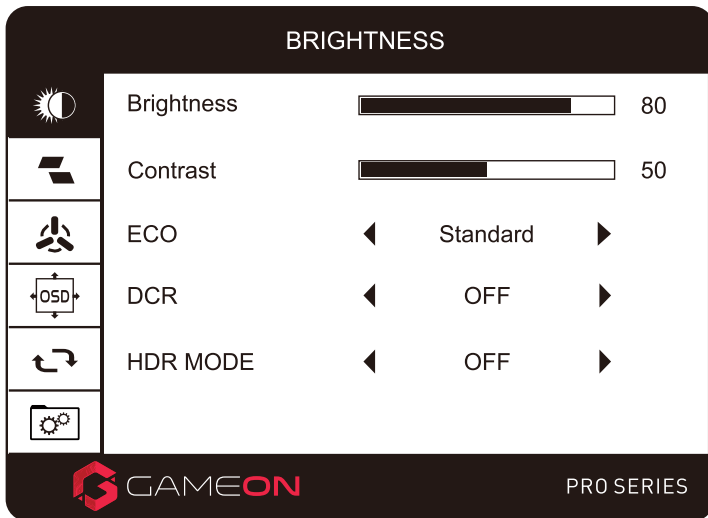

M	Menú	Active y confirme el menú OSD
^	Modo preestablecido	Seleccione elementos y ajuste los parámetros hacia arriba en el menú.
v	Cambiar señal	Seleccione elementos y ajuste los parámetros hacia abajo en el menú.
A	Atrás/Salir	Cuando esté en el menú, vuelva atrás o cierre sesión / Game Plus Crosshair
⏻	Botón de encendido	Púlselo una vez para encender la alimentación y manténgalo pulsado durante 3 segundos para apagarla.



- Las funciones del monitor varían con los modelos, y las funciones en este manual son solo para referencia.

LUMINANCIA	BRILLO	0-100
	CONTRASTE	0-100
	ECO	ESTÁNDAR/RTS/FPS/TEXTO/PELÍCULA/JUEGO
	DCR	OFF/ON
	NIVEL NEGRO	0-100
IMAGEN	ASPECTO	ANCHO/4:3
COLOR TEMP.	COLOR TEMP.	NORMAL/FRÍO/USUARIO/CALIENTE
	Rojo	0-100
	Verde	0-100
	Azul	0-100
	LUZ AZUL BAJA	0-100
AJUSTE OSD	IDIOMA	12 PAÍSES IDIOMA(DEFAULT:INGLÉS)
RESET	RESET	
	HDR	OFF/ON/AUTO
MISC.	FUENTE DE SEÑAL	AUTO/HDMI/DP
	MUTE	OFF/ON
	VOLUME	0-100
	SINCRONIZACIÓN ADAPTATIVA	OFF/ON
	OD	OFF/ON
	MPRT	OFF/ON

## Parámetros básicos

Nombre del producto		Monitor de juego de 27 pulgadas
Modelo del producto		GOPS27180VA
Tamaño de pantalla		27 pulgadas (68.58 cm)
Relación de aspecto		16 : 9
Ángulo de visión		178°( H ) / 178°(V)
Área de visualización ( H * V )		597.888(H)*336.312(V) milímetros
Relación de contraste		3000 :1 (TÍPICO)
Colores		16.7M
Resolución		1920*1080
Frecuencia de actualización máxima		180Hz
Especificaciones de potencia		CC 12V $\equiv$ 4A El voltaje y la corriente estándar pueden variar según el conteo, por favor referirse a la etiqueta en la parte posterior del producto.
Dimensiones del producto Base normal	Sin base	614x364x55mm / peso x 3.2 kg
	Con base	614x449x169mm / peso x 3.7 kg
Ángulo de inclinación		Inclinación hacia adelante: 5°±2°; Inclinación hacia atrás: 15°±2°
Rango de altura		N A
Ángulo de rotación		N A
Ángulo vertical		N A
Condiciones ambientales	Acción	Temperatura : 0 ° C ~ 40 ° C (32 ° F ~ 104 ° F ) Humedad : 10%~90% HR (sin condensación)
	Almacenamiento	Temperatura : -20 ° ~ 60° (-4° F ~ 140° F ) Humedad : 5%~95% HR (sin condensación)

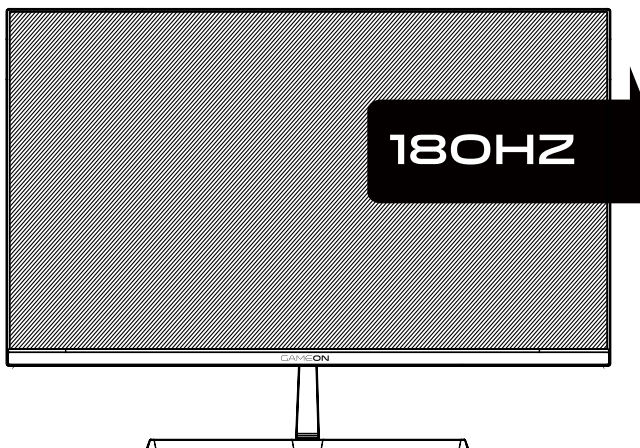

NEEM CONTACT MET ONS OP  
HEY@GAMEON.STORE

[WWW.GAMEON.STORE](http://WWW.GAMEON.STORE)



- Houd de monitor uit de buurt van waterbronnen of vochtige plaatsen, zoals badkamers, keukens, kelders en zwembaden.
- Zorg ervoor dat de monitor op een vlak oppervlak is geplaatst. Als de monitor naar beneden valt, veroorzaakt deze schade aan mensen of apparaten.
- Bewaar en gebruik de monitor op een koele, droge en goed geventileerde plaats en houd hem uit de buurt van emissie- en warmtebronnen.
- Bedek of blokkeer het ventilatie gat in de achter behuizing niet en gebruik het product niet op een bed, bank, deken of soortgelijke voorwerpen.
- Het bereik van de voedingsspanning van de monitor wordt afgedrukt op het etiket op de achter behuizing. Als het onmogelijk is om de voedingsspanning te bepalen, raadpleeg dan de distributeur of het lokale energiebedrijf.
- Als de monitor gedurende een lange periode niet zal worden gebruikt, sluit dan de voeding af om elektrische schokken na regenachtige dagen en schade als gevolg van abnormale voedingsspanning te voorkomen.
- Gebruik een betrouwbare aardingsaansluiting, overbelast het stopcontact niet, of het veroorzaakt brand of elektrische schokken.
- Plaats geen vreemde zaken in de monitor, anders kan dit kortsluiting veroorzaken met brand of elektrische schokken tot gevolg.
- Demonteer of repareer dit product niet zelf om elektrische schokken te voorkomen. Als er fouten optreden, neem dan rechtstreeks contact op met de dienst na verkoop.
- Trek of draai de voedingskabel niet geforceerd.
- Er is een polarisator laag (geen beschermende film) op het oppervlak van het scherm. Pel het niet af, anders kan het product beschadigd raken en is de garantie ongeldig.

### Paklijst

- Controleer of de verpakking van de monitor alle onderdelen bevat. Als er een onderdeel verloren gaat, neem dan contact op met de distributeur.
- De kleur en vorm van onderdelen kan per model verschillen. De afbeeldingen in deze gebruikershandleiding zijn slechts ter referentie.
- Geleverde draden kunnen variëren met gekochte producten. De afbeeldingen in deze gebruikershandleiding zijn slechts ter referentie.



Monitor



Stand

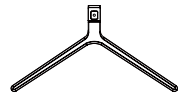

Basis

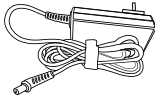

Adapter x1



Schroeven (3 stuks)



DP-signaalkabel



Aanwijzingen

- Overtollige schroeven kunnen worden gebruikt als reserveschroeven.

## Installatie van de basis

1. Verwijder de stand hals en de basis en monteer de basis met een schroef.

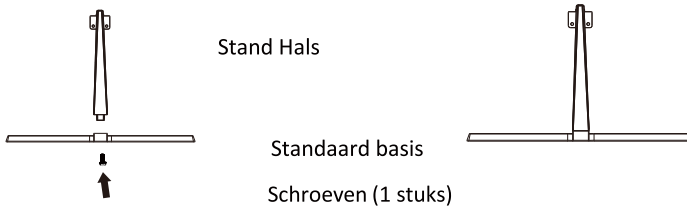

2. Steek de hals van de stand in het montagegat en zet de hals van de stand vast met een schroef.

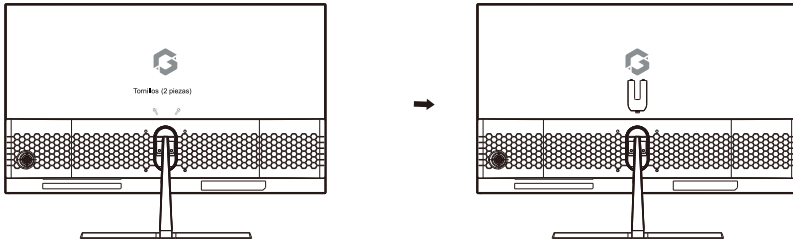

3. Houd na montage de stand gewoon met uw hand vast om de monitor rechtop te zetten.

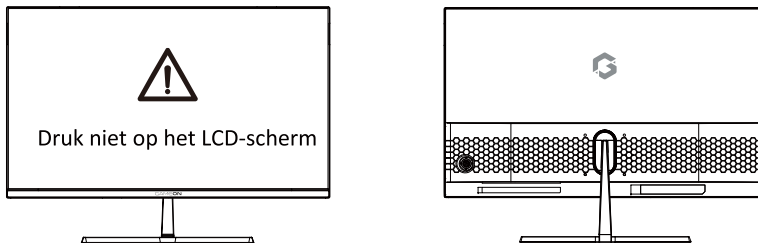

Opmerking: Druk tijdens het staan van de hele monitor niet met uw hand op het scherm van Liquid Crystal (vloeibaar kristal) om schade aan het scherm te voorkomen.

## De monitor aanpassen

---

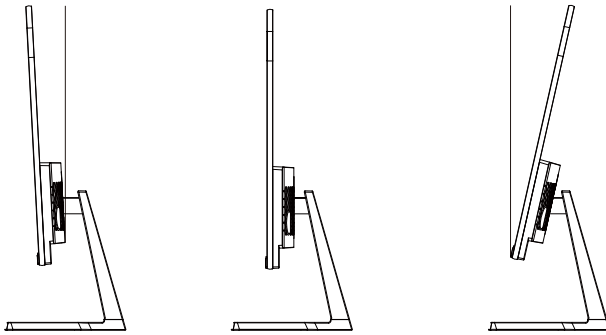

Kantelhoek

$-5,0^{\circ} (\pm 2,0^{\circ}) - +15^{\circ} (\pm 2,0^{\circ})$

## Beschrijving van knoppen

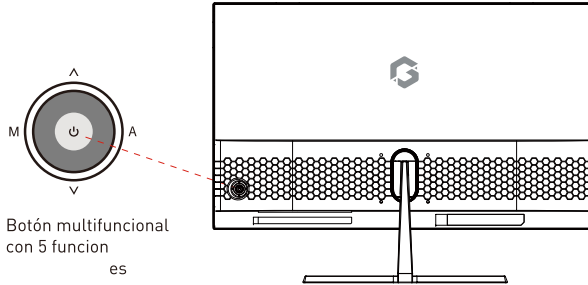

M	Menu	Activeer en bevestig het OSD-menu
Λ	Vooraf ingestelde modus	Selecteer items en pas parameters aan omhoog in het menu.
V	Signaalschakelaar	Selecteer items en pas parameters aan omlaag in het menu.
A	Terug/Stuiten	Ga, als u in het menu bent, terug of meld af / Game P
⏻	Aan/uit-knop	Druk een keer om in te schakelen, houd 3 seconden ingedrukt om uit te schakelen.

## Uitleg van indicatoren



Indicator: Constant blauw lampje geeft aan dat de stroom is ingeschakeld en dat de monitor normaal werkt. Constant rood licht geeft geen videobron aan, geen horizontaal of verticaal signaal gedetecteerd of laagspanning. Zorg ervoor dat uw computer is ingeschakeld en dat alle videokabels volledig zijn gekoppeld en/of aangesloten.



## Kabelaansluiting:

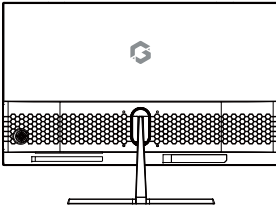

\* De onderste interface configuratie aan de achterkant van de monitor verschilt per product.

\* Opmerking: Als de voedingskabel of signaalkabel beschadigd is, moet u deze vervangen door speciale zachte kabels of speciale componenten die bij de fabrikant of onderhoudsafdeling gekocht zijn.

### HDMI-interface



### DP-interface

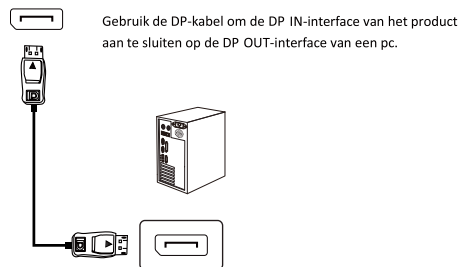

### AUDIO OUT

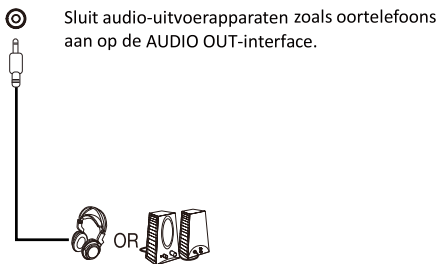

### Voedingsadapter

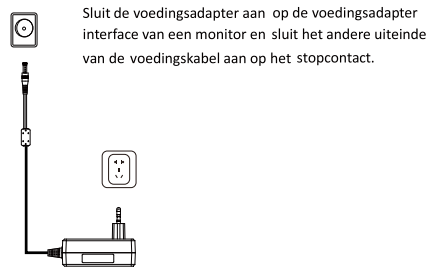

## Beschrijving van het menu

- De kleur en vorm van het OSD-menu van de eigenlijke computer kunnen enigszins verschillen van die in de afbeelding.
- Specificaties van het OSD-menu kunnen zonder voorafgaande kennisgeving worden gewijzigd met verbeteringen van functies.

Het menu schermweergave (OSD) kan worden gebruikt om de instellingen van de monitor aan te passen en wordt op het scherm weergegeven nadat de monitor is ingeschakeld en de M-knop is ingedrukt.

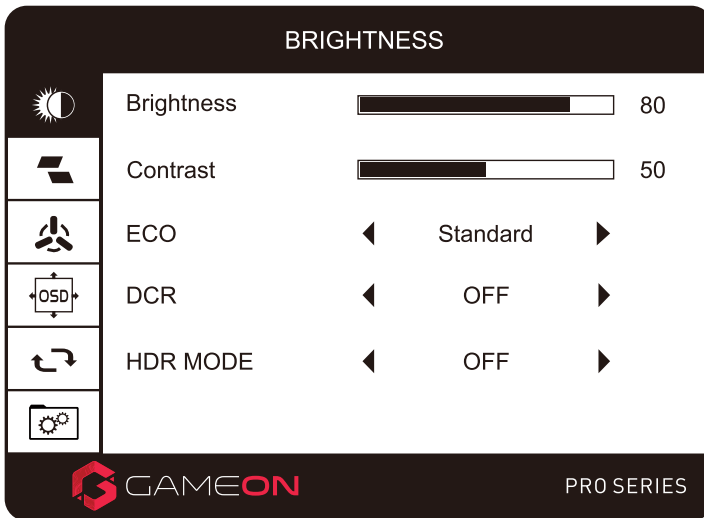

M	Menu	Activeer en bevestig het OSD-menu
^	Vooraf ingestelde modus	Selecteer items en pas parameters aan omhoog in het menu.
v	Signaalschakelaar	Selecteer items en pas parameters aan omlaag in het menu.
A	Terug/Sluiten	Ga, als u in het menu bent, terug of meld af / Game P
⏻	Aan/uit-knop	Druk een keer om in te schakelen, houd 3 seconden ingedrukt om uit te schakelen.

- De functies van de monitor variëren met modellen en de functies in deze handleiding zijn alleen ter referentie.

LUMINANTIE	HELDERHEID	0-100
	CONTRAST	0-100
	ECO	STANDAARD/RTS/FPS/TEKST/FILM/GAME
	DCR	OFF/ON
	ZWART NIVEAU	0-100
BEELD	ASPECT	BREED/4:3
COLOR TEMP.	KLEUR TEMP.	NORMAAL/KOEL/GEbruiker/WARM
	Rood	0-100
	Groen	0-100
	Blauw	0-100
	LAAG BLAUW LICHT	0-100
OSD-INSTELLING	TAAL	12 LANDEN TAAL (DEFAULT:ENGLISH)
RESET	RESET	
	HDR	OFF/ON/AUTO
MISC.	SIGNAALBRON	AUTO/HDMI/DP
	MUTE	OFF/ON
	VOLUME	0-100
	ADAPTIVE SYNC	OFF/ON
	OD	OFF/ON
	MPRT	OFF/ON

## Basisparameters

Naam van het product		27 inch Gaming Monitor
Product model		GOPS27180VA
Scherm Grootte		27 inch (68.58cm)
Aspect Ratio		16:9
Bezichtiging hoek		178°(H) / 178°(V)
Weergavegebied (H * V)		597.888(H) x 336.312 (V)mm
Contrast ratio		3000:1 (TYP)
Kleuren		16.7M
Resolutie		1920*1080
Maximale verversingssnelheid		180Hz
Stroom specificaties		DC 12V $\overline{\text{---}}$ 4A De standaard spanning en stroom kunnen variëren met het aantal landen, raadpleeg het etiket op de achterkant van het product.
Productafmetingen Normaal basis	Zonder basis	614x364x55mm/gewicht x 3.5
	Met basis	614x449x169mm/gewicht x 3.7
Kantelbare hoek		Voorwaarts kantelen: 5°±2°; Achterwaarts kantelen: 15°±2°
Hoogte bereik		NA
Roterende hoek		NA
Verticale hoek		NA
Milieuomstandigheden	Actie	Temperatuur: 0 °C ~ 40 °C (32 °F ~ 104 °F) Vochtigheid: 10% ~ 90% RH (niet-condenserend)
	Opslag	Temperatuur: -20 ° ~ 60 ° (-4 ° F ~ 140 ° F) Vochtigheid: 5% ~ 95% RH (niet-condenserend)

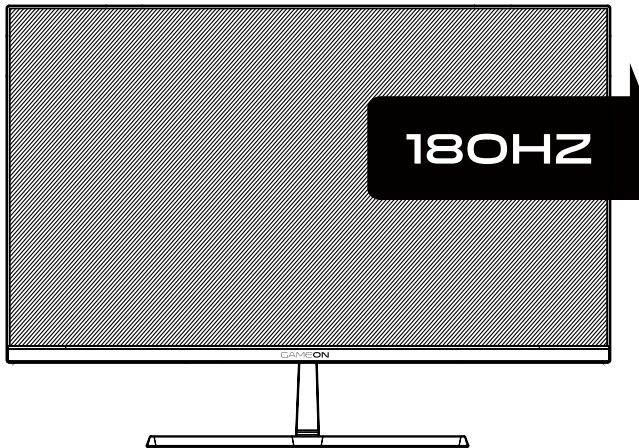

CONTACTE-NOS  
HEY@GAMEON.STORE

[WWW.GAMEON.STORE](http://WWW.GAMEON.STORE)



---

cais húmidos, tais como balneários, cozinhas, caves e piscinas.

- Certifique-se de que o monitor é colocado sobre uma superfície plana. Se o monitor cair, pode causar ferimentos humanos ou danos no dispositivo.
- Armazenar e utilizar o monitor num local fresco, seco e bem ventilado, e mantê-lo afastado de fontes de emissão e de calor.
- Não cobrir ou bloquear o orifício de ventilação na caixa traseira, e não utilizar o produto numa cama, sofá, cobertor ou objectos semelhantes.
- A gama da tensão de alimentação do monitor é impressa na etiqueta da caixa traseira. Se for impossível determinar a tensão de alimentação, consultar o distribuidor ou a companhia de electricidade local.
- Se o monitor não for utilizado durante um longo período de tempo, por favor corte o fornecimento de energia para evitar choques eléctricos em dias de chuva e danos devido a tensão de alimentação anormal.
- Por favor utilizar uma tomada de ligação à terra fiável, não sobrecarregar a tomada, ou pode causar incêndio ou choque eléctrico.
- Não colocar matérias estranhas no monitor, ou pode causar curto-circuitos resultantes de incêndio ou choque eléctrico.
- Não desmontar ou reparar este produto por si próprio para evitar choques eléctricos. Se ocorrerem avarias, contactar directamente o serviço pós-venda.
- Não puxar ou torcer o cabo de alimentação forçadamente.
- Existe uma camada polarizadora (não uma película protectora) na superfície do ecrã. Não a descasque, ou o produto poderá ser danificado e a garantia será inválida.

## Apresentação do produto

- Lista de embalagem
- Verifique por favor se o pacote do monitor contém todas as partes. Em caso de perda de qualquer peça, por favor contacte o distribuidor.
- A cor e a forma das peças podem variar com os modelos. As figuras neste Manual do Utilizador são apenas para referência.
- Os fios fornecidos podem variar com os produtos comprados. As figuras neste Manual do Utilizador servem apenas como referência.



Monitor



Suporte

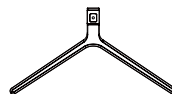

Base

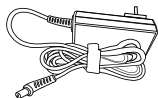

Adaptadorx1



Parafusos (3pcs)



Cabo de sinal DP



Instruções

- Os parafusos redundantes podem ser utilizados como parafusos sobressalentes.

# Montagem

## Montagem de base

1. Retirar o gargalo e a base de suporte, e montar a base com um parafuso.

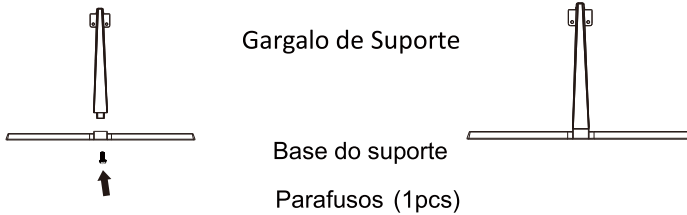

2. Insira o pescoço do suporte no orifício de montagem e, em seguida, monte o pescoço do suporte com um parafuso.

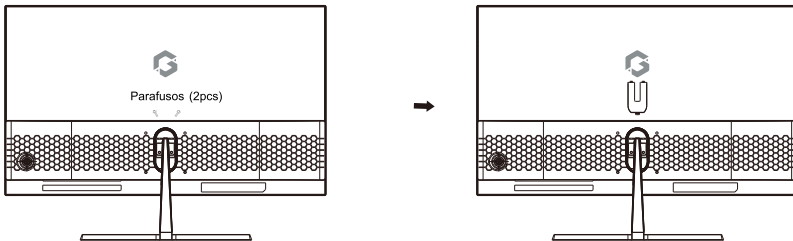

3. Após a montagem, basta segurar o suporte com a mão para colocar o monitor na vertical.

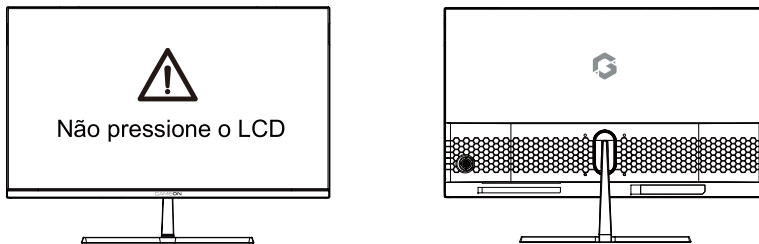

Nota: Durante a permanência de todo o monitor, não pressione o ecrã de cristais líquidos com a mão para evitar danos no ecrã.



## Ajuste do monitor

---

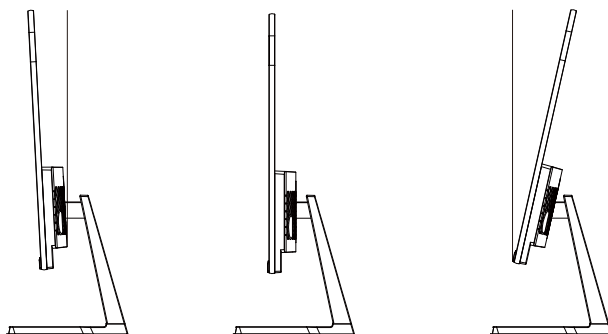

Ângulo de inclinação

$-5.0^{\circ}(\pm 2.0^{\circ}) - +15^{\circ}(\pm 2.0^{\circ})$

## Descrição de botões

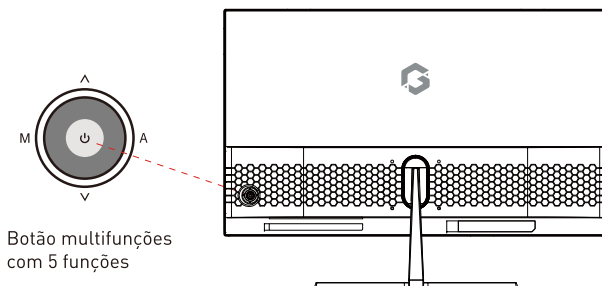

Botão multifunções com 5 funções

## Utilização da tecla de controlo do botão multifunções

M	Menu	Ativar e confirmar o Menu OSD
^	Modo Predefinido	Selecionar itens e ajustar os parâmetros para cima no menu.
v	Interruptor de sinal	Selecionar itens e ajustar os parâmetros para baixo no menu.
A	Voltar/Sair	Quando no menu, recuar ou encerrar sessão / Game Plus Crosshair
⏻	Interruptor	Premir uma vez para ligar, manter premido durante 3 segundos para desligar.

## Explicação de indicadores



Indicador

Indicador: Luz azul fixa indica que a energia está ligada e o monitor funciona normalmente. A luz vermelha fixa indica que não há fonte de vídeo e que não foi detectado nenhum sinal horizontal ou vertical ou baixa voltagem. Certifique-se de que o seu computador está ligado e que todos os cabos de vídeo estão totalmente conectados e/ou ligados.

## Ligação de cabos:

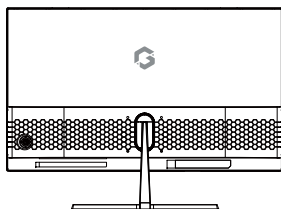

\* A configuração da interface inferior na parte de trás do monitor varia com os produtos.

\* Nota: Se o cabo de alimentação ou o cabo de sinal estiver danificado, deve ser substituído por cabos macios especiais ou por componentes especiais adquiridos no departamento de fabrico ou manutenção.

### Interface HDMI

Utilize o cabo HDMI para ligar a interface HDMI IN do produto à interface HDMI OUT de um PC..

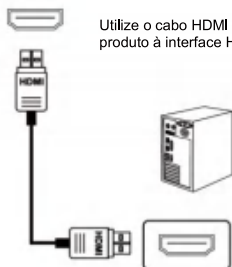

### Interface DP

Use the DP cable to connect the DP IN interface of the product to the DP OUT interface of a PC.

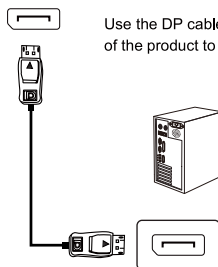

Ligar dispositivos de saída de áudio tais como auscultadores à interface AUDIO OUT.

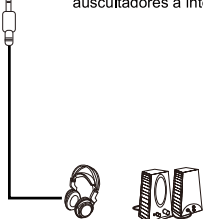

Por favor ligue o adaptador de corrente à interface do adaptador de corrente de um monitor, e ligue a outra extremidade do cabo de corrente à tomada de corrente.

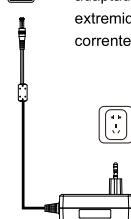

## Menu OSD

### Descrição do menu

● A cor e a forma do menu OSD do computador real podem ser ligeiramente diferentes das mostradas na figura.

● As especificações do menu OSD podem ser alteradas com melhorias das funções sem aviso prévio.

O menu OSD pode ser utilizado para ajustar as definições do monitor e é mostrado no ecrã após o monitor ser ligado e o botão M pressionado.

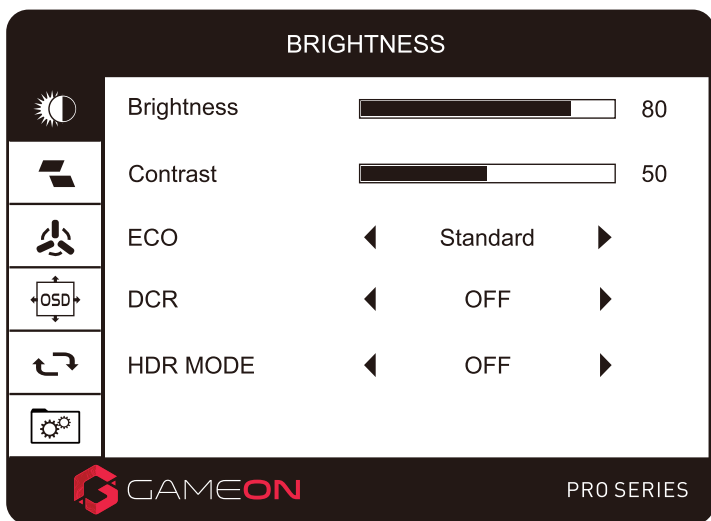

M	Menu	Ativar e confirmar o Menu OSD
^	Modo Predefinido	Selecionar itens e ajustar os parâmetros para cima no menu.
v	Interruptor de sinal	Selecionar itens e ajustar os parâmetros para baixo no menu.
A	Voltar/Sair	Quando no menu, recuar ou encerrar sessão / Game Plus Crosshair
⏻	Interruptor	Premir uma vez para ligar, manter premido durante 3 segundos para desligar.

● As funções do monitor variam com os modelos, e as funções deste manual são apenas para referência

LUMINÂNCIA	LUMINOSIDADE	0-100
	CONTRASTE	0-100
	ECO	STANDARD/RTS/FPS/TEXTO/FILME/JOGO
	DCR	OFF/ON
	NÍVEL NEGRO	0-100
IMAGEM	ASPECTO	LARGO/4:3
COR TEMP.	COR TEMP.	NORMAL/FRIO/UTILIZADOR/MORNO
	Vermelho	0-100
	Verde	0-100
	Azul	0-100
	LUZ AZUL BAIXA	0-100
DEFINIÇÃO DE OSD	LÍNGUA	12 PAÍSES LÍNGUA(DEFAULT:ENGLISH)
REINICIAR	REINICIAR	
	HDR	OFF/ON/AUTO
	SIGNAL SOURCE	AUTO/HDMI/DP
	MUDO	OFF/ON
	VOLUME	0-100
	SINCRONIZAÇÃO ADAPTATIVA	OFF/ON
	OD	OFF/ON
	MPRT	OFF/ON

## Parâmetros básicos

Nome do produto		Monitor de jogo de 27 polegadas
Modelo do produto		GOPS27180VA
Tamanho do ecrã		27 polegadas (68.58cm)
Rácio de Aspecto		16:9
Ângulo de visão		178°(H) / 178°(V)
Área de visualização(H*V)		597.888(H)*336.312(V)mm
Relação de contraste		3000:1 (TYP)
Cores		16.7M
Resolução		1920*1080
Taxa máxima de actualização		180Hz
Especificações de potência		DC 12V $\overline{=}$ 4A A voltagem e corrente padrão podem variar com os países, por favor consulte a etiqueta na parte de trás do produto.
Dimensões do produto Base normal	Sem base	614x364x55mm / peso x 3.2 kg
	Com base	614x449x169mm / peso x 3.7 kg
Ângulo de inclinação		Titulação prospectiva: 5° $\pm$ 2°; Inclinação para trás : 15° $\pm$ 2°
Alcance em altura		NA
Ângulo de rotação		NA
Ângulo vertical		NA
Condições Ambientais	Ação	Temperatura: 0°C~ 40°C (32°F ~ 104°F) Humidade: 10%~90% RH (sem condensação)
	Armazenamento	Temperatura: -20°~ 60° (-4°F ~ 140°F) Humidade: 5%~95% RH (não-condensação)