

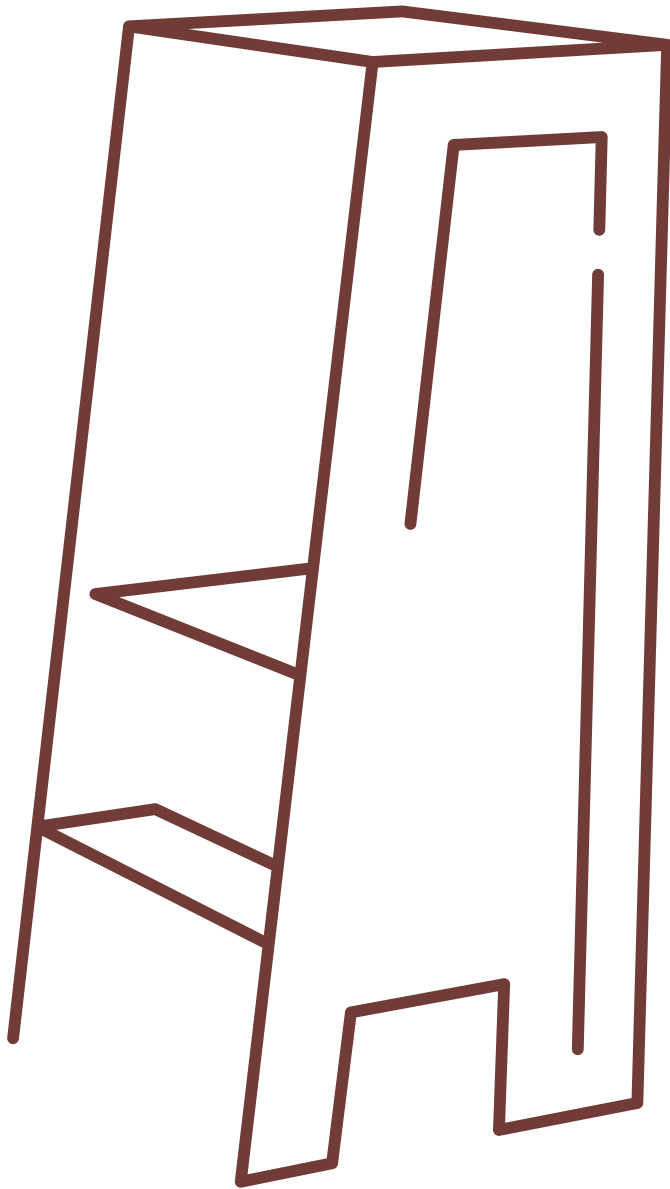

Tuki Lernturm

Tuki Learning Tower



DE	02	Gebrauchsanweisung
EN	04	Instruction Manual
FR	06	Manuel d'instruction
IT	08	Manuale d'istruzioni
DK	10	Brugsanvisning
SE	12	Bruksanvisning
NO	14	Bruksanweisung
FI	16	Käyttöohje
NL	18	Gebruiksaanwijzing
ES	20	Manual de instrucciones
PT	22	Manual de instruções
CZ	24	Návod k použití



DE

**WICHTIG! SORGFÄLTIG
LESEN UND FÜR SPÄTERES
NACHLESEN AUFBEWAHREN**

EN

**IMPORTANT! READ
CAREFULLY AND KEEP FOR
FUTURE REFERENCE**

FR

**IMPORTANT! À LIRE ATTEN-
TIVEMENT ET À CONSERVER
POUR UNE CONSULTATION**

IT

**IMPORTANTE! LEGGERE
ATTENTAMENTE E
CONSERVARE PER
RIFERIMENTO FUTURO**



DK

**VIGTIGT! LÆSES
OMHYGGELIGT OG OPBEVA-
RES TIL SENERE BRUG**

SE

**VIKTIGT! LÄS NOGA OCH
SPARA FÖR FRAMTIDA
REFERENS**

NO

**VIKTIG! LES NØYE OG
FORTSETT Å LESE SENERE**

FI

**TÄRKEÄÄ! LUE HUOLELLI-
SESTI JA SÄILYTÄ MYÖHEM-
PÄÄ KÄYTTÖÄ VARTEN**



NL

**BELANGRIJK! ZORG-
VULDIG LEZEN EN BEWAREN
VOOR TOEKOMSTIG GEBRUIK**

ES

**IMPORTANTE! LEA ATENTA-
MENTE Y CONSÉRVELO PARA
FUTURAS CONSULTAS**

PT

**IMPORTANTE! LER ATENTA-
MENTE E GUARDAR PARA
REFERÊNCIA FUTURA**

CZ

**DŮLEŽITÉ! PEČLIVĚ SI
PŘEČTĚTE A USCHOVEJTE
PRO BUDOUCÍ POUŽITÍ**



Gebrauchsanweisung - Tuki Lernturm

WICHTIG! SORGFÄLTIG LESEN UND FÜR SPÄTERES NACHLESEN AUFBEWAHREN

WARNUNG

- Verwenden Sie den Tuki nur für **Kleinkinder ab dem Alter von zwei Jahren**. Ihr Kind muss **sicher und ohne Unterstützung stehen und gehen können**.
- Lassen Sie Ihr Kind **niemals ohne Aufsicht im Tuki** und bleiben Sie **immer in unmittelbarer Nähe Ihres Kindes**.
- Stellen Sie die **Vorderseite des Tuki immer an eine Konsole** (Küchenzeile, Waschbecken, Wand), damit dieser auf keinen Fall nach vorne kippen kann.
- Lassen Sie Ihr Kind **niemals im Tuki schaukeln oder andere heftige Bewegungen machen** und sorgen Sie dafür, dass es **niemals über den Tuki hinauslehnt und diesen nicht als Klettergerüst verwendet**.
- Stellen Sie durch ihre unmittelbare Aufsicht sicher, dass Ihr Kind **weder beim Gebrauch, noch beim Ausstieg oder Einstieg hinten oder vorne aus dem Tuki fallen kann**.
- Belasten Sie den Tuki **bis zu einem Gewicht von 100 Kilogramm (220 lbs)** und verwenden Sie das Produkt bis zu einem **maximalen Alter von 12 Jahren**.

Beachten Sie den Kleber mit den WICHTIGEN SICHERHEITSHINWEISEN am Brett zum Stabilisieren.

Vielen Dank für den Kauf eines Tuki. Tuki fördert und unterstützt den Spiel- und Entdeckergeist von Kleinkindern – auf Augenhöhe mit den Erwachsenen.

WARNUNG: Vollständige Sicherheitsanweisungen

Kommode, Küchenzeile, Tisch, Waschbecken usw.

Denken Sie daran, dass sich Ihr Kind an einer Konsole, Kommode, Küchenzeile, einem Tisch, Waschbecken oder anderen Gegenständen mit massivem Rahmen leicht mit den Händen abtossens und mit dem Tuki nach hinten kippen kann.

Kippgefahr!

Der Tuki ist sehr standfest. Achten Sie jedoch darauf, dass Ihr Kind sich nicht von überstehenden Kanten abtossens kann, wenn es auf dem Tuki steht.

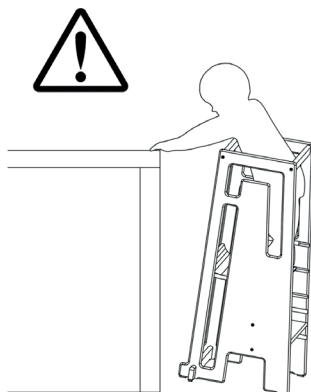

WARNUNG:

Weitere vollständige Sicherheitsanweisungen

- Lassen Sie Ihr Kind nie ohne Aufsicht im Tuki.
- Der Tuki darf nur gebraucht werden, wenn seine Vorderseite (= die der Trittplatte gegenüberliegende Seite) an eine Konsole wie z. B. eine Küchenzeile oder eine Wand gestellt wird. Dies garantiert, dass der Tuki nicht nach vorne umkippt.
- Bleiben Sie immer in Reichweite Ihres Kindes.
- Nutzen Sie den Tuki erst, wenn Ihr Kind ohne Unterstützung, selbstständig und sicher stehen und gehen kann und mindestens 2 Jahre alt ist.
- Der Tuki muss auf einem geraden, festen Untergrund stehen.
- Verwenden Sie den Tuki nur, wenn alle Bauteile korrekt angebracht und eingestellt sind. Achten Sie insbesondere darauf, dass Tritt- und Stehbrett ordnungsgemäss befestigt sind und sich nicht bewegen können, bevor Ihr Kind den Tuki entdeckt.
- Aus Gründen des Brandschutzes darf der Tuki nicht in die Nähe eines offenen Feuers oder einer anderen Wärmequelle, wie Elektro- oder Gasheizgeräten, gestellt werden.
- Während des Auf- und Absteigens könnte Ihr Kind fallen. Sorgen Sie deshalb dafür, dass Ihr Kind sicher auf- und wieder absteigen kann.
- Lassen Sie Ihr Kind nicht im Tuki wippen oder schaukeln und stellen Sie sicher, dass es sich nicht an anderen Gegenständen festhält, sich davon abstösst oder daran zieht.
- Verwenden Sie den Tuki Lernturm nicht, wenn Teile davon zerbrochen oder verschlissen sind bzw. komplett fehlen.
- Lassen Sie Ihr Kind niemals mit dem Oberkörper über den Tuki hinauslehnen.
- Beachten Sie, dass der Tuki es Ihrem Kind ermöglicht, z. B. in der Küche oder an der Werkbank potenziell gefährliche Stellen zu erreichen. Achten Sie deshalb darauf, dass sich keine Kleinteile, giftigen Substanzen, heisse Gegenstände, Elektrogeräte usw. in der Nähe des Tuki und in Reichweite Ihres Kindes befinden, da es sonst Gegenstände verschlucken, sich vergiften oder verletzen könnte.
- Denken Sie daran, nach der Montage und danach alle 2-3 Wochen alle Schrauben des Tuki nachzuziehen. Danach sollten die Schrauben regelmässig, beispielsweise alle zwei Monate, überprüft und bei Bedarf nachgezogen werden. **Bewahren Sie zu diesem Zweck den Inbusschlüssel sorgfältig auf.**
- Verwenden Sie nur Ersatzteile der Firma mimodo AG, da Sie anderenfalls die Sicherheit Ihres Kindes gefährden.
- Verwenden Sie den Tuki nur, wenn dieser absolut trocken ist.
- Verwenden Sie den Tuki nur als Tritthocker und nicht als Leiter.
- Lassen Sie Ihr Kind NIEMALS rund um den Tuki spielen, wenn sich dieser nicht in der zur Benutzung vorgesehene Position befindet.



tuki.ch

- Transportieren und heben Sie den Tuki nicht, wenn sich Ihr Kind darin befindet.
- Der Tuki darf nicht im Freien eingesetzt werden.
- Beachten Sie das bestehende Risiko, wenn Ihr Kind den Tuki selbst herumschiebt. Dies kann zum Kippen des Tuki und infolgedessen zu Verletzungen führen.
- Ein Tuki, der an einem Fenster steht, kann von Ihrem Kind als Stufe genutzt werden. Dies könnte dazu führen, dass Ihr Kind aus dem Fenster fällt.
- Das Produkt DARF NICHT in die Nähe eines Fensters gestellt werden, wo die Schnüre von Jalousien oder Kordeln von Vorhängen ein Kind strangulieren könnten
- Der Tuki sollte auf einer ebenen Fläche und nicht auf einer zusätzlichen Erhöhung (Latten, Bücher, Brüstungen, Steinplatten usw.) stehen.

Einstellen der Tritt- und Stehplatte

Bestimmen Sie die passende Höhe der Tritt- und Stehplatte entsprechend der Grösse Ihres Kindes. Ihr Kind sollte von der Trittplatte aus gut und sicher auf die Stehplatte klettern können. Auch sollte es mit den Armen bequem Gegenstände auf der Arbeitsfläche bewegen und mit der Hüfte unterhalb der oberen Querstrebe stehen können. Da die Körpergrösse der Kinder individuell unterschiedlich ist, geben wir keine Standardmasse an. Sie können die Höhe nach dem Aufbau jederzeit schnell und einfach in drei Stufen anpassen. Die Einstellung von Tritt- und Stehplatte sollte im Verlauf des Wachstums Ihres Kindes regelmässig kontrolliert werden, mindestens zweimal jährlich. Die Tritt- und die Stehplatte müssen ganz in die Rillen eingeschoben sein und sie dürfen auf keiner Seite über die Seitenwand hinausragen. Zusätzlich dürfen sich die Tritt- und die Stehplatte nicht bewegen. Dies erreichen Sie durch ein gründliches Anziehen der Schrauben.

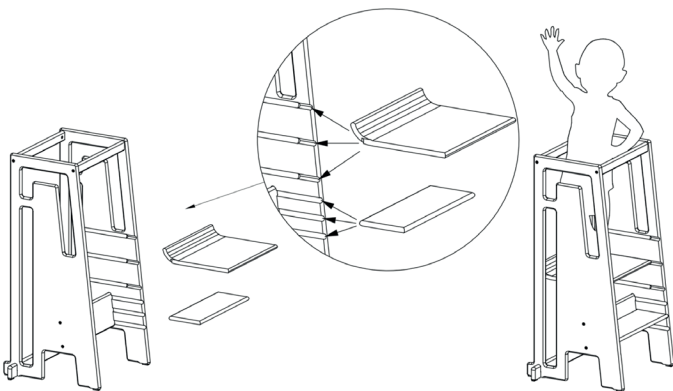

Reinigung und Pflege

Wischen Sie den Tuki zur Reinigung mit einem leicht feuchten, weichen Tuch ab und trocknen Sie ihn anschliessend ab, um restliches Wasser zu entfernen. Verwenden Sie nur milde Reinigungsmittel. Vermeiden Sie jede Art von chemischen Reinigungsmitteln oder Produkte auf Ethanolbasis. Benutzen Sie auf keinen Fall Reinigungsmittel, die für Ihr Kind giftig sein könnten. Reinigen Sie den Tuki nicht mit Schwämmen, da

sonst die Oberfläche zerkratzt wird. Wenn der Tuki direktem Sonnenlicht ausgesetzt ist, kann die Farbe mit der Zeit ausbleichen.

Montage und Demontage (S. 26)

Halten Sie Ihr Kind während der Montage und Demontage des Tuki fern, um Verletzungen zu vermeiden.

Gleiter und Oberflächen

Um zu verhindern, dass der Tuki beim Verschieben umkippt, müssen an den vorgegebenen Stellen die mitgelieferten Gleiter montiert werden.

Mithilfe der Gleiter kann der Tuki beim Verschieben sanft gleiten und bleibt in einer aufrechten Position. Um sicherzustellen, dass die montierten Gleiter wie beabsichtigt funktionieren, sollte der Tuki Lernturm auf eine Oberfläche gestellt werden, auf der er problemlos gleiten kann. Die Oberfläche sollte daher eben, stabil und von einer gewissen Härte sein. Unebene und/oder raue Oberflächen, zum Beispiel geflieste Böden und/oder Teppiche mit weichen oder langen losen Ausläufen, sind für den Tuki nicht geeignet. Die Gleiter und der Boden müssen sauber gehalten werden.

Garantie

Für alle Holz- und Metallteile wird eine Garantie von 2 Jahren gewährt. Die Garantie umfasst ausschliesslich Material- und Konstruktionsfehler.

Die Garantie deckt keine Mängel, die durch gewöhnliche Abnutzung, unsachgemässen Gebrauch des Produkts oder Veränderungen am Produkt nach dem Kauf entstanden sind bzw. die durch die Nutzung von Zubehör entstanden sind, das von der mimodo AG weder zugelassen ist noch verkauft wird. Die Garantie gilt nicht, wenn die Montage- und Gebrauchsanweisungen sowie die Pflegehinweise nicht befolgt wurden.

Spezifikationen

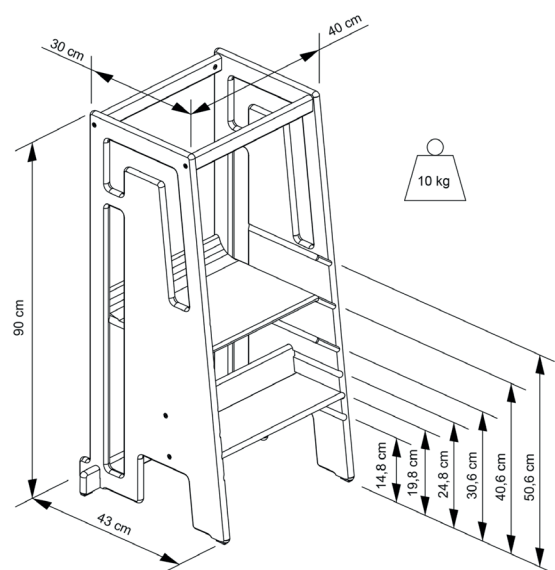

tuki.ch

Instruction Manual - Tuki Learning Tower

IMPORTANT! READ CAREFULLY AND KEEP FOR FUTURE REFERENCE

WARNING

- Only use the Tuki for **toddlers from the age of two**. Your child must be able to **stand and walk safely and without support**.
- **Never leave your child unattended in the Tuki and always stay in close proximity to your child.**
- Always place the **front of the Tuki against a console** (kitchen unit, washbasin, wall) so that it cannot tip forward under any circumstances.
- **Never let your child swing in the Tuki or make other violent movements** and make sure that they **never lean over the Tuki and does not use it as a climbing frame.**
- Ensure through your immediate supervision that your child **cannot fall out of the back or front of the Tuki, neither during use, nor when getting out or in.**
- Load the Tuki **up to a weight of 100 kilograms (220 lbs)** and use the product up to a **maximum age of 12 years.**

Note the sticker with the IMPORTANT SAFETY INSTRUCTIONS on the board for stabilisation.

Thank you for purchasing a Tuki. Tuki encourages and supports toddlers' spirit of play and discovery - at eye level with adults.

WARNING: Complete safety instructions

Dresser, kitchen counter, table, sink, etc.

Remember that your child can easily push off with his hands against a console, chest of drawers, kitchen unit, table, sink or other objects with a solid frame and tip backwards with the Tuki.

Danger of tipping!

The Tuki is very stable. However, make sure that your child cannot push off protruding edges when standing on the Tuki.

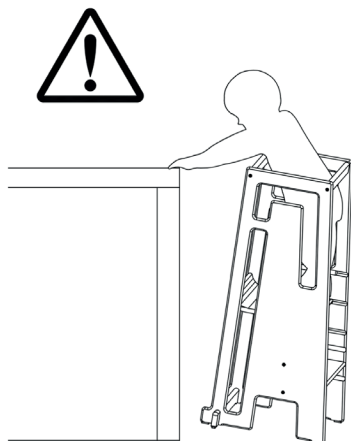

WARNING:

Further complete safety instructions

- Never leave your child without supervision in the Tuki.
- The Tuki may only be used when its front (= the side opposite the kick plate) is placed against a console such as a kitchen counter or a wall. This guarantees that the Tuki does not tip over to the front.
- Always stay within reach of your child.
- Only use the Tuki when your child can stand and walk independently and safely without support and is at least 2 years old.
- The Tuki must stand on a straight, firm surface.
- Only use the Tuki when all components are correctly attached and adjusted. In particular, make sure that the footboard and standing board are properly attached and cannot move before your child discovers the Tuki.
- For fire safety reasons, the Tuki must not be placed near an open fire or any other heat source, such as electric or gas heaters.
- While climbing up and down, your child could fall. Therefore, make sure that your child can get on and off safely.
- Do not let your child rock or sway in the Tuki and make sure that they do not hold onto, push off or pull on other objects.
- Do not use the Tuki Learning Tower if any parts are broken, worn or missing.
- Never let your child lean over the Tuki with its upper body.
- Be aware that the Tuki allows your child to reach potentially dangerous places, e.g. in the kitchen or at the workbench. Therefore, make sure that there are no small parts, poisonous substances, hot objects, electrical appliances, etc. near the Tuki and within reach of your child, otherwise he or she could swallow objects, get poisoned or injured.
- Remember to retighten all screws of the Tuki after assembly and every 2-3 weeks thereafter. After that, the screws should be checked regularly, for example every two months, and tightened if necessary. **Keep the Allen key carefully for this purpose.**
- Only use spare parts from mimodo AG, otherwise you endanger the safety of your child.
- Only use the Tuki when it is absolutely dry.
- Use the Tuki only as a step stool and not as a ladder.
- NEVER let your child play around the Tuki if it is not in the position intended for use.
- Do not transport or lift the Tuki when your child is inside.
- The Tuki must not be used outdoors.
- Be aware of the risk if your child pushes the Tuki around by itself. This can lead to the Tuki tipping over and, as a result, to injuries.
- A Tuki that is placed by a window can be used as a step by your child. This could cause your child to fall out of the window.



tuki.ch

English

- The product **MUST NOT** be placed near a window where the cords of blinds or cords of curtains could strangle a child.
- The Tuki should be placed on a flat surface and not on any additional elevation (slats, books, parapets, stone slabs, etc.).

Adjusting the Step and Standing Plate

Determine the appropriate height of the step and standing plate according to your child's height. Your child should be able to climb easily and safely from the step plate to the standing plate. It should also be able to comfortably move objects on the work surface with its arms and stand with its hips below the upper crossbar. Since the height of children varies individually, we do not give any standard measurements. You can quickly and easily adjust the height in three steps at any time after assembly. The adjustment of the step and standing plate should be checked regularly as your child grows, at least twice a year. The step plate and the standing plate must be fully inserted into the grooves and they must not protrude beyond the side wall on any side. In addition, the tread plate and the standing plate must not move. This is achieved by thoroughly tightening the screws.

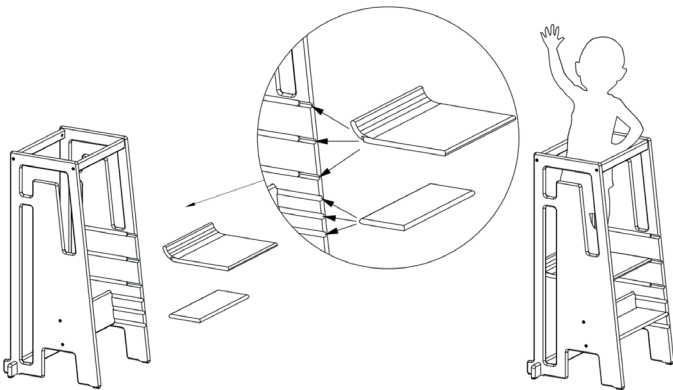

Cleaning and Care

To clean the Tuki, wipe it with a slightly damp, soft cloth and dry it afterwards to remove any remaining water. Only use mild cleaning agents. Avoid any kind of chemical detergents or ethanol-based products. Never use cleaning products that could be toxic for your child. Do not clean the Tuki with sponges as this will scratch the surface. If the Tuki is exposed to direct sunlight, the colour may fade over time.

Assembly and Disassembly (p. 26)

Keep your child away from the Tuki during assembly and disassembly to avoid injury.

Glides and Surfaces

To prevent the Tuki from tipping over when it is moved, the glides provided must be fitted at the specified points.

With the help of the glides, the Tuki can glide smoothly and stays in an upright position. To ensure that the mounted glides work as intended, the Tuki Learning Tower should be placed on a surface on which it can glide easily. The surface should therefore be even, stable and of a certain hardness. Uneven and/or rough surfaces, for example tiled floors and/or carpets with soft or long loose runs, are not suitable for the Tuki. The glides and the floor must be kept clean.

Warranty

All wooden and metal parts are covered by a 2 year warranty. The guarantee only covers material and construction defects.

The guarantee does not cover defects caused by normal wear and tear, improper use of the product or changes made to the product after purchase or caused by the use of accessories that are neither approved nor sold by mimodo AG. The guarantee does not apply if the assembly and use instructions and the care instructions have not been followed.

Specifications

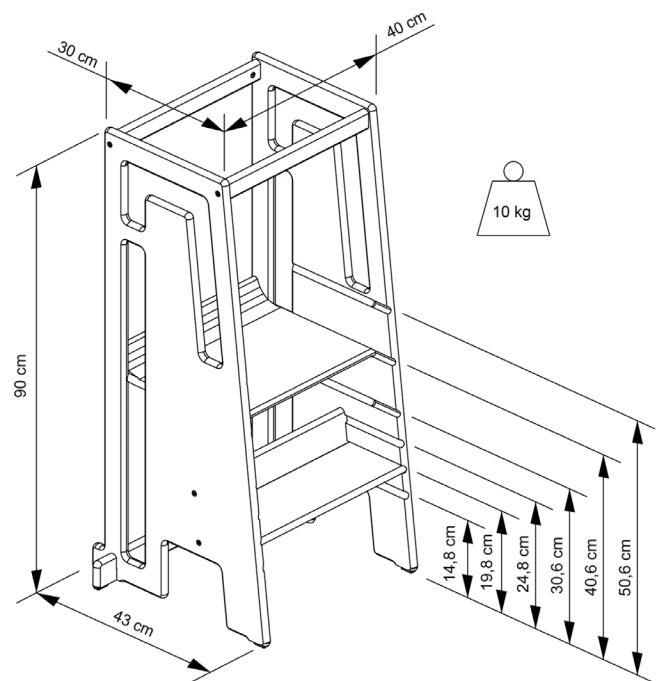

Manuel d'instruction - Tour d'apprentissage Tuki

IMPORTANT ! À LIRE ATTENTIVEMENT ET À CONSERVER POUR UNE CONSULTATION FUTURE

AVERTISSEMENT

- N'utilisez le Tuki que pour **les enfants à partir de deux ans**. Votre enfant doit pouvoir **se tenir debout et marcher en toute sécurité et sans soutien**.
- **Ne laissez jamais votre enfant dans le Tuki sans surveillance et restez toujours près de lui.**
- Placez toujours **l'avant du Tuki contre une console** (meuble de cuisine, lavabo, mur) afin qu'il ne puisse en aucun cas basculer vers l'avant.
- **Ne laissez jamais votre enfant se balancer ou faire d'autres mouvements violents** dans le Tuki et veillez à ce qu'il ne se penche jamais sur le tuki et n'utilise pas le Tuki comme cadre d'escalade.
- Veillez, par votre surveillance directe, à ce que l'enfant **ne puisse pas tomber du Tuki en arrière ou en avant lors de l'utilisation, de la sortie ou de l'entrée.**
- Chargez le Tuki **jusqu'à un poids de 100 kilogrammes (220 lbs)** et utilisez le produit jusqu'à un **âge maximum de 12 ans**.

Notez la colle avec les **CONSIGNES DE SÉCURITÉ IMPORTANTES** sur la planche de stabilisation.

Merci d'avoir acheté un Tuki. Tuki encourage et soutient l'esprit de jeu et de découverte des tout-petits, à la même hauteur que les adultes.

AVERTISSEMENT : Instructions de sécurité complètes

Commode, kitchenette, table, lavabo, etc.

N'oubliez pas que votre enfant peut facilement se pousser avec les mains contre une console, une commode, un coin cuisine, une table, un lavabo ou tout autre objet à cadre massif et basculer en arrière avec le Tuki.

Risque de basculement !

Le Tuki est très stable. Veillez toutefois à ce que votre enfant ne puisse pas se pousser contre les bords qui dépassent lorsqu'il se tient sur le Tuki.

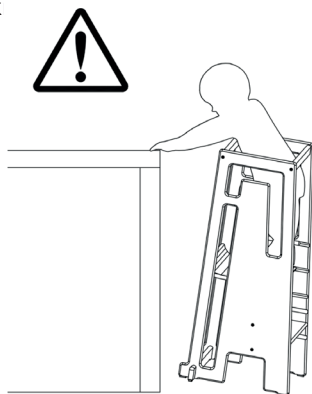

AVERTISSEMENT :

Autres instructions de sécurité complètes

- Ne laissez jamais votre enfant sans surveillance dans le Tuki.
- Le Tuki ne peut être utilisé que si sa face avant (= le côté opposé au marchepied) est placée contre une console, comme par exemple un coin cuisine ou un mur. Cela garantit que le Tuki ne basculera pas vers l'avant.
- Restez toujours à portée de main de votre enfant.
- N'utilisez le Tuki que lorsque votre enfant peut se tenir debout et marcher sans assistance, de manière autonome et sûre, et qu'il a au moins 2 ans.
- Le Tuki doit être placé sur une surface droite et solide.
- N'utilisez le Tuki que si tous les éléments sont correctement installés et réglés. Veillez en particulier à ce que le marchepied et la plate-forme soient correctement fixés et ne puissent pas bouger avant que votre enfant ne découvre le Tuki.
- Pour des raisons de sécurité incendie, le Tuki ne doit pas être placé à proximité d'un feu ouvert ou d'une autre source de chaleur, comme un radiateur électrique ou à gaz.
- Pendant la montée et la descente, votre enfant pourrait tomber. Veillez donc à ce que votre enfant puisse monter et descendre en toute sécurité.
- Ne laissez pas votre enfant se balancer dans le Tuki et assurez-vous qu'il ne s'accroche pas à d'autres objets, qu'il ne s'en écarte pas et qu'il ne tire pas dessus.
- N'utilisez pas la tour d'apprentissage Tuki si des pièces sont cassées, usées ou complètement manquantes.
- Ne laissez jamais votre enfant se pencher au-dessus du Tuki avec le haut de son corps.
- N'oubliez pas que le Tuki permet à votre enfant d'atteindre des endroits potentiellement dangereux, par exemple dans la cuisine ou à l'établi. Veillez donc à ce qu'il n'y ait pas de petites pièces, de substances toxiques, d'objets chauds, d'appareils électriques, etc. à proximité du Tuki et à la portée de votre enfant, car il pourrait avaler des objets, s'intoxiquer ou se blesser.
- Pensez à resserrer toutes les vis du Tuki après le montage et ensuite toutes les 2 à 3 semaines. Ensuite, les vis doivent être contrôlées régulièrement, par exemple tous les deux mois, et resserrées si nécessaire. **Conservez soigneusement la clé Allen à cet effet.**
- N'utilisez que des pièces de rechange de l'entreprise mimodo AG, sinon vous mettez en danger la sécurité de votre enfant.
- N'utilisez le Tuki que lorsqu'il est parfaitement sec.
- Utilisez le Tuki uniquement comme marchepied et non comme échelle.
- Ne laissez JAMAIS votre enfant jouer autour du Tuki si celui-ci n'est pas dans la position prévue pour son utilisation.



tuki.ch

- Ne transportez pas et ne soulevez pas le Tuki lorsque votre enfant s'y trouve.
- Le Tuki ne doit pas être utilisé à l'extérieur.
- Soyez conscient des risques si votre enfant pousse lui-même le Tuki. Cela peut entraîner le basculement du Tuki et, par conséquent, des blessures.
- Un Tuki placé près d'une fenêtre peut être utilisé comme marche par votre enfant. Cela pourrait entraîner la chute de votre enfant par la fenêtre.
- Le produit NE DOIT PAS être placé près d'une fenêtre où les cordes des stores ou les cordons des rideaux pourraient étrangler un enfant.
- Le Tuki doit être placé sur une surface plane et non sur une surélévation supplémentaire (lattes, livres, balustrades, dalles de pierre, etc.).

Réglage de la plaque de marche et de la plaque d'appui

Déterminez la hauteur appropriée de la plaque de marche et de la plaque de support en fonction de la taille de votre enfant. Votre enfant doit pouvoir grimper facilement et en toute sécurité de la plaque de frappe à la plaque de support. Il doit également être capable de déplacer des objets sur la surface de travail confortablement avec ses bras et de se tenir debout avec les hanches sous la barre transversale supérieure. Comme la taille des enfants varie d'un enfant à l'autre, nous ne donnons pas de mesure standard. Vous pouvez rapidement et facilement régler la hauteur en trois étapes à tout moment après le montage. Le réglage du tapis de marche et de la plaque d'appui doit être vérifié régulièrement au fur et à mesure de la croissance de votre enfant, au moins deux fois par an. La plaque de marche et la plaque d'appui doivent être entièrement insérées dans les rainures et ne doivent pas dépasser la paroi latérale d'un côté ou de l'autre. En outre, la plaque de marche et la plaque de support ne doivent pas bouger. Vous pouvez y parvenir en un serrage minutieux des vis.

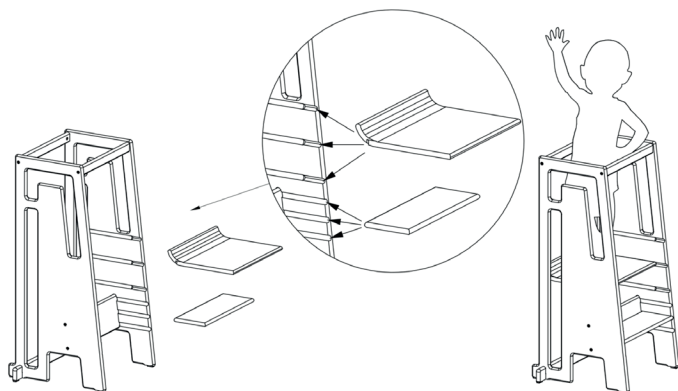

Nettoyage et Entretien

Essuyez le Tuki avec un chiffon doux légèrement humide pour le nettoyer puis le faire sécher pour éliminer l'eau restante. Utilisez uniquement des détergents doux. Évitez toute sorte de produits de nettoyage chimiques ou à base d'éthanol.

N'utilisez jamais de produits de nettoyage qui ne conviennent pas à votre enfant ou pourraient être toxiques. Ne nettoyez pas le Tuki avec des éponges, sinon la surface sera raclée. Si le Tuki est exposée à la lumière directe du soleil, la couleur de la surface peut s'estomper avec le temps.

Montage et Démontage (p. 26)

Gardez votre enfant à l'écart pendant le montage et le démontage du Tuki pour éviter des blessures.

Planeurs et Surfaces

Pour éviter que le Tuki ne bascule lorsqu'elle est déplacée, les planeurs fournis doivent être montés aux positions spécifiées. Grâce aux planeurs, le Tuki peut glisser en douceur lorsqu'elle est déplacée et reste dans une position verticale. Pour que les planeurs montés fonctionnent comme prévu, le Tuki doit être placée sur une surface sur laquelle elle peut glisser facilement. La surface doit donc être plane, stable et d'une certaine dureté. Les surfaces inégales et/ou rugueuses, par exemple les sols carrelés et/ou les tapis avec des bords souples ou longs, ne sont pas adaptés au Tuki. Les planeurs et le sol doivent être maintenus propres.

Garantie

Toutes les pièces en bois et en métal sont garanties pendant 2 ans. La garantie ne couvre que les défauts de matériaux et de construction.

La garantie ne couvre pas les défauts causés par l'usure normale, par une mauvaise utilisation du produit ou par des modifications apportées au produit après l'achat, ou qui sont causés par l'utilisation d'accessoires qui ne sont ni approuvés ni vendus par mimodo AG. La garantie ne s'applique pas si les instructions d'installation et d'utilisation ainsi que les instructions

Spécifications

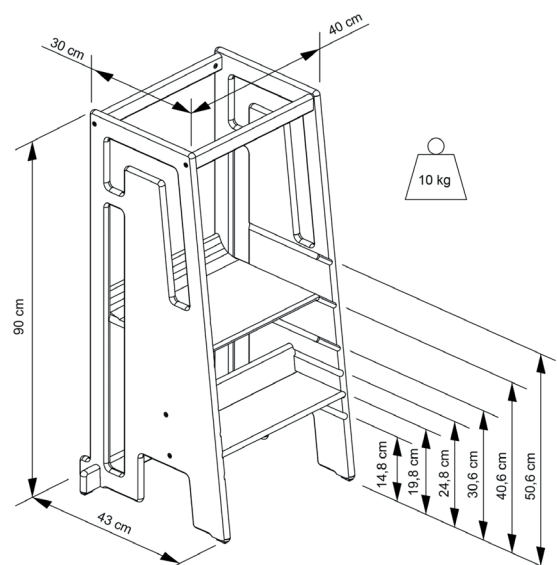

Manuale d'istruzioni - Torre di apprendimento Tuki

IMPORTANTE! LEGGERE ATTENTAMENTE E CONSERVARE PER RIFERIMENTO FUTURO

ATTENZIONE

- Utilizzare il Tuki solo per **i bambini a partire dai due anni di età**. Il bambino deve essere in grado di **stare in piedi e di camminare in modo sicuro e senza sostegno**.
- **Non lasciate mai il bambino incustodito nel Tuki e rimanete sempre nelle vicinanze del bambino.**
- **Posizionare sempre la parte anteriore del Tuki contro una console** (mobile della cucina, lavabo, parete) in modo che non possa in nessun caso ribaltarsi in avanti.
- **Non lasciate mai che il bambino si dondoli sul Tuki o faccia altri movimenti violenti** e assicuratevi che non si sporga mai sul Tuki e non lo usi come struttura per arrampicarsi.
- Assicuratevi, attraverso la vostra immediata supervisione, che il bambino **non possa cadere dalla parte posteriore o anteriore del Tuki, né durante l'uso, né quando scende o sale.**
- Caricare il Tuki **fino a un peso di 100 chilogrammi (220 libbre)** e utilizzare il prodotto **fino a un'età massima di 12 anni**.

Osservare l'adesivo con le **ISTRUZIONI IMPORTANTI DI SICUREZZA** sulla scheda per la stabi-

Grazie per aver acquistato un Tuki. Tuki incoraggia e sostiene lo spirito di gioco e di scoperta dei bambini, al pari degli adulti.

ATTENZIONE: Istruzioni di sicurezza complete

Cassettiera, bancone della cucina, tavolo, lavello, ecc.

Ricordate che il bambino può facilmente spingersi con le mani contro una console, una cassettiera, un mobile da cucina, un tavolo, un lavandino o altri oggetti con una struttura solida e ribaltarsi all'indietro con il Tuki.

Pericolo di ribaltamento!

Il Tuki è molto stabile. Tuttavia, assicuratevi che il bambino non possa spingere i bordi sporgenti quando è in piedi sul Tuki.

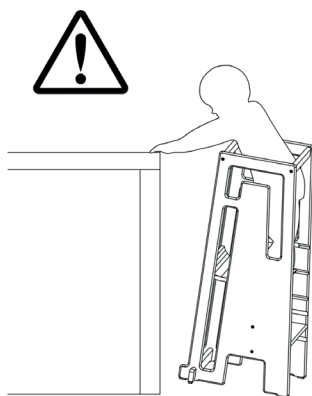

ATTENZIONE:

Ulteriori istruzioni di sicurezza complete

- Non lasciare mai il bambino senza sorveglianza nel Tuki.
- Il Tuki può essere utilizzato solo quando la sua parte anteriore (= il lato opposto alla piastra di appoggio) è appoggiata a una console come il bancone della cucina o una parete. Questo garantisce che il Tuki non si ribalti sul davanti.
- Rimanere sempre a portata di mano del bambino.
- Utilizzare il Tuki solo quando il bambino è in grado di stare in piedi e camminare in modo indipendente e sicuro senza sostegno e ha almeno 2 anni.
- Il Tuki deve stare in piedi su una superficie dritta e solida.
- Utilizzare il Tuki solo quando tutti i componenti sono stati fissati e regolati correttamente. In particolare, prima che il bambino scopra il Tuki, assicuratevi che la pedana e il supporto siano fissati correttamente e non possano muoversi.
- Per motivi di sicurezza antincendio, il Tuki non deve essere collocato vicino a un fuoco aperto o ad altre fonti di calore, come stufe elettriche o a gas.
- Mentre sale e scende, il bambino potrebbe cadere. Pertanto, assicuratevi che il vostro bambino possa salire e scendere in tutta sicurezza.
- Non lasciate che il bambino dondoli o ondeggi nel Tuki e assicuratevi che non si aggrappi, spinga o tiri altri oggetti.
- Non utilizzare la torre di apprendimento Tuki se alcune parti sono rotte, usurate o mancanti.
- Non lasciate mai che il bambino si appoggi al Tuki con la parte superiore del corpo.
- Tenete presente che il Tuki consente al bambino di raggiungere luoghi potenzialmente pericolosi, ad esempio in cucina o sul banco di lavoro. Pertanto, assicurarsi che vicino al Tuki e alla portata del bambino non vi siano parti piccole, sostanze velenose, oggetti caldi, apparecchi elettrici, ecc. per evitare che possa ingerire oggetti, avvelenarsi o ferirsi.
- Ricordarsi di serrare tutte le viti del Tuki dopo il montaggio e successivamente ogni 2-3 settimane. Successivamente, le viti devono essere controllate regolarmente, ad esempio ogni due mesi, e se necessario serrate. **Conservare con cura la chiave a brugola per questo scopo.**
- Utilizzate solo ricambi di mimodo AG, altrimenti metterete in pericolo la sicurezza del vostro bambino.
- Utilizzare il Tuki solo quando è assolutamente asciutto.
- Utilizzare il Tuki solo come sgabello e non come scala.
- Non lasciare MAI che il bambino giochi intorno al Tuki se non è nella posizione prevista per l'uso.
- Non trasportare o sollevare il Tuki quando il bambino è all'interno.
- Il Tuki non deve essere utilizzato all'aperto.
- Siate consapevoli del rischio se il bambino spinge il Tuki da solo. Questo può portare al ribaltamento del Tuki e, di conseguenza, a lesioni.



- Un Tuki posizionato vicino a una finestra può essere usato dal bambino come un gradino. Questo potrebbe causare la caduta del bambino dalla finestra.
- Il prodotto NON deve essere collocato vicino a una finestra dove le corde delle tende o delle tapparelle potrebbero strangolare un bambino.
- Il Tuki deve essere posizionato su una superficie piana e non su un'ulteriore elevazione (doghe, libri, parapetti, lastre di pietra, ecc.).

Regolazione del gradino e della piastra di appoggio

Determinare l'altezza adeguata del gradino e della pedana in base all'altezza del bambino. Il bambino deve essere in grado di salire facilmente e in modo sicuro dalla pedana alla pedana. Deve inoltre essere in grado di spostare comodamente gli oggetti sulla superficie di lavoro con le braccia e di stare in piedi con i fianchi sotto la traversa superiore. Poiché l'altezza dei bambini varia individualmente, non forniamo misure standard. L'altezza può essere regolata in modo semplice e rapido in tre fasi, in qualsiasi momento dopo il montaggio. La regolazione del gradino e della pedana deve essere controllata regolarmente con la crescita del bambino, almeno due volte l'anno. La piastra del gradino e la piastra di appoggio devono essere inserite completamente nelle scanalature e non devono sporgere oltre la parete laterale su nessun lato. Inoltre, la piastra di calpestio e la piastra di appoggio non devono muoversi. Ciò si ottiene stringendo a fondo le viti.

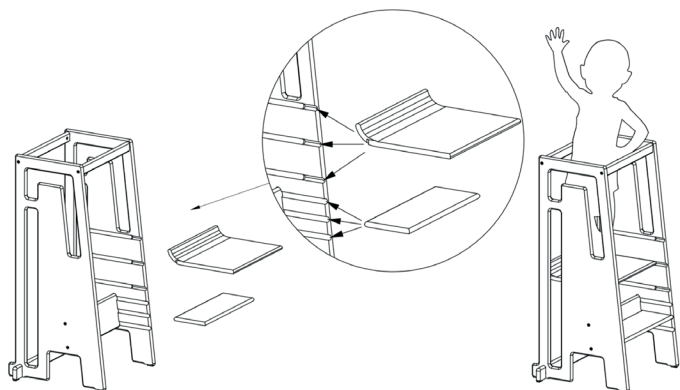

Pulizia e cura

Per pulire il Tuki, passarlo con un panno morbido leggermente umido e asciugarlo successivamente per rimuovere eventuali residui d'acqua. Utilizzare solo detergenti delicati. Evitare qualsiasi tipo di detergente chimico o prodotto a base di etanolo. Non utilizzare mai prodotti per la pulizia che potrebbero essere tossici per il bambino. Non pulire il Tuki con spugne per non graffiare la superficie. Se il Tuki è esposto alla luce diretta del sole, il colore può sbiadire nel tempo.

Montaggio e smontaggio (p. 26)

Tenere il bambino lontano dal Tuki durante il montaggio e lo smontaggio per evitare lesioni.

Scivoli e superfici

Per evitare che il Tuki si ribalti quando viene spostato, è necessario montare le guide in dotazione nei punti indicati.

Con l'aiuto delle guide, il Tuki può scivolare senza problemi e rimane in posizione verticale.

Per garantire che le guide montate funzionino come previsto, la torre di apprendimento Tuki deve essere posizionata su una superficie su cui possa scorrere facilmente. La superficie deve quindi essere uniforme, stabile e di una certa durezza. Le superfici irregolari e/o ruvide, ad esempio i pavimenti piastrellati e/o i tappeti morbidi o con lunghe strisce, non sono adatti al Tuki. I pattini e il pavimento devono essere mantenuti puliti.

Garanzia

Tutte le parti in legno e metallo sono garantite per 2 anni. La garanzia copre solo i difetti di materiale e di costruzione.

La garanzia non copre i difetti causati dalla normale usura, dall'uso improprio del prodotto o da modifiche apportate al prodotto dopo l'acquisto o causati dall'uso di accessori non approvati né venduti da mimodo AG. La garanzia non è valida se non sono state seguite le istruzioni di montaggio e d'uso e le istruzioni di manutenzione.

Specifiche

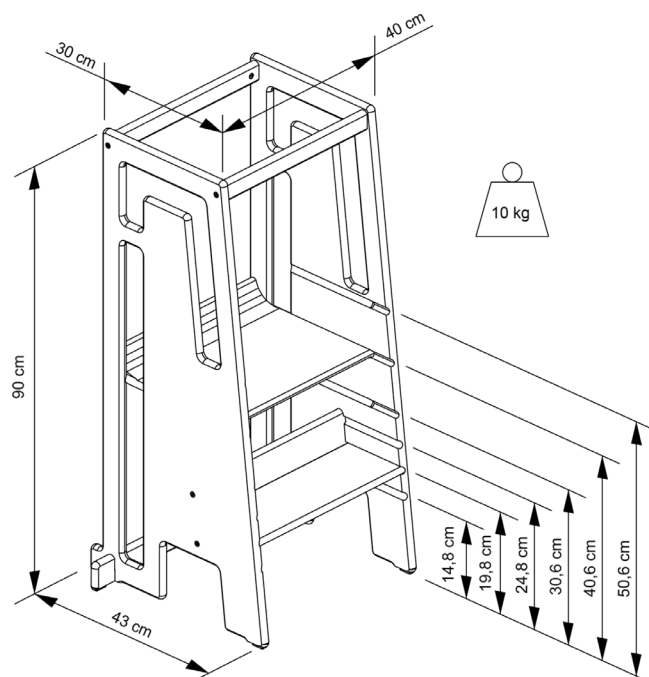

tuki.ch

Brugsanvisning - Tuki Læringstårn

VIGTIGT! LÆSES OMHYGGELIGT OG OPBEVARES TIL SENERE BRUG

ADVARSEL

- Brug kun Tuki til småbørn fra to år og op til to år. Dit barn skal kunne stå og gå sikkert og uden støtte.
- Efterlad aldrig dit barn uden opsyn i Tuki, og hold dig altid i umiddelbar nærhed af dit barn.
- Placer altid Tuki's front mod en konsol (køkkenelement, håndvask, væg), så den under ingen omstændigheder kan tippe fremad.
- Lad aldrig dit barn gynge eller lave andre voldsomme bevægelser i Tuki, og sørg for, at han/hun aldrig læner sig over Tuki og ikke bruger den som en klatrestativ.
- Sørg ved deres umiddelbare opsyn for, at dit barn ikke kan falde ud af Tuki's bag- eller forside, hverken under brug eller når det skal ud eller ind af den.
- Belast Tuki op til en vægt på 100 kg (220 lbs) og brug produktet op til en maksimal alder på 12 år.

Bemærk klæbemidlet med de VIGTIGE SIKKERHEDSINSTRUKTIONER på pladen for at stabilisere den.

Tak, fordi du har købt en Tuki. Tuki opmuntrer og støtter småbørns lege- og opdagelsesånd - på lige fod med

ADVARSEL: Komplette sikkerhedsinstruktioner

Kommode, køkkenelement, bord, håndvask osv.

Husk, at dit barn nemt kan skubbe sig af med hænderne mod en konsol, kommode, køkkenbord, bord, håndvask eller andre genstande med en solid ramme og tippe bagud med Tuki.

Fare for at vælte!

Tuki er meget stabil. Sørg dog for, at dit barn ikke kan skubbe udstående kanter af, når det står på Tuki.

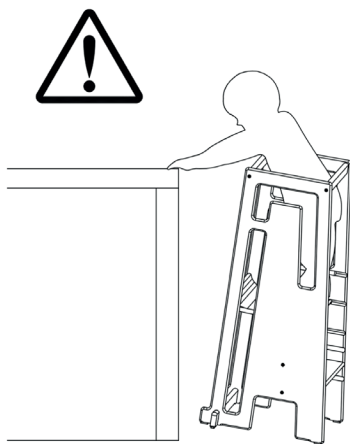

ADVARSEL:
Mere komplette sikkerhedsinstruktioner

- Efterlad aldrig dit barn i Tuki uden opsyn.
- Tuki må kun bruges, hvis dens forside (= den side, der ligger over for trinpladen) er placeret mod en konsol, f. eks. et køkkenelement eller en væg. Dette garanterer, at Tuki ikke vælter forover.
- Hold dig altid inden for rækkevidde af dit barn.
- Brug kun Tuki, når dit barn kan stå og gå selvstændigt og sikkert uden støtte og er mindst 2 år gammelt.
- Tuki skal stå på et lige, fast underlag.
- Brug kun Tuki, når alle komponenter er korrekt monteret og justeret. Du skal især sikre dig, at fodbrættet og ståbrættet er forsvarligt fastgjort og ikke kan bevæge sig, før dit barn opdager Tuki.
- Af hensyn til brandsikkerheden må Tuki ikke placeres i nærheden af en åben ild eller andre varmekilder, f. eks. elektriske eller gasvarmeapparater.
- Under opstigningen og nedstigningen kan dit barn falde. Sørg derfor for, at dit barn kan stige sikkert af og på.
- Lad ikke dit barn gynge eller svinge i tuki'en, og sørg for, at det ikke holder fast i, skubber eller trækker i andre genstande.
- Brug ikke Tuki Læringstårn, hvis dele af det er ødelagt, slidt eller helt mangler.
- Lad aldrig dit barn læne sig med overkroppen over Tuki'en.
- Bemærk, at Tuki gør det muligt for dit barn at nå potentielt farlige steder, f. eks. i køkkenet eller ved arbejdsbordet. Sørg derfor for, at der ikke er små dele, giftige stoffer, varme genstande, elektriske apparater osv. i nærheden af Tuki og inden for dit barns rækkevidde, da det ellers kan sluge genstande, forgifte sig selv eller komme til skade.
- Husk at efterspænde alle skruer på Tuki efter montering og derefter hver 2-3 uge. Herefter skal skruerne kontrolleres regelmæssigt, f. eks. hver anden måned, og strammes om nødvendigt. Opbevar insexnøglen til dette formål på et sikkert sted.
- Brug kun reservedele fra mimodo AG, da du ellers bringer dit barns sikkerhed i fare.
- Brug kun Tuki'en, når den er helt tør.
- Brug kun Tuki som en trappestol og ikke som en stige.
- Lad ALDRIG dit barn lege rundt om Tuki, hvis den ikke er i den position, der er beregnet til brug.
- Du må ikke transportere eller løfte Tuki, når dit barn er i den.
- Tuki må ikke anvendes udendørs.
- Vær opmærksom på den eksisterende risiko, hvis dit barn skubber Tuki rundt på egen hånd. Dette kan føre til, at Tuki'en vælter og dermed til personskader.
- En tuki, der står ved et vindue, kan bruges som trin af dit barn. Det kan få dit barn til at falde ud af vinduet.
- Produktet MÅ IKKE placeres i nærheden af et vindue, hvor persiennernes eller gardnernes snore kan kvæle et barn.
- Tuki'en skal stå på en plan overflade og ikke på en ekstra forhøjning (lameller, bøger, rækværk, stenplader osv.).



tuki.ch

Justering af trin og ståplade

Bestem den passende højde på trin og ståplade i forhold til dit barns størrelse. Dit barn skal kunne klatre godt og sikkert fra trinpladen op på den stående plade. Den skal også kunne flytte genstande på arbejdsfladen med armene og stå med hofterne under den øverste tværstang. Da børnenes kropsstørrelse varierer individuelt, giver vi ikke nogen standardmål. Du kan justere højden hurtigt og nemt i tre trin når som helst efter montering. Indstillingen af trin- og ståpladen skal kontrolleres regelmæssigt, efterhånden som dit barn vokser, mindst to gange om året. Trinpladen og den stående plade skal være helt indsat i rillerne, og de må ikke rage ud over sidevæggen på nogen side. Desuden må slidbanen og den stående plade ikke bevæge sig. Det kan du opnå ved at stramme skrueene grundigt.

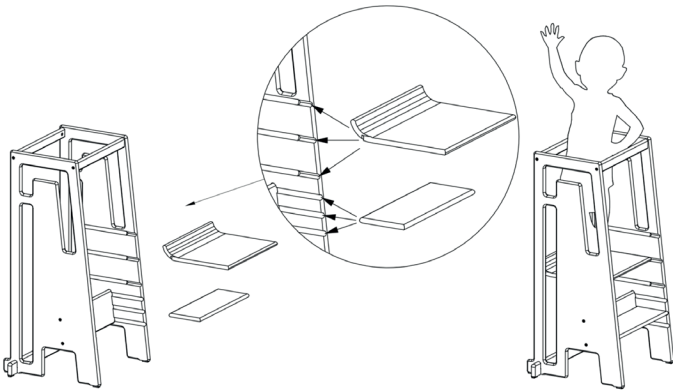

Rengøring og pleje

Du rengør Tuki ved at tørre den af med en let fugtig, blød klud og derefter tørre den for at fjerne eventuelt tilbageværende vand. Brug kun milde rengøringsmidler. Undgå enhver form for kemiske rengøringsmidler eller ethanolbaserede produkter. Brug aldrig rengøringsmidler, der kan være giftige for dit barn. Tuki må ikke rengøres med svampe, da dette vil ridse overfladen. Hvis Tuki udsættes for direkte sollys, kan farven falme med tiden.

Montering og demontering (s. 26)

Hold dit barn væk fra Tuki under montering og afmontering for at undgå skader.

Svævefly og overflader

For at undgå, at Tuki vælter, når den flyttes, skal de medfølgende glidere monteres på de angivne steder.

Ved hjælp af gliderne kan Tuki glide forsigtigt, når den flyttes, og den forbliver i en oprejst position. For at sikre, at de monterede glidere fungerer efter hensigten, skal Tuki Learning Tower placeres på en overflade, hvor det let kan glide. Overfladen skal derfor være jævn, stabil og have en vis hårdhed. Ujævne og/eller ru overflader, f. eks. flisegulve og/eller tæpper med bløde eller lange løse løb, er ikke egnet til Tuki. Gliderne og gulvet skal holdes rene.

Garanti

Alle træ- og metaldele er garanteret i 2 år. Garantien dækker kun materiale- og konstruktionsfejl.

Garantien dækker ikke defekter, der skyldes normal slitage, forkert brug af produktet eller ændringer, der er foretaget på produktet efter købet, eller som skyldes brug af tilbehør, der hverken er godkendt eller solgt af mimodo AG. Garantien gælder ikke, hvis monterings- og brugsanvisningen og plejeanvisningen ikke er blevet fulgt.

Specifikationer

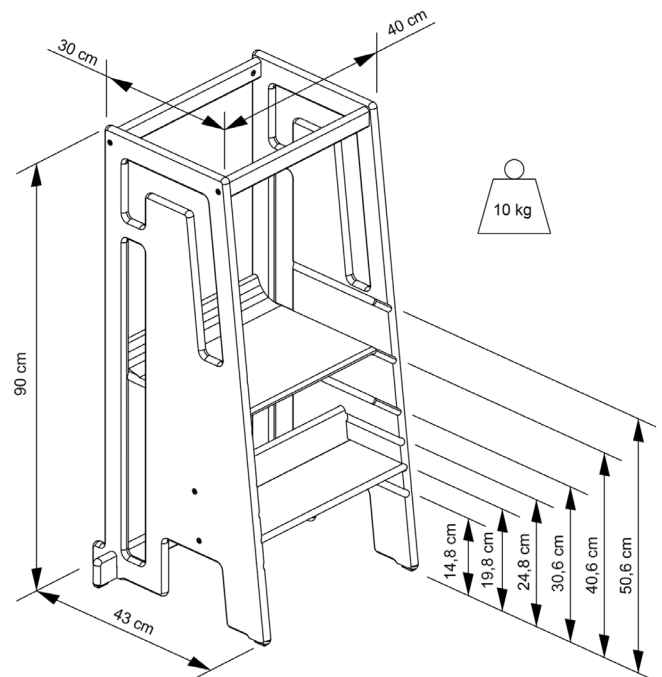

Bruksanvisning - Tuki Lärande Torn

VIKTIGT! LÄS NOGA OCH SPARA FÖR FRAMTIDA REFERENS

VARNING

- Använd endast Tuki för småbarn från två års ålder. Ditt barn måste kunna stå och gå säkert och utan stöd.
- Lämna aldrig ditt barn utan uppsikt i Tuki och håll dig alltid i barnets omedelbara närhet.
- Placera alltid Tukis framsida mot en konsol (köksenheter, tvättställ, vägg) så att den inte kan tippa framåt under några omständigheter.
- Låt aldrig ditt barn gunga eller göra andra våldsamma rörelser i Tuki och se till att han/hon aldrig lutar sig över Tuki och inte använder den som en klätterställning.
- Se till att ditt barn inte kan falla ut ur Tuki:s bakre eller främre del, varken under användning eller när det går ut eller in ur bilen.
- Ladda Tuki upp till en vikt på 100 kg (220 lbs) och använd produkten upp till en ålder på högst 12 år.

Notera att limmet har en VIKTIGA SÄKERHETSANVISNINGAR på brädan för att stabilisera den.

Tack för att du köpte en Tuki. Tuki uppmuntrar och stöder små barns lek- och upptäckaranda - i ögonhöjd med vuxna.

VARNING: Fullständiga säkerhetsinstruktioner

Byrå, köksmöbel, bord, tvättställ osv.

Kom ihåg att ditt barn lätt kan trycka av med händerna mot en konsol, byrå, köksbänk, bord, tvättställ eller andra föremål med en solid ram och tippa bakåt med Tuki.

Risk för att tippa över!

Tuki är mycket stabil. Se dock till att ditt barn inte kan trycka av utskjutande kanter när det står på Tuki.

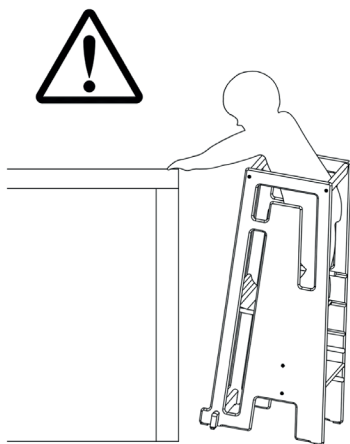

VARNING:

Fullständigare säkerhetsinstruktioner

- Lämna aldrig ditt barn i Tuki utan uppsikt.
- Tuki får endast användas om dess framsida (= den sida som är motsatt stegplattan) är placerad mot en konsol, t. ex. ett köksskåp eller en vägg. Detta garanterar att Tuki inte tippar över framifrån.
- Håll dig alltid inom räckhåll för ditt barn.
- Använd Tuki först när ditt barn kan stå och gå självständigt och säkert utan stöd och är minst 2 år gammalt.
- Tuki måste stå på ett rakt och fast underlag.
- Använd endast Tuki när alla komponenter är korrekt fastsatta och justerade. Kontrollera särskilt att fotsteget och ståbrädan är ordentligt fastsatta och inte kan röra sig innan ditt barn upptäcker Tuki.
- Av brandsäkerhetsskäl får Tuki inte placeras nära en öppen eld eller någon annan värmekälla, t. ex. el- eller gasvärmare.
- Under uppstigningen och nedstigningen kan ditt barn falla. Se därför till att ditt barn kan kliva på och av på ett säkert sätt.
- Låt inte ditt barn gunga eller vaggas i tugin och se till att han/hon inte håller fast vid, skjuter av eller drar i andra föremål.
- Använd inte Tuki Lärande Torn om delar av det är trasiga, slitna eller saknas helt.
- Låt aldrig ditt barn luta sig med överkroppen över Tuki.
- Observera att Tuki gör det möjligt för ditt barn att nå potentiellt farliga platser, t. ex. i köket eller vid arbetsbänken. Se därför till att det inte finns några smådelar, giftiga ämnen, heta föremål, elektriska apparater etc. i närheten av Tuki och inom räckhåll för ditt barn, annars kan det svälja föremål, förgifta sig själv eller skada sig själv.
- Kom ihåg att dra åt alla skruvar på Tuki efter montering och därefter var 2-3:e vecka. Därefter ska skruvarna kontrolleras regelbundet, till exempel varannan månad, och dras åt vid behov. Förvara därför insexnyckeln på ett säkert ställe.
- Använd endast reservdelar från mimodo AG, annars riskerar du barnets säkerhet.
- Använd endast Tuki när den är helt torr.
- Använd endast Tuki som en fotpall och inte som en steg.
- Låt ALDRIG ditt barn leka runt Tuki om den inte är i det läge som är avsett för användning.
- Transportera eller lyft inte Tuki när ditt barn är i den.
- Tuki får inte användas utomhus.
- Var medveten om den risk som finns om ditt barn skjuter runt Tuki på egen hand. Detta kan leda till att Tuki välter och därmed till skador.
- En tuki som står vid fönstret kan användas som ett steg av ditt barn. Detta kan leda till att ditt barn faller ut genom fönstret.
- Produkten FÅR INTE placeras nära ett fönster där persienn- eller gardinsnören kan strypa ett barn.



tuki.ch

- Tuki ska stå på en plan yta och inte på en extra förhöjning (lattor, böcker, brädor, stenplattor osv.).

Justering av steg och ståplatta

Bestäm lämplig höjd på trappsteget och ståplattan enligt ditt barns storlek. Ditt barn ska kunna klättra väl och säkert från stegplattan till den stående plattan. Den ska också bekvämt kunna flytta föremål på arbetsytan med armarna och stå med höfterna under den övre tvärbalken. Eftersom barnens kroppsstorlek varierar individuellt ger vi inga standardmått. Du kan justera höjden snabbt och enkelt i tre steg när som helst efter monteringen. Ställningen av trappsteget och ståplattan bör kontrolleras regelbundet när barnet växer, minst två gånger om året. Stegplattan och ståplattan ska vara helt och hållet infällda i spåren och får inte sticka ut utanför sidoväggen på någon sida. Dessutom får inte trampplattan och den stående plattan röra sig. Det kan du göra genom att dra åt skruvarna ordentligt.

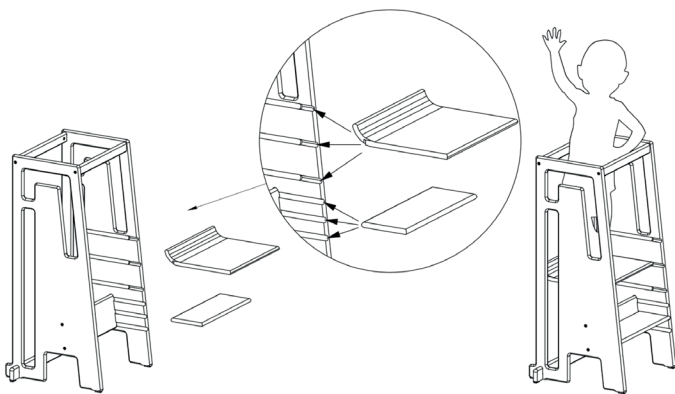

Rengöring och skötsel

För att rengöra Tuki, torka av den med en lätt fuktig, mjuk trasa och torka den sedan för att avlägsna eventuellt kvarvarande vatten. Använd endast milda rengöringsmedel. Undvik kemiska rengöringsmedel eller etanolbaserade produkter. Använd aldrig rengöringsmedel som kan vara giftiga för ditt barn. Rengör inte Tuki med svampar, eftersom det reder ytan. Om Tuki utsätts för direkt solljus kan färgen blekna med tiden.

Montering och demontering (s. 26)

Håll ditt barn borta från Tuki under montering och demontering för att undvika skador.

Glidare och ytor

För att förhindra att Tuki välter när den flyttas måste de medföljande glidarna monteras på de angivna punkterna.

Med hjälp av glidarna kan Tuki glida försiktigt när den flyttas och förblir i upprätt läge. För att säkerställa att de monterade glidarna fungerar som avsett ska Tuki Learning Tower placeras på en yta där den lätt kan glida. Ytan ska därför vara jämn, stabil och ha en viss hårdhet. Ojäma och/eller grova ytor, t. ex. klinkergolv och/eller mattor med mjuka eller långa lösa partier, är inte lämpliga för Tuki. Glidarna och golvet måste hållas rena.

Garanti

Alla trä- och metalldelar garanteras i 2 år. Garantin täcker endast material- och konstruktionsfel.

Garantin täcker inte defekter som orsakats av normalt slitage, felaktig användning av produkten eller ändringar som gjorts på produkten efter köpet eller som orsakats av användning av tillbehör som varken godkänts eller sålts av mimodo AG. Garantin gäller inte om monterings- och bruksanvisningarna samt skötselanvisningarna inte har följts.

Specifikationer

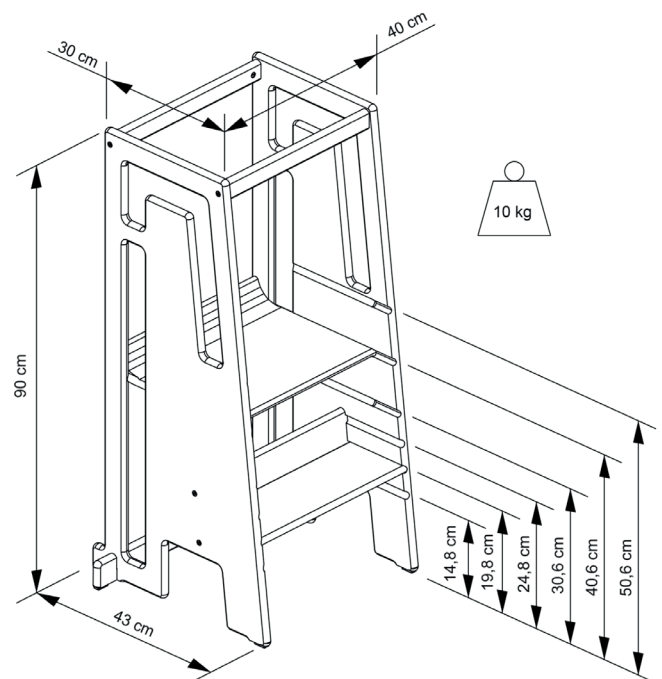

Bruksanweisung - Tuki Læringstårn

VIKTIG! LES NØYE OG FORTSETT Å LESE SENERE

ADVARSEL

- Bruk Tuki bare for småbarn fra to år. Barnet ditt må kunne stå og gå trygt og uten støtte.
- Forlat aldri barnet ditt i tuki uten tilsyn og hold deg alltid i nærheten av barnet ditt.
- Plasser alltid forsiden av Tuki på en konsoll (kjøkkenkrok, vask, vegg) slik at den ikke kan vippe fremover under noen omstendigheter.
- La aldri barnet svinge i tukien eller gjøre andre voldelige bevegelser og sørg for at han aldri lener seg over tukien og ikke bruker den som klatreramme.
- Gjennom deres umiddelbare tilsyn, sørg for at barnet ditt ikke kan falle ut av tuki under bruk, utgang eller inngang i ryggen eller foran.
- Last Tuki opp til en vekt på 100 kg (220 lbs) og bruk produktet opp til en maksimal alder på 12 år.

Følg limet med DE VIKTIGE SIKKERHETSINSTRUKSJONENE på brettet for stabilisering.

Takk for at du kjøpte en Tuki. Tuki fremmer og støtter småbarns leke- og oppdagelsesånd – på lik linje med de voksne.

ADVARSEL: Fullfør sikkerhetsinstruksjonene

Kommode, kjøkkenkrok, bord, vask osv.

Husk at på en konsoll, kommode, kjøkkenkrok, bord, vask eller andre gjenstander med en solid ramme, kan barnet ditt enkelt avvise seg med hendene og vippe bakover med tuki.

Fare for tipping!

Tuki er veldig stabil. Sørg imidlertid for at barnet ditt ikke kan avvise seg fra å stikke ut kanter når du står på tukien.

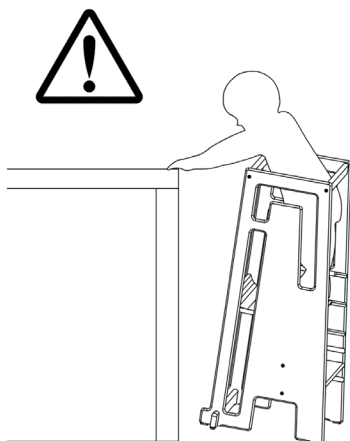

ADVARSEL:
Andre fullstendige sikkerhetsinstruksjoner

- La aldri barnet ditt være i tuki uten tilsyn.
- Tuki kan bare brukes hvis fronten (= siden på motsatt side av slitebaneplaten) er plassert på en konsoll, for eksempel en kjøkkenkrok eller en vegg. Dette garanterer at Tuki ikke tipper over fremover.
- Hold deg alltid innen rekkevidde for barnet ditt.
- Ikke bruk Tuki før barnet ditt kan stå og gå uavhengig og trygt uten støtte og er minst 2 år gammel.
- Tuki må stå på en rett, solid overflate.
- Bruk Tuki bare hvis alle komponentene er riktig festet og justert. Sørg spesielt for at løpe- og stående brett er ordentlig festet og ikke kan bevege seg før barnet oppdager tukien.
- Av brannsikkerhetshensyn må Tuki ikke plasseres i nærheten av åpen ild eller annen varmekilde, for eksempel elektriske varmeovner eller gassvarmere.
- Under stigende og synkende kan barnet ditt falle. Sørg derfor for at barnet ditt kan klatre trygt opp og ned.
- Ikke la barnet sprette eller rocke i tukien og sørg for at de ikke klamrer seg til, avviser eller trekker på andre gjenstander.
- Ikke bruk Tuki Læringstårn hvis deler av det er ødelagt eller slitt eller helt mangler.
- La aldri barnet ditt lene seg over tukien med overkroppen.
- Vær oppmerksom på at tuki lar barnet ditt nå potensielt farlige steder på kjøkkenet eller arbeidsbenken, for eksempel. Derfor må du sørge for at det ikke er små deler, giftige stoffer, varme gjenstander, elektriske apparater, etc. nær tuki og innen rekkevidde av barnet ditt, ellers kan han svelge gjenstander, forgifte seg selv eller skade seg selv.
- Husk å stramme alle skruene på Tuki etter montering og hver 2-3 uker deretter. Deretter bør skruene kontrolleres regelmessig, for eksempel annenhver måned, og strammes om nødvendig. Til dette formål, hold unbrakonøkkeln forsiktig.
- Bruk kun reservedeler fra mimodo AG, ellers vil du sette barnets sikkerhet i fare.
- Bruk Tuki bare når den er helt tørr.
- Bruk Tuki bare som en trinnstol og ikke som en stige.
- La ALDRI barnet leke rundt tuki hvis det ikke er i den posisjonen som er ment for bruk.
- Ikke transporter eller løft tuki hvis barnet ditt er i den.
- Tuki kan ikke brukes utendørs.
- Vær oppmerksom på den eksisterende risikoen hvis barnet ditt skyver tukien rundt seg selv. Dette kan føre til tipping av tuki og som et resultat skader.
- En tuki som står ved et vindu kan brukes som et skritt av barnet ditt. Dette kan føre til at barnet ditt faller ut av vinduet.
- Produktet MÅ IKKE plasseres i nærheten av et vindu der ledningene til persienner eller ledninger av gardiner kan kvele et barn.



tuki.ch

- Tuki skal stå på en flat overflate og ikke på en ekstra høyde (lameller, bøker, parapeter, steinplater, etc.).

Justering av slitebane og stående plate

Bestem riktig høyde på slitebanen og stående plate i henhold til barnets størrelse. Barnet ditt skal kunne klatre godt og trygt på den stående platen fra slitebaneplaten. Det skal også kunne bevege gjenstander komfortabelt på arbeidsflaten med armene og stå med hoftene under øvre tverrstang. Siden kroppsstørrelsen til barna er individuelt forskjellig, spesifiserer vi ikke en standardmasse. Du kan raskt og enkelt justere høyden i tre trinn når som helst etter montering. Justeringen av slitebanen og stående plate bør kontrolleres regelmessig etter hvert som barnet vokser, minst to ganger i året. Slitebanen og stående plater må settes helt inn i sporene, og de må ikke stikke utover sideveggen på noen side. I tillegg må slitebanen og stående plater ikke bevege seg. Dette kan oppnås ved å stramme skruene grundig.

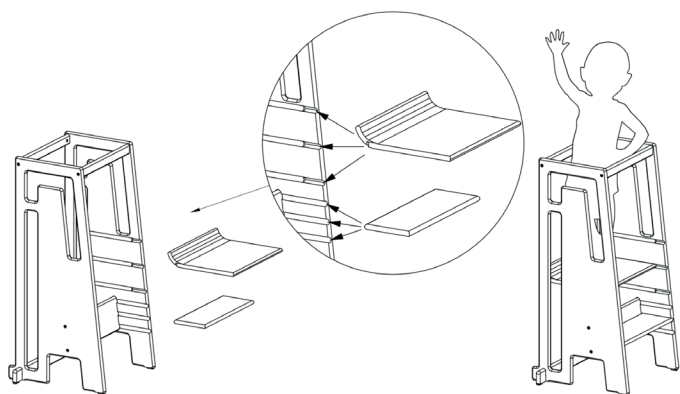

Rengjøring og pleie

For å rengjøre, tørk tuki med en litt fuktig, myk klut og tørk den deretter for å fjerne eventuelt gjenværende vann. Bruk kun milde vaskemidler. Unngå alle typer kjemiske vaskemidler eller etanolbaserte produkter. Ikke bruk vaskemidler som kan være giftige for barnet ditt. Ikke rengjør Tuki med svamper, ellers vil overflaten bli riper. Når tuki er utsatt for direkte sollys, kan fargen falme over tid.

Montering og demontering (s. 26)

Hold barnet unna under monteringen og demontering av Tuki for å unngå skade.

Glider og overflater

For å forhindre at Tuki velter når du beveger deg, må de medfølgende gliderne monteres på de angitte stedene.

Ved hjelp av gliderne kan Tuki glide jevnt når den beveger seg og forblir i oppreist stilling. For å sikre at de monterte gliderne fungerer som de skal, bør Tuki læringstårn plasseres på en overflate som det lett kan gli på. Overflaten bør derfor være flat, stabil og av en viss hardhet. Ujevne og/eller grove overflater, for eksempel flislagte gulv og/eller tepper med myke eller lange løse tuser, er ikke egnet for Tuki. Gliderne og gulvet må holdes rene.

Garanti

Alle tre- og metalldele er garantert i 2 år. Garantien dekker kun material- og konstruksjonsfeil.

Garantien dekker ikke feil som skyldes normal slitasje, feil bruk av produktet eller endringer i produktet etter kjøp eller forårsaket av bruk av tilbehør som verken er tillatt eller solgt av mimodo AG. Garantien gjelder ikke hvis monterings- og bruksanvisningen og pleieinstruksjonene ikke er fulgt.

Spesifikasjoner

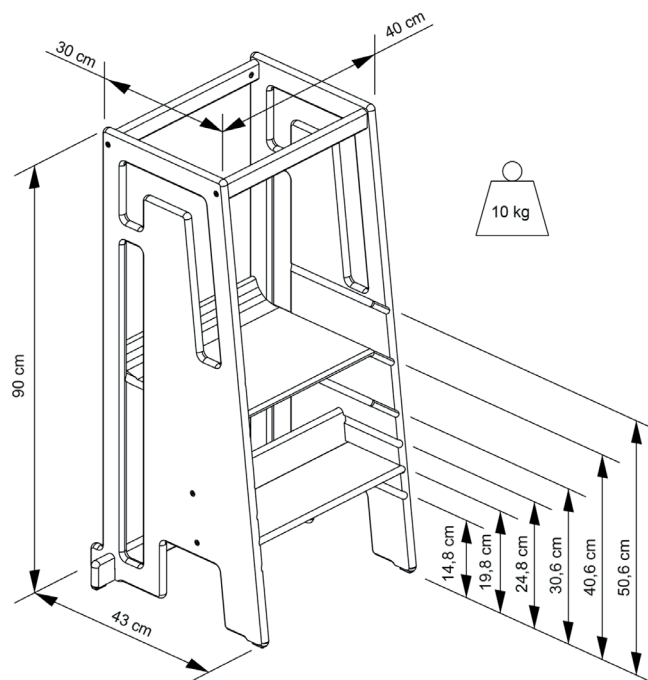

tuki.ch

TÄRKEÄÄ! LUE HUOLELLISESTI JA SÄILYTÄ MYÖHEMPÄÄ KÄYTTÖÄ VARTEN

VAROITUS

- Käytä Tuki vain pikkulapsille kahden vuoden iästä alkaen. Lapsen on pystyttävä seisomaan ja kävelemään turvallisesti ja ilman tukea.
- Älä koskaan jätä lasta ilman valvontaa Tuki-laitteeseen ja pysy aina lapsen välittömässä läheisyydessä.
- Aseta Tuki aina etupuolelta konsolia vasten (keittiökaluuste, pesuallas, seinä), jotta se ei missään tapauksessa voi kaatua eteenpäin.
- Älä koskaan anna lapsen heilua tai tehdä muita väkivaltaisia liikkeitä Tuki-laitteessa ja varmista, ettei hän koskaan nojaa Tuki-laitteen päälle eikä käytä sitä kiipeilytelineenä.
- Varmista välittömällä valvonnallasi, että lapsi ei voi pudota Tuki-laitteen taka- tai etuosasta käytön aikana eikä ulos tai sisään noustessaan.
- Kuormita Tuki enintään 100 kilon (220 lbs) painoon asti ja käytä tuotetta enintään 12 vuoden ikään asti.

Merkitse liima ja TÄRKEÄT TURVALLISUUSOHJEET tauluun vakauttamista varten.

Kiitos, että olet ostanut Tuki. Tuki rohkaisee ja tukee pikkulasten leikki- ja löytöretkeilyhenkeä - aikuisten silmien tasolla.

VAROITUS: Täydelliset turvallisuusohjeet

Lipasto, keittiökomero, pöytä, pesuallas jne.

Muista, että lapsi voi helposti ponnistaa käsillään konsolia, lipastoa, keittiön tiskipöytää, pöytää, pesuallasta tai muita esineitä, joissa on tukeva runko, vasten ja kaatua Tuki:n kanssa taaksepäin.

Kaatumisvaara!

Tuki on erittäin vakaa. Varmista kuitenkin, että lapsi ei voi työntää ulkonevia reunoja pois, kun hän seisoo Tuki päällä.

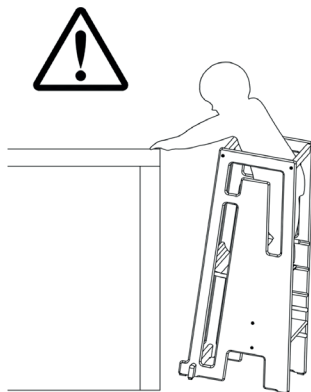

VAROITUS:

Täydellisemmät turvallisuusohjeet

- Älä koskaan jätä lasta ilman valvontaa Tuki-laitteeseen.
- Tuki-laitetta saa käyttää vain, jos sen etuosa (= astinlaattaa vastapäätä oleva puoli) on sijoitettu konsolia, kuten keittiökaluustoa tai seinää vasten. Tämä takaa, että Tuki ei kaadu eteen.
- Pysy aina lapsen ulottuvilla.
- Käytä Tuki vasta, kun lapsi pystyy seisomaan ja kävelemään itsenäisesti ja turvallisesti ilman apua ja on vähintään 2-vuotias.
- Tuki on seisottava suoralla, kiinteällä alustalla.
- Käytä Tuki-laitetta vain, jos kaikki osat on kiinnitetty ja säädetty oikein. Varmista erityisesti, että jalkalauta ja seisomalauta on kiinnitetty kunnolla, eivätkä ne voi liikkua, ennen kuin lapsi tutustuu Tuki.
- Paloturvallisuussyistä Tuki-laitetta ei saa sijoittaa avotulen tai muun lämmönlähteen, kuten sähkö- tai kaasulämmittimen, läheisyyteen.
- Lapsi voi pudota nousun ja laskun aikana. Varmista siksi, että lapsesi pääsee turvallisesti kyytiin ja pois.
- Älä anna lapsen keinua tai heilua Tuki-istuimessa ja varmista, että hän ei pidä kiinni muista esineistä, työnnä niitä pois tai vedä niistä.
- Älä käytä Tuki-oppimistornia, jos jokin osa on rikki, kulunut tai puuttuu.
- Älä koskaan anna lapsen nojata Tuki-laitteen päälle ylävartalolleen.
- Huomaa, että Tuki mahdollistaa lapsesi pääsyn mahdollisesti vaarallisiin paikkoihin, esim. keittiöön tai työpöydän ääreen. Varmista siksi, että Tuki-laitteen lähellä ja lapsen ulottuvilla ei ole pieniä osia, myrkyllisiä aineita, kuumia esineitä, sähkölaitteita jne. , sillä muuten lapsi voi niellä esineitä, saada myrkytyksen tai loukkaantua.
- Muista kiristää Tuki kaikki ruuvit uudelleen kokoamisen jälkeen ja sen jälkeen 2-3 viikon välein. Tämän jälkeen ruuvit on tarkistettava säännöllisesti, esimerkiksi kahden kuukauden välein, ja kiristettävä tarvittaessa. Säilytä kuusio-koloavain tätä varten turvallisessa paikassa.
- Käytä vain mimodo AG:n varaosia, muuten vaarannat lapsesi turvallisuuden.
- Käytä Tuki vain, kun se on täysin kuiva.
- Käytä Tuki vain jakkarana, ei tikkaina.
- ÄLÄ KOSKAAN anna lapsen leikkiä Tuki-laitteen ympärillä, jos se ei ole käyttöasennossa.
- Älä kuljeta tai nosta Tuki, kun lapsi on sen sisällä.
- Tuki ei saa käyttää ulkona.
- Ole tietoinen olemassa olevasta riskistä, jos lapsesi työntää Tuki-laitetta itsekseen. Tämä voi aiheuttaa Tuki-laitteen kaatumisen ja loukkaantumisen.
- Lapsesi voi käyttää ikkunan vieressä seisovaa Tuki askelmana. Tämä voi aiheuttaa lapsen putoamisen ikkunasta.



tuki.ch

Suomalainen

- Tuotetta EI SAA sijoittaa ikkunan lähelle, jossa kaihtimien tai verhojen narut voivat kuristaa lapsen.
- Tuki on seisottava tasaisella alustalla eikä ylimääräisen korotuksen päällä (säleet, kirjat, kaiteet, kivilaatat jne.).

Askelman ja seisontalevyn säätäminen

Määritä askelman ja seisontalevyn sopiva korkeus lapsesi koon mukaan. Lapsen pitäisi pystyä kiipeämään hyvin ja turvallisesti askelmalevyltä seisontalevylle. Sen pitäisi myös pystyä siirtämään esineitä työtasolla mukavasti käsillään ja seisomaan lantio ylätangon alapuolella. Koska lasten ruumiinkoko vaihtelee yksilöllisesti, emme anna vakiomittoja. Voit säätää korkeutta nopeasti ja helposti kolmessa vaiheessa milloin tahansa kokoonpanon jälkeen. Askelman ja seisontalevyn asetus on tarkistettava säännöllisesti lapsen kasvaessa, vähintään kaksi kertaa vuodessa. Askelmalevyn ja seisontalevyn on oltava kokonaan urissa, eivätkä ne saa työntyä sivuseinän ulkopuolelle millään puolelta. Lisäksi kulutuspinna ja seisontalevy eivät saa liikkua. Tämä onnistuu kiristämällä ruuvit huolellisesti.

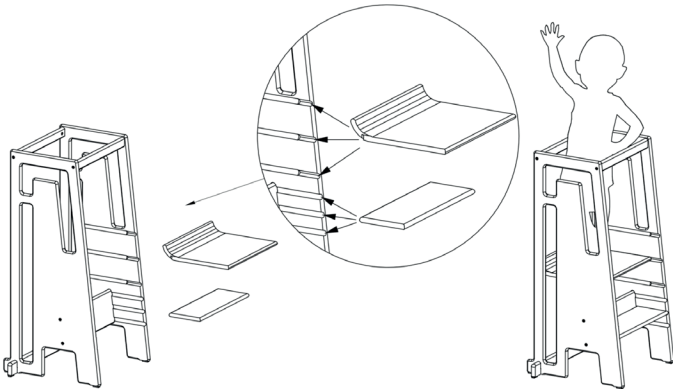

Puhdistus ja hoito

Puhdista Tuki pyyhkimällä se hieman kostealla, pehmeällä liinalla ja kuivaa se sitten jäljellä olevan veden poistamiseksi. Käytä vain mietoja puhdistusaineita. Vältä kaikenlaisia kemiallisia puhdistusaineita tai etanolipohjaisia tuotteita. Älä koskaan käytä puhdistusaineita, jotka voivat olla myrkyllisiä lapsellesi. Älä puhdista Tuki sienillä, sillä se naarmuttaa pintaa. Jos Tuki altistuu suoralle auringonvalolle, väri voi haalistua ajan myötä.

Kokoaminen ja purkaminen (s. 26)

Pidä lapsi poissa Tuki-laitteen luota kokoamisen ja purkamisen aikana loukkaantumisten välttämiseksi.

Liukulaitteet ja pinnat

Jotta Tuki ei kaatuisi siirron aikana, mukana toimitetut liukukiskot on asennettava määrättyihin kohtiin.

Liukujen avulla Tuki voi liukua tasaisesti liikuteltaessa ja pysyy pystyasennossa. Jotta asennetut liukupinnat toimisivat tarkoitetulla tavalla, Tuki-oppimistorni on asetettava pinnalle, jolla se voi liukua helposti. Pinnan on siis oltava tasainen, vakaa ja tietyn kovuuden omaava. Epätasaiset ja/tai karheat pinnat, esimerkiksi laattalattiat ja/tai matot, joissa on pehmeät tai pitkät irtonaiset juoksut, eivät sovellu Tuki-laitteelle. Liukulaitteet ja lattia on pidettävä puhtaina.

Takuu

Kaikille puu- ja metalliosille myönnetään 2 vuoden takuu. Takuu kattaa vain materiaali- ja rakennusvirheet.

Takuu ei kata vikoja, jotka johtuvat normaalista kulumisesta, tuotteen epäasianmukaisesta käytöstä tai tuotteeseen oston jälkeen tehdyistä muutoksista tai jotka johtuvat sellaisten lisävarusteiden käytöstä, joita mimodo AG ei ole hyväksynyt eikä myynyt. Takuu ei ole voimassa, jos asennus- ja käyttöohjeita sekä hoito-ohjeita ei ole noudatettu.

Tekniset tiedot

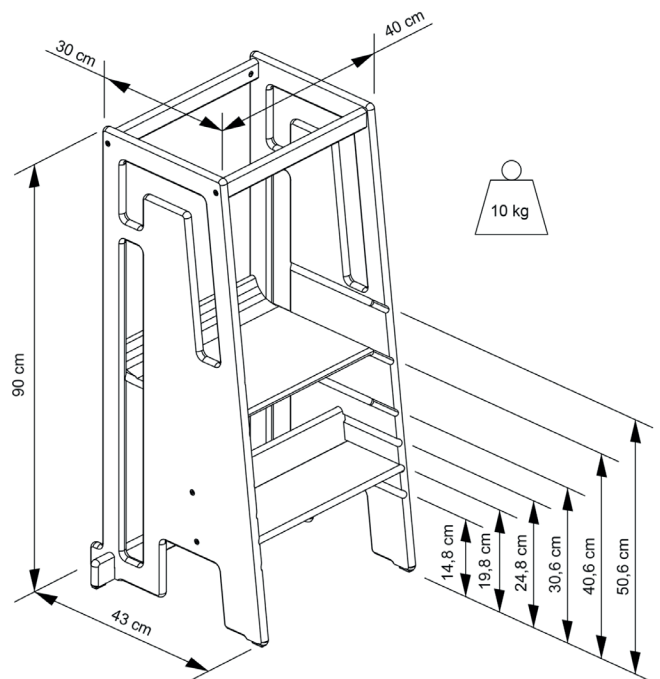

Gebruiksaanwijzing - Tuki Leertoren

BELANGRIJK! ZORGVULDIG LEZEN EN BEWAREN VOOR TOEKOMSTIG GEBRUIK

WAARSCHUWING

- Gebruik de Tuki alleen voor peuters vanaf twee jaar. Uw kind moet veilig en zonder steun kunnen staan en lopen.
- Laat uw kind nooit zonder toezicht achter in de Tuki en blijf altijd in de directe omgeving van uw kind.
- Plaats de voorkant van de Tuki altijd tegen een console (aanrecht, gootsteen, muur), zodat hij in geen geval naar voren kan kantelen.
- Laat uw kind nooit in de Tuki schommelen of andere krachtige bewegingen maken en zorg ervoor dat hij of zij nooit over de Tuki leunt en deze niet als klimrek gebruikt.
- Zorg er door uw onmiddellijke supervisie voor dat uw kind niet uit de achter- of voorkant van de Tuki kan vallen, noch tijdens het gebruik, noch bij het in- of uitstappen.
- Belast de Tuki tot een gewicht van 100 kilogram (220 lbs) en gebruik het product tot een maximale leeftijd van 12 jaar.

Let op de sticker met de **BELANGRIJKE VEILIGHEIDSINSTRUCTIES** op het bord voor stabilisatie.

Dank u voor de aankoop van een Tuki. Tuki stimuleert en ondersteunt de speel- en ontdekkingsgeest van peuters - op ooghoogte met volwassenen.

WAARSCHUWING: Volledige veiligheidsinstructies

Dressoir, aanrecht, tafel, gootsteen, enz.

Denk eraan dat uw kind zich gemakkelijk met zijn handen kan afzetten tegen een console, ladekast, keukenblok, tafel, aanrecht of andere voorwerpen met een stevig raamwerk en met de Tuki achterover kan kantelen.

Gevaar voor kantelen!

De Tuki is zeer stabiel. Zorg er alsnog voor dat uw kind zich niet van uitstekende randen kan wegduwen wanneer het op de Tuki staat.

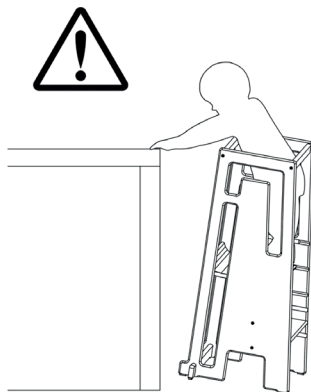

WAARSCHUWING:

Verdere volledige veiligheidsinstructies

- Laat uw kind nooit zonder toezicht achter in de Tuki.
- De Tuki mag alleen worden gebruikt als de voorkant (= de kant tegenover de schopplaat) tegen een console zoals een aanrecht of een muur wordt geplaatst. Dit garandeert dat de Tuki niet naar voren kantelt.
- Blijf altijd binnen het bereik van uw kind.
- Gebruik de Tuki pas als uw kind zelfstandig en veilig kan staan en lopen zonder ondersteuning en minstens 2 jaar oud is.
- De Tuki moet op een rechte, stevige ondergrond staan.
- Gebruik de Tuki alleen als alle onderdelen correct zijn bevestigd en afgesteld. Zorg er met name voor dat het opstapje en het sta-plateau goed bevestigd zijn en niet kunnen verschuiven voordat uw kind de Tuki ontdekt.
- Om brandveiligheidsredenen mag de Tuki niet in de buurt van een open vuur of een andere warmtebron, zoals elektrische of gaskachels worden geplaatst.
- Als uw kind in en uit de Tuki klimt, kan het vallen. Zorg er daarom voor dat uw kind er veilig in en uit kan klimmen.
- Laat uw kind niet schommelen of wippen in de Tuki en zorg ervoor dat hij/zij zich niet aan andere voorwerpen vasthoudt, wegduwt of eraan trekt.
- Gebruik de Tuki Learning Tower niet als er onderdelen gebroken of versleten zijn of ontbreken.
- Laat uw kind nooit met zijn bovenlichaam over de Tuki leunen.
- U moet ervan bewust zijn dat de Tuki uw kind in staat stelt potentieel gevaarlijke plaatsen te bereiken, b.v. in de keukens of aan de werkbank. Zorg er daarom voor dat er zich geen kleine onderdelen, giftige stoffen, hete voorwerpen, elektrische apparaten, enz. in de buurt van de Tuki en binnen het bereik van uw kind bevinden, anders zou hij of zij voorwerpen kunnen inslikken, vergiftigd of gewond kunnen raken.
- Vergeet niet alle schroeven van de Tuki na de montage en daarna om de 2-3 weken opnieuw aan te draaien. Daarna moeten de schroeven regelmatig, bijvoorbeeld om de twee maanden, worden gecontroleerd en zo nodig worden aangedraaid. Bewaar daarvoor de inbussleutel zorgvuldig.
- Gebruik alleen reserveonderdelen van mimodo AG, anders brengt u de veiligheid van uw kind in gevaar.
- Gebruik de Tuki alleen als hij helemaal droog is.
- Gebruik de Tuki alleen als opstapje en niet als ladder.
- Laat uw kind **NOOIT** met de Tuki spelen als hij niet in de voor het gebruik bedoelde positie staat.
- Vervoer of til de Tuki niet op als uw kind erin zit.
- De Tuki mag niet buiten gebruikt worden.
- Wees bewust van het risico als je kind de Tuki zelf rond duwt. Dit kan ervoor zorgen dat de Tuki kantelt en uw kind daardoor verwondingen oploopt.



- Een Tuki die bij het raam staat, kan door uw kind als opstapje worden gebruikt. Hierdoor zou uw kind uit het raam kunnen vallen.
- Het product MAG NIET bij een raam worden geplaatst waar de koorden van de jaloezieën of de gordijnen een kind zouden kunnen wurgen.
- De Tuki moet op een vlakke ondergrond worden geplaatst en niet op een extra verhoging (latten, boeken, borstweringen, stenen platen, enz.).

Afstellen van het opstapje en het statief

Bepaal de juiste hoogte van het opstapje en het sta-plateau afhankelijk van de lengte van uw kind. Uw kind moet gemakkelijk en veilig van het opstapje naar het sta-plateau kunnen klimmen. Uw kind moet ook in staat zijn met zijn armen op comfortabele wijze voorwerpen op het werkoppervlak te verplaatsen en met zijn heupen onder de bovenste dwarsbalk te staan. Aangezien de lengte van kinderen individueel varieert, geven wij geen standaardmaten. U kunt de hoogte na de montage altijd snel en eenvoudig in drie stappen aanpassen. De afstelling van het opstapje en het sta-plateau moet regelmatig worden gecontroleerd naarmate uw kind groeit, ten minste twee keer per jaar. Het opstapje en het sta-plateau moeten volledig in de groeven worden gestoken en mogen aan geen enkele kant buiten de zijwand uitsteken. Bovendien mogen het opstapje en het sta-plateau niet bewegen. Daarvoor moet u de schroeven goed aantrekken.

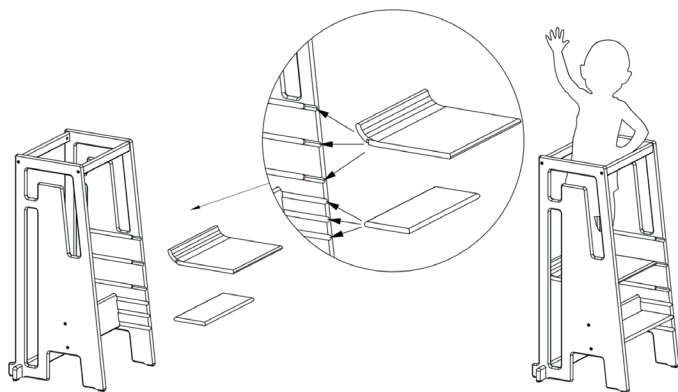

Reiniging en onderhoud

Om de Tuki schoon te maken, veegt u hem af met een vochtige, zachte doek en droogt u hem daarna af om eventueel achtergebleven water te verwijderen. Gebruik alleen milde schoonmaakmiddelen. Vermijd chemische reinigingsmiddelen of producten op ethanolbasis. Gebruik nooit schoonmaakmiddelen die giftig kunnen zijn voor uw kind. Maak de Tuki niet schoon met sponzen, want dat veroorzaakt krassen op het oppervlak. Als de Tuki wordt blootgesteld aan direct zonlicht, kan de kleur na verloop van tijd vervagen.

Montage en demontage (p. 26)

Houd uw kind tijdens de montage en demontage uit de buurt van de Tuki om verwondingen te voorkomen.

Glijders en oppervlakken

Om te voorkomen dat de Tuki bij het verplaatsen kantelt, moeten de bijgeleverde glijders op de aangegeven punten worden aangebracht.

Met behulp van de glijders kan de Tuki soepel glijden en blijft hij oprecht staan. Om ervoor te zorgen dat de gemonteerde glijders werken zoals bedoeld, moet de Tuki Learning Tower op een oppervlak worden geplaatst waarop hij gemakkelijk kan glijden. Het oppervlak moet daarom even, stabiel en van een zekere hardheid zijn. Oneven en/of ruwe oppervlakken, bijvoorbeeld tegelvloeren en/of tapijten met zachte of lange losse sporen, zijn niet geschikt voor de Tuki. De glijders en de vloer moeten schoon worden gehouden.

Garantie

Alle houten en metalen onderdelen hebben een garantie van 2 jaar. De garantie dekt alleen materiaal- en constructiefouten.

De garantie dekt geen defecten die het gevolg zijn van normale slijtage, onjuist gebruik van het product of wijzigingen die na aankoop aan het product zijn aangebracht, of die het gevolg zijn van het gebruik van accessoires die niet door mimodo AG zijn goedgekeurd of verkocht. De garantie is niet van toepassing indien de montage- en gebruiksinstructies en de onderhoudsvorschriften niet zijn opgevolgd.

Specificaties

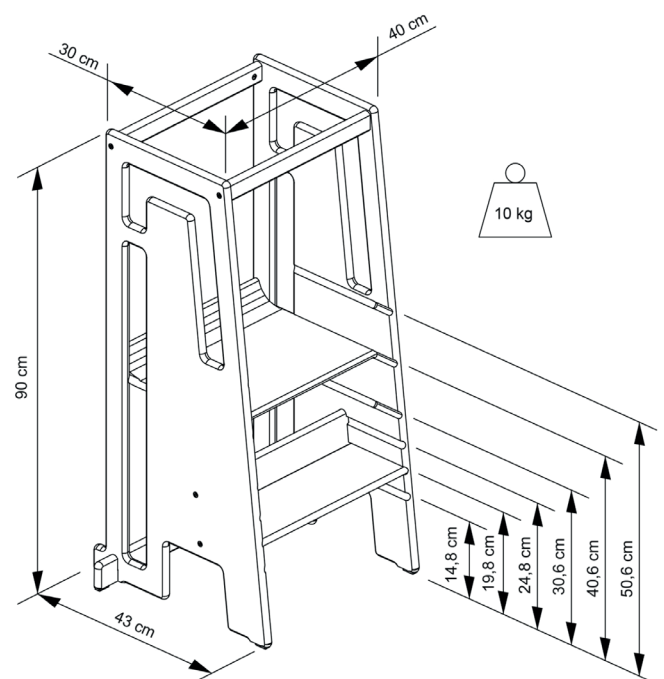

Manual de instrucciones - Torre de aprendizaje Tuki

IMPORTANTE: LEA ATENTAMENTE Y CONSÉRVELO PARA FUTURAS CONSULTAS

ADVERTENCIA

- Utiliza el Tuki sólo para niños pequeños a partir de los dos años. Su hijo debe ser capaz de estar de pie y caminar con seguridad y sin apoyo.
- Nunca dejes a tu hijo sin vigilancia en el Tuki y mantente siempre cerca de él.
- Coloca siempre la parte delantera del Tuki contra una consola (encimera de la cocina, fregadero, pared) para que no pueda volcar hacia delante en ningún caso.
- Nunca dejes que tu hijo se columpie en el Tuki o haga otros movimientos violentos y asegúrate de que nunca se incline sobre el Tuki y no lo utilice como un marco para trepar.
- Asegúrese, mediante su supervisión inmediata, de que su hijo no pueda caerse de la parte trasera o delantera de la Tuki, ni durante su uso, ni al salir o entrar.
- Carga la Tuki hasta un peso de 100 kilogramos y utiliza el producto hasta una edad máxima de 12 años.

Fíjese en la pegatina con las INSTRUCCIONES DE SEGURIDAD IMPORTANTES en el tablero para estabilizarlo.

Gracias por comprar un Tuki. Tuki fomenta y apoya el espíritu de juego y descubrimiento de los niños pequeños, al igual que el de los adultos.

ADVERTENCIA: Instrucciones completas de seguridad

Cómoda, mostrador de cocina, mesa, fregadero, etc.

Recuerda que tu hijo puede empujar fácilmente con las manos una consola, una cómoda, un mueble de cocina, una mesa, un fregadero u otros objetos con una estructura sólida y volcarse hacia atrás con el Tuki.

¡Peligro de vuelco!

El Tuki es muy estable. Sin embargo, asegúrese de que su hijo no pueda empujar los bordes que sobresalen cuando esté de pie sobre el Tuki.

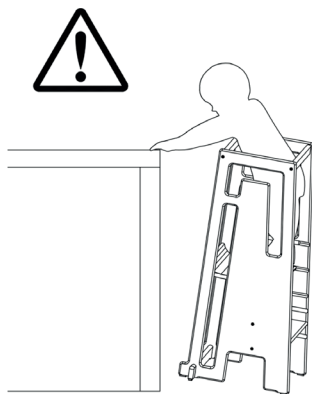

ADVERTENCIA:

Otras instrucciones de seguridad completas

- Nunca dejes a tu hijo sin supervisión en el Tuki.
- El Tuki sólo se puede utilizar cuando su parte frontal (= el lado opuesto a la placa de la pata) se coloca contra una consola, como un mostrador de la cocina o una pared. Esto garantiza que el Tuki no se vuelque hacia delante.
- Mantente siempre al alcance de tu hijo.
- Utilice el Tuki sólo cuando su hijo pueda ponerse de pie y caminar de forma independiente y segura sin apoyo y tenga al menos 2 años de edad.
- El Tuki debe estar sobre una superficie recta y firme.
- Utilice el Tuki únicamente cuando todos los componentes estén correctamente fijados y ajustados. En particular, asegúrese de que el reposapiés y la tabla de bipedestación están bien sujetos y no pueden moverse antes de que su hijo descubra el Tuki.
- Por razones de seguridad contra incendios, el Tuki no debe colocarse cerca de un fuego abierto o de cualquier otra fuente de calor, como calentadores eléctricos o de gas.
- Al subir y bajar, su hijo podría caerse. Por lo tanto, asegúrese de que su hijo pueda subir y bajar con seguridad.
- No dejes que tu hijo se balancee en el Tuki y asegúrate de que no se agarre, empuje o tire de otros objetos.
- No utilice la Torre de Aprendizaje Tuki si alguna pieza está rota, desgastada o falta.
- Nunca dejes que tu hijo se incline sobre el Tuki con la parte superior de su cuerpo.
- Ten en cuenta que el Tuki permite a tu hijo llegar a lugares potencialmente peligrosos, por ejemplo, en la cocina o en el banco de trabajo. Por lo tanto, asegúrate de que no haya piezas pequeñas, sustancias venenosas, objetos calientes, aparatos eléctricos, etc. cerca del Tuki y al alcance de tu hijo, ya que de lo contrario podría tragarse los objetos, envenenarse o lesionarse.
- Recuerde que debe volver a apretar todos los tornillos de la Tuki después del montaje y cada 2-3 semanas a partir de entonces. Después, hay que comprobar los tornillos regularmente, por ejemplo cada dos meses, y apretarlos si es necesario. Guarde la llave Allen con cuidado para este propósito.
- Utilice únicamente piezas de recambio de mimodo AG, de lo contrario pondrá en peligro la seguridad de su hijo.
- Utiliza el Tuki sólo cuando esté totalmente seco.
- Utilice el Tuki sólo como un taburete y no como una escalera.
- NUNCA deje que su hijo juegue alrededor del Tuki si no está en la posición prevista para su uso.
- No transportes ni levantes el Tuki cuando tu hijo esté dentro.
- El Tuki no debe utilizarse en el exterior.
- Ten en cuenta el riesgo si tu hijo empuja el Tuki por sí mismo. Esto puede provocar el vuelco de la Tuki y, en consecuencia, lesiones.



tuki.ch

- Un Tuki colocado junto a una ventana puede servir de escalón para tu hijo. Esto puede hacer que su hijo se caiga por la ventana.
- El producto NO DEBE colocarse cerca de una ventana donde los cordones de las persianas o de las cortinas puedan estrangular a un niño.
- El Tuki debe colocarse sobre una superficie plana y no sobre ninguna elevación adicional (listones, libros, parapetos, losas de piedra, etc.).

Ajuste del escalón y de la placa de bipedestación

Determine la altura adecuada del escalón y de la placa de bipedestación en función de la estatura de su hijo. Su hijo debe ser capaz de subir con facilidad y seguridad de la placa de escalones a la placa de pie. También debe ser capaz de mover cómodamente objetos en la superficie de trabajo con sus brazos y estar de pie con sus caderas por debajo del travesaño superior. Dado que la altura de los niños varía individualmente, no damos ninguna medida estándar. Tras el montaje, puede ajustar la altura en tres pasos de forma rápida y sencilla en cualquier momento. El ajuste del peldaño y de la placa de bipedestación debe revisarse regularmente a medida que el niño crece, al menos dos veces al año. La placa de apoyo y la placa de soporte deben estar completamente insertadas en las ranuras y no deben sobresalir de la pared lateral en ningún lado. Además, la placa de rodadura y la placa de pie no deben moverse. Esto se consigue apretando bien los tornillos.

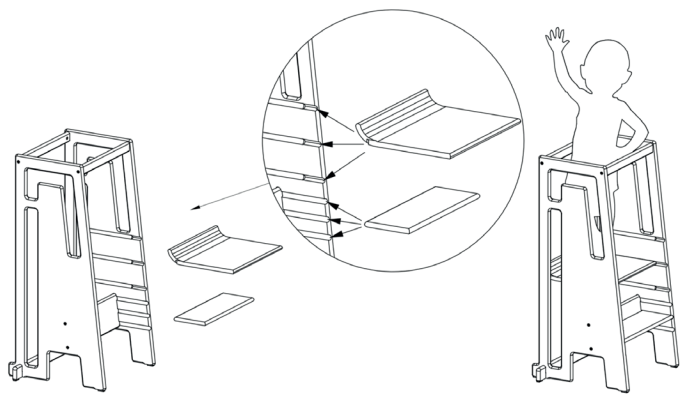

Limpieza y cuidados

Para limpiar el Tuki, pásale un paño suave ligeramente húmedo y sécalo después para eliminar los restos de agua. Utilizar sólo detergentes suaves. Evite cualquier tipo de detergente químico o productos a base de etanol. Nunca utilices productos de limpieza que puedan ser tóxicos para tu hijo. No limpies el Tuki con esponjas, ya que se raya la superficie. Si el Tuki se expone a la luz solar directa, el color puede desvanecerse con el tiempo.

Montaje y desmontaje (p. 26)

Mantenga a su hijo alejado del Tuki durante el montaje y el desmontaje para evitar lesiones.

Deslizamientos y superficies

Para evitar que la Tuki vuelque al desplazarse, los deslizadores suministrados deben colocarse en los puntos indicados.

Con la ayuda de los deslizadores, el Tuki puede deslizarse suavemente y se mantiene en posición vertical. Para que los deslizadores montados funcionen como es debido, la torre de aprendizaje Tuki debe colocarse en una superficie sobre la que pueda deslizarse fácilmente. Por tanto, la superficie debe ser uniforme, estable y de cierta dureza. Las superficies irregulares y/o ásperas, por ejemplo, los suelos de baldosas y/o las alfombras con pasadas blandas o largas y sueltas, no son adecuadas para el Tuki. Los deslizadores y el suelo deben mantenerse limpios.

Garantía

Todas las piezas de madera y metal tienen una garantía de 2 años. La garantía sólo cubre los defectos de material y de construcción.

La garantía no cubre los defectos causados por el desgaste normal, el uso inadecuado del producto o las modificaciones realizadas en el producto después de la compra, ni los causados por el uso de accesorios no aprobados ni vendidos por mimodo AG. La garantía no se aplica si no se han seguido las instrucciones de montaje y uso y las instrucciones de cuidado.

Especificaciones

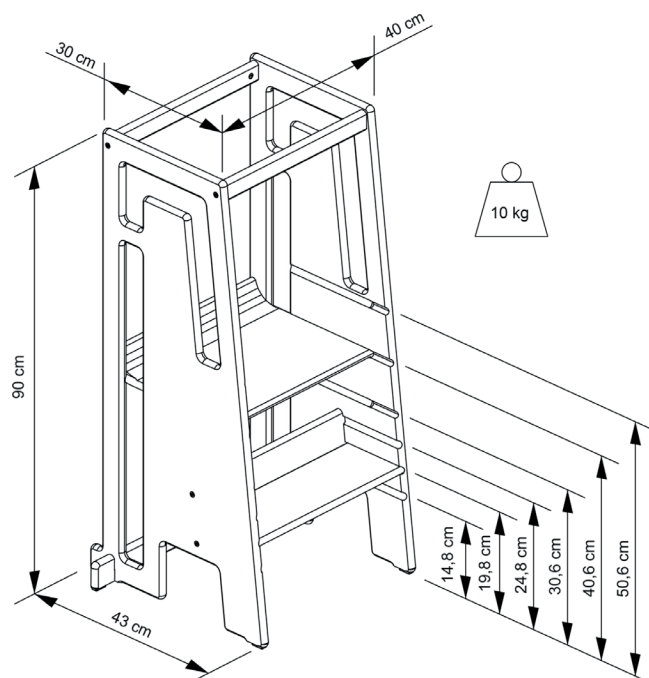

tuki.ch

Manual de instruções - Torre de aprendizagem Tuki

IMPORTANTE! LER ATENTAMENTE E GUARDAR PARA REFERÊNCIA FUTURA

ADVERTÊNCIA

- Utilizar o Tuki apenas para crianças a partir dos dois anos de idade. O seu filho deve ser capaz de estar de pé e andar em segurança e sem apoio.
- Nunca deixe o seu filho sem vigilância no Tuki e permaneça sempre muito próximo do seu filho.
- Colocar sempre a frente do Tuki contra uma consola (balcão da cozinha, pia, parede) de modo a que não possa inclinar-se para a frente em nenhuma circunstância.
- Nunca deixe o seu filho balançar no Tuki ou fazer outros movimentos violentos e certifique-se de que ele ou ela nunca se inclina sobre o Tuki e não o utiliza como uma armação de escalada.
- Certifique-se, através da sua supervisão imediata, de que o seu filho não pode cair das costas ou da frente do Tuki, nem durante a utilização, nem ao sair ou entrar.
- Carregar o Tuki até um peso de 100 quilos (220 lbs) e utilizar o produto até uma idade máxima de 12 anos.

Note o autocolante com as INSTRUÇÕES IMPORTANTES DE SEGURANÇA no quadro para estabilização.

Obrigado por comprar um Tuki. Tuki encoraja e apoia o espírito de brincadeira e descoberta das crianças - em pé de igualdade com os adultos.

ADVERTÊNCIA: Instruções de segurança completas

Cómoda, balcão de cozinha, mesa, lava-loiça, etc.

Lembre-se que o seu filho pode facilmente empurrar com as mãos contra uma consola, cómoda, unidade de cozinha, mesa, pia ou outros objectos com uma estrutura sólida e inclinar para trás com o Tuki.

Perigo de gorjeta!

O Tuki é muito estável. No entanto, certifique-se de que o seu filho não pode empurrar arestas salientes quando estiver de pé no Tuki.

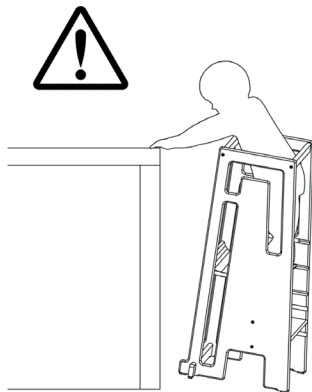

ADVERTÊNCIA:

Mais instruções de segurança completas

- Nunca deixe o seu filho sem supervisão no Tuki.
- O Tuki só pode ser utilizado quando a sua frente (= o lado oposto ao prato de pontapé) é colocada contra uma consola, tal como um balcão de cozinha ou uma parede. Isto garante que o Tuki não se inclina para a frente.
- Fique sempre ao alcance do seu filho.
- Só utilize o Tuki quando o seu filho puder ficar de pé e andar de forma independente e segura sem apoio e tiver pelo menos 2 anos de idade.
- O Tuki deve permanecer numa superfície recta e firme.
- Só utilizar o Tuki quando todos os componentes estiverem correctamente fixados e ajustados. Em particular, certifique-se de que a tábua de rodapé e a tábua de pé estão devidamente fixadas e não se podem mover antes que o seu filho descubra o Tuki.
- Por razões de segurança contra incêndios, o Tuki não deve ser colocado perto de um fogo aberto ou de qualquer outra fonte de calor, tais como aquecedores eléctricos ou a gás.
- Enquanto sobe e desce, o seu filho pode cair. Portanto, certifique-se de que o seu filho pode entrar e sair em segurança.
- Não deixe o seu filho balançar ou balançar no Tuki e certifique-se de que ele não se agarra, empurra ou puxa outros objectos.
- Não utilizar a Torre de Aprendizagem Tuki se alguma peça estiver partida, desgastada ou em falta.
- Nunca deixe o seu filho inclinar-se sobre o Tuki com a parte superior do seu corpo.
- Esteja ciente de que o Tuki permite ao seu filho alcançar lugares potencialmente perigosos, por exemplo, na cozinha ou na bancada de trabalho. Portanto, certifique-se de que não há peças pequenas, substâncias venenosas, objectos quentes, aparelhos eléctricos, etc. perto do Tuki e ao alcance do seu filho, caso contrário ele ou ela poderá engolir objectos, ficar envenenado ou ferido.
- Lembre-se de apertar novamente todos os parafusos do Tuki após a montagem e a cada 2-3 semanas depois. Depois disso, os parafusos devem ser verificados regularmente, por exemplo de dois em dois meses, e apertados se necessário. Guarde cuidadosamente a chave Allen para este fim.
- Utilize apenas peças sobressalentes de mimodo AG, caso contrário, põe em risco a segurança do seu filho.
- Só utilizar o Tuki quando estiver absolutamente seco.
- Utilizar o Tuki apenas como banco de degrau e não como escada de mão.
- NUNCA deixe o seu filho brincar à volta do Tuki se ele não estiver na posição prevista para utilização.
- Não transportar ou levantar o Tuki quando o seu filho estiver no interior.
- O Tuki não deve ser utilizado ao ar livre.



tuki.ch

- Esteja ciente do risco se o seu filho empurrar o Tuki por si só. Isto pode levar ao tombar do Tuki e, como resultado, a lesões.
- Um Tuki que é colocado por uma janela pode ser usado como um degrau pelo seu filho. Isto pode fazer com que o seu filho caia da janela.
- O produto NÃO DEVE ser colocado perto de uma janela onde os cordões das persianas ou cordões das cortinas possam estrangular uma criança.
- O Tuki deve ser colocado sobre uma superfície plana e não sobre qualquer elevação adicional (ripas, livros, parapeitos, lajes de pedra, etc.).

Ajuste do degrau e placa de pé

Determine a altura apropriada do degrau e da placa de pé de acordo com a altura do seu filho. O seu filho deve ser capaz de subir facilmente e em segurança da placa de degrau para a placa de pé. Deve também ser capaz de mover confortavelmente objectos na superfície de trabalho com os braços e ficar de pé com as ancas por baixo da travessa superior. Uma vez que a altura das crianças varia individualmente, não damos nenhuma medida padrão. A altura pode ser ajustada rápida e facilmente em três passos em qualquer altura, após a montagem. O ajuste do degrau e da placa de pé deve ser verificado regularmente à medida que o seu filho cresce, pelo menos duas vezes por ano. A placa de degrau e a placa de pé devem ser totalmente inseridas nas ranhuras e não devem sobressair para além da parede lateral em nenhum dos lados. Além disso, a placa de rotação e a placa de pé não se devem mover. Isto é conseguido apertando bem os parafusos.

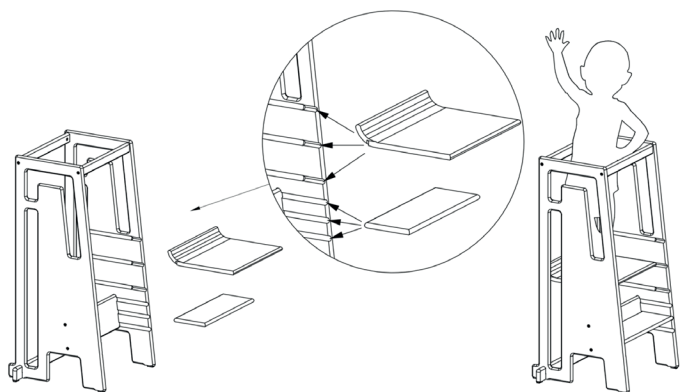

Limpeza e cuidados

Para limpar o Tuki, limpe-o com um pano ligeiramente húmido e macio e seque-o depois para remover qualquer água restante. Utilizar apenas agentes de limpeza suaves. Evitar qualquer tipo de detergentes químicos ou produtos à base de etanol. Nunca utilize produtos de limpeza que possam ser tóxicos para o seu filho. Não limpar o Tuki com esponjas, pois isto irá arranhar a superfície. Se o Tuki for exposto à luz solar directa, a cor pode desvanecer-se com o tempo.

Montagem e desmontagem (p. 26)

Mantenha o seu filho afastado do Tuki durante a montagem e desmontagem para evitar ferimentos.

Deslizamentos e superfícies

Para evitar que o Tuki tombe quando é deslocado, os patins fornecidos devem ser montados nos pontos especificados.

Com a ajuda dos patins, o Tuki pode deslizar suavemente e permanecer na posição vertical. Para assegurar que os patins montados funcionam como pretendido, a Torre de aprendizagem Tuki deve ser colocada numa superfície sobre a qual possa deslizar facilmente. A superfície deve portanto ser uniforme, estável e de uma certa dureza. Superfícies irregulares e/ou ásperas, por exemplo pavimentos em mosaico e/ou tapetes com percursos suaves ou longos, não são adequados para o Tuki. Os patins e o chão devem ser mantidos limpos.

Garantia

Todas as peças de madeira e metal são garantidas por 2 anos. A garantia apenas cobre defeitos de material e de construção.

A garantia não cobre defeitos causados por desgaste normal, uso indevido do produto ou alterações feitas ao produto após a compra ou causados pela utilização de acessórios que não são aprovados nem vendidos pela mimodo AG. A garantia não se aplica se as instruções de montagem e utilização e as instruções de cuidado não tiverem sido seguidas.

Especificações

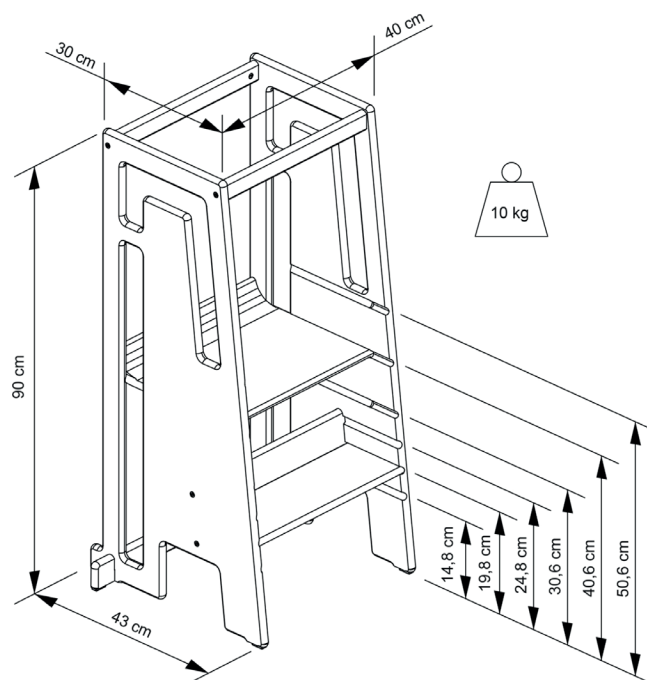

tuki.ch

Návod k použití - Tuki Učební věž

DŮLEŽITÉ! PEČLIVĚ SI PŘEČTĚTE A USCHOVEJTE PRO BUDOUCÍ POUŽITÍ

VAROVÁNÍ

- Tuki používejte pouze pro batolata od dvou let. Vaše dítě musí být schopno bezpečně stát a chodit bez opory.
- Nikdy nenechávejte dítě v autosedačce Tuki bez dozoru a vždy se zdržujte v jeho blízkosti.
- Přední část vozíku Tuki vždy opřete o nějakou konzolu (kuchyňskou linku, dřez, zeď), aby se vozík nemohl za žádných okolností převrátit dopředu.
- Nikdy nedovolte, aby se dítě v autosedačce Tuki houpalo nebo provádělo jiné prudké pohyby, a dbejte na to, aby se nikdy nenaklápělo přes autosedačku Tuki a nepoužívalo ji jako prolézačku.
- Bezprostředním dohledem zajistěte, aby dítě nemohlo vypadnout ze zadní nebo přední části autosedačky Tuki, a to ani během používání, ani při vystupování nebo nastupování.
- Naložte Tuki do hmotnosti 100 kg a používejte výrobek do maximálního věku 12 let.

Všimněte si nálepky s DŮLEŽITÝMI BEZPEČNOSTNÍMI POKYNY na desce pro stabilizaci.

Děkujeme, že jste si zakoupili zařízení Tuki. Tuki povzbuzuje a podporuje ducha hry a objevování u batolat – stejně jako u dospělých.

VAROVÁNÍ: Kompletní bezpečnostní pokyny

Komoda, kuchyňská linka, stůl, dřez atd.

Nezapomeňte, že dítě se může snadno rukama odrazit od konzoly, komody, kuchyňské linky, stolu, dřezu nebo jiných předmětů s pevným rámem a převrátit se s Tuki dozadu.

Nebezpečí převrácení!

Tuki je velmi stabilní. Dbejte však na to, aby se dítě při stání na Tuki nemohlo odstrčit od vyčnívajících okrajů.

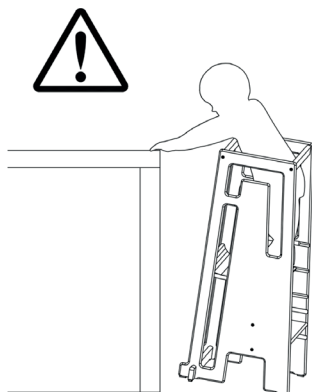

VAROVÁNÍ:

Další úplné bezpečnostní pokyny

- Nikdy nenechávejte dítě v autě Tuki bez dozoru.
- Vozík Tuki lze používat pouze tehdy, když je jeho přední část (= strana naproti odrazové desce) opřena o konzolu, například o kuchyňskou linku nebo zeď. Tím je zaručeno, že se vozík Tuki nepřevrátí dopředu.
- Vždy zůstaňte v dosahu dítěte.
- Vozítko Tuki používejte, až když dítě dokáže samostatně a bezpečně stát a chodit bez opory a je mu alespoň 2 roky.
- Tuki musí stát na rovném a pevném povrchu.
- Zařízení Tuki používejte pouze v případě, že jsou všechny součásti správně připevněny a nastaveny. Zejména se ujistěte, že jsou podnožka a stojící deska správně připevněny a nemohou se pohybovat, než vaše dítě objeví Tuki.
- Z požárně bezpečnostních důvodů nesmí být zařízení Tuki umístěno v blízkosti otevřeného ohně nebo jiného zdroje tepla, například elektrického nebo plynového ohříváče.
- Při lezení nahoru a dolů by vaše dítě mohlo spadnout. Proto se ujistěte, že vaše dítě může bezpečně nastoupit a vystoupit.
- Nedovolte dítěti, aby se v autosedačce Tuki houpalo nebo kymácelo, a dbejte na to, aby se nedržel jiných předmětů, neodráželo se od nich ani se za ně netahalo.
- Nepoužívejte učební věž Tuki, pokud jsou některé její části poškozené, opotřebené nebo chybí.
- Nikdy nedovolte dítěti, aby se horní částí těla naklápělo nad vozík Tuki.
- Uvědomte si, že Tuki umožňuje dítěti dosáhnout na potenciálně nebezpečná místa, např. v kuchyni nebo na pracovním stole. Dbejte proto na to, aby se v blízkosti autosedačky Tuki a v dosahu dítěte nenacházely žádné malé části, jedovaté látky, horké předměty, elektrické spotřebiče apod., jinak by mohlo dojít k jejich spolknutí, otravě nebo zranění.
- Nezapomeňte po montáži a poté každé 2–3 týdny dotáhnout všechny šrouby zařízení Tuki. Poté je třeba šrouby pravidelně kontrolovat, například každé dva měsíce, a v případě potřeby je dotáhnout. K tomuto účelu pečlivě uschovejte imbusový klíč.
- Používejte pouze náhradní díly od společnosti mimodo AG, jinak ohrožujete bezpečnost svého dítěte.
- Tuki používejte pouze tehdy, když je zcela suché.
- Tuki používejte pouze jako stupátko, nikoli jako žebřík.
- NIKDY nenechávejte dítě hrát si s autosedačkou Tuki, pokud není v poloze určené k použití.
- Nepřepravujte ani nezvedejte autosedačku Tuki, když je v ní dítě.
- Tuki se nesmí používat ve venkovním prostředí.
- Uvědomte si riziko, které hrozí, pokud vaše dítě bude vozík Tuki samo tlačit. To může vést k převrácení vozíku Tuki a následně ke zranění.



tuki.ch

- Tuki, které je umístěno u okna, může dítě používat jako schůdky. To by mohlo způsobit pád dítěte z okna.
- Výrobek NESMÍ být umístěn v blízkosti okna, kde by šňůry žaluzií nebo závěsů mohly uškrtit dítě.
- Tuki by měl být umístěn na rovné ploše, nikoli na dodatečném vyvýšení (latě, knihy, parapety, kamenné desky atd.).

Nastavení stupínku a stojné desky

Určete vhodnou výšku stupínku a stojné desky podle výšky dítěte. Dítě by mělo být schopno snadno a bezpečně přejít ze stupínku na stojící desku. Mělo by být také schopno pohodlně přemísťovat předměty na pracovní ploše pomocí paží a stát s boky pod horní příčkou. Vzhledem k tomu, že výška dětí se individuálně liší, neuvádíme žádné standardní míry. Výšku můžete kdykoli po sestavení snadno a rychle nastavit ve třech krocích. Nastavení stupátka a stojánku je třeba pravidelně kontrolovat, jak dítě roste, nejméně dvakrát ročně. Nášlapná deska a stojící deska musí být zcela zasunuty do drážek a nesmí na žádné straně přesahovat boční stěnu. Kromě toho se nesmí pohybovat nášlapná deska a stojná deska. Toho dosáhnete důkladným dotažením šroubů.

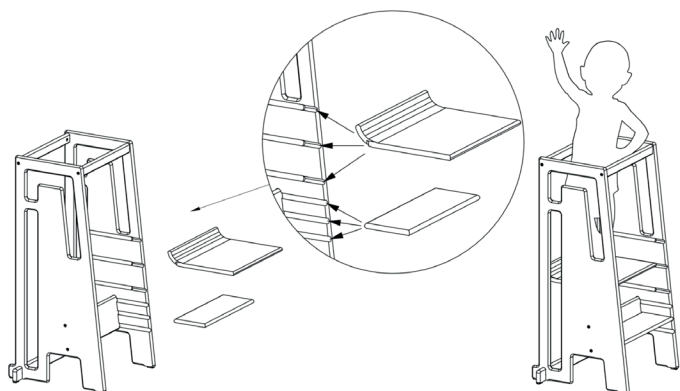

Čištění a péče

Chcete-li Tuki vyčistit, otřete jej mírně navlhčeným měkkým hadříkem a poté jej osušte, abyste odstranili zbytky vody. Používejte pouze jemné čisticí prostředky. Vyhněte se jakýmkoli chemickým čisticím prostředkům nebo výrobkům na bázi etanolu. Nikdy nepoužívejte čisticí prostředky, které by mohly být pro vaše dítě toxické. Tuki nečistěte houbičkami, protože by došlo k poškrábání povrchu. Pokud je Tuki vystaveno přímému slunečnímu záření, může barva časem vyblednout.

Montáž a demontáž (str. 26)

Během montáže a demontáže držte dítě mimo dosah autíčka Tuki, aby nedošlo ke zranění.

Kluznice a povrchy

Aby se vozík Tuki při přemísťování nepřevrátil, je třeba na určených místech namontovat dodané kluzáky.

Pomocí kluzáků může vozík Tuki hladce klouzat a zůstává ve vzpřímené poloze. Aby namontované kluzáky fungovaly tak, jak mají, měla by být výuková věž Tuki umístěna na povrchu, po kterém může snadno klouzat. Povrch by proto měl být rovný, stabilní a určité tvrdosti. Nerovný a/nebo drsný povrch, například dlažba a/nebo koberec s měkkými nebo dlouhými volnými pásy, nejsou pro Tuki vhodné. Kluznice a podlaha se musí udržovat v čistotě.

Záruka

Na všechny dřevěné a kovové díly se vztahuje záruka 2 roky. Záruka se vztahuje pouze na vady materiálu a konstrukce.

Záruka se nevztahuje na vady způsobené běžným opotřebením, nesprávným používáním výrobku nebo změnami provedenými na výrobku po zakoupení nebo způsobené použitím příslušenství, které není schváleno ani prodáváno společností mimodo AG. Záruka se nevztahuje na případy, kdy nebyl dodržen návod k montáži a použití a pokyny k údržbě.

Specifikace

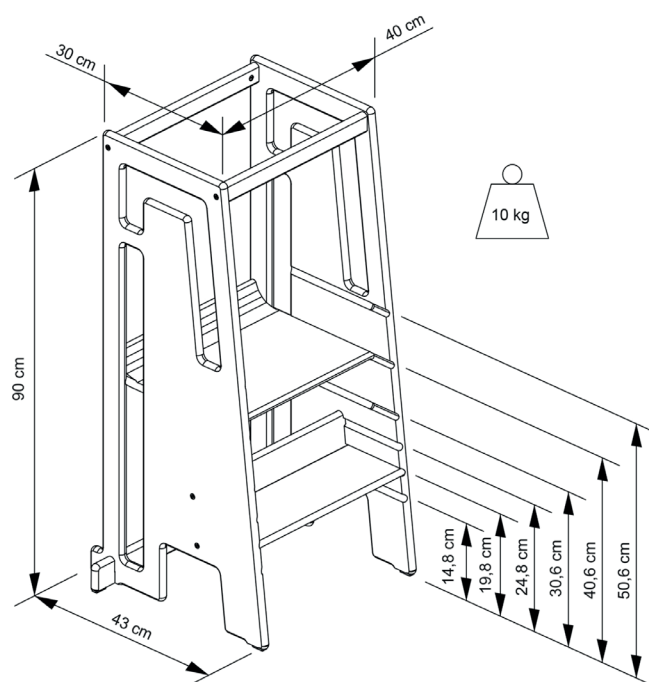

tuki.ch

Tuki Learning Tower - Assembly

