

組立説明書

1.脚/フレームの組立

- 1.脚部フレームに直フレームを差し込む
- 2.脚部フレームと直フレームを 皿ビスM5 (4ヶ所) 8本にて固定してください。

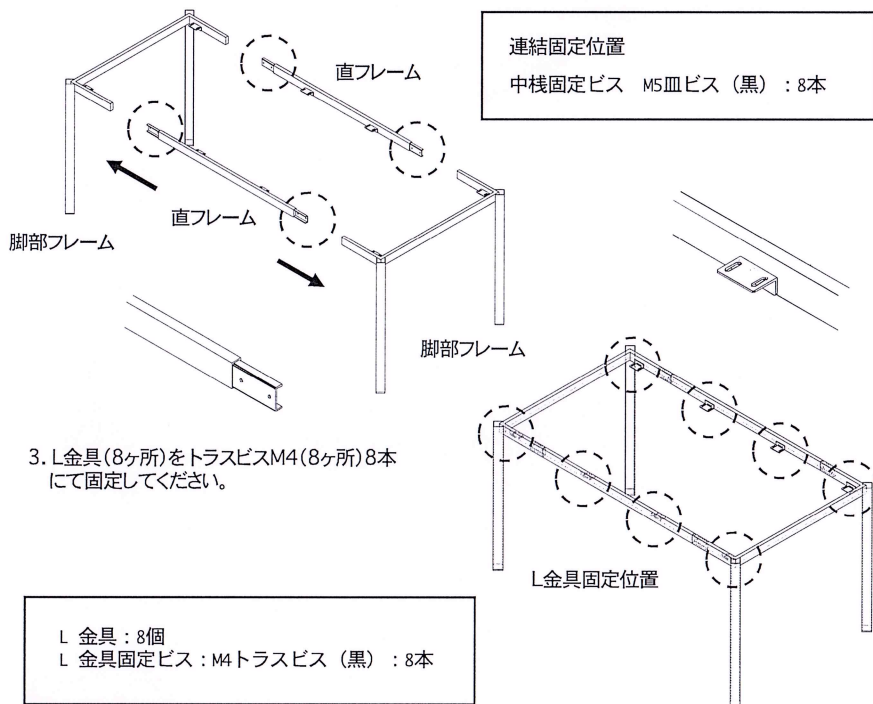

3. L金具 (8ヶ所) をトラスビスM4 (8ヶ所) 8本にて固定してください。

L 金具 : 8個
L 金具固定ビス : M4トラスビス (黒) : 8本

2.天板の取付

- 1.脚フレームを逆さまにして天板に脚フレームにのせてください。
- 2.フレーム L金具よりトラスビスM4 (8ヶ所) 16本にて天板固定プレートに固定してください。

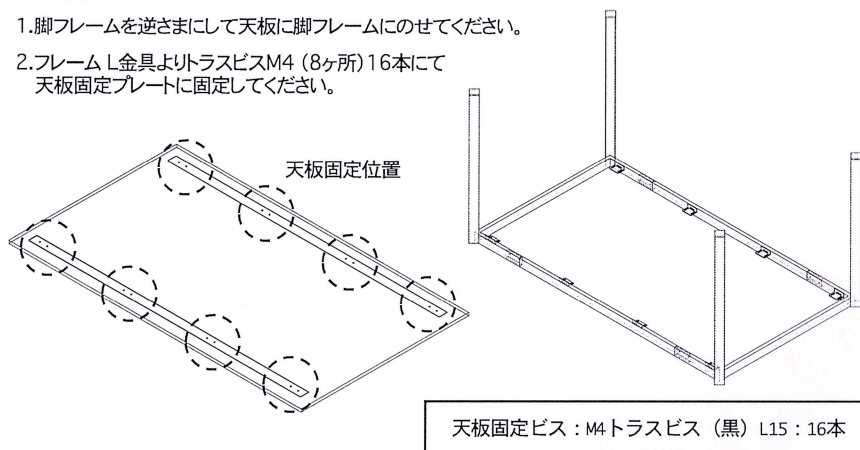

天板固定ビス : M4トラスビス (黒) L15 : 16本

取扱説明書



安全上の注意

この取扱説明書をお読みのうえ、とくに下記の注意事項は状況によって重大な傷害及び物損に結びつくおそれがありますので確認いただき安全にお使いください。

警告 「死亡または重傷を負うおそれがある」内容

分解・改造はしないでください。
思わぬ事故の原因になることがあります。

注意 「傷害を負うことや物的損害が発生するおそれがある」内容

- 化粧品の使用について、毛染液、マニキュア液、シンナー、ベンジン、除光液などがついた場合には、必ず拭き取ってください。
変色・変形・破損の原因となります。
- 天板に直接熱湯をかけないでください。
急激な温度変化で天板が割れることがあります。
- ヘアピン、カミソリの刃などを放置しないでください。
サビが付着して取れなくなる場合があります。
- 天板の上に乗ったり、過度にもたれかかったり、ぶら下がったり、衝撃を与えないでください。
変形や破損でケガをするおそれがあります。
- 火のついた物(タバコ、マッチなど)を置いたり近づけたりしないでください。
こげあがつくおそれがあります。
- 金属たわしなどや粒子の粗いクレンザー、金属磨き剤などを使用しないでください。
細かいキズが付き、光沢がそなわれないおそれがあります。
- 固形または粉末の塩素系洗剤・漂白剤・ヌメリ取り剤は、使ったり近づけたりしないでください。

お手入れ方法

カウンターのお手入れ

《通常のお手入れ》

水を含んだ布またはスポンジで水拭きしたあと、乾いた布でから拭きしてください。
※ 水あかの原因になるため、水滴は残さないようにしてください。

《汚れているとき》

- 1 布またはスポンジに中性洗剤を付けて、汚れを落としてください。
 - 2 水を含んだ布で洗剤を拭き取り、乾いた布でから拭きしてください。
- ※ ひどい汚れや落ちにくい汚れは、ナイロン不織布(スコッチブライトなど)で丁寧に磨いてください。
- 沸騰したお湯をかけたりタバコなど熱いものを、天板に直接置かないでください。(変色・変形・割れの原因になります)
 - 硬く重いものを、天板に落としたり引きずったりしないでください。(キズ・割れ・へこみがつくおそれがあります)
 - 金属たわしや粒子の粗い粉末クレンザーなどを使用しないでください。(キズがつくおそれがあります)
 - 酸性・アルカリ性・塩素系の洗剤や漂白剤は使用しないでください。(変色の原因になります)
 - 濡れたヘアピン、カミソリの刃等を放置しないでください(サビが付着して取れなくなる場合があります)
 - シンナーやベンジンなどの有機溶剤・塗料・マニキュアの除光液・インク・毛染剤・うがい薬(ヨト系)などが付着したときは、すぐに拭き取ってください。
(天板をいためる原因になります)

フレームのお手入れ

《通常のお手入れ》

乾いた布でから拭きしてください。

《汚れているとき》

- 1 布またはスポンジに薄めた中性洗剤をつけて、汚れを落としてください。
- 2 水を含んだ布で洗剤を拭き取り、乾いた布でから拭きしてください。
- 3 隅にたまったゴミはブラシで取り除いてください。

保証書

品名			
保証期間	お買い上げ日から 3年		
お買い上げ日	年	月	日
工事店	店名		
	TEL		

※上記はおお客様でご記入をお願いします。(サービスを依頼される際にお役に立ちます)

1.正常なご使用状態で、保証期間内に故障した場合には、無償にて修理または部品を送付いたします。
 2.保証期間内でも、次の場合は有償扱いとなります。

ア. 使用上の誤りおよび不当な修理や設置による故障および損傷
 イ. 正しい使用方法をお守りいただけなかった場合の故障および損傷
 ウ. 弊社以外の組立設置における、組立設置時の不注意または過失による故障および損傷
 エ. 弊社以外の組立設置において、組立設置資料とおりに取付けを行わなかった場合や、分解改造などに起因する不具合
 オ. 設置床面の凹凸に起因する不良や、それに伴うメンテナンス作業(扉の丁寧調整など)
 カ. 本来の目的以外の用途や一般家庭以外(例:車両・船舶への搭載、業務用など)に使用した場合の故障
 キ. お買い上げ後の取付場所の移動による故障および損傷
 ク. 天災地変など不可抗力による故障および損傷
 ケ. 電気製品における異常電圧、指定外の使用電源(電圧・周波数)および外部ノイズなどに起因する不具合
 コ. 消耗部品(照明の管球・グローランプ・ハッキン・カートリッジなど)の劣化に伴う故障および損傷
 サ. 建築躯体の変形(強度不足・ゆがみ)など商品本体以外の不具合に起因する商品の不具合および表面仕上げの色あせなどの経年変化、または使用に伴う摩耗などにより生じる外観上の不具合
 シ. 砂やゴミ、給水・給湯配管のサビなど、異物流入および水あかの固着に起因する不具合
 ス. 海岸付近や温泉地など、地域における腐食性の空気環境・公害に起因する不具合
 セ. 温泉水や井戸水など、水道法に定められた飲料水のミネラル基準に適合しない水を供給したことによる不具合
 ソ. 汚れやメッキ部品のサビ・カビなど、通常のお手入れ不足による不具合
 タ. ねずみ・昆虫など動物の行為に起因する不具合
 チ. 凍結による故障および損傷
 ツ. 材料の性質上生じるもの(木・石など自然素材を使用したもの、または自然の風合いを狙った商品の微妙な色目や表面状態のばらつきなど)
 テ. タバコの火、商品を傷める薬品(有機溶剤・塩素系洗剤・強酸・強アルカリなど)の使用により発生した損傷
 ト. 硫黄やアルカリ分を含む入浴剤により損傷
 ナ. 建物完成後、入居までの間に管理などの不備により生じたもの

二. 仕上げキズなどで引き渡し時にお申し出がなかったもの
 又. 保証書の提示が無い場合

ネ. 保証書にご購入者様情報やお買い上げ年月日など必要事項の記入の無い場合、あるいは字句が書き替えられた場合
 ノ. 離島または離島に準る遠隔地への出張修理を行う場合の出張に要する実費

3.本書は日本国内にて有効です。
 4.本書は再発行しませんので紛失しないよう大切に保管してください。

お客様	お名前	印
	住所	
	電話	

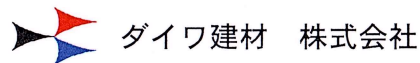

お問い合わせ先 〒541-0046 大阪市中央区平野町 2-2-2 沢の鶴ビル7F
 TEL 06-6223-0311
 土日、祝祭日、夏季休暇、年末年始を除く

2022.12.01

このたびは、○○○○○ブランドをお買い上げいただき誠にありがとうございます。

製品図

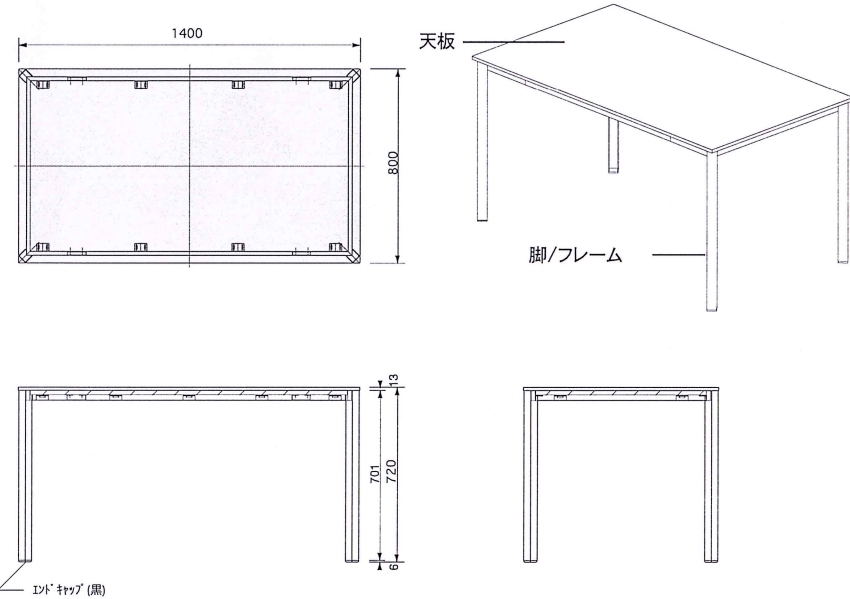

仕様

天板	シーザーストーン t=13	3色	6131	天板1台1つの梱包
			6003	
			6338	
脚部	スチール製	色：ブラック		脚部2台1つの梱包
フレーム	スチール製	色：ブラック		中棧2台1つの梱包

合計3梱包

同梱部材

同梱部材 ※中棧に同梱
 中棧固定ビス M5皿ビス(黒)：8本
 L金具：8個
 L金具固定ビス：M4トラスビス(黒)：8本
 天板固定ビス：M4トラスビス(黒) L15：16本

耐荷重：本体 80kg