

AFERIV

Portable Power Station

AF-P310 | User Manual

3300W

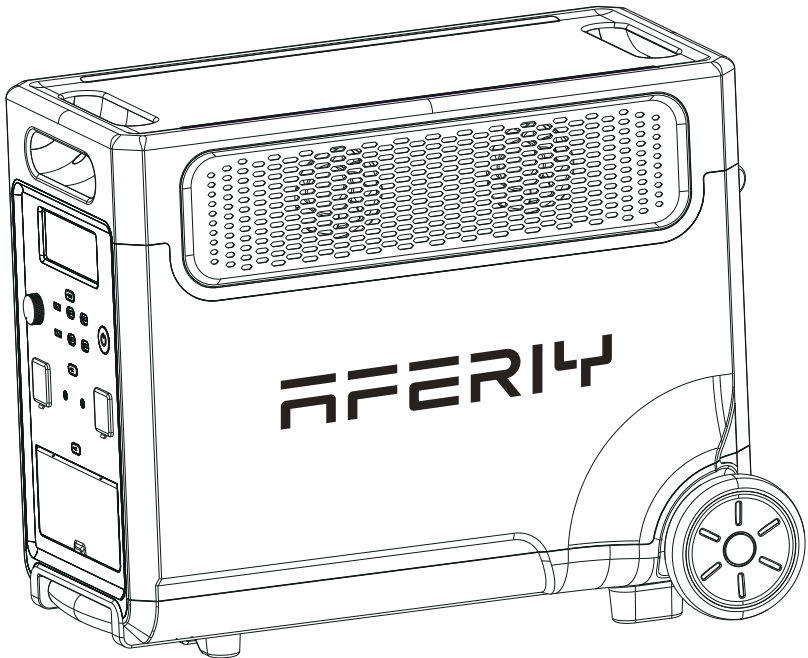



Hi dear, thank you very much for purchasing and experiencing our portable power station AF-P310. Before operating this product, please carefully read the user manual for proper operation.

According to the transportation requirements of the international customs for battery products, the battery level of this product is only less than 30% when it leaves the factory. Please fully charge the product after unpacking it to start the experience tour of our AF-P310.

Precautions For Use

1. Please avoid long-term storage and use of this product in environments with high temperature and humidity or direct sunlight to avoid shortened battery life and other failures. The product should not be close to the fire source, otherwise it may cause a major fire or accident.
2. This product must not be disassembled or modified. Improper operation may cause product malfunction or even fire.
3. Be careful not to drop or drop the product from a high place, so as not to damage the product
4. Please store or use this product out of the reach of children, otherwise the product may be dropped or collided and may cause bodily injury to children.
5. Please use our original accessories, and AFERIY will not guarantee the defective products caused by the use of non-original accessories.
6. Please directly plug in the wall socket to charge the product, do not use extension cords or cable taps, otherwise there is a risk of damage to the extension cords and cable taps or even a fire; If the extension socket is plugged in to charge this product, please do not connect other electrical appliances to this socket, otherwise the household meter may trip.
7. When the product is not in use or idle, please turn it off and unplug the power cable. If it needs to be idle for a long time, please consume the product from a fully charged state to an uncharged state, then recharge it to about 50% of the battery level and store it. In order to prolong the life of the product, please take three months as a cycle, operate and keep it in this way
8. If the product reaches scrap conditions, please discard or recycle the product in accordance with local laws.

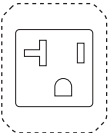
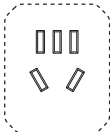
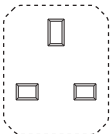
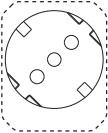
AC Output Parameter

Type of AC port	AC output
 US/JP	100V~120V 50/60Hz
 CH	220V 50Hz
 UK	220V~240V 50Hz/60Hz
 EU	220V~240V 50Hz/60Hz
 KR	220V 60Hz

Contents

• Packing List	01
• Product Introduction.....	01
• Button Function Introduction	02
• Introduction of Display Interface	05
• Troubleshooting table	06
• UPS Mode	07
• Connection of Solar Panels	08
• Car/Vehicle Charging	09
• Product Parameter.....	10
• Battery Specifications	10
• Disclaimer	11
• Warranty Card	12

Packing List



Portable Power Station



AC Charging Cable



User Manual



MC4-XT90

Product Introduction

This product is a portable power device with a built-in battery pack with charge/discharge function. It includes both AC output interface and DC output interface such as USB output, cigarette lighter output, DC output, etc. It also has functions such as display, interface control, protection, and alarm. Moreover, this product can be charged by mains AC, solar panels and vehicle charging.

The following are the main features of this product:

- Equipped with LiFePo4 battery, the battery capacity is as high as 3840Wh, and the safety level is extremely high.
- pure sine wave AC output can meet almost all daily electronic equipment and small household appliances.
- Two-way fast charging technology is adopted to fully charge the product within 3 hours.
- A great variety of output interfaces such as USB-A, Type-C PD3.0, DC5521, XT60, cigarette lighter output, etc., meet many different application scenarios.
- In UPS mode, the switchover time is less than 10ms which is truly seamless switching.
- Multiple protection mechanisms such as battery, circuit, structure, etc., guarantee the product safety.



Button Function Introduction

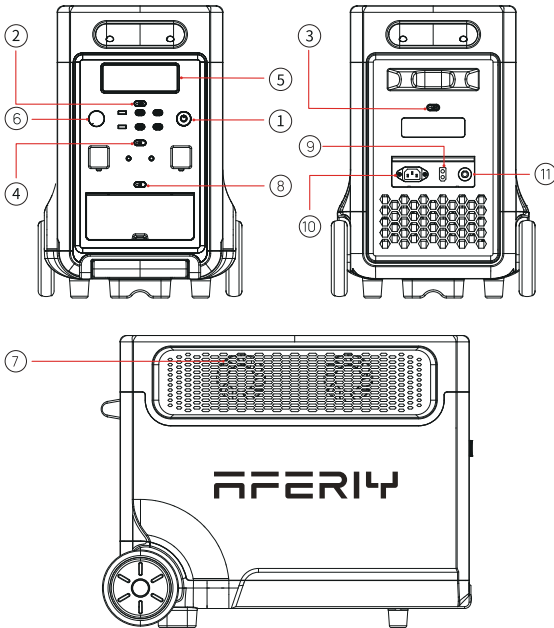

- ① Power ON/OFF Button
- ② USB ON/OFF Button
- ③ LED Light Button (switch to different mode)
- ④ DC ON/OFF Button
- ⑤ LCD Screen
- ⑥ Input Power Knob
- ⑦ Cooling Air Duct
- ⑧ AC Button (manually switch to 50/60Hz)
- ⑨ XT90 Input Port (for solar panel)
- ⑩ AC input
- ⑪ Overload Protection Button

① Power ON/OFF Button

Instructions: Press and hold the power button for 3S to turn on/off the whole system.

② USB ON/OFF Button

Instructions: Short press the USB button to turn on the USB output port, and short press it again to turn it off.

 USB-A X3 QC 3.0	 TYPE-C X3 PD-20W	 TYPE-C X1 PD-100W
---	--	---

③ Light Button

Instructions: Short press the LIGHT button, the LED light is on; short press it again, the LED light enters the SOS mode, short press in turn, enters the strobe mode, and finally the LED light is turned off (LED light in any mode, long press the LIGHT button for ≥ 1 second, directly turn it off).

4 DC ON/OFF Button

Instructions: Short press the DC button to turn on the DC output port, and short press it again to turn it off.

 DC output X 2 ----- 12V/3A	 Cigarette port X 1 ----- 12V/10A	 XT60 X 1 ----- 12V/25A
---	---	---

5 LCD Screen

Display the product's battery level and usage status tips.

6 Input Power Knob

When the product is connected to the AC mains for charging, the power is adjusted according to the actual input voltage. The clockwise rotation increases the input power, and the counterclockwise rotation decreases the input power. It is worth noting that charging this product at low power is beneficial for extending battery life.

7 Cooling Suction/Exhaust Port

When the product reaches the temperature threshold set by the system, the cooling fan will automatically run, accompanied by a certain fan noise (fan noise below 60dB is normal). Do not block the cooling suction/exhaust port during use of this product, and do not place any object within the range of 30CM.

8 AC Button

Tap the AC button to enable the AC output function. Since there may be differences in the AC output frequency and voltage in different regions, if you need to switch the frequency and voltage, the operations are as follows:

- 1) Press and hold the AC button for 3 seconds to enter the frequency switching mode, the 50Hz or 60Hz icon will flash on the display, short press the AC button again to select 50Hz or 60Hz; when the icon stops flashing and displays 50Hz or 60Hz, it indicates the switch is successful.
- 2) Quickly press the AC button for 10 times to select voltage.

9 XT90 Port (Solar Panel Input)

This interface supports solar panel input or car charger input. For details, please refer to "Solar Panel Connection" on page 8 of this manual and "Car/Vehicle Charging" on page 9.

⑩ AC Input

To charge the product by a household socket can achieve 1500W fast charging. It only takes two hours to fully charge from 0 to 100%. When charging in this way, please pay attention to the following points:

- ※ Please directly plug in the wall socket to charge the product, do not use extension cords or cable taps, otherwise there is a risk of damage to the extension cords and cable taps or even a fire.
- ※ If the extension socket is plugged in to charge this product, please do not connect other electrical appliances to this socket, otherwise the household meter may trip.

⑪ Overload Protection Button

When the power supply voltage is unstable due to lightning or other reasons, and there is a large voltage input at the AC Input, in order to protect the product, the overload protection function (safety circuit breaker) will activate and cut off the AC input port.

Please follow the sequence below to restore the AC input function:

- 1) Turn off the power button and unplug all ports.
- 2) After confirming that there is no abnormality in each part, turn on the power button.
- 3) Press the overload protection button, connect the AC Cable to restore the AC input.

Introduction of Display Interface

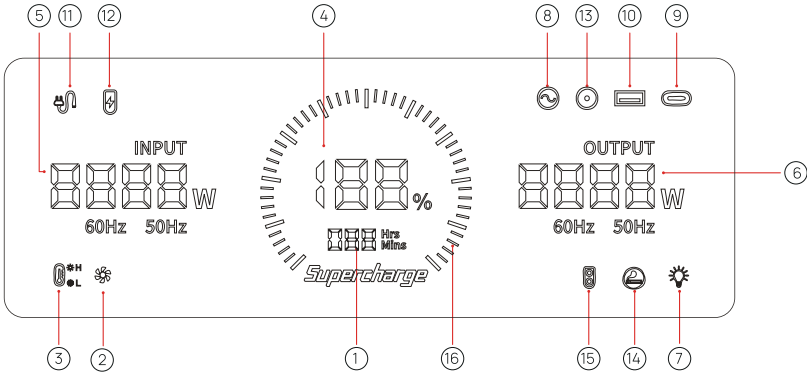

- | | | | |
|--------------------------------------|----------------------------|--------------------------------|---------------------------------|
| ① Remain Using/
Recharging Time | ⑤ Input Power
in Total | ⑨ PD3.0 Output | ⑬ DC (12V) Output |
| ② Fan Status | ⑥ Output Power
in Total | ⑩ USB Output | ⑭ Cigar Lighter (12V)
Output |
| ③ High/Low Temperature
Protection | ⑦ LED Light | ⑪ Connected to the
AC Mains | ⑮ XT60 (12V) Output |
| ④ Battery Level Percentage | ⑧ AC Output | ⑫ XT90 Port | ⑯ Battery Progress Bar |



Screen Display Description

Power display: When the product is in the charging state, the battery progress bar rotates continuously in the form of a clockwise marquee, and the battery level percentage gradually increases; when the product battery level is 0, the battery level percentage icon flashes.

Input and output status: When the product is working, the total input power, total output power and the cursor corresponding to the working area will be displayed on the screen.

Alarm prompt: See the following troubleshooting table for details.

Troubleshooting table

Phenomenon	Cause	Processing method
 <p>The above output icon flashes and beeps.</p>	The output exceeds the standard and it's short-circuited.	Remove the load, and then short press the switch in the area corresponding to the icon to remove the alarm
 <p>The temperature warning icon flashes and beeps.</p>	The temperature of the product is too high or too low.	Take the product out of the charging state, remove all loads, turn the power off, wait for the device to reach a suitable working temperature, then the alarm is removed.
 <p>The icon of connecting to the AC mains flashes and the product cannot be charged.</p>	The charging cable is poorly connected.	The overload protection function is enabled
	The overload protection function is activated	<ol style="list-style-type: none"> 1. Turn off the power button and unplug all ports 2. After confirming that there are no faults in each part, turn the power switch back on. 3. Press the overload protection button, connect the AC cable to restore the AC input

Notes:

1. The inadequate light at sunrise or sunset will cause sudden high or low output voltage, which may cause repeated switch of relay between "ON" and "OFF" status. As a result, the "ON" sound of the relay will continue all the time. It is recommended to actively disconnect the input of solar energy after sunset and manually connect the input of solar energy after sunrise. This operation can both avoid the trouble of continued "ON" sound of the relay and reduce power consumption of the product.
2. When the relay is turned on, a blue LED indicator will be "ON" in the product, of which the blue light will penetrate through the ventilation opening at night. This is a normal phenomenon.
3. The long transportation may lead to deviation of displayed battery capacity with actual battery capacity at the first application. Before normal use of the product, you need to charge the product to 100% battery capacity, then discharge the product to automatically turn off and recharge to 100% battery capacity.
4. The product has low-temperature charge and discharge protection functions. At the environments below 0°C, the product will stop charging and continue the normal charging until its temperature recovers.
5. The power consumption of the product itself may cause error in power collection if the output power is small, as a result, the displayed output power is 0, and automatic shutdown may occur after a period of application.
6. The product has smart charging protection function. If the battery capacity reaches 85% in the process of charge, the charging power will automatically decline, which can raise service life of its battery.

If you have any questions, please feel free to contact us.

Email address: support@afery.com.

Sincerely,

UPS Mode

- **UPS Feature**

This product has the function of backup uninterruptible power supply. The usage and operation precautions are as follows:

As shown in Pic 1 below, when the product is connected between the wall socket and the electrical appliance, and the power supply and AC switch of the product are in the ON state, the product enters the UPS working mode. The AC mains in the socket supplies power to the electrical appliance through the bypass circuit, and also charges the product. In this working state, the rated power of the electrical appliance must be lower than 1600W(only 100V~120V), otherwise overload protection may be triggered.

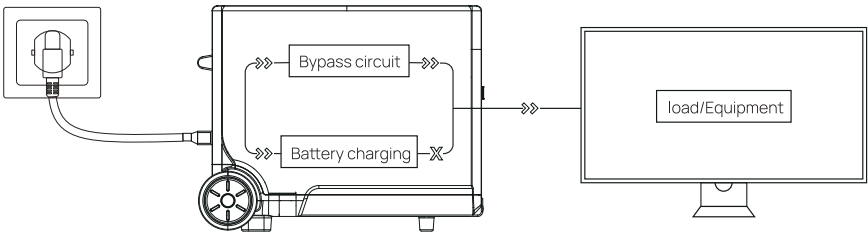

(Pic 1)

As shown in Pic 2 below, when the AC mains at the socket end is disconnected, the bypass output inside the product stops working, the product switches to a bidirectional inverter circuit within 10ms, and the circuit outputs supply power to the electrical appliance to ensure that the electrical appliance is uninterrupted and works normally during the process.

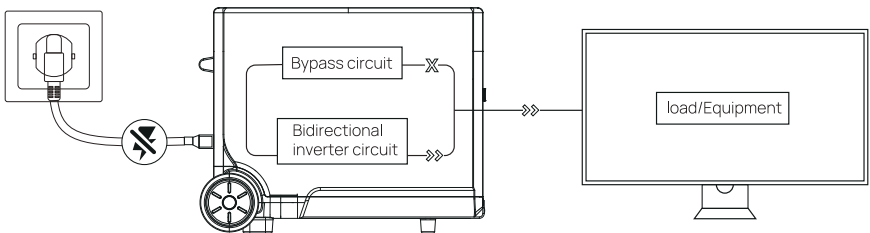

(Pic 2)

Connection of Solar Panels

Under the condition of light, this product can be connected to the solar panel and getting charged. The charging power is determined according to the conditions of light and weather.

In this charging mode, we support solar panel input within 2000W, and the input voltage cannot exceed 161V, otherwise the product abnormality caused by it will not be covered by the warranty.

We recommend the following two charging schemes:

Solar panel charging

Scheme one

Portable Power Station Charging Area

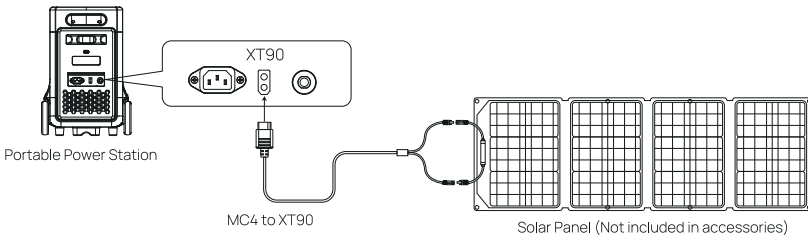

Scheme two

Portable Power Station Charging Area

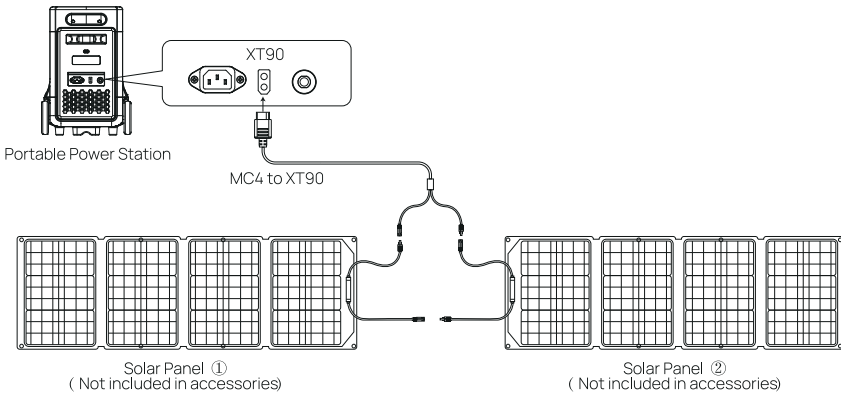

Car/Vehicle Charging

When the car is in the process of starting, connect the car charging port on the car and the product through the car charging cable to charge the product. The connection method is shown in the picture below:

This product supports 12V/24V car charger charging, please pay attention to the following two points when using this method to charge:

- ※ Please do it when the car started, otherwise the car battery may be exhausted.
- ※ Vehicle charging power is usually in the range of 90W-120W, and the charging time is long.

If fast charging is required, the AC mains charging is recommend-ed.

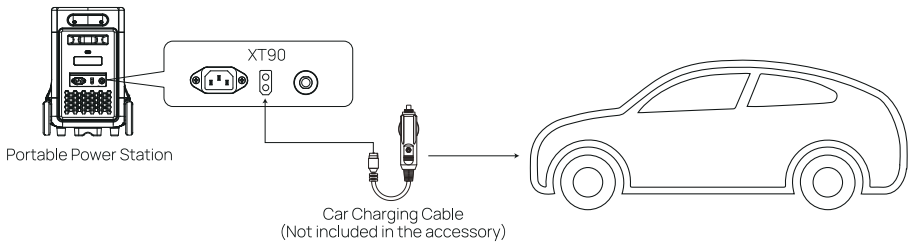

Product Parameter

Product Name	Portable Power Station
Dimension	L*W*H=584X321X464mm
Weight	40.0kg
Capacity	3840Wh
AC Charging	100V-120V 1500W max;220V-240V 2200W max
XT90 Input	12-160V 2000W max
AC Output	100V-120V, rated 3300W, 220V-240V, rated 3600W; pure sine wave
USB-A Output	(QC3.0 18W) X2
Type-C ① Output	(PD20W) X3
Type-C ② Output	(PD100W) X1 Included PD3.0 protocol
DC 5521 Output	12V/3AX2
XT-60 Output	12V/25A
Car Charging Output	12V/10A
Shutdown Current	< 500uA
Working Temperature	-10 ~ 40°C
Environment Humidity	≤90%RH
Cycle Times	> 3500 times

Battery Specifications

Cell type	40135 LiFePo4
Rated voltage of single battery	3.2V
Rated capacity of single battery	20Ah
Rated voltage of battery pack	48V
Output voltage range of the battery pack	40V~45V
Rated capacity of battery pack	3840Wh

Disclaimer

Before use, please read the user manual of this product to ensure full understanding and correct use. After reading, keep the user manual properly for future reference. If you do not operate this product correctly, you could cause serious injury to yourself or others, or result in damage to the product and property. Once you use this product, you are deemed to have understood, recognized and accepted all terms and content of this document. Users undertake to be responsible for their own actions and all consequences arising therefrom. We are not responsible for all losses caused by the user's failure to use the product in accordance with the User Manual.

In compliance with the law, the company has the final right to interpret this document and all related documents of the product. If it is updated, revised or terminated without prior notice, please visit our official web-site for the latest product information.

Warranty Card

Warranty Card	
Name	
Address	
Tel	
Mail	
Brand、 Order number	
Buying date	
Fill in the date	
What is the product failure	
Please fill in all the above items.	

This product provides a 24-month warranty service from the date of purchase

- If there is a quality problem within the range of normal use, we provide warranty service.
- After purchasing our company's products, please keep this product together with invoices and other items. When maintenance services are needed, please provide information according to our company's request.
- In the case where the warranty is damaged or altered, and no stamp of the sales store on the warranty, the warranty service may not be provided.
- Damage caused by use beyond the normal range of use is not covered by the warranty service.
- The content of the warranty scope shall be subject to the content recognized by the company.
- Even within the scope of the warranty, sometimes it will be exchanged for products with the same function. The shipping and repair fees for products outside the warranty range shall be paid by the customer.
- Sometimes the specifications and functions of the product will be updated without prior notice.

FERIY

ポータブル電源

AF-P310 | 取扱説明書

3300W

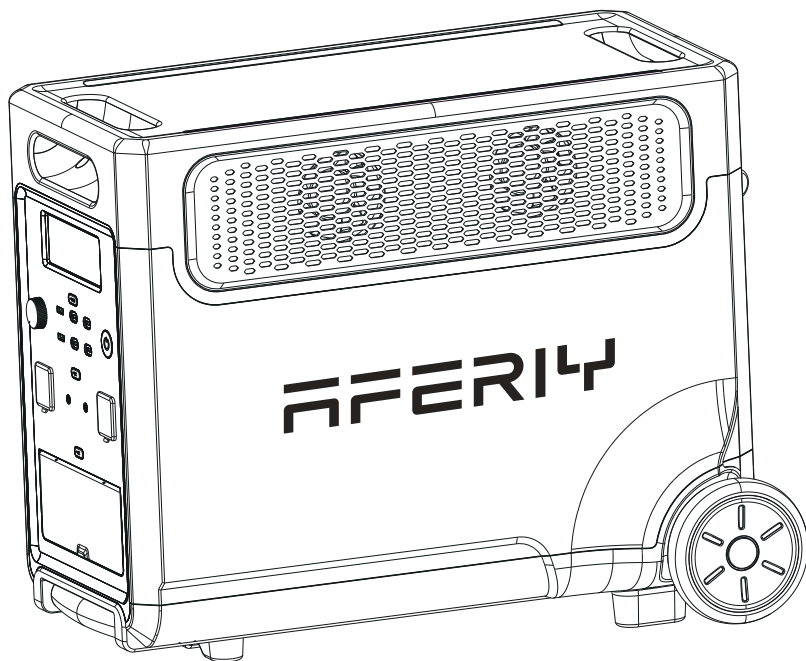



本製品をお買い上げいただき、誠にありがとうございます。本製品を正しく安全に使用するための重要な注意事項を説明しています。必ずご使用前にこの注意事項を読み、記載事項にしたがって正しくご使用ください。



注意事項

1. 本製品バッテリーを長くご使用し、且つ他の故障を防ぐために、高温多湿、直射日光を避けて常温で保存してください。火気の近くで使用しないでください。
2. 本製品に分解や改造を施すと、故障になりやすく、さらに火事になる可能性があるため、必ずしないでください。
3. 落下や強い衝撃を与えないよう注意してください。
4. お子様が手の届かない場所で、保管・使用してください。
5. 付属品は弊社製の純正品をご使用ください。他の製品によって不具合が発生する場合、保証の対象外となります。
6. 充電する際に、必ず壁コンセントでご使用ください。延長コードやテーブルタップを利用しないでください。延長コードやテーブルタップで充電する際に、その延長コードやテーブルタップの故障が発生、ひいては火事になる可能性もあります。本製品が充電中の壁コンセントに、他の電気製品と使用しないでください。
7. 本製品が使用しない場合、電源をOFFにし、電源ケーブルも抜いてください。長期間に保管する場合、バッテリーをゼロまでに消耗し、再び、50%程度まで充電し、保管してください。本製品が長く使用するために、三ヶ月毎、前記の保管方法を行ってください。
8. 本製品が廃棄処分の条件になる場合、各自治体などが定める方法に基づいて、廃棄・回収してください。
9. 国際海事機関の規定によって、本製品のバッテリーは35%となります。をご使用する前に、充電してください。

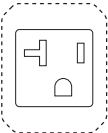
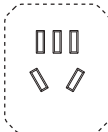
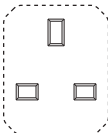
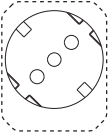
AC出力仕様

コンセント	AC 出力
 US/JP	100V~120V 50/60Hz
 CH	220V 50Hz
 UK	220V~240V 50Hz/60Hz
 EU	220V~240V 50Hz/60Hz
 KR	220V 60Hz

目次

• パッケージ内容明細	01
• 製品概要	01
• 各部の名称	02
• ディスプレイ画面紹介	05
• トラブルシューティングガイド	06
• UPSモード	07
• ソーラーパネル	08
• カーチャージャー	09
• 製品仕様	10
• バッテリー仕様	10
• 免責事項	11
• 保証書	12

パッケージ内容明細

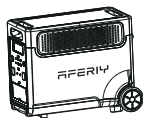

ポータブル電源



AC電源ケーブル



取扱説明書



MC4-XT90

製品概要

本製品にはバッテリーパックを内蔵しております。本製品は電力入出機能を有するポータブル電源です。本製品はAC出力インターフェース付きと共に、USB出力、シガーライター出力、DC出力なども含ま能を備えています。また、本製品は、主電源、ソーラーパネル、およれ、同時に表示、インターフェース制御、保護、およびアラームの機び自動車充電によって充電できます。

本製品主な特徴は以下となります。

- 本製品は安全性の優れたのリチウム電池を採用し、3840Wh。
- 純粋な正弦波出力で、デバイスと日常の小型家電製品に対応できます。
- 急速充電技術を使用し、製品は約3時間でフル充電されます。
- など多様な出力端子が備えられるので、いろんな場合にも適用しUSB-A、Type-C PD3.0、DC5521、XT60、シガーライターソケットます。
- UPS（無停電電源装置）機能が搭載されます。切り替え時間は10ms未満で、重要設備に安定した電力を供給し続けることができます。
- バッテリー、回路、構造などにいずれも保護措置を設置するので、より安全性が高いです。



各部の名称

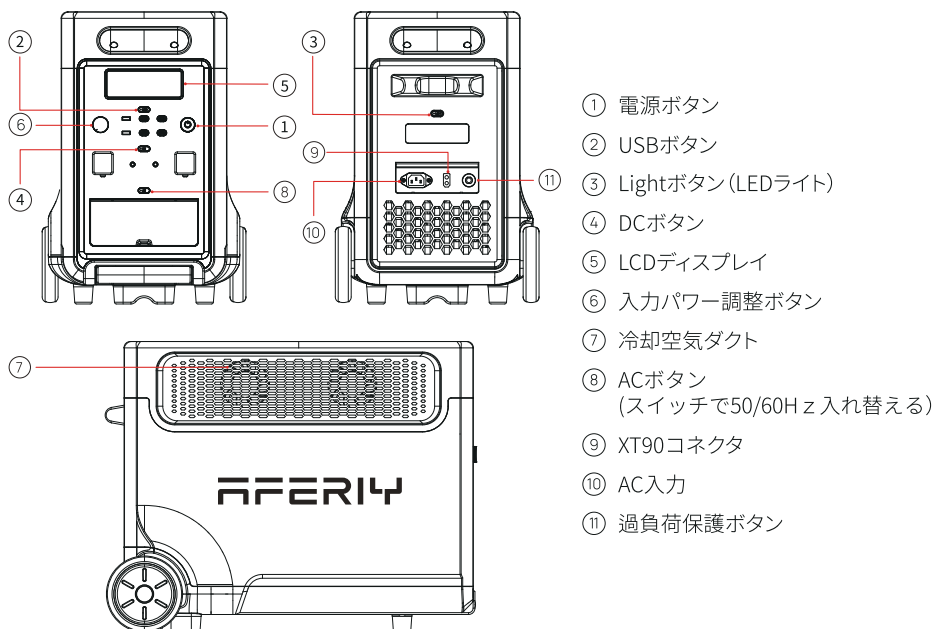



① 電源ボタン

使用方法：電源ボタンを3秒間押し続けてシステムを起動し、LCDディスプレイをオンにして、もう一回3秒間押し続ければ、閉じます。

② USBボタン

使用方法：USBボタンを短く押すとUSBパネル出力ポートが開き、もう一回短く押すと閉じます。

 USB-A X 2 QC 3.0	 TYPE-C X 3 PD-20W	 TYPE-C X 1 PD-100W
--	---	--

③ Lightボタン(LEDライト)

使用方法：Lightボタンを短く押すと、LEDライトが点灯し、もう一回短く押すと、LEDライトがSOSモデルに入り、順番に短く押すと、ストロボモードになり、最後のLED消灯(どのモードでもLED LIGHT ボタンを1秒以上押し続けると、LEDライトが直接消灯します。)

④ DCボタン

使用方法：DCボタンを短く押すと DC パネル出力ポートが開き、もう一度短く押すと閉じます。

 DC入力×2 12V/3A	 シガーライター×1 12V/10A	 XT60×1 12V/25A
---	---	--

⑤ LCDディスプレイ

本製品のバッテリー残量と使用状況のヒントを表示します。

⑥ 入力パワー調整ボタン

本製品を主電源によって充電する場合には、ボタンで入力電力を調整できます。時計回りに回転すると入力パワーが大きくなり、反時計回りに回転すると入力パワーが小さくなります。本製品を低電力で充電する場合には、バッテリーの使用寿命を延長できます。

⑦ 冷却空気ダクト

本製品がシステムによって設定された温度しきい値に達すると、冷却ファンが自動的に作動します。その時、ファンの音が聞こえます。(60dB 以下のファンの音は正常です)。本製品を使用中に、冷却吸排気口をふさがないでください。30cm以内に物を置かないでください。

⑧ ACボタン

ACボタンを押して、AC出力機能をオンにしてください。各地域のAC出力周波数は異なるので、周波数を切り替える必要がある場合、下記の手順をやってください。ACボタンを3秒間押し続けると、周波数切り替えモードに入ります。50Hz または 60Hz アイコンがディスプレイ上で点滅し、AC ボタンをもう一回短く押して 50Hz または 60Hz を選択します。アイコンの点滅が止まり、50Hz または 60Hz と表示されれば、切り替えは成功です。

⑨ XT90コネクタ

XT90コネクタは、ソーラーパネル入力またはカーチャージャー入力をサポートしています。詳細については、この記事の ページの「ソーラーパネル接続」 および ページの「カーチャージャー」を参照してください。

⑩ AC入力

壁コンセントによって製品を充電する場合には、1500Wの急速充電が可能で、フル充電するにはわずか3時間しかかかりません。この方法で充電する場合は、次の点に注意してください。

- ※ 壁コンセントで充電し、延長コードやケーブルタップの使用は避けてください。
- ※ 壁コンセントで本製品を充電する場合には、他の電気製品をそのコンセントに接続しないでください。家庭用メーターがトリップする可能性があります。

⑪ 過負荷保護ボタン

落雷などの原因で、電流が不安定になる際、AC端子にきな電流が入力されている場合、本製品を保護するため、過負荷保護機能（安全ブレーカー）が作動し、AC入力ポートを遮断します。

以下の手順に従って、本製品のAC入力機能を復元してください。

- 1) 電源ボタンをオフにして、すべてのポートを取り外します。
- 2) 各部に異常がないことを確認後、電源ボタンをONにします。
- 3) 過負荷保護ボタンを押し、ACラインを接続し、AC入力を復元し

ディスプレイ画面紹介

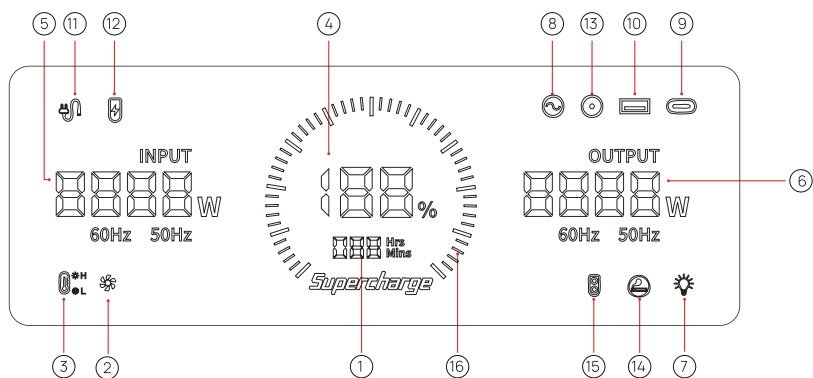

- | | | | |
|-------------|----------|------------|--------------------|
| ① 使用時間／充電時間 | ⑤ 総入力電力 | ⑨ PD3.0出力 | ⑬ DC (1.2V) 出力 |
| ② ファンの状態 | ⑥ 総出力電力 | ⑩ USB出力 | ⑭ シガーライター (12V) 出力 |
| ③ 高／低温保護 | ⑦ LEDライト | ⑪ 電源へのアクセス | ⑮ XT60(12V) 出力 |
| ④ バッテリー残量 | ⑧ AC出力 | ⑫ XT90コネクタ | ⑯ バッテリー プログレスバー |



画面表示の説明

電力表示: 製品が充電状態にある場合、電力進行状況バーは時計回りのマーキーの形で連続的に回転し、電力パーセンテージが徐々に増加します; 製品電力がゼロの場合、電力パーセンテージアイコンが点滅します。

入出力ステータス: 製品が動作しているとき、総入力電力、総出力電力、および作業領域に対応するカーソルが画面に表示されます。

アラームプロンプト: 詳細については、次のトラブルシューティングガイドの表を参照してください。

トラブルシューティングガイド

現象	原因	処理方法
 上配出力が3>OL求九か加 已一丁音亡亡屯已点減し 未寸。	出力過大・短絡	負荷を取り除き、アイコンに対応する領域のスイッチを短く押すと、アラームが解除します。
 温度警告アイコンが点滅し、ピープ音が鳴ります。	製品の温度が高すぎるか低すぎる	製品を充電状態から外し、すべての負荷を取り除き、電源を切り、デバイスが適切な動作温度に戻るのを待って、アラームが解除します。
 電源接続のロゴが点滅し、充電できません。	充電ケーブルの接続不良	ケーブルの接続状態と電源の通電を確認してください。
	過食荷保機能作動, 過負荷保機能加作動寸石	1.電源ボタンをオフにして、すべてのポートを抜く。 2.各部に異常がないことを確認した後、電源スイッチを入れ直す。 3.過負荷保護ボタンを押し、ACケーブルを接続し、AC入力を回復させる。

備考:

- 日の出や日没時に1、日の出や日没時、光量不足により出力電圧が変動し、リレーがオンとオフの切り替えを繰り返し、リレーが起動になる音が常時発生する可能性があります。日没後にソーラー入力を積極的に切断し、日の出後に手でソーラー入力を接続することをお勧めします。この操作により、リレー動作音のトラブルを回避し、本製品の消費電力を低減することができます。
- 製品の内部では、リレーが作動すると青い表示灯が点灯し、夜間に青い光が通気口から漏らしていますが、これは正常な現象です。
- 長期間の輸送による衝撃により、始めて製品を使用するときに表示される電力が実際の電力と異なる場合があります。まず製品を100%まで充電してから、自動的にシャットダウンするまで放電し、その後、通常に使用できるようにするために100%の電力まで充電する必要があります。
- 本製品には低温充放電保護機能が有り、0°C以下の環境では充電を停止し、温度が回復するまで正常に充電できません。
- 本製品には自身の消費電力量があり、出力電力が低すぎる場合、製品の電力収集にエラーが生じ、出力電力が0と表示され、一定期間の使用後に自動的にシャットダウンする場合があります。
- 本製品にはインテリジェントな充電保護機能を備えており、充電中にバッテリー残量が85%に達すると、自動的に充電電力が減少し、バッテリー寿命が延ばすようになります。

何か問題があればご遠慮なく、弊社にご連絡くださいね、

Eメールアドレスは: support@afერიjapan.com

今後ともよろしくお願い申し上げます。

UPSモード

• UPS機能

本製品は、無停電電源装置のバックアップ機能を備えています使用方法と操作上の注意事項次のようになります。

図1に示すように、製品がソケットと電化製品の間接続され、製品の電源とACスイッチがオンの状態にある場合、製品はUPS動作モードに入ります。ソケットの主電源バイパス回路を介して消費者に電力が供給され、同時に製品も充電されます。この動作状態では、電化製品の定格電力は1600W(にのみ100V~120V)未満である必要があります。そうしないと、過負荷保護がトリガーされる可能性があります。

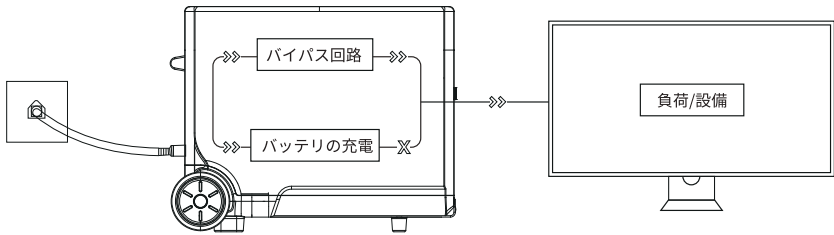

(図一)

図2に示すように、ソケット側の主電源が切断されると、製品内部のバイパス出力が停止します。作業停止後、製品は10ms以内に双方向インバータ回路に切り替わり、回路の出力後、電化製品に電力が供給され、プロセス中に電化製品が中断されず、正常に動作することが保証されます。

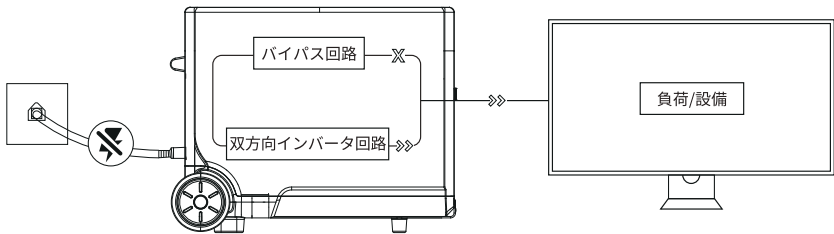

(図二)

ソーラーパネル

光の条件の下で、本製品はソーラーパネルに接続され、製品の充電を実現することができます。充電電力は、光と天候の条件に応じて決定されます。

この充電モードでは、2000W以内のソーラーパネルの利用可能です。入力電圧が161Vを超えてはいけません。超えた場合による製品の異常は保証の対象外となります。

下記の二種類の充電方法をお勧めします。

ソーラーパネル充電

方法一

デバイス充電エリア

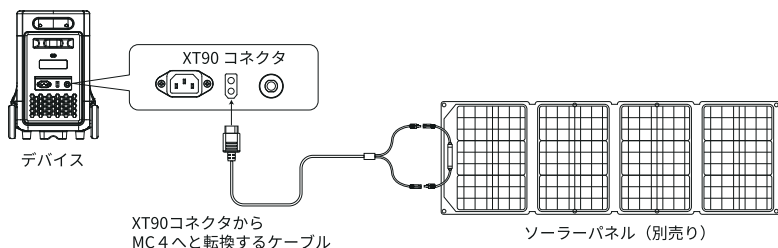

方法二

デバイス充電エリア

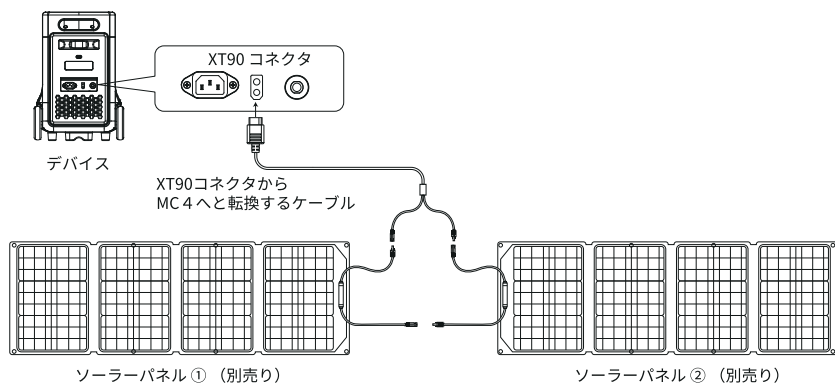

カーチャージャー

自動車の始動過程で、車内充電ポートと製品を自動車の充電ケーブルで接続して、製品を充電します。接続方法は図に示されています。

本製品は12Vカーチャージャー/24Vカーチャージャーの充電に対応しておりますが、この方法で充電する場合は以下の2点にご注意ください。

- ※ 自動車が始動した状態で行ってください。そうしないと、車のバッテリーが消耗する可能性があります。
- ※ オンボードの充電電力は通常 90W ~ 120W の範囲で、充電時間は長くなります。

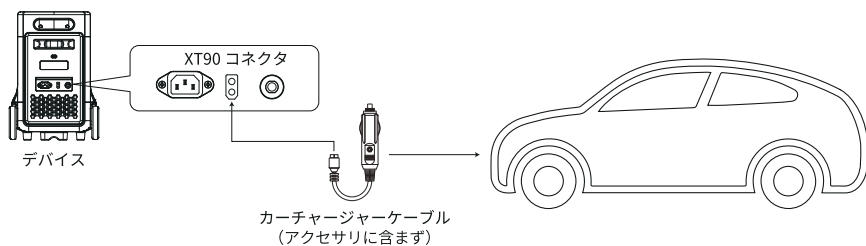

製品仕様

製品名称	ポータブル電源
製品サイズ	L*W*H=584X321X464mm
製品重量	40.0kg
バッテリー容量	3840Wh
AC充電	100V-120V 1500W max;220V-240V 2200W max
XT90入力	12-160V 2000W max
AC出力	100V-120V定格容量3300W;220V-240V定格容量3600W; 純正弦波
USB-A 出力	(QC3.0 18W) X2
Type-C ① 出力	(PD20W) X3
Type-C ② 出力	(PD3.0 100W一方向出力) X1
DC 5521 出力	12V/3AX2
XT-60出力	12V/25A
カーチャージャー出力	12V/10A
シャットダウン電流	<500uA
動作温度	-10~40°C
環境湿度	≤90%RH
リサイクル充電	>3500回

バッテリー仕様

種類	40135リン酸鉄リチウム電池
一つのバッテリー定格電圧	3.2V
一つのバッテリーの定格容量	20Ah
バッテリーバック定格電圧	48V
バッテリーバック出力電圧範囲	40V~54V
バッテリーバック定格容量	3840Wh

免責事項

本製品を使用する前に、取扱説明書をよくお読みになり、完全に理解して正しくお使いください。お読みになった後、取扱説明書を通常に本製品と保管してください。誤動作によって、ご自身や他の人に重傷を負わせたり、製品や財産に損害を与える可能性があります。本製品を使用すると、取扱説明書に書かれているすべての条件と内容を理解、認識、同意したものと見なされます。使用者は、自分の行動とそこから生じるすべての結果に対して責任を負うことを約束します。AFERIYは、使用者が取扱説明書に従わない使用によって発生したすべての損失に責任を負いません。

法律に従って、弊社は取扱説明および製品のすべての関連文書を解釈する最終的な権利を有します。予告なしに更新、改訂、または終了する場合は、AFERIY公式サイトで最新の製品情報をご確認ください。

保証書

保証書	
お名前	
ご住所	
お電話	
メール	
販売店名、注文番号	
お買い上げ日	
記入日	
不具合内容詳細	
上記全ての項目にご記入ください。	

本製品はご購入日から24ヶ月間の保証サービスを提供します。

- 通常の使用範囲で製品の品質に問題が発生した場合に保証を提供します。
- 製品の購入後本書とレシートなど購入履歴の分かる物を一緒に保管し、保証を受ける場合弊社のご依頼に応じてご提出ください。
- 保証書の破損・改変などの不正が認められる場合および、保証書に販売店印がない場合や購入履歴が確認できない場合は、保証対象とならない場合があります。
- 適切な使用範囲使用範囲から逸脱した状況での使用に因る損傷は保証されません。
- 保証の範囲は弊社が定めた内容に準拠します。
- 保証の範囲内と認められた場合でも、弊社が認める同等機能の製品への交換や、返金で対応する場合があります。
- 保証が適用され無い場合の送料を含む修理費用は、お客様の負担となる場合があります。
- 製品の仕様や機能は予告なしに変更される場合があります。