

FEBER

FEBER es una marca propiedad de:
 FEBER is a trademark of:
 FEBER est une marque déposée appartenant à:
 A FEBER é uma marca propriedade da:
 Die Marke FEBER ist Eigentum von:
 Het merk FEBER is eigendom van:
 FEBER è una marca proprietà di:
 FEBER jest znakiem towarowym należącym do:
 FEBER er et registreret varemærke fra:
 FEBER är ett märke som tillhör:
 FEBER er et merke som tilhører:
 FEBER-tuotemerkin omistaa :
 FEBER je značkou ve vlastnictví společnosti:
 FEBER este o marcă proprietate:
 Η FEBER είναι μια μάρκα ιδιοκτησίας της:
 FEBER je ochranná známka spoločnosti:
 Владелец торговой марки FEBER
 является компания:
 FEBER, FAMOSA'ya ait bir markadır.
 "فیبیر" علامة ملوكة لمجموعة "فاموسا"

Famosa

Fábricas Agrupadas
 de Muñecas de Onil, S.A.
 Edificio FAMOSA
 Polígono Industrial "Las Atalayas"
 C/ Del Franco S/N
 03114 Alicante - España



¡ADVERTENCIA! PESO MÁXIMO RECOMENDADO:
WARNING! RECOMMENDED MAXIMUM WEIGHT:
ATTENTION! POIDS MAX. RECOMMANDÉ:
ADVERTÊNCIA! PESO MÁXIMO RECOMENDADO:
ACHTUNG! EMPFOHLENES GEWICHT:
WAARSCHUWING! MAXIMUM AANBEVOLEN GEWICHT:
AVVERTENZA! PESO MASSIMO RACCOMANDATO:
OSTRZEŻENIE! MAKSYMALNA ZALECANA WAGA:
ADVARSEL! MAKSIMUM ANBEFALET VÆGT:
VARNING! HÖGST REKOMMENDERAD VIKT:
ADVARSEL! VEILEDENDE MAKSIMUMSVEKT:
VAROITUS! SUOSITELTU ENIMMÄISPAINO:
UPOZORNĚNÍ! MAXIMÁLNÍ DOPORUČENÁ HMOTNOST:
AVERTISMENT! GREUTATE MAXIMĂ RECOMANDATĂ:
ΠΡΟΕΙΔΟΠΟΙΗΣΗ! ΜΕΓΙΣΤΟ ΠΡΟΤΕΙΝΟΜΕΝΟ ΒΑΡΟΣ:
UPOZORNENIE! MAXIMÁLNA ODPOŔUCANÁ HMOTNOSŤ:
ВНИМАНИЕ! МАКСИМАЛЬНЫЙ РЕКОМЕНДОВАННЫЙ ВЕС:
UYARI! ÖNERİLEN AZAMI AĞIRLIK:
 خذیرا الثقل الأقصى الموصی به



20 kg
44 lb

FABRICADO EN ESPAÑA
 MADE IN SPAIN
 FABRIQUÉ EN ESPAGNE
 FABRICADO EM ESPANHA
 HERGESTELLT IN SPANIEN
 WERD IN SPANJE GEFABRICEER
 FABBRICATA IN ESPAGNA
 WYPRODUKOWANO W HISZPANII
 FREMSTILLET I SPANIEN

TILLVERKAD I SPANIEN
 PRODUSERT I SPANIA
 VALMISTETU ESPANJASSA
 VYROBENO VE ŠPANĚLSKU
 FABRICAT ÎN SPANIA
 ΚΑΤΑΣΚΕΥΑΖΕΤΑΙ ΣΤΗΝ ΙΣΠΑΝΙΑ
 VYROBENÉ V ŠPANIELSKU
 СДЕЛАНО В ИСПАНИИ
 ISPANYA'DA ÜRETİLMİŞTİR
 صنع في إسبانيا.



PARA IR HACIA ADELANTE • MOVING FORWARDS • POUR AVANCER DANS LE SENS DE LA MARCHÉ • PARA IR PARA A FRENTE • ZUM VORWÄRTS FAHREN • OM VOORUIT TE RIJDEN • PER ANDARE IN AVANTI • ABY POJECHAĆ DO PRZODU • SÅDAN KØRER MAN FREMAD • FÖR ATT KÖRA FRAMÅT • HVORDAN KJØRE FOROVER • ЕТЕЕНPÄIN AJAMINEN • PRO JÍZDU DOPŘEDU • PENTRU DEPLASAREA ÎNAINTE • ΓΙΑ ΝΑ ΚΙΝΗΘΕΙΤΕ ΠΡΟΣ ΤΑ ΕΜΠΡΟΣ • НА СНОD VPRED • ДЛЯ ДВИЖЕНИЯ ВПЕРЕД • İLERİ GİTMEK İÇİN • للتقدم نحو الامام.



PARA GIRAR • TURNING • POUR TOURNER • PARA RODAR • ZUR RICHTUNGSÄNDERUNG • OM TE DRAAIEN • PER GIRARE • ABY SKRĘCIĆ • SÅDAN DREJER MAN • FÖR ATT SVÄNGA • HVORDAN SVINGE • KÄÄNTYMINEN • K ZATÁČENÍ • PENTRU A VIRA • ΓΙΑ ΝΑ ΣΤΡΙΨΕΤΕ • NA ZMĚNU SMERU • ДЛЯ ПОВОРОТА • DÖNMEK İÇİN • الالتفاف.

GIRO A LA IZQUIERDA
TO THE LEFT
VIRAGE À GAUCHE
VIRAR À ESQUERDA
LINKS ABBIEGEN
DRAAIEN NAAR LINKS
GIRARE A SINISTRA
SKRĘT W LEWO
VÄNSTREDREJNING
VÄNSTERSVÄNG
SVINGE TIL VENSTRE
KÄÄNTYMINEN VASEMMALLE
ZATÁČENÍ DOLEVA
VIRAJ LA STÄNGA
ΣΤΡΟΦΗ ΠΡΟΣ ΤΑ ΑΡΙΣΤΕΡΑ
ОТОЧЕНИЕ ДОЛВА
ПОВЕРНИТЕ НАПРАВО
SAĞA DÖNDÜRME
التفاف نحو اليسار.



GIRO A LA DERECHA
TO THE RIGHT
VIRAGE À DROITE
VIRAR À DIREITA
RECHTS ABBIEGEN
DRAAIEN NAAR RECHTS
GIRARE A DESTRA
SKRĘT W PRAWO
HØJREDREJNING
HØGERSVÄNG
SVINGE TIL HØYRE
KÄÄNTYMINEN OIKEALLE
ZATÁČENÍ DOPRAVA
VIRAJ LA DREAPTA
ΣΤΡΟΦΗ ΠΡΟΣ ΤΑ ΔΕΞΙΑ
ОТОЧЕНИЕ ДОПРАВА
ПОВЕРНИТЕ НАЛЕВО
SOLA DÖNDÜRME
التفاف نحو اليمين.



MANEJO DEL VEHÍCULO • OPERATING THE VEHICLE • LA CONDUITE DU VÉHICULE • UTILIZAÇÃO DO VEÍCULO • LENKEN DES FAHRZEUGS •
 BEDIENING VAN HET VOERTUIG • USO DEL VEICOLO • KIEROWANIE POJAZDEM • HÄNDTERING AF KØRETØJET • ATT KÖRA FORDONET •
 BETJENING AV KJØRETØYET • ΑΓΟΝΕΥΟΝ ΚΑΥΤΤΟ • ΜΑΝΙΠΟΥΛΑΚΕ Σ' ΟΧΗΜΑΤΟΣ • ΧΕΙΡΙΣΜΟΣ ΤΟΥ ΟΧΗΜΑΤΟΣ • ARACIN SÜRÜLMESİ •
 УПРАВЛЕНИЕ ТРАНСПОРТНЫМ СРЕДСТВОМ • ARACIN SÜRÜLMESİ • قيادة المركبة.

ES - INSTRUCCIONES DE USO Y MANEJO

¡ADVERTENCIA! El juguete ha de usarse con prudencia puesto que requiere gran habilidad para evitar caídas o colisiones que causen heridas al usuario o a terceras partes. Se debe usar solamente en zonas planas, sin obstáculos cercanos y de suelo firme.

EN - USE AND HANDLING INSTRUCTIONS

WARNING! The toy should be used with caution as skill is required to prevent falls or collisions that could injure the user or other persons. Use only on flat, firm surfaces with no obstacles around.

FR - MODE D'EMPLOI ET DE MANIEMENT

ATTENTION! L'utilisation du jouet doit se faire avec prudence, car son usage requiert une grande dextérité pour prévenir toute chute ou collision susceptible d'occasionner des blessures à l'utilisateur ou aux tiers. À utiliser sur des surfaces planes, sans aucun obstacle à proximité et sur un sol ferme.

À utiliser sur des surfaces planes, sans aucun obstacle à proximité et sur un sol ferme.

PT - INSTRUÇÕES DE UTILIZAÇÃO E MANEJO

ADVERTÊNCIA! O brinquedo é para ser usado com prudência, visto que requer grande destreza para evitar quedas ou colisões que causem feridas ao utilizador ou ainda a terceiras pessoas. A usar somente em zonas planas, sem obstáculos nas proximidades e em solos estáveis.

DE - GEBRAUCHS- UND FAHRANLEITUNG

ACHTUNG! Bei der Verwendung des Spielzeugs ist Vorsicht geboten. Es erfordert große Geschicklichkeit, Stürze und Zusammenstöße zu vermeiden, die zu Verletzungen des Benutzers oder von Dritten führen können. Nur in flachem Gelände mit festem Boden und ohne nahe Hindernisse verwenden.

Nur in flachem Gelände mit festem Boden und ohne nahe Hindernisse verwenden.

NL - GEBRUIKSAANWIJZING

WAARSCHUWING! Het speelgoed moet voorzichtig gebruikt worden, want het vereist een grote vaardigheid om vallen en botsingen te vermijden die de gebruiker of derden zouden verwonden. Enkel gebruiken op vlakke zones, zonder hindernissen in de buurt en op een stevige grond.

IT - ISTRUZIONI PER L'USO

AVVERTENZA! Questo giocattolo deve essere utilizzato con prudenza, poiché richiede una certa destrezza per evitare cadute o collisioni che possono causare ferite all'utente o a terzi. Impiegare solo in zone pianeggianti, senza ostacoli prossimi e su superfici stabili.

PL - INSTRUKCJA UŻYTKOWANIA

OSTRZEŻENIE! Zabawkę należy używać z przeczornością. Jej użytkowanie wymaga dużej wprawy, aby uniknąć upadków i zderzeń, które mogłyby spowodować zranienie użytkownika lub osób trzecich.

Pojazd należy używać jedynie na powierzchniach płaskich, o twardym gruncie i z dala od przeszkód.

DK - BRUGSVEJLEDNING

ADVARSEL! Legetøjet skal bruges med forsigtighed, da det kræver stor opmærksomhed at undgå styrt eller sammenstød, der kan føre til skader på brugeren eller andre.

Pojazd należy używać jedynie na powierzchniach płaskich, o twardym gruncie i z dala od przeszkód.

SE - BRUKSANVISNING

WARNING! Leksaken måste användas med försiktighet eftersom det fordras stor skicklighet för att undvika fall och krockar som kan skada användaren eller andra personer. Det bör bara användas på plant, fast underlag och utan hinder i närheten.

NO - BRUKS- OG BETJENINGSINSTRUKSER

ADVARSEL! Barnet må lære å bruke leketøyet med forsiktighet for å unngå fall eller kollisjoner som kan påføre skader på barnet selv eller andre personer.

Den må bare brukes på jevne, faste overflater langt unna mulige hindringer.

FI - KÄYTTÖ- JA KÄSITTELYOHJEET

VAROITUS! Lelua tulee käyttää varovaisesti, koska sen käyttö edellyttää taitavuutta kaatumisten ja törmäysten välttämiseksi, jotka voivat aiheuttaa vammoja niin käyttäjälle kuin muillekin henkilöille. Tulee käyttää vain tasaisilla alueilla, joilla ei ole lähellä olevia esteitä ja joissa on kova pinta.

CZ - NÁVOD K POUŽITÍ

UPOZORNĚNÍ! Tuto hračku je nutné používat opatrně. Vyžaduje totiž značnou zručnost, aby se dítě vyhnulo pádům nebo srážkám, které by mohly způsobit poranění jemu nebo dalším osobám. Je nutné na něm jezdit pouze na rovných místech, pevném povrchu a tam, kde nejsou v blízkosti žádné překážky.

RO - INSTRUCȚIUNI DE FOLOSIRE ȘI MANEVRARE

AVERTISMENT! Jucăria trebuie folosită cu precauție, deoarece este necesară multă îndemânare pentru prevenirea căderilor sau ciocnirilor care pot provoca rănirea copilului sau a altor persoane. Trebuie folosit numai pe suprafețe plane și dure, fără obstacole în apropiere.

ΕΛ - ΟΔΗΓΙΕΣ ΧΡΗΣΗΣ ΚΑΙ ΧΕΙΡΙΣΜΟΥ

ΠΡΟΕΙΔΟΠΟΙΗΣΗ! Το παιχνίδι πρέπει να χρησιμοποιείται με σύνεση μια και απαιτείται αρκετή δεξιότητα για να αποφύγετε πτώσεις ή συγκρούσεις που μπορεί να προκαλέσουν τραυματισμούς στο χρήστη ή σε τρίτους.

Πρέπει να χρησιμοποιείται μόνο σε επίπεδες επιφάνειες, χωρίς εμπόδια κοντά και σε σταθερό έδαφος.

SK - NÁVOD NA POUŽITIE A OVLÁDANIE

UPOZORNENIE! Používajte hračku s rozvahou. Vyžaduje si obratnosť, aby sa zabránilo pádom alebo kolíziám, ktoré by mohli spôsobiť zranenie používateľa alebo tretej strany.

Používajte len na rovnej ploche s pevným podkladom a bez prekážok v okolí.

RU - ИНСТРУКЦИИ ПО ИСПОЛЬЗОВАНИЮ И УПРАВЛЕНИЮ

ВНИМАНИЕ! Настоящую игрушку необходимо использовать с осторожностью, так как во время использования возможно падение или столкновение, которые могут привести к травмам пользователя или третьих лиц.

Управлять транспортным средством допускается только на твердой ровной поверхности без препятствий.

TR - KULLANIM VE SÜRÜŞ TALİMATLARI

UYARI! Kullanıcının ve üçüncü kişilerin yaralanmasına yol açabilecek düşmeleri veya çarpmaları önlemek önemli bir beceri gerektirdiğinden, oyuncağın son derece tedbirli bir biçimde kullanılması gerekmektedir.

Yalnızca düz, yakınında engellerin olmadığı, sağlam zeminlerde kullanılmalıdır.

(2)

تعليمات الاستعمال

تحذير! يجب استخدام اللعبة بتدبير لأنها تتطلب مهارة كبيرة لتجنب السقوط أو الاصطدامات التي تسبب الإصابات للمستخدم أو لأطراف ثالثة. يجب استخدامها في مناطق مسطحة و دون حواجز قريبة و أرض صلبة.

CONTENIDO • CONTENTS • CONTENU • CONTEÚDO • INHALT • INHOUD • CONTENUTO • ZAWARTOŚĆ OPRAKOWANIA • INNHOLD •
 INNEHÅLL • INNHOLD • SISÄLTÖ • OBSAH • CONTINUT • ΠΕΡΙΕΧΟΜΕΝΑ • OBSAH • СОДЕРЖИМОЕ КОРОБКИ • İÇERİK • المحتوى

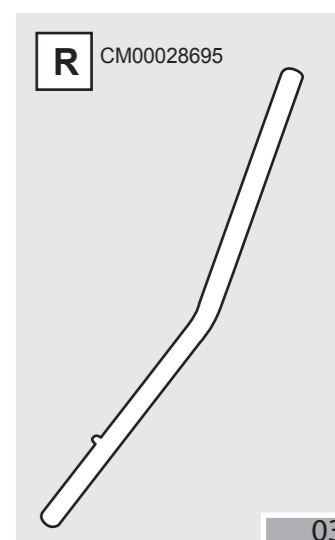
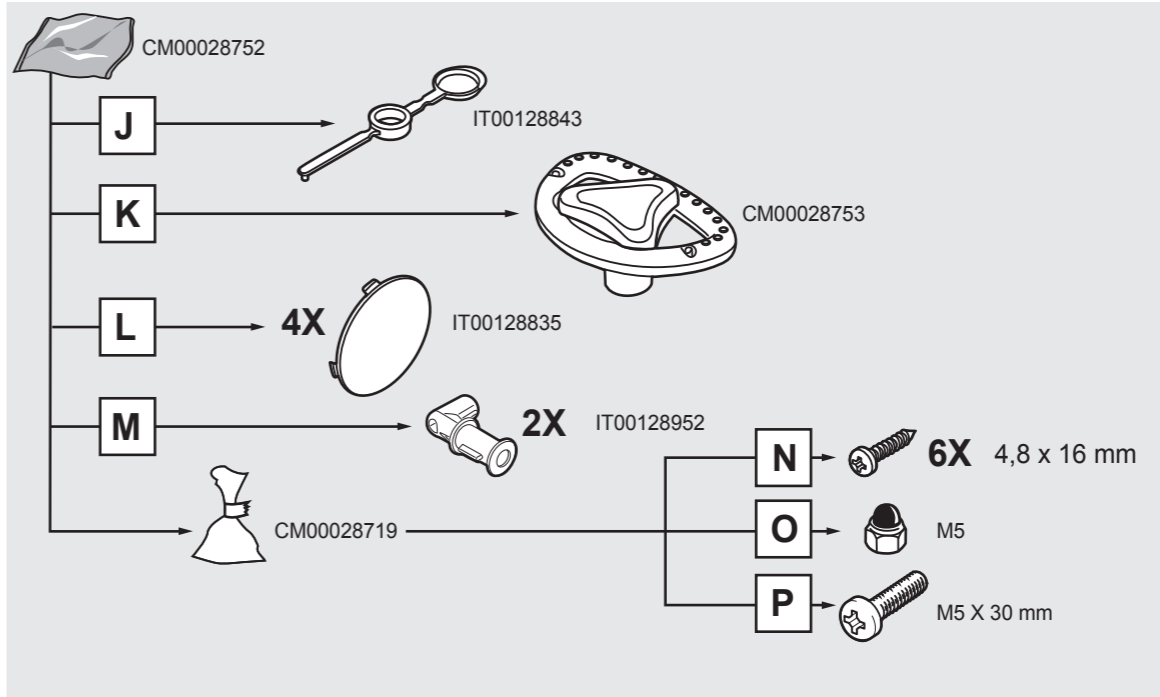
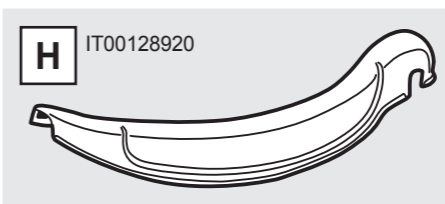
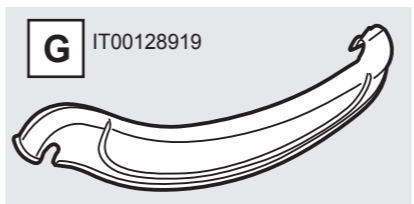
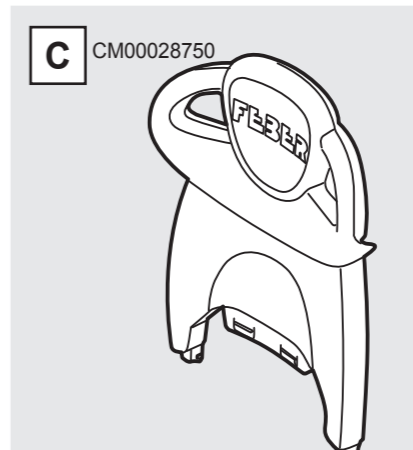
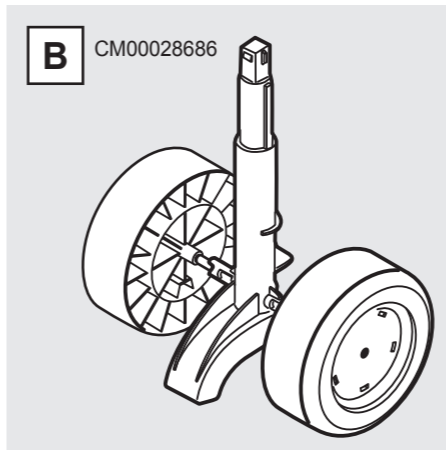
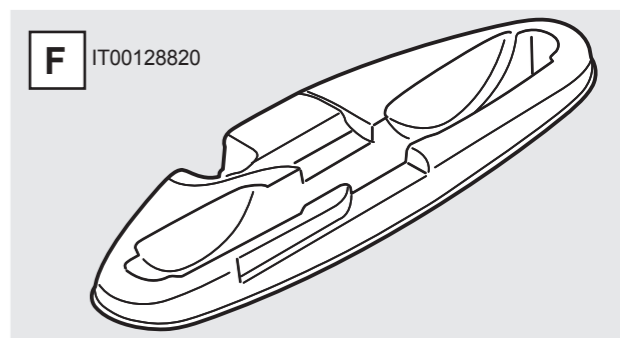
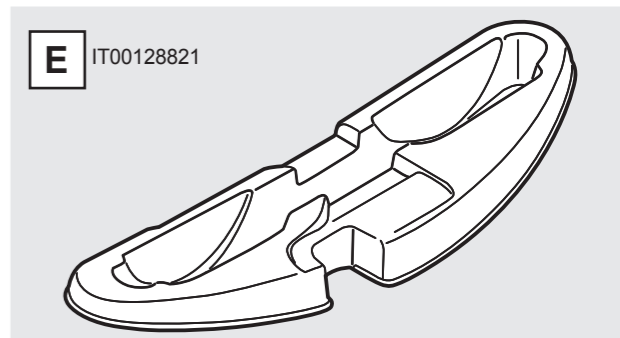
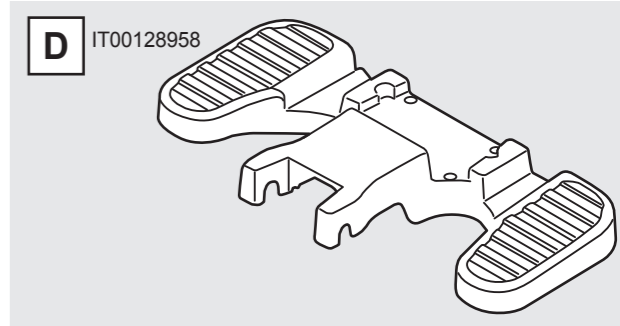
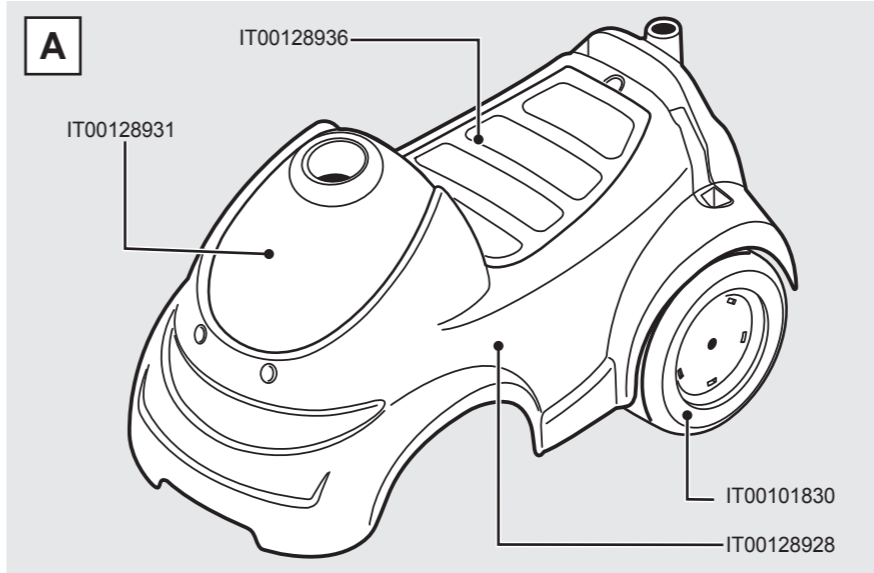

¡ADVERTENCIA! Realizar por un adulto
WARNING! This should be done by an adult
ATTENTION! A réaliser par un adulte
ATENÇÃO! A realizar por um adulto
ACHTUNG! Dies ist von einem erwachsenen auszuführen
WAARSCHUWING! Uit te voeren door een volwassene
AVVERTENZA! Deve essere fatto da un adulto
OSTRZEŻENIE! Do wykonania przez osobę dorosłą.
ADVARSEL! Bør udføres af en voksen person
WARNING! Att göras av en vuxen
ADVARSEL! Utføres av en voksen

VAROITUS! Kokoaminen jätettävä aikuisen tehtäväksi
POZOR! Provede dospělá osoba.
ATENÇÃO! A se efectua de către un adult.
ΠΡΕΙΔΟΠΟΙΗΣΗ! Να πραγματοποιείται από έναν ενήλικα.
UPOZORNENIE! Úkon môže vykonať len dospelá osoba.
ВНИМАНИЕ! Данную операцию должен выполнять взрослый.
UYARI! Bir yetişkin tarafından gerçekleştirilmelidir.

•Herramientas no incluidas.
 •Tools not included.
 •Outils non inclus.
 •Ferramenta não incluída.
 •Werkzeug nicht inbegriffen.
 •Gereedschap niet bijgesloten.
 •Attrezzi non inclusi.
 •Narzędzie nie załączone.
 •Værktøj medfølger ikke.
 •Verktøy medfølger inte.

•Verktøyet ikke inkludert.
 •Ei sisällä työkalua.
 •Neosahujie nããadi
 •Instrument neinclus
 •Δεν περιλαμβάνονται τα εργαλεία.
 •Nàradie nie je súčasťou balenia.
 •Инструменты не входят в комплект.
 •Aletler dahil değildir.
 لم يتم تضمين أداة

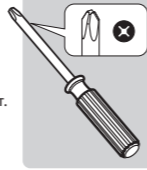

يقوم بالعمل شخص بالغ

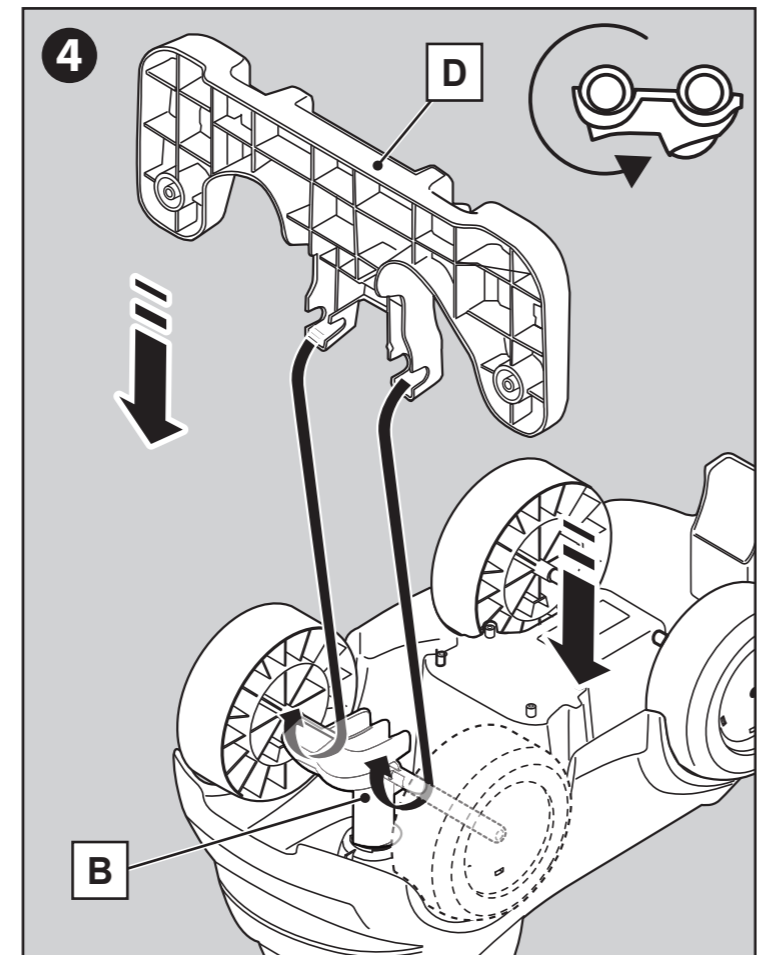
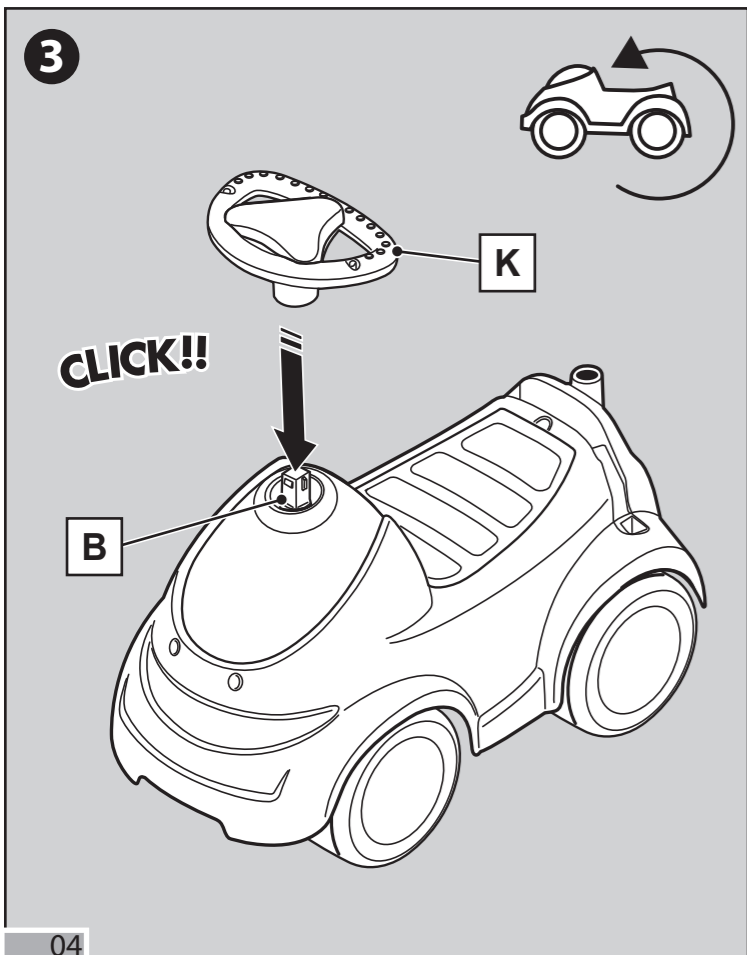
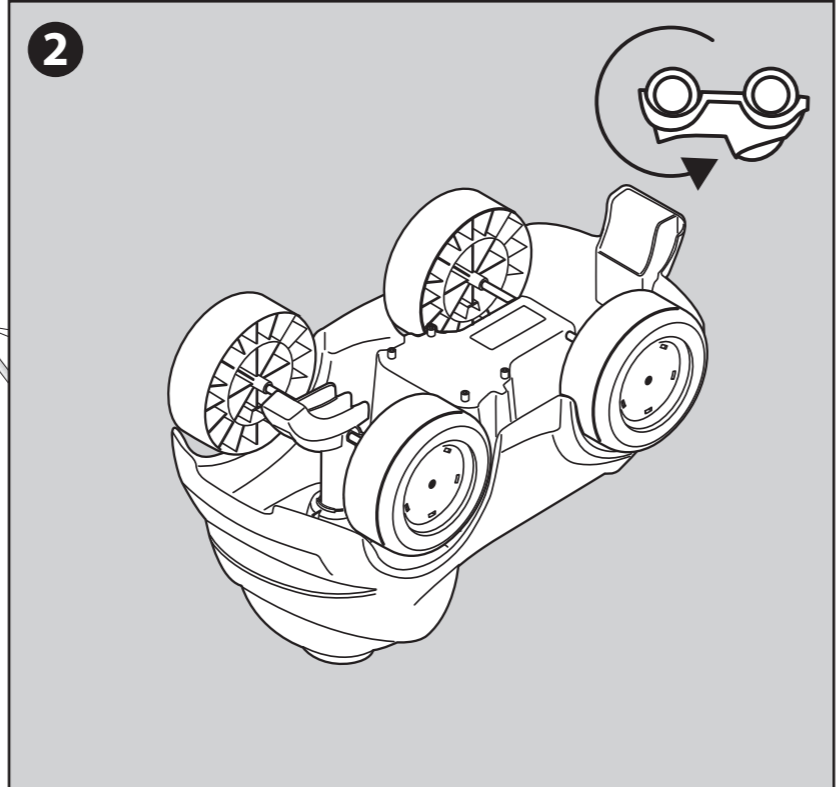
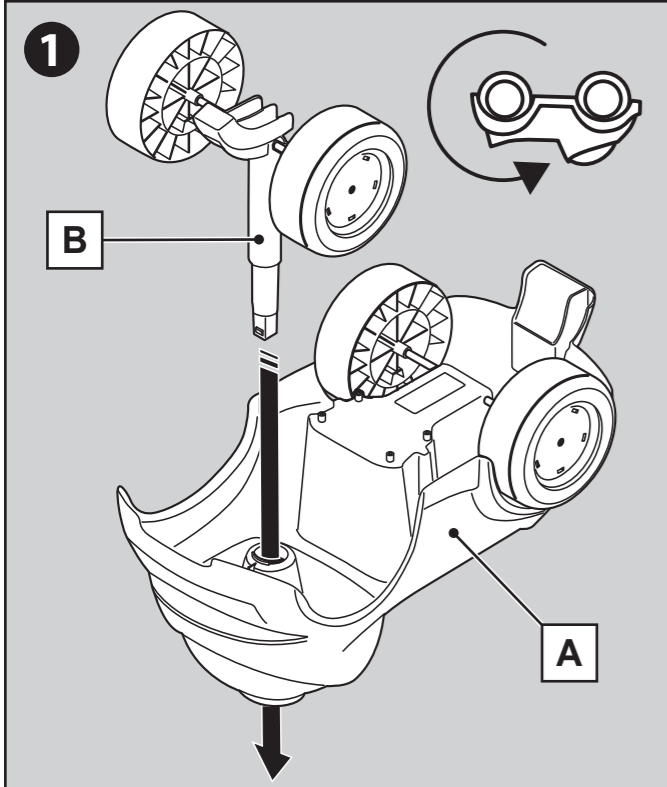

3 18

MESES MONTHS MOIS MENSES MÓNATE MÅNÄNDER MÄNÄDER
 MESESI MĚSÍC MĚSIAČEK MĚSIAČEK MÄNÄDER AY

4 36+

MESES MONTHS MOIS MENSES MÓNATE MÅNÄNDER MÄNÄDER
 MESESI MĚSÍC MĚSIAČEK MĚSIAČEK MÄNÄDER AY

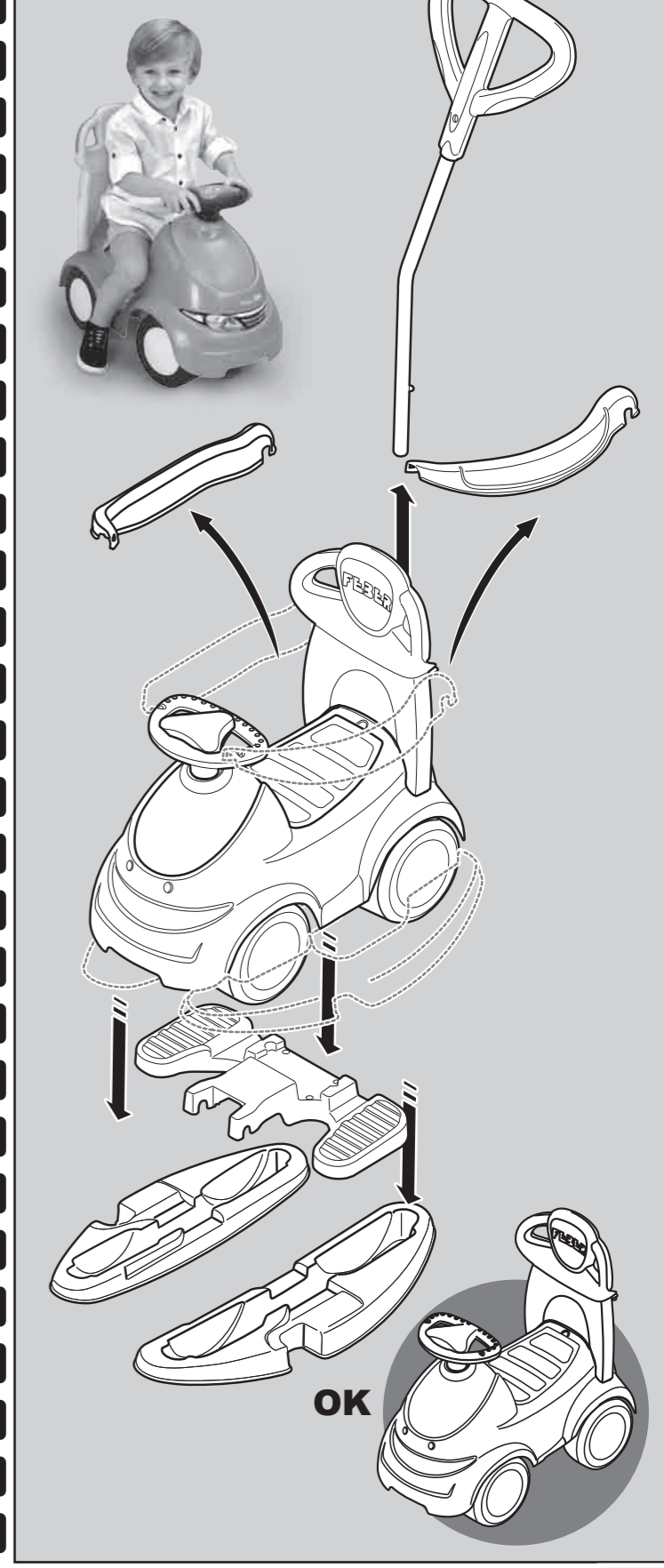
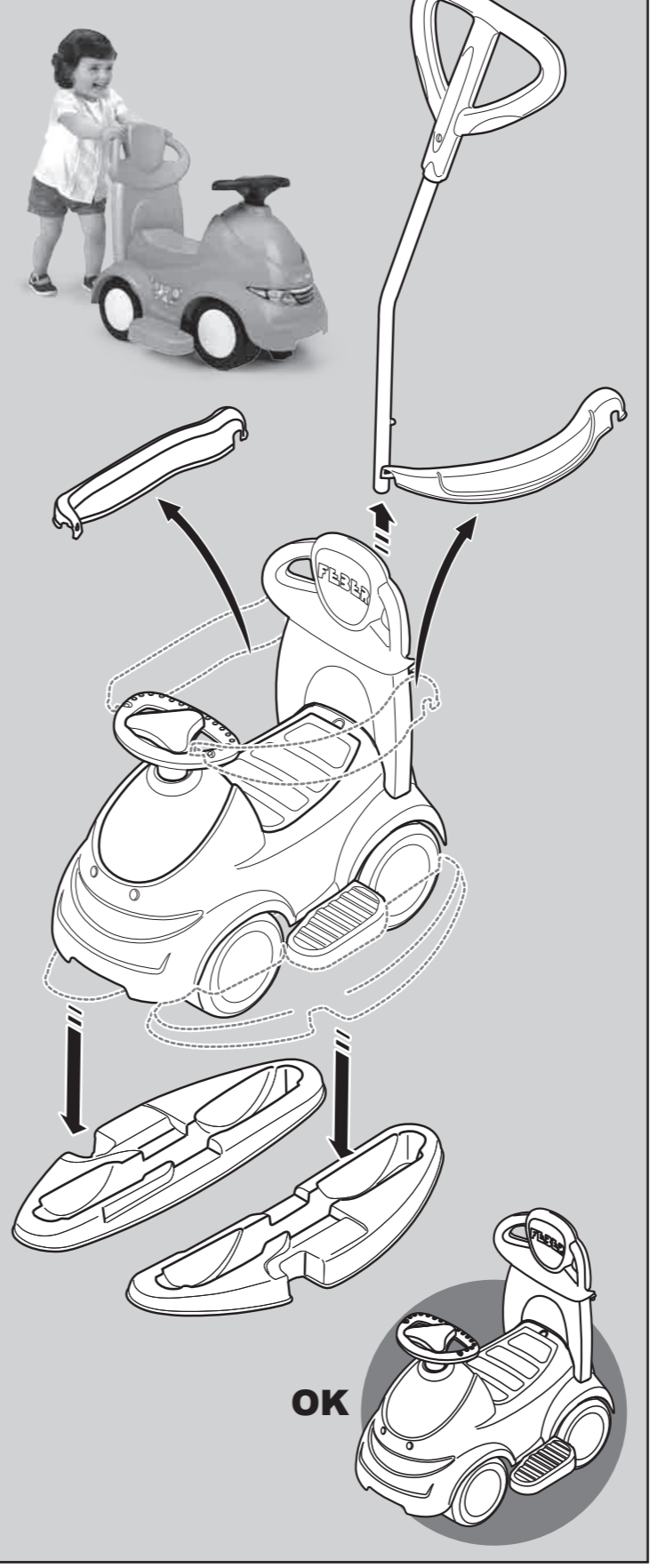

1 12
 MESES MÄNADER
 MONTHS MÄNÄDER
 MOIS KUUKAUTTA
 MESES MĚSÍCŮ
 MONATE LUNĪ
 MAANDEN MĪHONON
 MESI MESIACOV
 MĚSIAČE MEČRLEB
 MÄNÄDER AY شهر

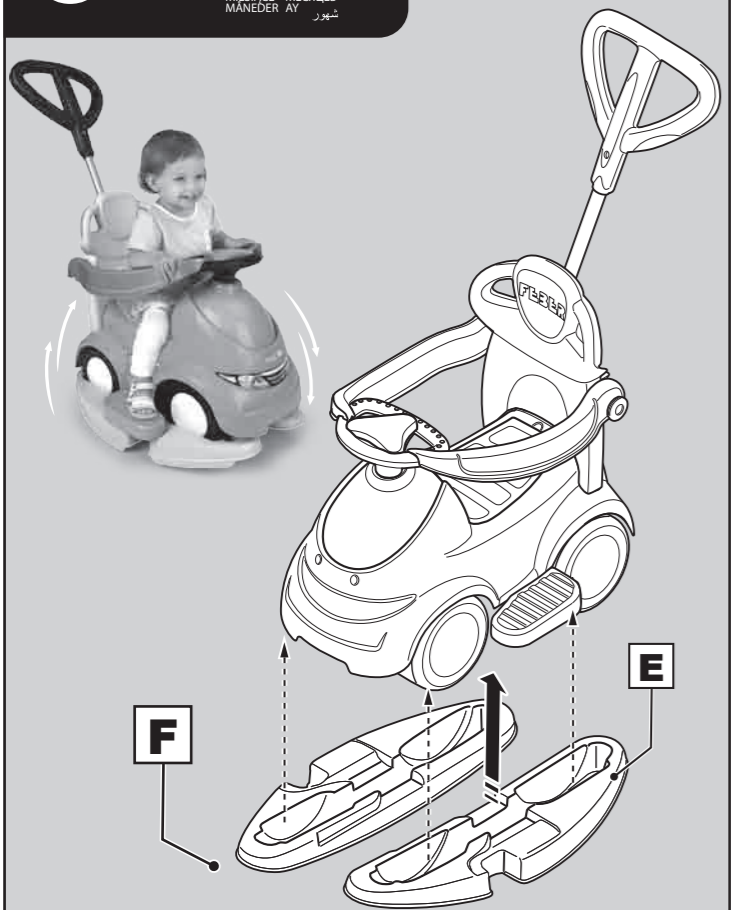

- OPCIONAL
- OPTIONAL
- FACULTATIF
- WAHLWEISE
- TER KEUZE
- OPCIONAL
- FACOLTATIVO
- VALGFRI
- VALFRITT
- VALINNAINEN
- ΠΡΟΑΙΡΕΤΙΚΟΣ
- اختياري

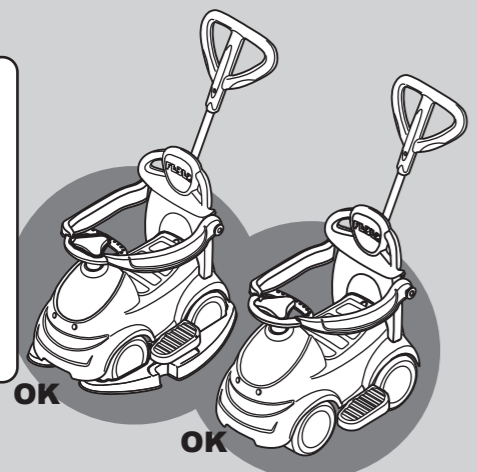

2 14
 MESES MÄNADER
 MONTHS MÄNÄDER
 MOIS KUUKAUTTA
 MESES MĚSÍCŮ
 MONATE LUNĪ
 MAANDEN MĪHONON
 MESI MESIACOV
 MĚSIAČE MEČRLEB
 MÄNÄDER AY شهر

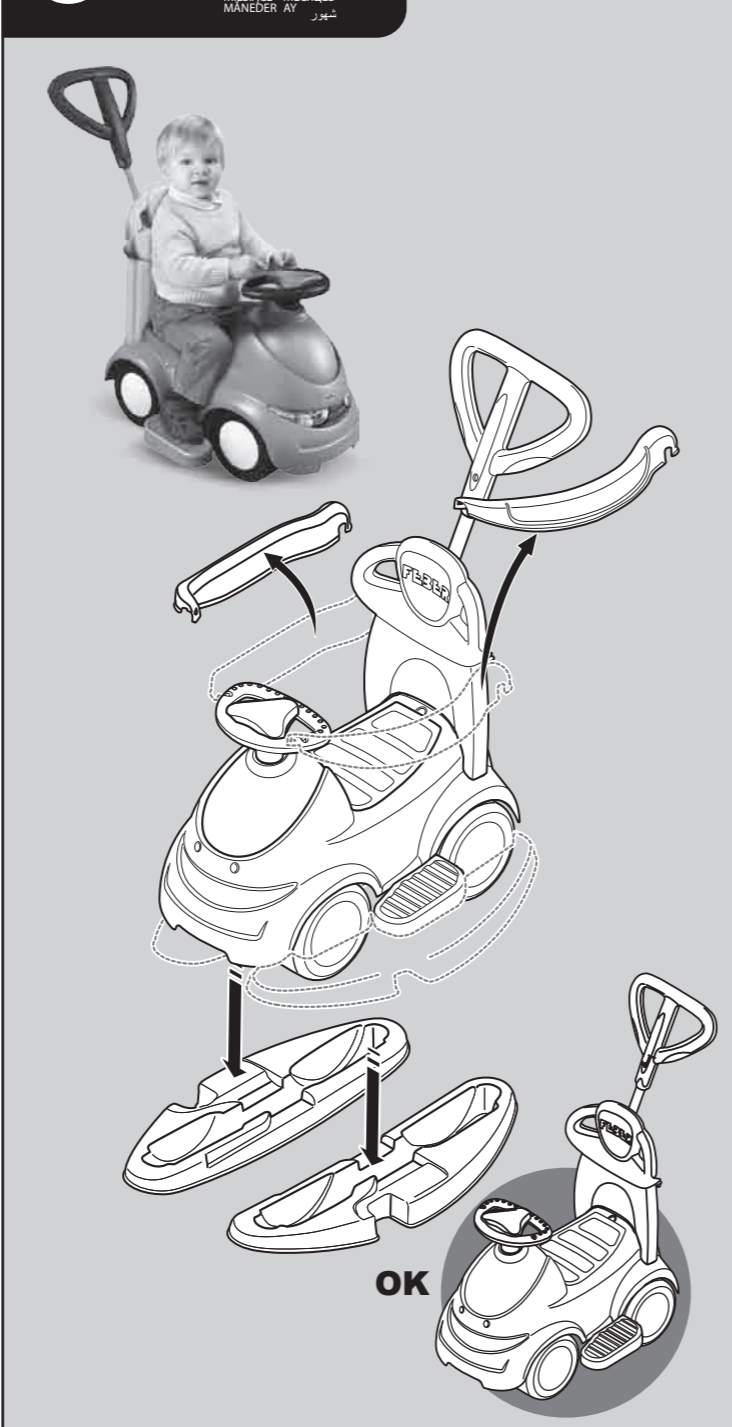

1 2 3 → **12-36**
 MESES MÄNADER
 MONTHS MÄNÄDER
 MOIS KUUKAUTTA
 MESES MĚSÍCŮ
 MONATE LUNĪ
 MAANDEN MĪHONON
 MESI MESIACOV
 MĚSIAČE MEČRLEB
 MÄNÄDER AY شهر

¡ADVERTENCIA! No debe utilizarse por niños mayores de 36 meses debido a la configuración de juego.
 WARNING! Due its configuration this toy should not be used by children over 36 months.
 ATTENTION! Ne doit pas être utilisé par des enfants de plus de 36 mois en raison de sa configuration de jeu.
 ATENÇÃO! Não deve ser utilizado por crianças maiores de 36 meses devido à configuração do jogo.
 ACHTUNG! Aufgrund seines Aufbaus ist dieses Spielzeug nur für Kinder bis 36 Monate geeignet.
 WAARSCHUWING! Vanwege de configuratie mag dit speelgoed niet worden gebruikt door kinderen ouder dan 36 maanden.
 AVVERTENZA! Non deve essere utilizzato da bambini più grandi di 36 mesi dovuto alla configurazione del gioco.
 OSTRZEŻENIE! Ze względu na konfigurację zabawki, dzieci powyżej 36 miesiąca życia nie powinny jej używać.
 ADVARSEL! BØRN ÆLDRE END 36 MÅNEDER BØR IKKE BRUGE LEGETØJET PÅ GRUND AF DETS STØRRELSE.
 WARNING! På grund af dess utformning ska denna leksak inte användas av barn över 36 månader.
 ADVARSEL! På grunn av lekens sammensetning bør den ikke brukes av barn over 36 måneder.
 VAROITUS! Lelun rakenteesta johtuen ei sovelly yli 36 kuukauden ikäisten lasten käytettäväksi.
 UPOZORNĚNÍ! Z důvodu konstrukční velikosti hračka není určena pro děti starší 3 let.
 AVERTISMENT! Nu trebuie folosit de copii mai mari de 36 de luni datorită configurației jocului.
 ΠΡΟΕΙΔΟΠΟΙΗΣΗ! Δεν πρέπει να χρησιμοποιηθεί από παιδιά άνω των 36 μηνών λόγω της διαμόρφωσης του παιχνιδιού.
 تحذير. لا يجب الاستخدام من قبل الأطفال أكبر من 36 شهرا بسبب إعدادات اللعبة.

