

2 hengen infrapunasauna T820H

Käyttöohje



Huomaa: Huone on asennettava tasaiselle alustalle.

Varotoimet ennen käyttöä	2
Esiennustiedot	2
Sähkövaatimukset	3
Saunan kokoaminen	4
Sähköliitäntä – lauteen alla	8
Sähköliitäntä – katossa	13
Infrapunasaunan käyttö	16
Ongelmaratkaisuvinkkejä	17
Kytkenäkaava	18
Ohjauksen toiminta	19
Valaistuksen käyttö	19
Audiojärjestelmän toiminta	19
IR2-ohjaimen yhdistäminen SaunaLogic-sovellukseen	20

Varotoimet ennen käyttöä: Varoitus (huoneen konfigurointi ja käyttö):

- Asianmukainen sähkömaadoitus vaaditaan.
- Huoneessa ei saa olla sähköpistorasioita.
- Älä päästä vettä mihinkään lämmityselementtiin.
- Älä lisää oveen lukitus- tai salpajärjestelmää.
- Älä tuki ilmanvaihtoaukkoja.
- Lapsia on valvottava saunassa koko ajan.

Sähkövaroitus – älä kytke huoneen virtajohtoa pistorasiaan, ennen kuin huone on kokonaan koottu!

a. Varoitus (ihmisrajoitukset):

Pitkittynyt altistuminen korkeille lämpötiloille voi aiheuttaa hypertermiaa (ruumiinlämpö on useita asteita yli 37 °C).

Hypertermian oireita ovat: huimaus, letargia, uneliaisuus ja pyörtyminen.

Hypertermia voi aiheuttaa:

- sikiövaurioita raskaana oleville naisille
- fyysistä kyvyttömyyttä poistua huoneesta
- tajunnan menetyksen

Huomautus – alkoholin tai huumeiden käyttö lisää kuolemaan johtavan hypertermian riskiä.

Jos sinulla on terveysongelmia tai sairauksia, ota yhteys lääkäriisi ennen saunomista. Lopeta käyttö, jos koet hermostuneisuutta, vapinaa, päänsärkyä, pahoinvointia tai oksentelua.

b. Varoitus (palovaara):

- Älä käytä saunahuonetta vaatteiden, uimapukujen jne. kuivaamiseen.
- Älä ripusta pyyhkeitä tai muita esineitä lämmittimen ritilöiden päälle.
- Älä käytä tätä saunahuonetta, jos sen virtajohto tai pistoke on vaurioitunut.

Esiennustiedot:

- a. Huoneen kokoamiseen ja asennukseen tarvitaan kaksi (2) aikuista.
- b. Asennustyökalut: Ristipäinen ruuvitaltta
- c. Laatikot on merkitty huoneen kokoonpanojärjestyksessä.
- d. Huomaa: Etuseinän lasikokoonpano on painava ja hauras.

Laatikko nro 1: Lattia, katto, laudehelma, laude, käyttöopas ja ovenkahvasarja

Laatikko nro 2: Vasen ja oikea seinä

Laatikko nro 3: Etu- ja takaseinät

Sähkövaatimukset: Infrapunasaunahuone on suunniteltu 230 voltin ja 10 ampeerin vaihtovirtakatkaisimelle!

230 voltin vaihtovirtapiiriin (erillinen) käyttöä suositellaan, jotta vältetään katkaisimen tarpeeton laukeaminen.

Merkitse mallinumero ja sarjanumero muistiin, jos sinun on otettava yhteyttä jälleenmyyjään tai tekniseen tukeen.



Sarjanumero _____

Mallinumero _____

Jälleenmyyjän nimi _____

Saunan kokoamisohjeet

Lattiapaneeli (laatikko #1):

- Sijoita lattiapaneeli tasaiselle pinnalle 8–15 cm:n (3–6 tuuman) päähän seinästä ja enintään 150 cm:n (5 jalan) päähän 230 voltin ja 10 ampeerin pistorasiasta.
- Aseta lattiapaneeli siten, että keraamiset laatat / infrapunalattialämmittimet ovat huoneen etuosassa.

Huomautus: Aseta katto, laudehelma ja laude sivuun, kunnes niitä tarvitaan.

Huomautus: Aseta virtajohto maahan lattiapaneelin viereen. Varmista, ettei lattialla olevissa johdoissa tai liittimissä ole aukkoja.



Huomautus – ÄLÄ liitä saunahuoneen 230 VAC -virtajohtoa vielä pistorasiaan!

Takaseinä (laatikko nro 3):

Huomautus: aseta laatikon 3 avaamisen jälkeen etuseinäpaneeli sivuun kokoonpanoprosessin tarvittavaan vaiheeseen saakka. Muista estää oven avautuminen, kun liikutat etuseinäpaneelia, jotta se ei rikkoudu.



- Aseta takaseinäpaneeli lattiapaneelin takauraan.
- Takaseinäpaneelia on pidettävä paikallaan, kunnes oikea sivuseinäpaneeli asennetaan.



Oikea seinä (laatikko nro 2):

- Aseta oikea seinäosio lattiapaneelin oikeaan uraan.
- Kiinnitä takaseinä oikeaan seinään nostamalla oikeaa seinää ja liu'uttamalla se kulmien lukituskiinnikkeisiin.



Vasen seinä (laatikko nro 2):

- Aseta vasen seinäosio lattiapaneelin vasempaan uraan.
- Kiinnitä takaseinä vasempaan seinään nostamalla vasenta seinää ja liu'uttamalla se lukituskiinnikkeisiin.



Huomautus: Kun seinäpaneelit on liitetty oikein, kulmat ovat päältä tasaiset. Katso kuva ylhäällä oikealla.

Laudehelma (laatikko nro 1):

- Aseta laudehelma oikean ja vasemman seinäpaneelin kiskojen väliin.
- Liu'uta laudehelma lattiaan saakka. Älä nipistä mitään johtoja helman alle.
- Lukitse soljet, jotka kiinnittävät lattian laudehelmaan. **Älä** lukitse vielä vasemman ja oikean seinäpaneelin solkia.



Lauteen yläosa (laatikko nro 1):

- Liu'uta penkin istuinta alas takaseinää vasten niin, että sähkökytkentärasia osoittaa itseesi päin.
- Kallista laudetta takaseinää vasten niin, että se pysyy pystyssä.



Sähköliitännät (lauteen alla – oikealla puolella):

- Kytke jakolevyn johto nro 4 takaseinän johtosarjan johtoon nro 4.
- Kytke jakolevyn johto nro 5 takaseinän johtosarjan johtoon nro 5.
- Liitä jakolevyn johto R1 oikean seinän haaroitusrasiaan R1.



- Liitä jakolevyn johto S3 laudehelman johtoon S3.
- Kytke takaseinän johtosarjan johto nro 6 lauteen yläosan johtoon nro 6.
- Kytke jakolevyn johto S1 lauteen yläosan johtoon S1.



Sähköliitännät (lauteen alla – vasemmalla puolella):

- Kytke jakolevyn johto L1 vasemman seinäpaneelin johtoon L1.
- Kytke jakolevyn johto B1 takaseinäpaneelin johtoon B1.



- Valmiiden liitännöiden näkymä.



- Etsi sähkökytkin mustasta pääohjausrasiasta ja varmista, että kytkin on päällä.

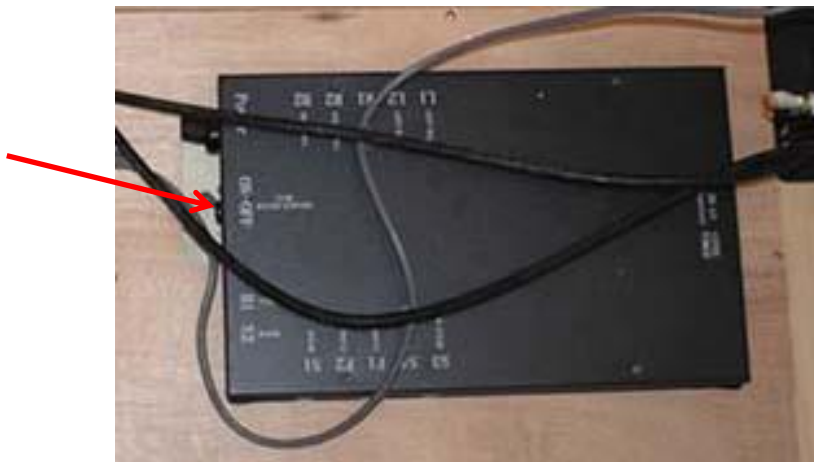

- Kiinnitä helma vasempaan ja oikeaan sivuseinään soljilla.



- Lauteen yläosa voidaan nyt sovittaa paikalleen. Laude on työnnettävä takalämmittimen suojuksen alle ja sitten kokonaan takaseinää vasten.
- Lauteen yläosan on oltava samassa tasossa edestä taakse. Voi olla tarpeen käyttää laudehelman aukkoja joko työntämällä helmaa eteen- tai taaksepäin, jotta laude pääsee laskeutumaan paikalleen.



Etuseinä (laatikko nro 2):

- Aseta etuseinäpaneeli lattiapaneelin aukkoon.
- Lukitse etuseinäpaneeli paikalleen nostamalla sitä hieman korkeammalle kuin oikean ja vasemman seinän paneelit ja työntämällä sisäänpäin etuseinäpaneelin laskemiseksi.



Huomautus: Estä ovea putoamasta auki ja rikkoutumasta, kun asetat etuseinäpaneelia. Polven avulla voit työntää etuseinäpaneelia sisään samalla, kun lasket sen paikalleen.

- Etuseinäpaneeli on nyt lukittava tiukasti paikoilleen kulmien lukituskiinnikkeiden avulla. Kaikkien seinien yläreunan kulmien tulee olla tasaiset ja suorat.

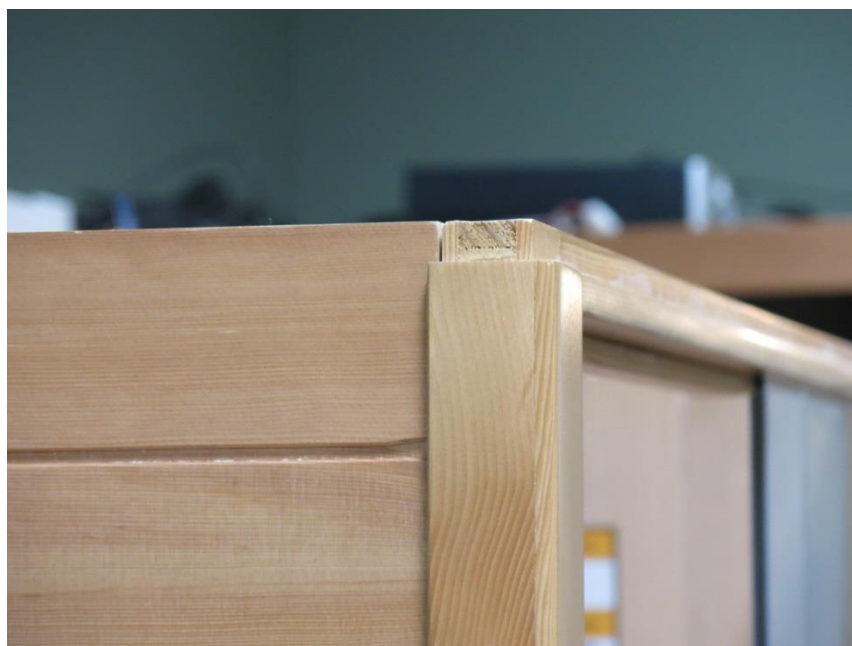

Katto (laatikko nro 1):

- Katto voidaan nyt asettaa paikalleen.



- Kun kattopaneeli on suorassa linjassa seinäpaneelien yläpuolella, työnnä seinäpaneelien johtosarjat kattopaneelin reikiin.

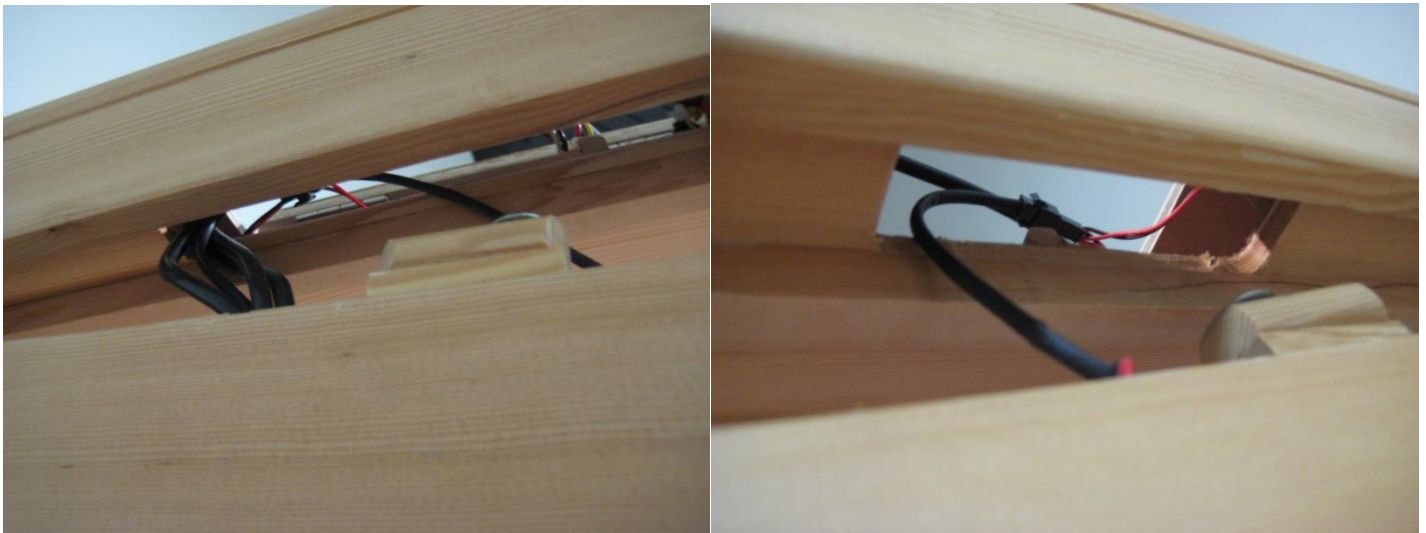

Huomautus: Aseta epäkeskolukot vasemman ja oikean seinäpaneelin päälle yllä olevan kuvan mukaisesti.

- Laske kattopaneeli alas. **Älä jätä johtoja puristuksiin kattopaneelin alle.**
- Lukitse katto paikalleen kääntämällä katon puisia epäkeskolukkoja.



Sähköliitännät (kattopaneelin sisällä – oikeassa takakulmassa):

- Avaa kaikki katon luukkuovet löytääksesi tarvittavat sähköpistokkeet.
- Käytä liittimiä ja kytke ne johtosarjan merkintöjen mukaisesti.
- Kytke takaseinän johtosarjan johto nro 4 katon johtoon nro 4.
- Kytke takaseinän johtosarjan johto nro 5 katon johtoon nro 5.
- Kytke takaseinän johtosarjan johto nro 6 katon johtoon nro 6.

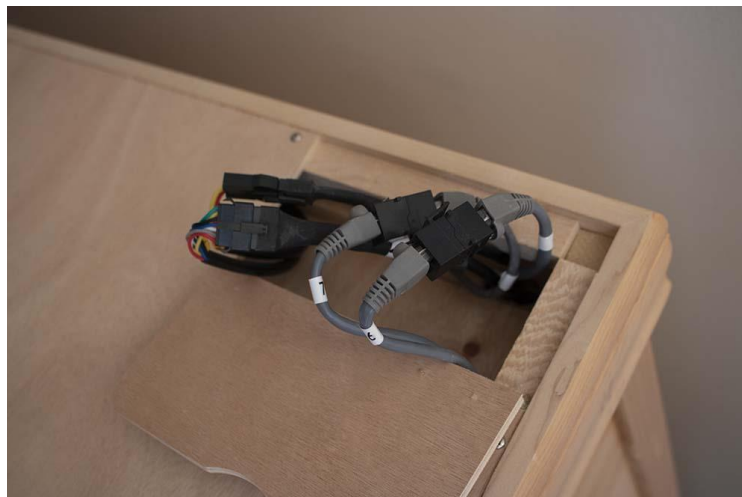

Sähköliitännät (katon sisäpuolella – vasemmassa etukulmassa):

- Liitä vasemman seinän johto nro 3 katon johtoon nro 3 kosketusnäytön lähellä.
- Kytke vasemman seinän johto nro 7 katon johtoon nro 7.
- Liitä vasemman seinän johto F katon johtoon F.
- Liitä vasemman seinän johto E katon johtoon E.



Sähköliitännät (katon sisäpuolella – oikeassa etukulmassa):

- Kytke oikean seinän johto nro 7 katon johtoon nro 7 valaistusta varten.



Saunahuoneen 230 voltin AC-virtajohto:

- Kytke saunahuoneen virtajohto 10 ampeerin seinäpistorasiaan sivulla 3 esitetyllä tavalla.

Huomautus: Sauna on ehdottomasti kytkettävä sille tarkoitettuun pistorasiaan, jonka luokitus on oikea. Saunan liittäminen jaettuun piiriin voi heikentää sen suorituskykyä, aiheuttaa virtapiirin laukeamisen tai ylikuumentumisen.

Ovenkahvat:

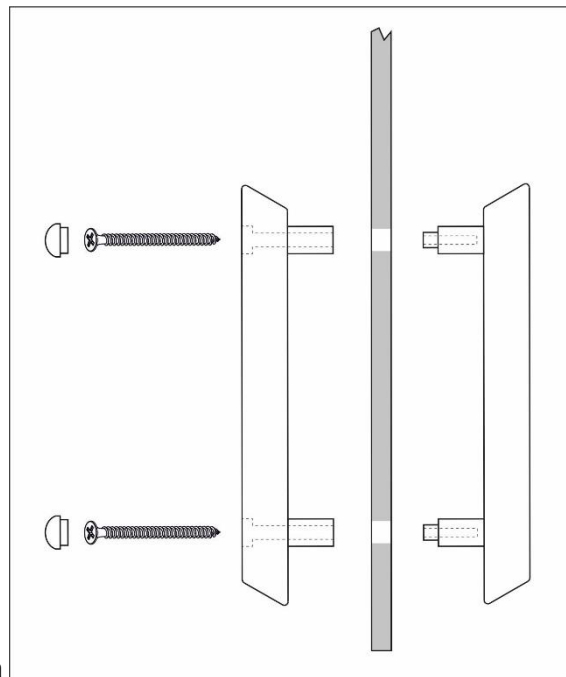
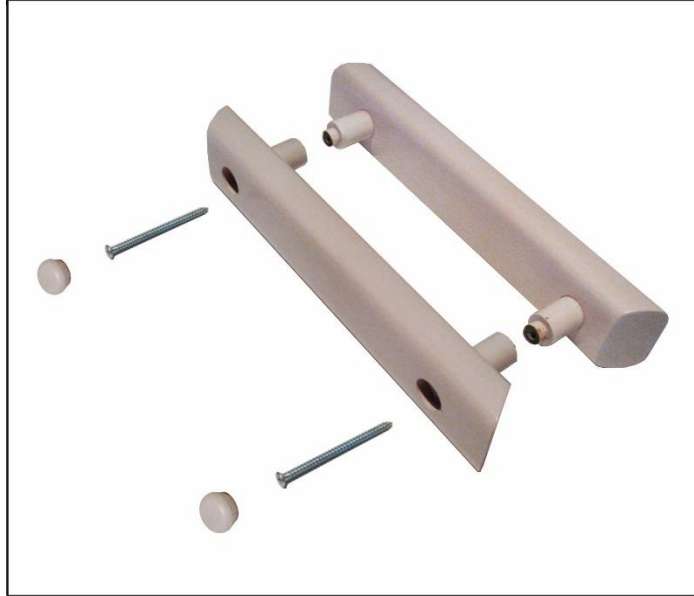

Sisäpuolella

Ulkopuolella

Infrapunasaunan käyttö:

Vältä suurten aterioiden syömistä ja liiallista alkoholinkäyttöä ennen saunan käyttämistä.

Älä koskaan tupakoi, juo alkoholia tai harrasta liikuntaa saunan sisällä.

Jos käytät lääkkeitä tai olet lääkärin hoidossa, kysy neuvoa häneltä ennen saunan käyttöä. Lue saunan käyttöä koskevat varoituskyltit saunahuoneen sisäpuolelta.

Jos mahdollista, käy ennen saunomista lämpimässä suihkussa äläkä kuivaa itseäsi.

HUOM! Älä istu saunassa märkien uimavaatteiden kanssa, vaan käytä kuivaa pyyhettä istuimen suojaamiseksi kosteudelta.

Voit mennä saunaan ilman vaatteita tai käyttää löysiä vaatteita. Voit istua tai maata puhtaan, pehmeän pyyhkeen päällä.

Aseta haluamasi aika ja lämpötila.

Sauna tuottaa oikeat aallonpituudet, jotka imeytyvät kehoon 10–15 minuutin kuluessa käytön aloittamisesta. Saunan maksimilämpötilaa ei tarvitse odottaa, vaan aallonpituuden imeytyminen on sama riippumatta huoneen lämmöstä tai asetetusta lämpötilasta.

Mene saunaan ja rentoudu, voit halutessasi nauttia musiikista. Katso yllä olevat väriterapiajärjestelmän ohjeet.

Istu tai makaa lauteella. Sulje ovi ja avaa sisäkaton ilmanvaihtoaukko, jotta raikas ilma pääsee kiertämään. Pysy saunassa niin kauan, että lämpenet ja alat hikoilla kevyesti. Tämä tapahtuu yleensä 10–15 minuutissa. Tämä vaihtelee henkilöstä ja hänen mukavuustasostaan riippuen. Älä viivy saunassa liian pitkään! Juo runsaasti kylmää vettä tai virkistävää terveellistä juomaa saunomisen yhteydessä.

Poistu saunasta ja jäähyttele. Jos mahdollista, käy suihkussa tai kylvyssä jäähyttääksesi ja puhdistaksesi ihon.

Yleensä jäähtymisaika on sama kuin saunomisaika.

Siirry sen jälkeen saunaan uudelleen 10–15 minuutiksi.

Jatka saunan ja viilennyksen vuorottelua 3–4 jaksoa.

Saunomisen kesto aika ja jäähyttelyaika vaihtelevat yksilöllisesti.

Kun lopetat saunomisen ja poistut saunasta, kytke ajastin pois päältä, jos se on edelleen päällä.

Avaa ovi ja puhdista saunan seinät, laude ja lattia-alue pehmeällä, puhtaalla ja kostealla liinalla.

Jäähdytä itsesi loppuksi suihkussa tai kylvyssä. Rentoudu erityisessä saunan jälkeisessä hehkussa ja nauti halutessasi terveellinen välipala ja viileää juomaa.

Huolto / yleinen puhdistus

Vihjeitä:

ÄLÄ KÄYTÄ: alkoholia tai vahvoja puhdistuskemikaaleja

Huomautus: Jotkin kemikaalit voivat vahingoittaa kirkkaita pintoja ja puupintoja.

- Sisäpuoli: Puuhun voi imeytyä hikeä ja likaa, joten lauteiden, selkätukien, lattialevyjen ja seinien pesu ajoittain jäykällä harjalla ja miedolla pesuaineella on yleensä tarpeen. Toinen vaihtoehto sisäpintojen puhdistamiseen on kevyt hiominen.
- Ulkopuoli: Käytä kosteaa liinaa, jossa on mietoa saippuaa ja lämmintä vettä.

Ongelmanratkaisuvinkkejä:

a. Pääohjaimen kosketusnäytön valot eivät pala:

Varmista katon ja takaosan sekä katon ja etuseinän väliset sähköliitännät.

Varmista, että virtajohto on kytketty oikeaan pistorasiaan ja siihen tarkoitettuun katkaisimeen.

Varmista, että päävirrankatkaisin (kotelo) ei ole lauennut (pistokkeessa on virta).

Varmista, että huoneen pääohjaimen katkaisin (lauteen alla) ei ole lauennut ja on päällä.

b. Huone ei lämpene:

Varmista, että virtajohto on kytketty pistorasiaan.

Varmista, että päävirrankatkaisin (kotelo) ei ole lauennut (pistokkeessa on virta).

Varmista, että huoneen pääohjaimen katkaisin (lauteen alla) ei ole lauennut ja on päällä.

Varmista, että haluttu huonelämpötila on korkeampi kuin huoneen todellinen lämpötila (säädin vaatii lämpöä).

Varmista, että viiveajastimessa ei ole aikaa, jos et halua viivyttää käynnistystä.

c. Oven hankaaminen tai jumiutuminen:

Varmista, että huone on koottu oikein. Seinät ja katto on kaikki lukittava toisiinsa.

Varmista, että lattia on tasainen käyttämällä huoneen katolla vesivaakaa. Tason säätäminen lattian alla voi olla tarpeen pienen oven tai ikkunan täytelevyn avulla.





Kytkenäkaava

IR2-ohjauksen toiminta

Käyttöohjeet

Lämpötilan oletusasetus on 65°C, aika on asetettu 60 minuuttiin. Nämä asetukset ovat säädettävissä alla kuvatulla tavalla. Huoneen muutokset muistetaan seuraavaa kylpyä varten. Jos huoneen virta katkeaa ja sitten palaa, asetukset palautuvat oletusarvon.

IR 2:N KÄYNNISTYS



Paina käynnistyspainiketta  kerran. Oletusasetus on, että kaikki lämmittimet ovat aktiivisia. Sinulla on mahdollisuus kytkeä lämmittimet päälle/pois painamalla  (lattia),  (helma) ja/tai  (penkki). Seinälämmittimet ovat aina päällä, kun käynnistys -painike on aktivoitu.

AJAN JA LÄMPÖTILAN ASETTAMINEN

Aseta saunan pituus painamalla  kuvaketta ja sitten "" +"- tai "-"-kuvakkeita lisätäksesi tai lyhentääksesi halutun asetuksen aikaa. Enimmäisaika on 60 minuuttia.

Aseta lämpötila painamalla  ja sitten "+" tai "-"-kuvaketta nostaaksesi tai laskeaksesi halutun asetuksen lämpötilaa. Vähimmäis lämpötila on 25°C ja maksimilämpötila 65°C.

Valaistuksen käyttöohjeet

Painamalla  kuvaketta voit selata valaistusvaihtoehtoja. Sammuta valot painamalla  kuvaketta 3 sekunnin ajan. Valot sammuvat automaattisesti 10 minuutin kuluttua saunomisjakson päättymisestä.

- Värijärjestys – Valkoinen – Punainen – Vihreä – Sininen - Keltainen – Vesi – Violetti – Värien vaihtuminen - Pois päältä

Valitse haluamasi väri ja aseta sen kirkkaus. Kirkkaus näkyy näytöllä 3 sekunnin ajan. Voit suurentaa tai pienentää valaistusasetusta painamalla plus- tai miinuspainiketta. Asetusvaihtoehdot ovat 25, 50, 75 ja 100% valonlähteestä.

AUDIOJÄRJESTELMÄN TOIMINTA

Audiovirta päällä

- Ota Bluetooth-järjestelmä käyttöön tai poista se käytöstä painamalla  kuvaketta.

Huomautus: Ohjaimen ei tarvitse olla aktiivinen, jotta äänijärjestelmä toimisi.

Parinmuodostus

- Katso lisätietoja mobiililaitteestasi sen yhdistämiseksi laitteeseen.
- Huoneen laitteen nimi on TyloHelo Audio

Toiminta

- Kaikkia toimintoja ohjataan mobiililaitteella.
- Mobiililaite säätää äänenvoimakkuutta

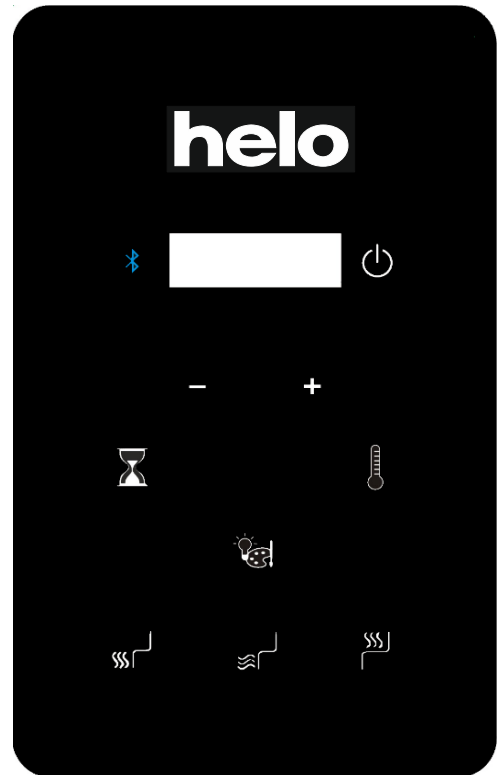

SaunaLogic-sovelluksen käyttöopas: IR2-ohjaimen yhdistäminen SaunaLogic-sovellukseen

SaunaLogic-sovelluksella voit kytkeä saunan päälle/pois, määrittää lämpötilan, käynnistää Bluetoothin, säätää valaistusta ja paljon muuta kätevästi älypuhelimella tai tabletilla. Yhdistä IR2-ohjain SaunaLogic-sovellukseen seuraavasti.

HUOMAUTUS: KIUKAAN JA IR2-OHJAIMEN ON OLTAVA ASENNETTUNA JA KÄYTTÖVALMIITA ENNEN SAUNALOGIC -SOVELLUKSEEN YHDISTÄMISTÄ.

- 1) Lataa SaunaLogic-sovellus ja asenna se älypuhelimeesi tai tablettiisi skannaamalla alla oleva QR-koodi tai etsimällä se sovelluskaupasta hakusanalla "SaunaLogic".



- 2) Rekisteröi uusi tili: Kun avaat SaunaLogic-sovelluksen ensimmäistä kertaa, voit joko rekisteröityä tai kirjautua sisään olemassa olevilla tunnuksillasi. Valitse Rekisteröidy ja seuraa rekisteröitymisohjeita. Rekisteröinti edellyttää voimassa olevaa sähköpostiosoitetta tai matkapuhelinnumeroa.

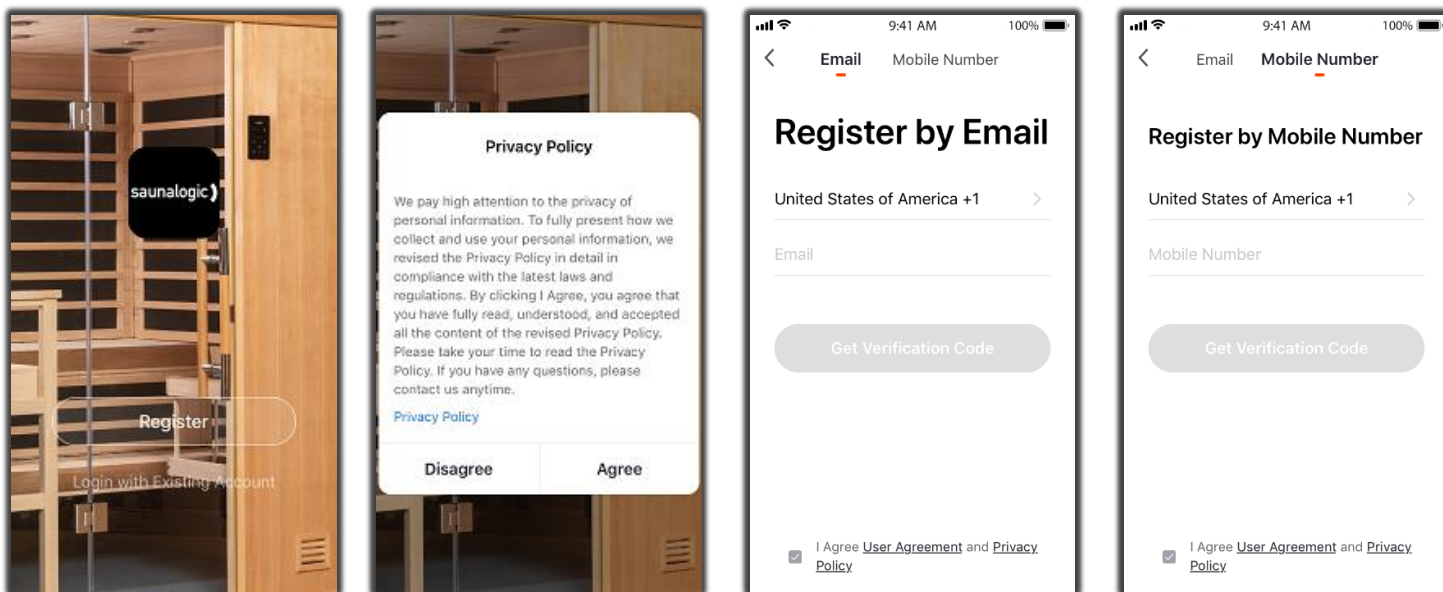

3) Kirjaudu tilillesi: Kun olet täyttänyt tilin rekisteröintivaatimukset, voit kirjautua sisään käyttämällä kirjautumistunnusta ja valitsemaasi salasanaa.

HUOMAUTUS: ENNEN KUIN SIIRRYT SEURAAVAAN VAIHEESEEN (Lisää laite), SINUN TULEE VARMISTAA, ETTÄ IR2-OHJAIMEN JA SAUNALOGIC-SOVELLUKSEN YHDISTÄMISEEN KÄYTTÄMÄSI PUHELIN TAI TABLETTI ON YHDISTETTY LANGATTOMAAN VERKKOON 2,4 GHz:N TAAJUUDELLE JA ETTÄ IR2-OHJAIMEN SIGNAALI ON VAHVA.

4) Lisää laite: Lisää laite valitsemalla SaunaLogic-sovelluksen aloitusnäytön oikeasta yläkulmasta "Lisää laite" tai plusmerkki (+).

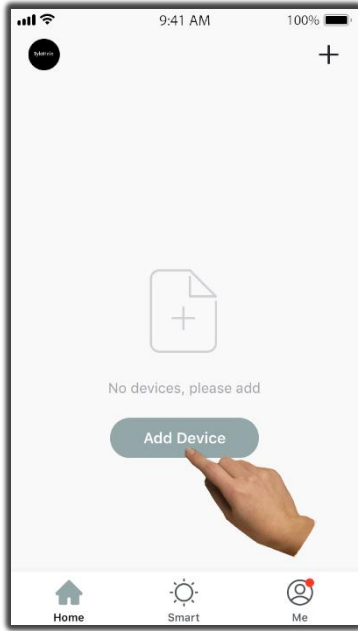

5) Valitse Sauna: Valitse SaunaLogic-sovelluksen Lisää manuaalisesti -näytöltä ohjauksukuvake, jossa lukee "Sauna".

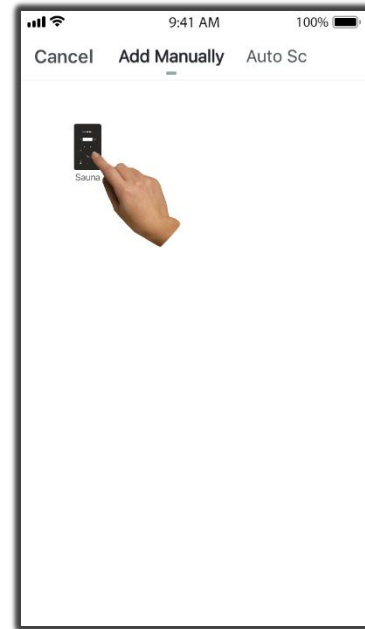

6) Aseta SaunaLogic 2 -ohjain parinmuodostustilaan painamalla Bluetooth-painiketta, kunnes ohjainnäyttöön tulee teksti "con". Paina Bluetooth-painiketta uudelleen ja vapauta se, kun kuulet signaalin. Napauta sitten 'Confirm "Con is on Control" -painiketta SaunaLogic-sovelluksessa.

IR2-ohjain



SaunaLogic-sovellus

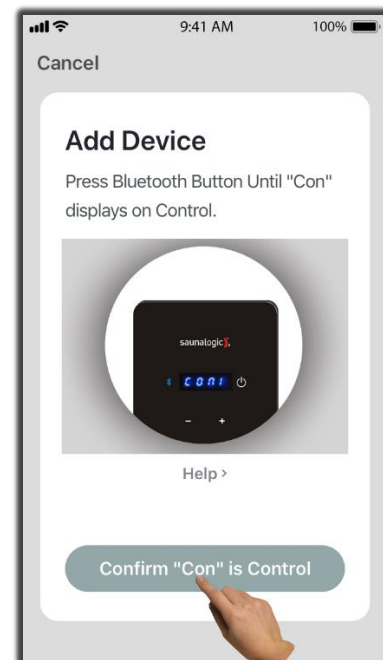

7) Muodosta yhteys haluamaasi WiFi-verkkoon, syötä salasana ja napauta Vahvista-painiketta.

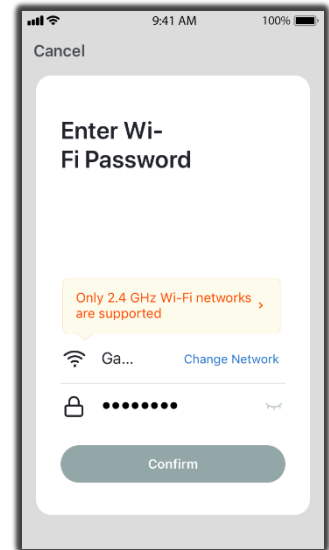
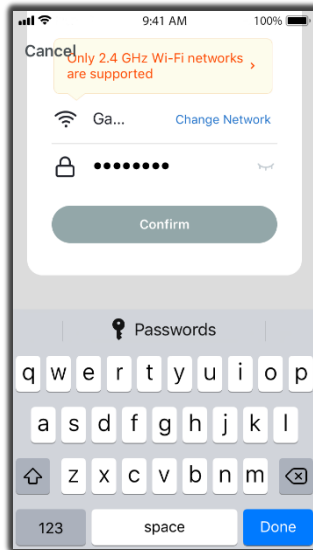
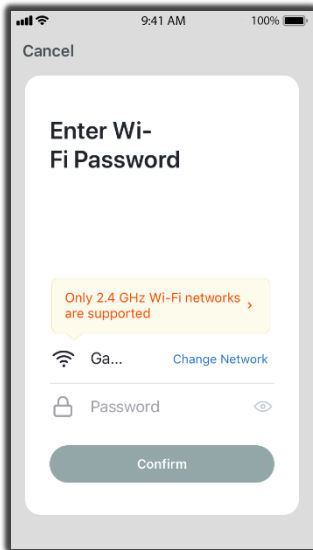

8) Yhdistä matkapuhelimesi IR2-ohjaimen, joka on ilmoitettu SaunaLogic-sovelluksessa.

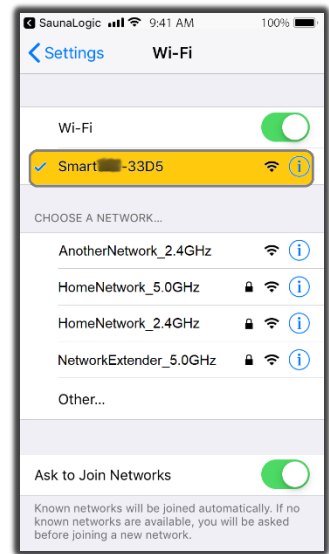
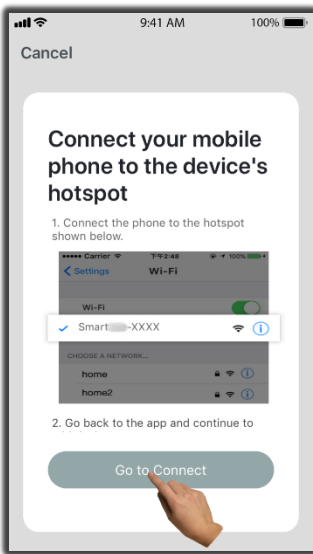

9) Kun olet valinnut IR2-ohjaimen ja muodostanut siihen yhteyden, napauta "SaunaLogic" -painiketta näytön vasemmassa yläkulmassa palataksesi SaunaLogic-sovellukseen ja jatkaaksesi yhteyden muodostamista.

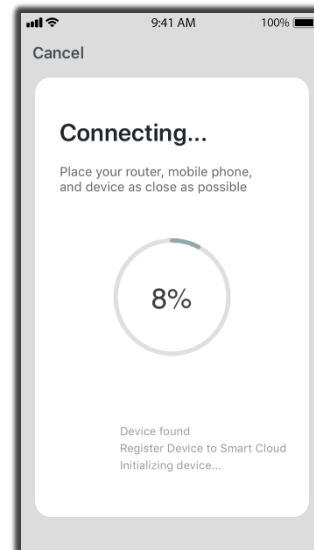

10) Jos näyttöön tulee viesti "Verkko ei ole saatavilla, tarkista verkkoyhteys", yhteys on katkennut. Valitse "OK" ja toista vaiheet 6-9.

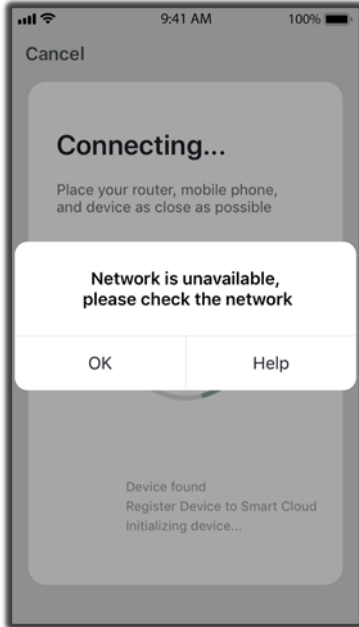

11) Jos saat viestin, jossa lukee "Laite ei vastaa, tarkista yhteys ja yritä uudelleen", yhteys on katkennut. Voit joutua asettamaan IR2-ohjaimen uudelleen yhteydenmuodostamistilaan ja toistamaan vaiheet 6-9.

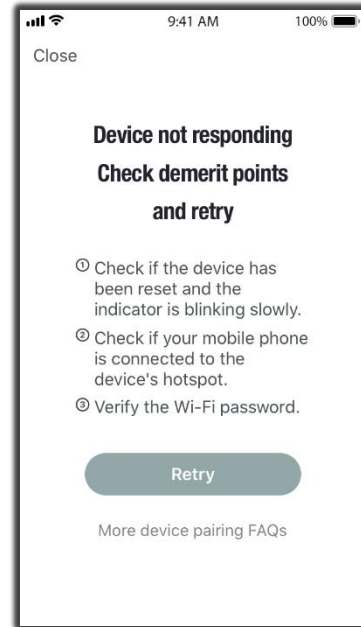

12) Kun IR2-ohjain on yhdistetty SaunaLogic-sovellukseen, sovellusnäyttöön ilmestyy teksti "Laite lisätty" (kuva A), jonka jälkeen voit muokata IR2-ohjaimen nimeä.

Voit säilyttää oletusnimen tai nimetä sen uudelleen mielesi mukaisesti. Muista, että tämä nimi kannattaa pitää yksinkertaisena siltä varalta, että päätät käyttää Alexa, Google Assistantia tai Siriä, koska näiden palvelujen on helpompi ymmärtää yksinkertaisia nimiä, kun yrität ohjata IR2-ohjausta äänikomennoilla.

Napauta "Valmis", jos haluat säilyttää oletusnimen.

Napauta  kuvaketta, jos haluat vaihtaa laitteen nimen. Näytönäppäimistö tulee esiin, jonka avulla voit muokata laitteen nimeä (kuva B).

Napauta "Tallenna", kun olet tyytyväinen valitsemaasi nimeen ja napauta sitten "Valmis".

Kuva A

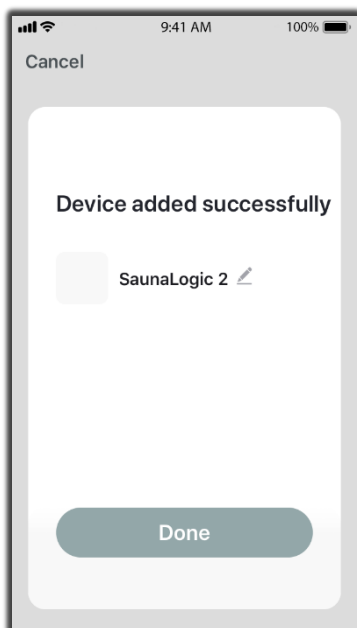

Kuva B

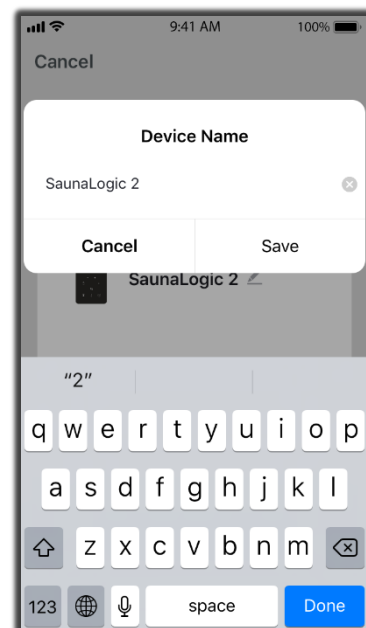

13) Nyt sinun pitäisi pystyä ohjaamaan IR2-ohjainta SaunaLogic-sovelluksella. Napauta SaunaLogic-sovelluksen ohjausnäytön  On/Off painiketta kytkeäksesi saunan päälle ja siirtyäksesi ohjaustoimintoihin.



OFF

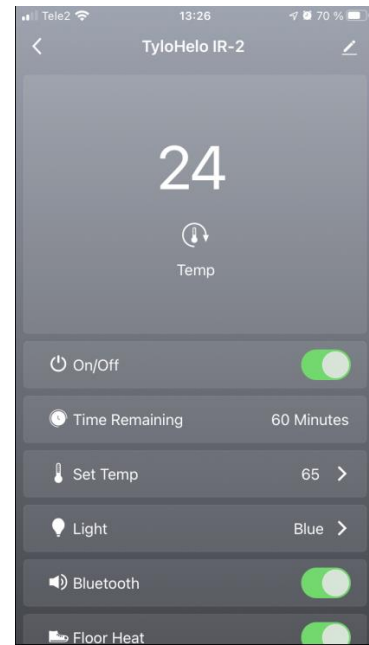

ON

HUOM! SAUNAN VOI MYÖS LAITTAA PÄÄLLE/SAMMUTTAA ALOITUSNÄYTÖSTÄ  NAPAUTTAMALLA IR2-OHJAIMEN OHJAUSKUVAKKEEN VIERESSÄ OLEVAA PAINIKETTA (KATSO ALLA).

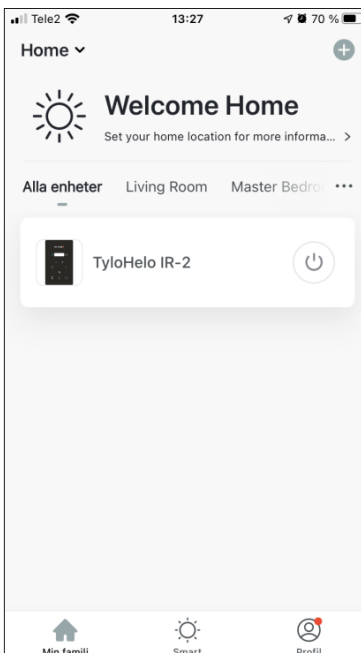

OFF

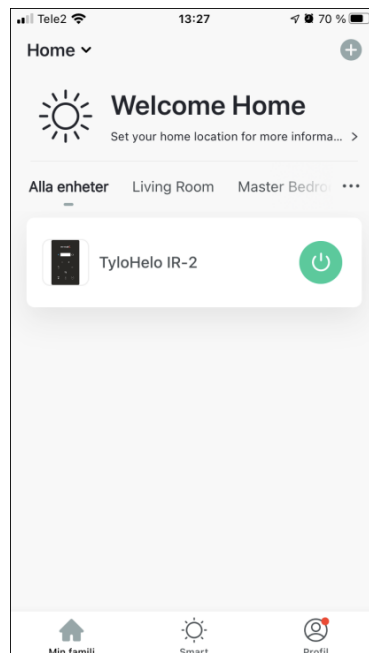

ON

HUOMAUTUS: YHTEYDEN MUODOSTAMISEEN VOIDAAN KÄYTTÄÄ VAIN YHTÄ PUHELINTA KAIKKIEN MUIDEN KÄYTTÄJIEN TULEE KUULUA SAMAAN "PERHEESEEN". YHDISTETTY PUHELIN TOIMII PÄÄKÄYTTÄJÄNÄ, JOKA ANTAA KÄYTTÖOIKEUDET KAIKILLE MUILLE "PERHEESEEN" KUULUVILLE KÄYTTÄJILLE LISÄÄMÄLLÄ SOVELLUKSEEN HEIDÄN TILINSÄ (KAIKKIEN KÄYTTÄJIEN ON LUOTAVA TILI, KATSO VAIHE 2)

Vianmääritys:

- SMARTxxx-palvelun hotspottia ei löydy (vaihe 8):
 - o Varmista, että olet muodostanut yhteyden 2,4 GHz:n Wi-Fi-verkkoon.
 - o Tämä voi tapahtua myös sen jälkeen, kun pariliitos on muodostettu useita kertoja. Yritä tyhjentää muisti irrottamalla saunahuone seinän pistorasiasta. Odota 60 sekuntia ja kytke se sitten uudelleen. Yritä uudelleen vaiheesta 6.