



TENE



VÄLISAHJU ja KAANEGA
KÜMBLUSTÜNN

KASUTUS- JA HOOLDUSJUHEND

Tene Kaubandus OÜ

1

SISUKORD

EST KASUTUS- JA HOOLDUSJUHEND	3
EN OPERATION AND MAINTENANCE MANUAL	16
DA BRUGS- OG VEDLIGEHOLDELSSESVEJLEDNING	30
DE GEBRAUCHS- UND WARTUNGSANLEITUNG	44
ES GUÍA DE USO Y MANTENIMIENTO	58
FI KÄYTTÖ- JA HUOLTO-OHJEET	72
FR INSTRUCTIONS D'UTILISATION ET D'ENTRETIEN	86
IT ISTRUZIONI PER L'USO E LA MANUTENZIONE	100
NL INSTRUCTIES VOOR GEBRUIK EN ONDERHOUD	114
PL INSTRUKCJA OBSŁUGI I KONSERWACJI	128
RU РУКОВОДСТВО ПО ЭКСПЛУАТАЦИИ И ОБСЛУЖИВАНИЮ	142
SV BRUKS- OCH SKÖTSELANVISNING	156

1 ÜLDINE INFORMATSIOON



Toote kasutus- ja hooldusjuhend sisaldab informatsiooni tootja, kasutusala, käsitlemise, transpordi, montaaži, kasutamise ja hooldamise kohta.

Toote kasutamisel ja hooldamisel tuleb juhendada sellest kasutusjuhendist.

See juhend kehtib kõikide TENE kumblustünni mudelitele.

Ahju visuaalne väljanägemine võib olla ajas muutuv, kuid hooldus- ja kasutusjuhend on kumblustünnidele universaalne ja kehtib kõikidele Tene Kaubandus toodetud kumblustünnidele.

1.1 SÜMBOLID

	OHT!	Otsene oht!
	ETTEVAATUST!	Potentsiaalselt ohtlik olukord.
	TÄHELEPANU!	Pane tähele.

1.2 MÕISTED

Toode – välisahjuga kumblustünn.

Käsitlemine – toote transportimine, paigaldamine või hooldustööde tegemine.

Kasutamine – toote kasutamine pärast õiget käsitlemist ja paigaldamist.

Montaaž – eri osade kokkupanek või paigaldamine.

Transport – toote toimetamine ühest asukohast teise. Transport sisaldab ka toote tõstmist ühest asukohast teise.

Jääkriskid – riskid, mis esinevad toote kasutamise ajal.

Hooldus – toiming, mis on seotud toote osade puhastamise, parandamise või asendamisega.

Operaator – isik, kes puutub kokku toote transpordi, käsitlemise, paigaldamise või hooldusega.

Garantii/pretensioonide esitamise aeg – aeg pärast müüki, mil tootja on vastutav toote tehnilise seisukorra eest. Pretensioonide esitamise aeg tootjale on 2 aastat.

Kümblustünn – kümblustünni veega täietud osa (vt joonis 1).

Välisahi – ahi (vt joonis 2), mis on ühendatud kümblustünniga selle sees oleva vee soojendamiseks.

1.3 HOIATUSED

Garantii kehtib ainult juhul, kui järgitakse seda kasutusjuhendit ja selles olevaid nõudeid.

Toodet võivad käsitseda ja hooldada ainult operaatorid, kes on käesolevat juhendit lugenud ja selle sisust aru saanud.

Operaatorid peavad olema vähemalt 18-aastased ning saanud aru juhendi sisust.

Operaator peab kasutama turvavarustust.

Kui toote käsitlemisel või kasutamisel on tekkinud ohtlik olukord, tuleb kõik tegevused kohe lõpetada. Vajaduse korral tuleb kutsuda päästeteenistus.

Montaaži- ja hooldustöid võivad teha vaid vastavaid töid tundvad ja oskavad operaatorid.

Toote ja selle eri osade käsitlemisel, paigaldamisel, hooldamisel ja kasutamisel tuleb arvestada kõigi vajalike riiklike seaduste/eeskirjadega (lisaks käesoleva juhendi sisuga), et tagada kasutajate ohutus ja garantii kehtivus.

Garantiid ei tagata, kui ostja on muutnud toote konstruktsiooni või on kasutanud mitte originaalseid osi, mida tootja ei ole kasutamiseks ette näinud. Selle juhendi kohta käivate küsimuste korral tuleb pöörduda tootja poole.

1.4 TOOTJA INFORMATSIOON

Tene Kaubandus OÜ

www.tene.ee

Registrikood: 10430670



Lihula mnt 22b 90510, Haapsalu, Eesti

Telefon: +372 472 2000

E-mail: info@tene.ee

2 KASUTUSALA

Kümblustünn on mõeldud aastaringseks kasutamiseks ainult välistingimustes. Kümblustünnis olevat vett soojendatakse küttes komplektis olevat välisahju.

	OHT!	Toote kasutamine siseruumides on rangelt keelatud. Kasutamine võib põhjustada tõsiseid vigastusi või surma.
	TÄHELEPANU!	Toote kasutamine valel otstarbel võib kahjustada vara, toodet või tervist.
	ETTEVAATUST!	Mitteoriginaalsete osade kasutamine võib kahjustada toodet ja olla ohtlik inimesele.

3 TRANSPORT, MONTAAŽ JA PAIGALDAMINE

3.1 TRANSPORT

Kümblustünni transporditakse püstises asendis.

Enne toote pakendi avamist veenduge, et pakend oleks kahjustamata. Kui täheldate kahjustusi, siis palun märkige need transpordi dokumendile ehk kauba saatelehele.

Ühe pakendi kaal on umbes 250–300 kg (olenevalt mudelist).

Enne toote kokkupanemist ja paigaldamist eemaldage tootelt kile- ja papppakend.

Kümblustünni õigesse asendisse tõstmiseks on vaja vähemalt kolme inimest. Võimalusel kasutage tõsteseadet.

3.2 MONTAAŽ JA PAIGALDUS

Pakend sisaldab järgmisi osi:

1. PE-plastikust (polüetüleenplastikust) kümblustünn
2. Kümblustünni kuppelkaas
3. Välisahi
4. Korsten (kahes osas)

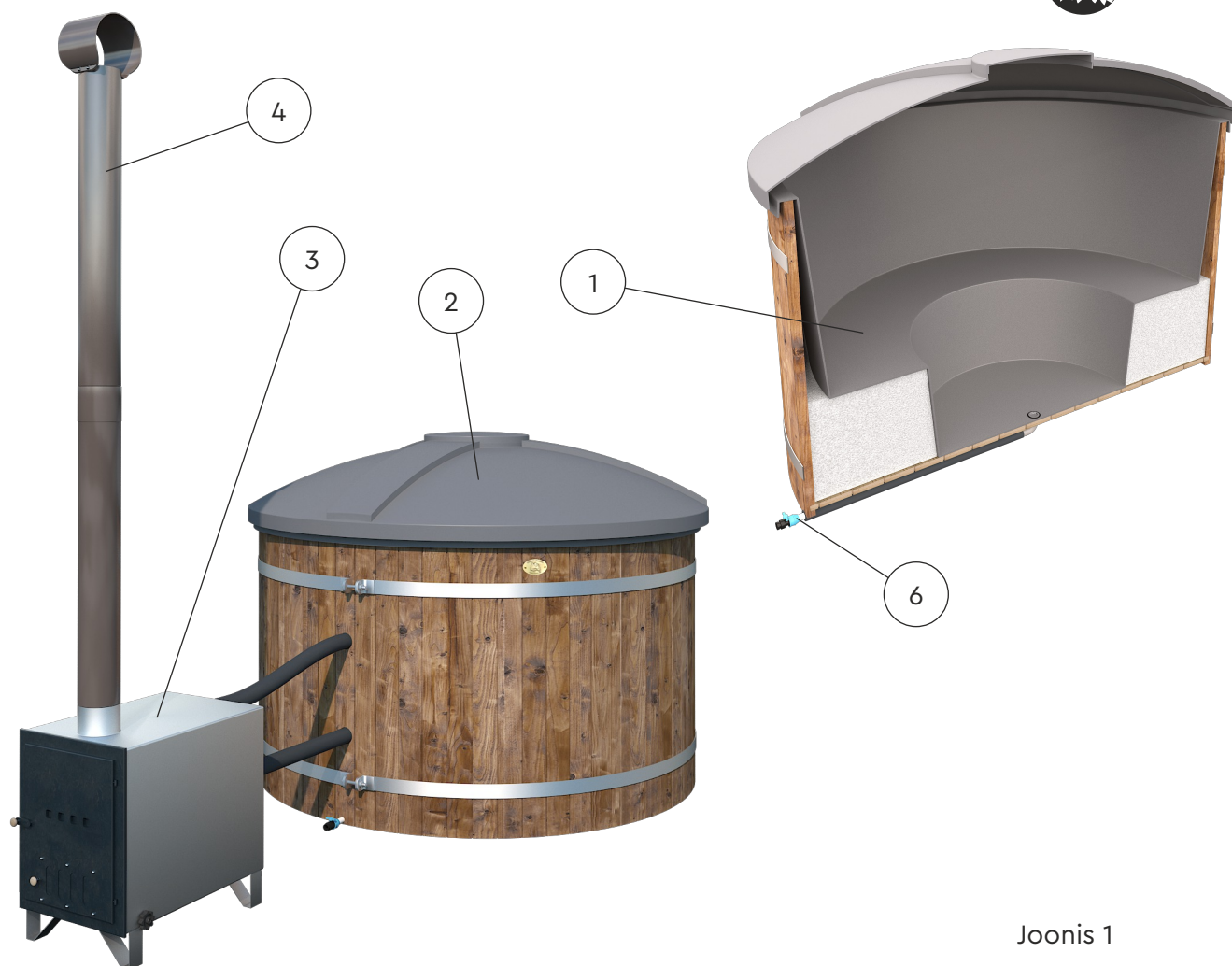

Joonis 1

1. Korstna ava
2. Ahju uks
3. Ahjuukse sulgur
4. Õhutusava
5. Ahju äravoolukork
6. Kümblüstünni äravoolukraan
vt Joonis 1

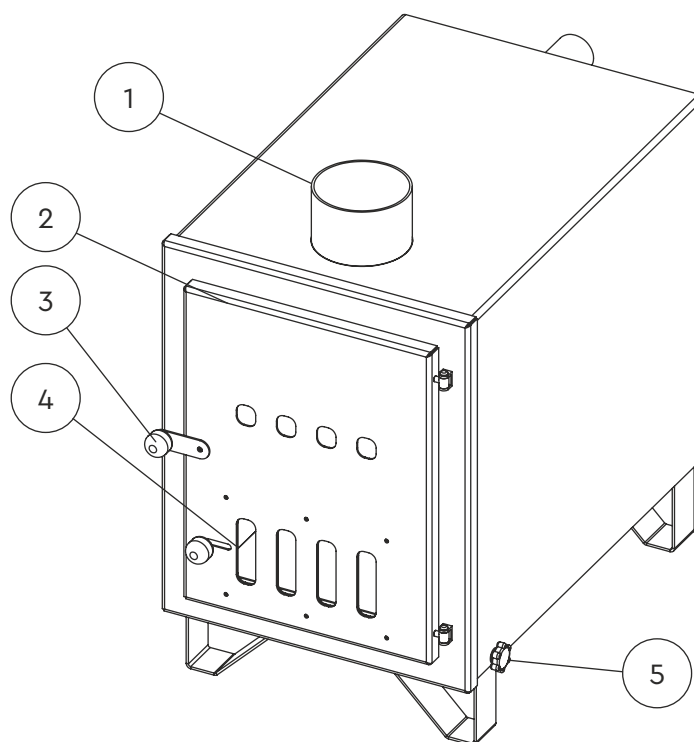

Joonis 2

3.3 TULEOHUTUS

Veenduge, et ahi ja korsten ei asu puude ega teiste kergesti süttivate esemete/objektide lähedal. Ahju ees on soovitatav kasutada lisaks metallplaati, et vältida süttimise oht. Ohutu kauguse valikul tuleb konsulteerida kohaliku päästeteenistusega.

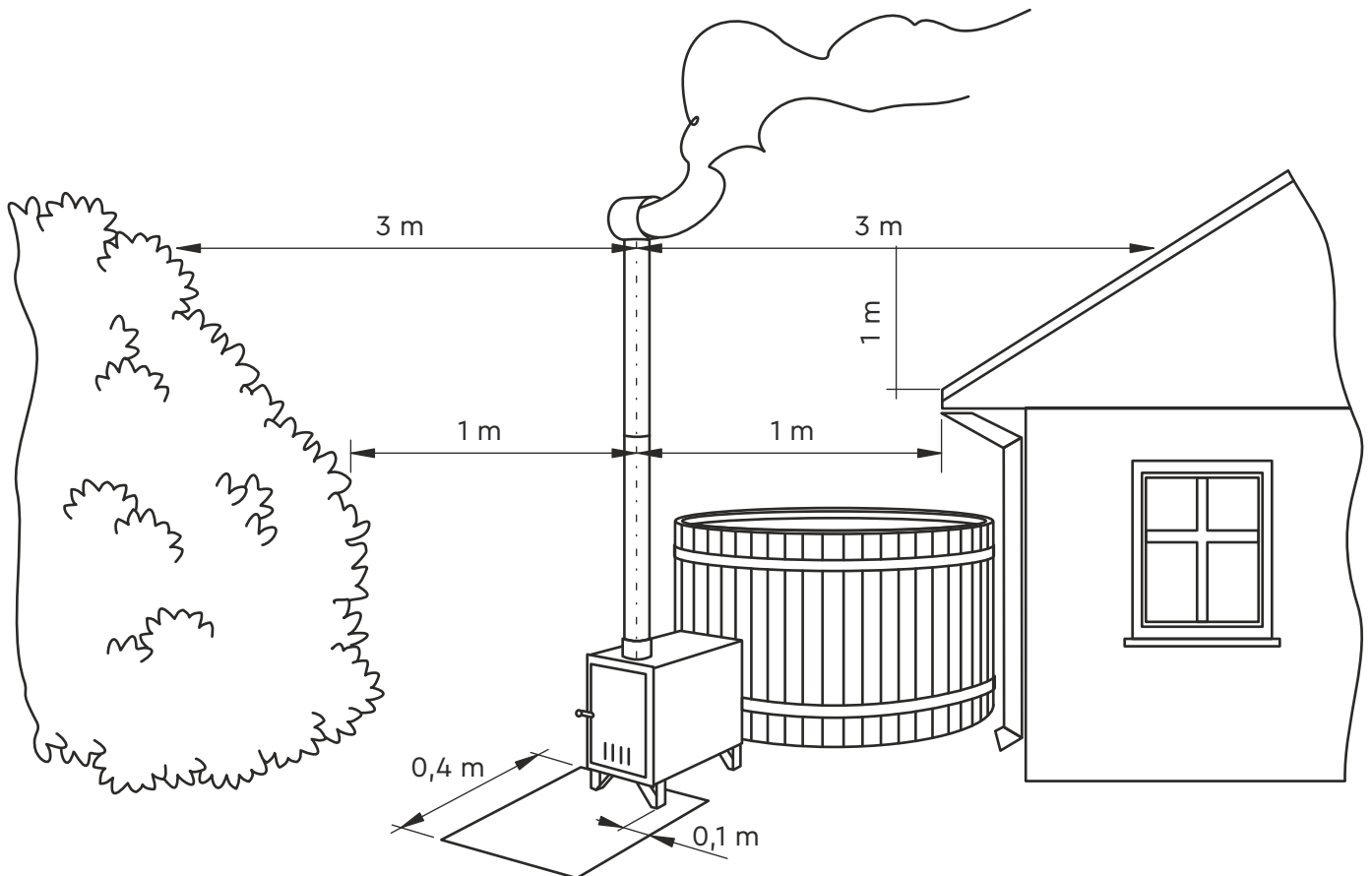

Joonis 3

3.4 MONTAAŽ

Enne voolikute ühendamist ahjuga vabastage voolikuklambrid ja seejärel suruge voolikud kindlalt välisahju taga asuvate torude peale. Protsessi hõlbustamiseks kasutage vedelat seepi või muud sobilikku määrdeainet. Saavutada tuleb vähemalt 4 cm ülekatet.

Enne kümblustünni täitmist veega veenduge, et äravoolukork oleks suletud. Kümblustünni esmakordsel veega täitmisel võib ahjust tulla prahti. Järgige käesolevas juhendis kirjeldatud montaažitööde järjekorda.

Korrektne montaažitööde järjekord on järgmine:

- Eemaldage eri osadelt kile- ja papp-pakendid.
- Paigaldage kümblustünn eelnevalt ettevalmistatud tasasele ja kõvale pinnale.
- Välisahi peab olema paigaldatud kümblustünniga samale pinnale ja kõrgusele. Vt joonis 4.
- Kinnitage elastsed voolikud (2 tk) välisahju tagaküljel asuvate metallist torude külge. Saavutada tuleb vähemalt 4 cm ülekatet.
- Pingutage klambrid (4 tk). Vt jooniseid 5 ja 6.
- Sulgege kümblustünni kraan ja välisahju kork (välisahju äravoolu korki leiad välisahju seest). Vt jooniseid 9 ja 10.
- Paigaldage välisahjule korsten. (Korstnal on kaks osa, mis tuleb omavahel kokku ühendada). Vt jooniseid 7 ja 8.
- Täitke kümblustünn veega.

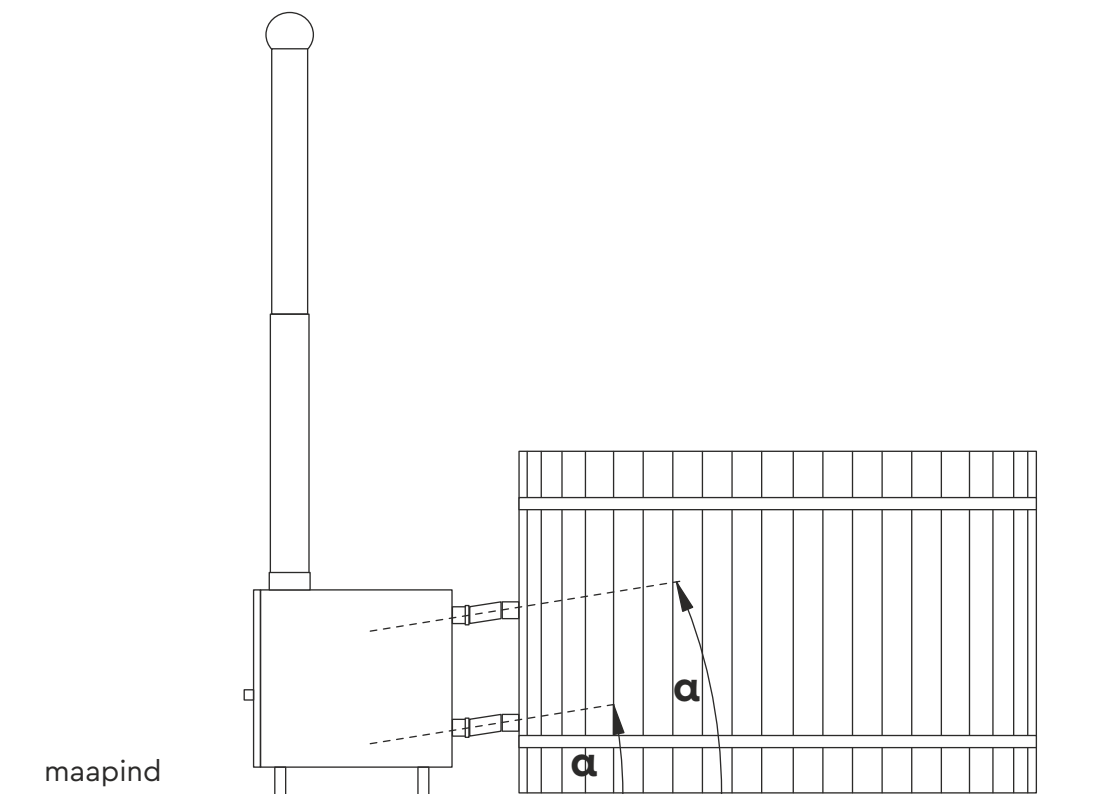

Joonis 4

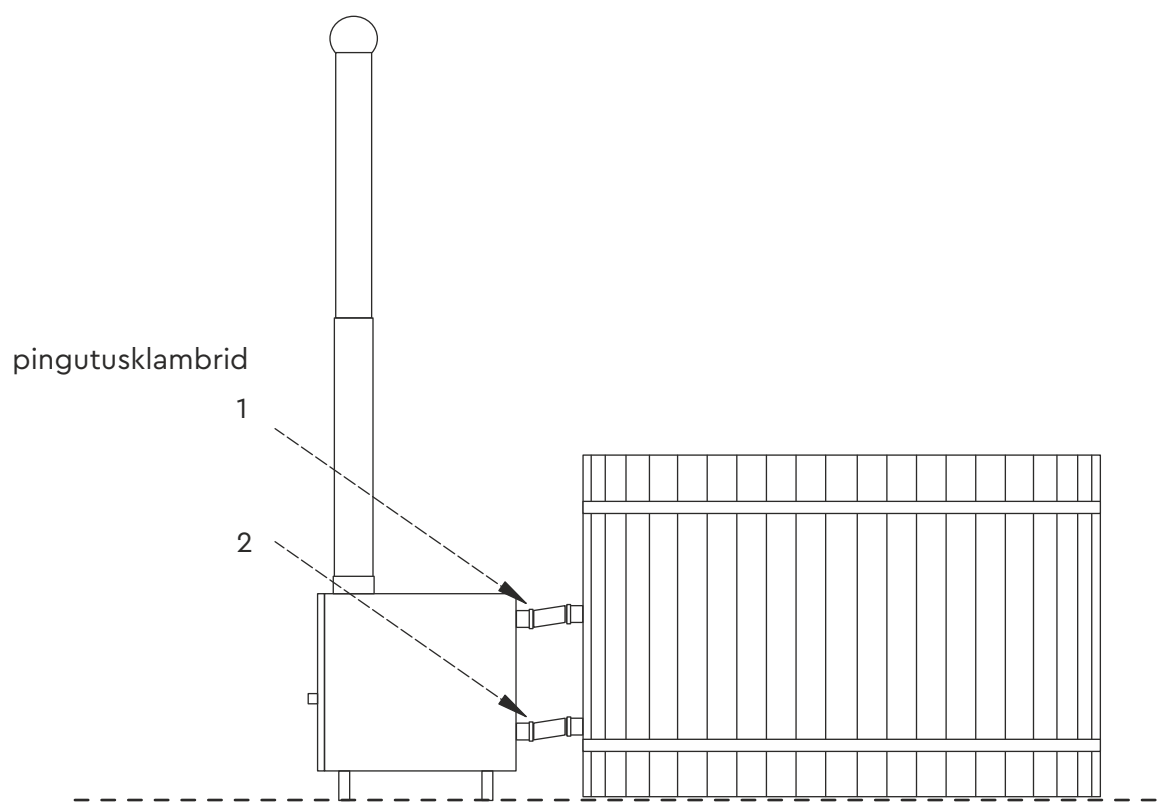

Joonis 5

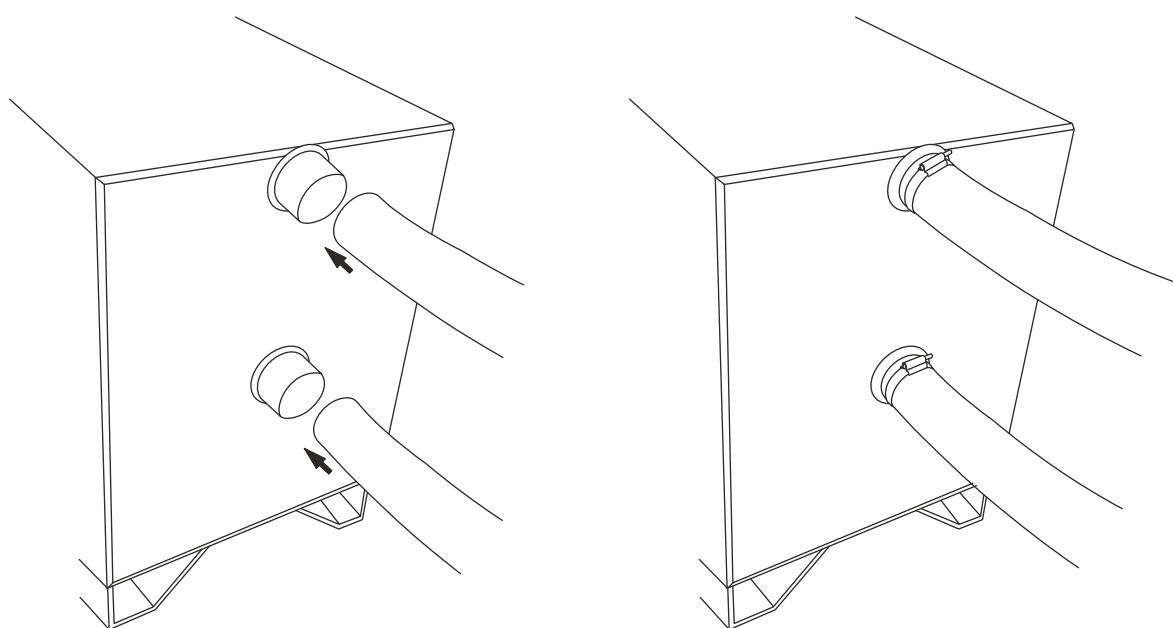

Joonis 6

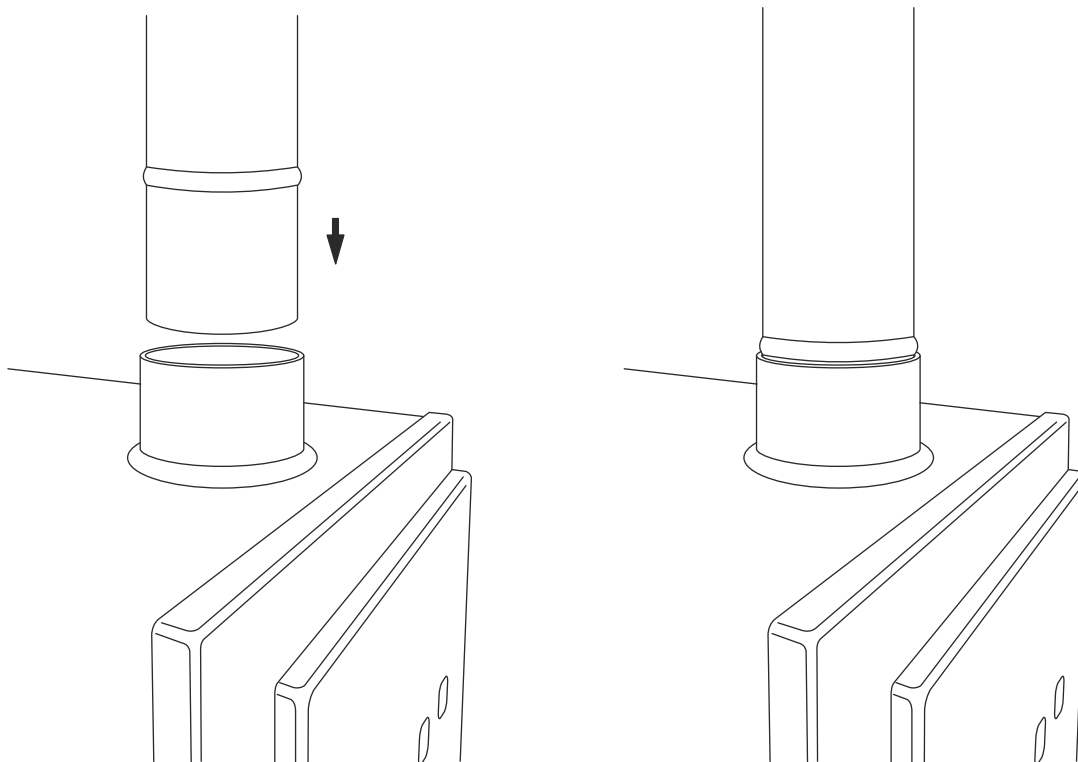

Joonis 7

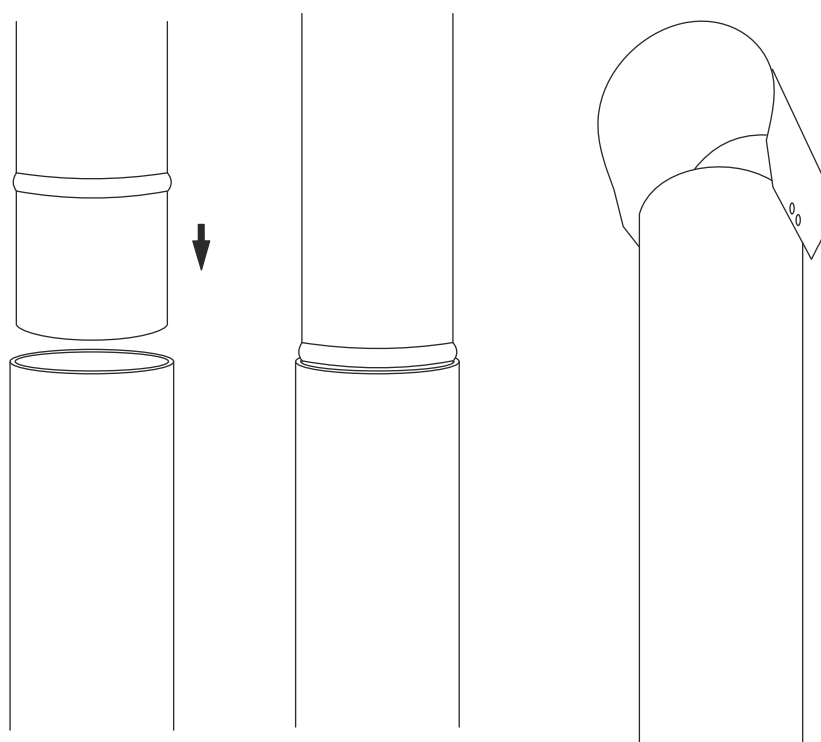

Joonis 8

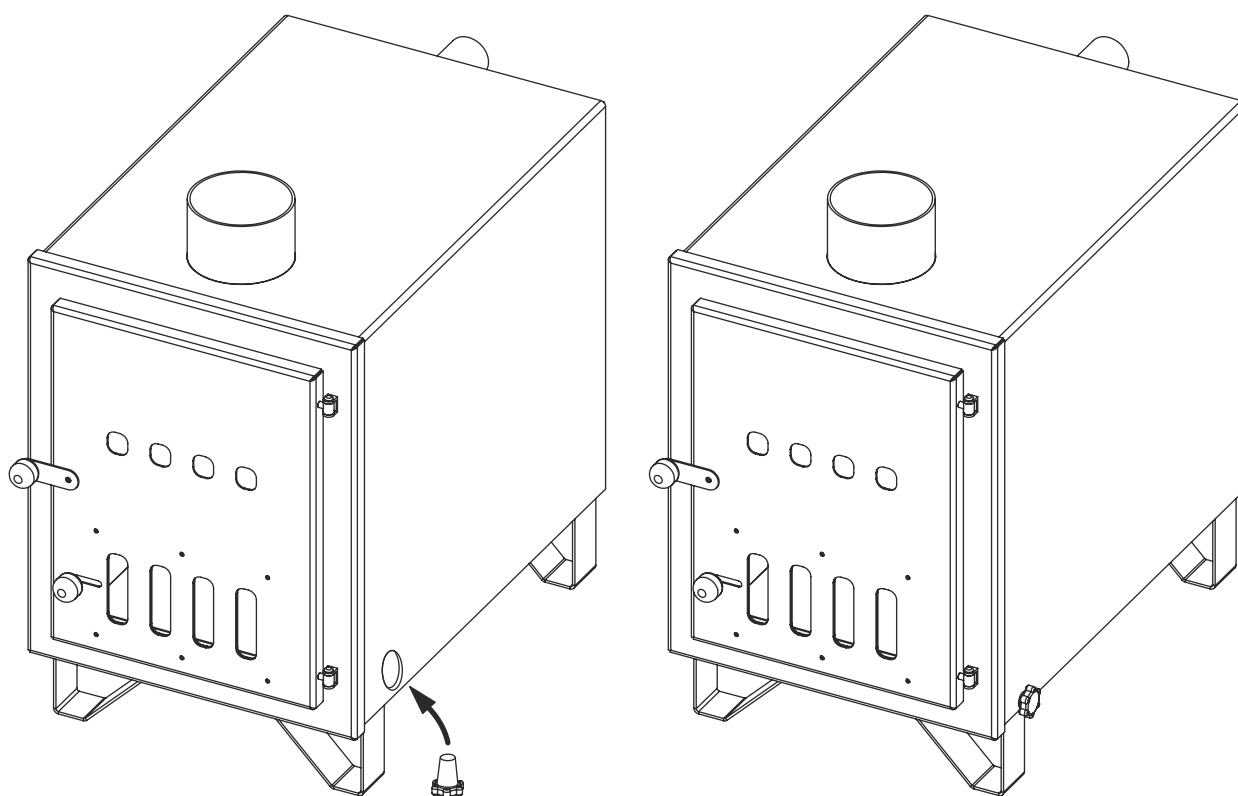

Joonis 9

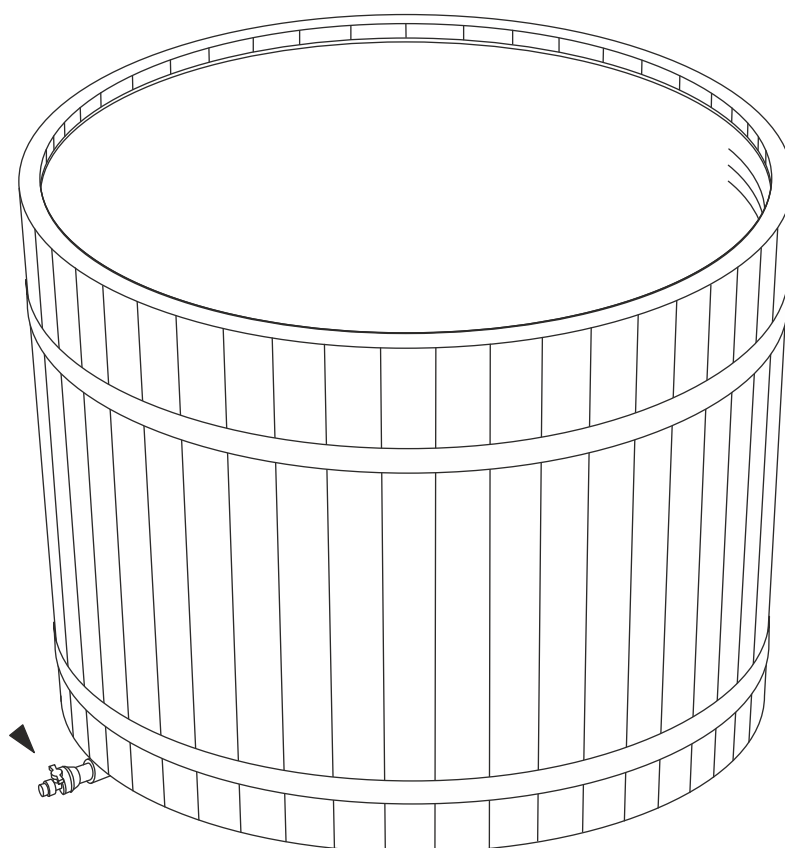

Joonis 10





4 KASUTAMINE

Enne kümblustünni välisahju kasutamist vaadake üle käesolev juhend ja kontrollige järgmisi aspekte.

1. Veenduge, et paigaldamine on tehtud õigesti (järgides käesolevat juhendit).
2. Enne tule süütamist ahjus veenduge, et kümblustünn on veega täidetud nii, et vesi katab ahju ülemise toru ava vähemalt 5 cm.
3. Veenduge, et kümblustünni ja välisahju äravoolu korgid on suletud.
4. Veenduge, et kümblustünn ei leki.
5. Veenduge, et voolikud on korralikult kinnitatud.
6. Veenduge, et kümblustünn, välisahi ja nende vahelised voolikud on korrektselt paigaldatud. Vaadake pilte 5 ja 6.

Ahju kütmise alguses võib tekkida koldes kondents (veepiisad), mis ei tähenda leket.

Ahju kasutamise ajal (kui tuli on ahjus juba süüdatud) võib ahju luuki avada ainult puude lisamiseks.

	OHT!	Välisahju ukse lahti jätmine pärast puude lisamist võib põhjustada tulekahju.
	OHT!	Kümblustünni välisahjus ei tohi tuld süüdata enne, kui tünn on veega täidetud.
	OHT!	Süütevedeliku ja muude sarnaste vedelike või tahkete ainete kasutamine on rangelt keelatud. See on ohtlik inimesele ja kahjustab toodet.
	ETTEVAATUST!	Esemete asetamine välisahju peale on keelatud. Tulekahju risk!

Välisahi ja korsten on kütmise ajal ning mõned tunnid pärast kütmist kuumad. Kasutuse ajal on keelatud neid osi katsuda paljaste kätega. Ahju ukse avamiseks tuleb kinni hoida ahju ukse sulgurist. Vt joonis 2.

Ainult üks täiskasvanud isik võib tegeleda kümblustünni ahju kütmisega.

Välisahju kütmise ajal peab olema tagatud vee tsirkulatsioon.

Ühtlase temperatuuri saavutamiseks tuleb vett aeg-ajalt segada.

Soovitav vee temperatuur on 35–38 °C. Kõrgemad veetemperatuurid võivad põhjustada terviseprobleeme.

Kümblustünnist ei tohi lasta vett välja enne, kui ahjus on tuli täielikult kustunud ja söed jahtunud.

Kui ahi ei ole kasutuses, siis peab välisahju äravoolukork olema avatud asendis.

Kloori, kloori sisaldavaid ja muid söövitava toimega kemikaale on kümblustünnides keelatud kasutada.



Ärge kasutage kümblustünni puhastamiseks karedaid materjale ega teravaid esemeid.

Kui kümblustünni ei kasutata, katke see kaanega kaitsmaks sademete, mustuse ja päikesekiirguse eest. Kaane peal istumine, seismine ega kõndimine pole lubatud!

Talvel ei tohi lasta veel ahjus külmuda. Juba külmunud ahjus ei tohi tuld süüdata!



Pärast igat kütmist tuleb ahi tuhost puhastada, et malmist tuharest ei muutuks kasutuskõlbmatuks.

Metallist ümbriseid (metallist lindid) tuleb pingutada/järele anda mutrite abiga vastavalt välistingimustele. Puit on looduslik materjal, mis kuivade ilmatingimuste korral tõmbab kokku ja niisketes tingimustes paisub.

	ETTEVAATUST!	Kloori või kloori sisaldavate kemikaalide kasutamine lõpetab garantii kehtivuse.
	ETTEVAATUST!	Vale hooldamine või kasutamine võib lõpetada garantii kehtivuse.

5 JÄÄKRISKID

Jääkriskid on riskid, mis jäävad alles ka pärast toote ohutusabinõuete rakendamist.

	OHT!	Ärge jätke lapsi kümblustünnis ega selle läheduses järelvalveta. Uppumisoht!
	OHT!	Välisahi ja korsten on kasutamise ajal kuumad! Ärge katsuge palja käega. Põletusoht!
	OHT!	Märjad pinnad võivad olla libedad. Vigastuste oht!

6 HOOLDUS

Välisahju tuhakast tuleb tühjendada/puhastada pärast igit kasutuskorda, et malmist tuharest ei muutuks kasutuskõlbmatuks.

Kümblustünni on soovitatav pärast igit kasutuskorda puhastada. Kümblustünni võib puhastada survepesuriga ning samuti võib kasutada koduses majapidamises kasutatavaid pesuvahendeid, lappe ja pesukäsnaid.

Kümblustünni puidust viimistlust peab kord aastas puidukaitsevahendiga uuesti töötlemata.

Välisahju ukse hingesid tuleb kaks kord aastas õlitada kuumakindla määrdega, et tagada ukse vaba liikumine.

Metallist ümbriseid (metallist lindid) tuleb pingutada/lõdvendada kruvide abiga vastavalt välistingimustele. Puit on looduslik materjal, mis kuivade ilmatingimuste korral tõmbab kokku ja niisketes tingimustes paisub.

7 PRETENSIOONIDE ESITAMISE ÕIGUS

Ostjal on õigus pöörduda kauba puuduse ilmnemisel kaupleja poole kahe aasta jooksul pärast ostu sooritamist.

Tootja ei kata selliseid puitmaterjalile omaseid vigu, nagu näiteks värvimuutused, niiskuse vaheldumisest tingitud muutused, praod jms.

Tootja ei kata kümblustünni plast sisu värvi muutuseid (pleekimine, katlakivi jne.) Külmast tulenevaid kahjusid ei hüvitata, kuna nende tekkimist on toodet õigesti kasutades võimalik vältida.

Eriolukordadest või muudest erakorralistest ilmastikunähtustest põhjustatud kahjustusi tootja ei hüvita.

Tavaline, kasutusest tulenev kulumine ei kuulu hüvitamisele. Tootja ei hüvita kemikaalide kasutamisest ja kemikaalide üledoseerimisest tulenevaid söövituskahjustusi.

Hüvitamisele ei kuulu lisakulud, nagu näiteks terrassi ehitamise või lammutamise kulud.

Tootja ei hüvita kulusid, kui toodet üritatakse omavoliliselt muuta, parandada või kui seda ei kasutata sihtotstarbeliselt.

Kaebuse esitamise õigus ei kehti juhul, kui toodet on hoiustatud vales asendis või sobimatutes tingimustes.

8 KONTAKT

Tene Kaubandus OÜ
www.tene.ee
Lihula mnt 22b 90510, Haapsalu, Eesti
Telefon: +372 472 2000
E-mail: info@tene.ee



TENE



A HOT TUB WITH AN EXTERNAL
HEATER AND LID

OPERATION AND MAINTENANCE MANUAL

Tene Kaubandus OÜ



1 GENERAL INFORMATION

The user and maintenance manual of the product contains information about the manufacturer, intended use, handling, transport, assembly, operational use and maintenance of the product.

This manual should be used as a how-to guide during the operation and maintenance of the product. This manual applies to all models of the TENE hot tub.

The visual appearance of the heater may change over time, but the maintenance and operating instructions are universal for hot tubs and apply to all hot tubs manufactured by Tene Kaubandus.

1.1 SYMBOLS

	DANGER!	Immediate danger!
	CAUTION!	A potentially hazardous situation.
	ATTENTION!	Take notice.

1.2 TERMS

Product – a hot tub with an external heater.

Handling – transporting, installing or performing maintenance work on the product.

Operational use – using the product after correct handling and installation.

Assembly – assembly or installation of different parts.

Transport – moving the product from one location to another. Transport also includes lifting the product or its parts from one location to another.

Residual risks – risks that are present during operational use of the product.

Maintenance – actions related to cleaning, repairing or replacing parts of the product.

Operator – anyone who is associated with transport, handling, installation or maintenance of the product.

Warranty / claims period – the time after the sale when the manufacturer is responsible for the technical condition of the product. The time for submitting claims to the manufacturer is 2 years.

Hot tube – the part of the hot tub filled with water (see Fig. 1).

External heater – heater (see Fig. 2), which is connected to the hot tub to heat the water inside the hot tub.

1.3 WARNINGS

The warranty is valid only when this manual and its requirements are followed. Handling and maintenance may only be performed by operators who have read and understood this manual.

The operators must be at least 18 years of age and must have understood this manual.

The operator must wear safety equipment at all times.

All operations must be stopped immediately if a dangerous situation arises during handling or operational use of the product. The rescue service must be notified if necessary. All assembly and maintenance operations must be done by qualified and skilled operators.

During the handling, installation, maintenance, and operational use of this product and its different parts, all necessary state laws/regulations must be considered (in addition to the content of this manual) to ensure the safety of users and the validity of the warranty.

No warranty is provided against damage resulting from modification of the product or use of non-original parts not approved by the manufacturer. Please contact the manufacturer regarding any questions about this manual.

1.4 MANUFACTURER'S INFORMATION

Tene Kaubandus OÜ

www.tene.ee



Registry code: 10430670

Lihula mnt 22b 90510, Haapsalu, phone in Estonia: +372 472 2000

E-mail: info@tene.ee

2 INTENDED USE

The hot tub is intended for use only outdoors and can be used all year round. Water in the hot tube is heated with an external heater included in the set of the hot tube.

	DANGER!	Using the product indoors is strictly prohibited. Non-compliance with this requirement can result in serious injury or death.
	ATTENTION!	Using the product for unintended purposes may damage property or the product or cause health hazards.
	CAUTION!	The use of non-original parts may damage the product and pose a threat to human life.

3 TRANSPORT, ASSEMBLY AND INSTALLATION

3.1 TRANSPORT

The hot tub must be transported in an upright position.

Before opening the packaging, make sure that it is not damaged. If you notice any damage, please record it on the transport document (delivery note).

The weight of one packaging is approximately 39,4-47,2 lbs (250–300 kg depending on the model).

Before assembling and installing the product, please remove the film and cardboard packaging from the product.

At least three people are needed to lift the hot tub into the correct position. If possible, use a lifting device.

3.2 ASSEMBLY AND INSTALLATION

The package contains the following parts:

1. Hot tub made of PE plastic (polyethylene plastic)
2. Dome lid of the hot tub
3. External heater
4. Chimney (in two parts)

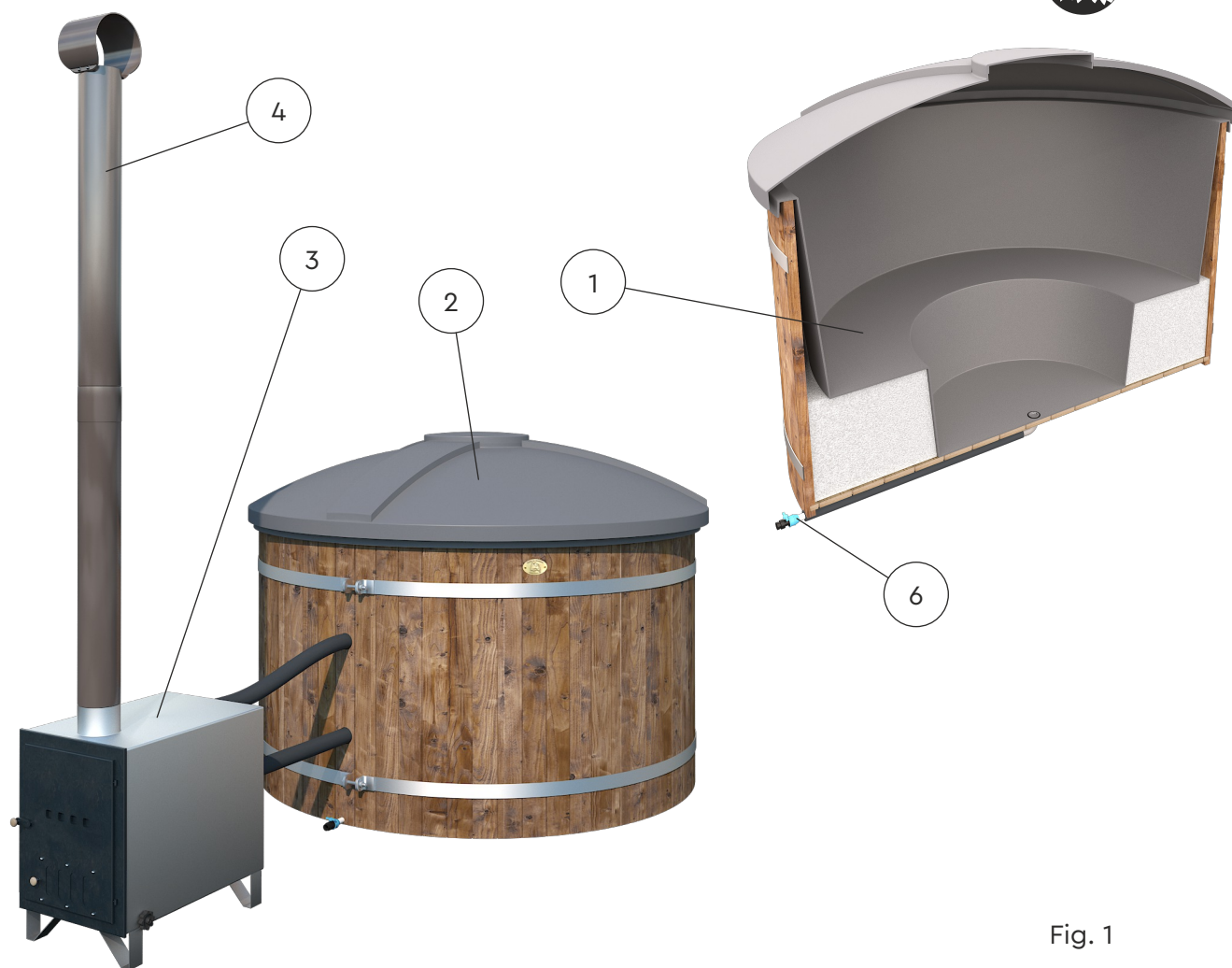

Fig. 1

1. Chimney opening
2. Door of the heater
3. Latch of the heater door
4. Ventilation opening
5. Drain plug of the heater
6. Drain tap of the hot tub
see Fig. 1

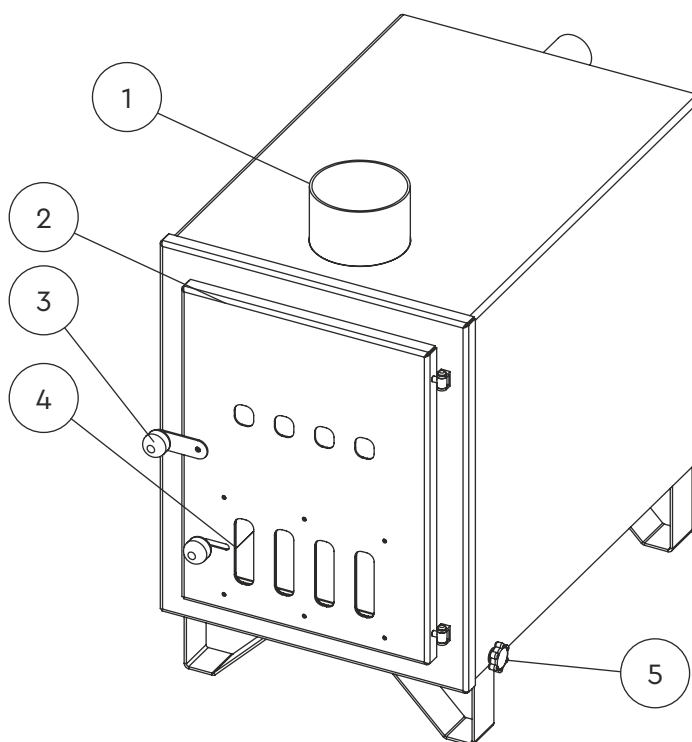

Fig. 2

3.3 FIRE SAFETY

Make sure that the heater and chimney are not near trees or other flammable items/objects. It is recommended to use an additional metal plate in front of the heater to avoid the risk of ignition. The local rescue service should be consulted when choosing a safe distance.

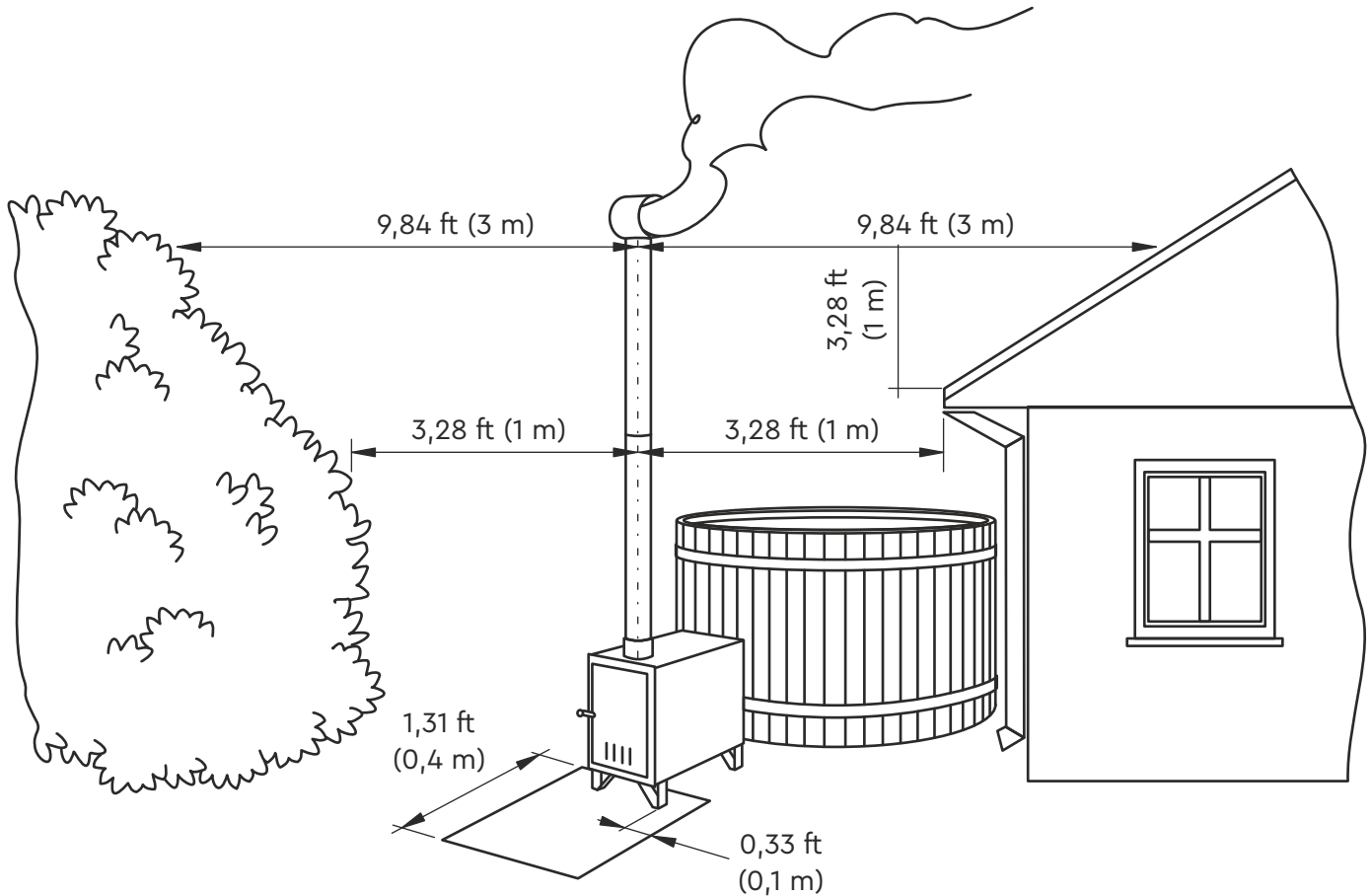

Fig. 3

3.4 ASSEMBLY

Before connecting the hoses to the heater, release the hose clamps and then press the hoses firmly onto the pipes located behind the external heater. Use liquid soap or another suitable lubricant to facilitate the process. An overlap of at least 1,57 in (4 cm) must be achieved.

Before filling the hot tub with water, make sure that the drain plug is closed. When filling the hot tub with water for the first time, debris may come out of the heater.

Follow the installation order described in this manual.

The correct order of assembly work is as follows:

- Remove the plastic and cardboard packaging from the different parts.
- Install the hot tub on a hard, flat, pre-prepared surface.
- The external heater must be installed on the same surface and height as the hot tub. See Fig. 4.
- Attach the flexible hoses (2 pcs.) to the metal pipes on the back of the external heater. An overlap of at least 4 cm must be achieved.
- Tighten the clamps (4 pcs.). See Figures 5 and 6.
- Close the tap of the hot tub and cap of the external heater (the drain plug of the external heater is inside the external heater). See Figures 9 and 10.
- Install a chimney on the external heater. (The chimney consists of two parts that must be connected). See Figures 7 and 8.
- Fill the hot tub with water.

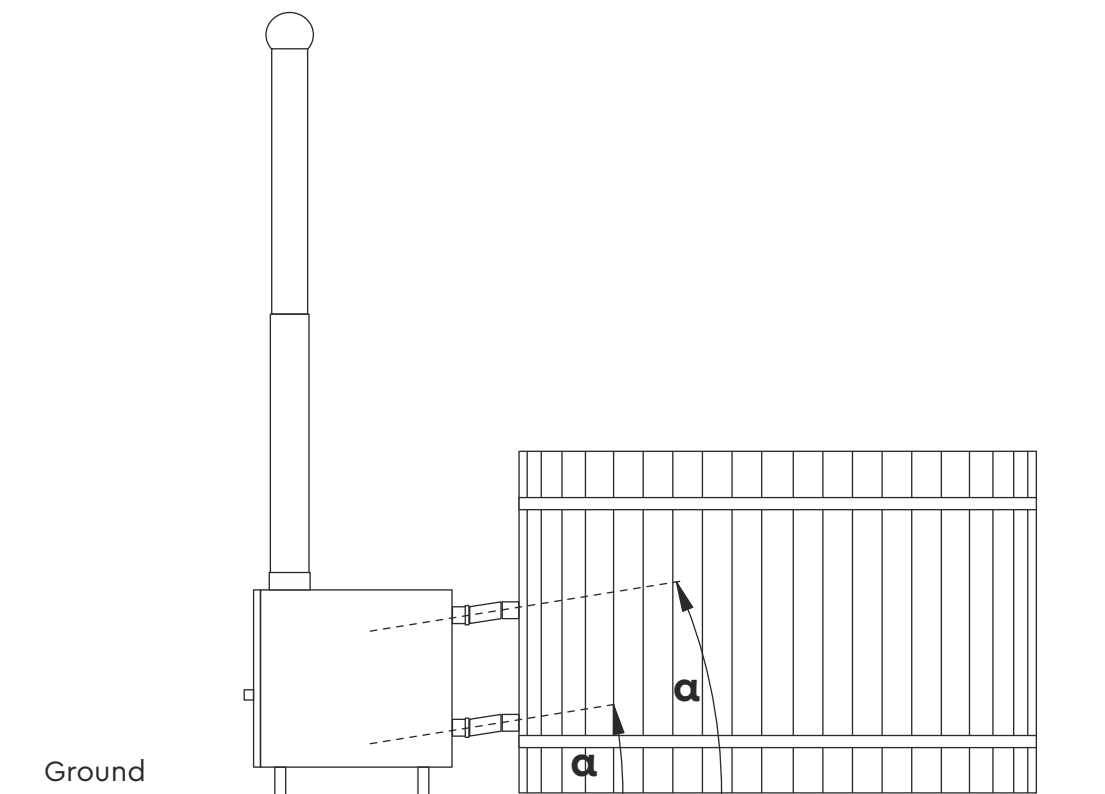

Fig. 4

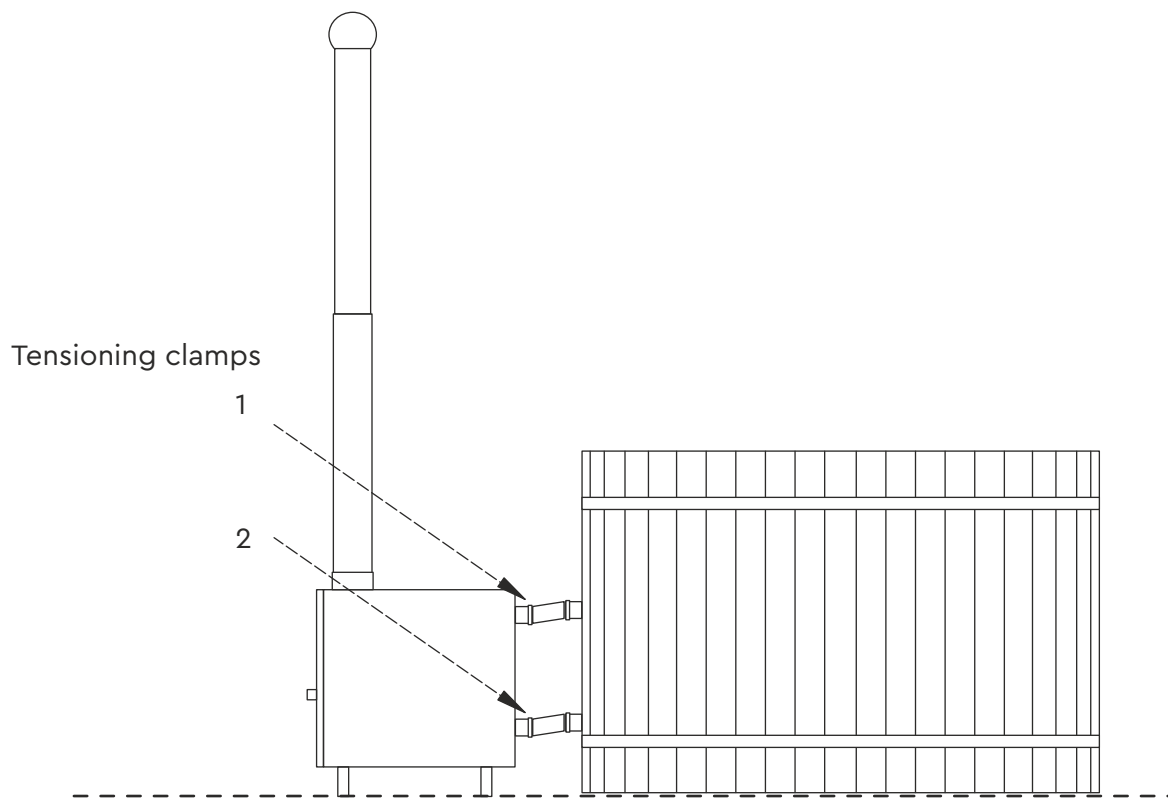

Fig. 5

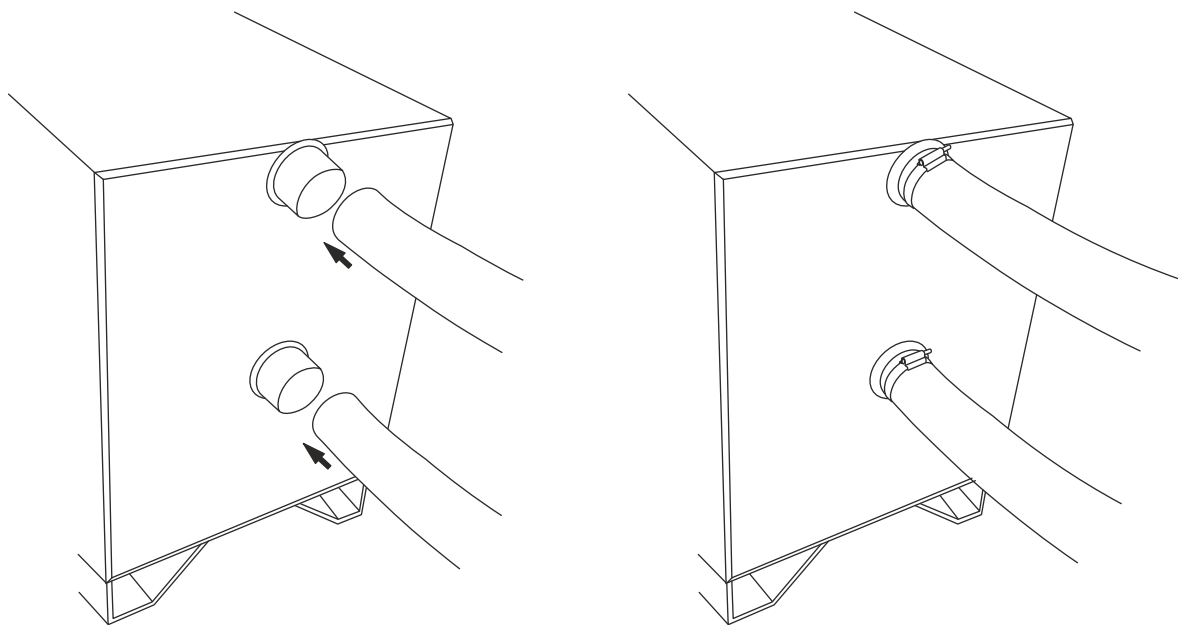

Fig. 6

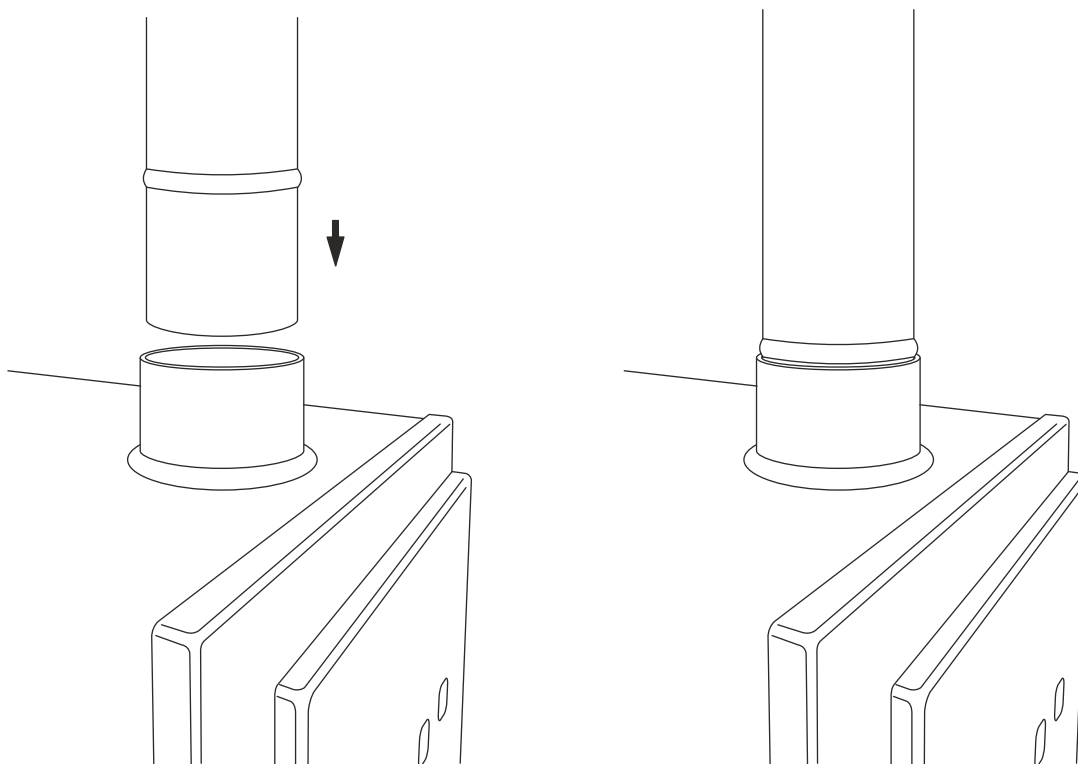

Fig. 7

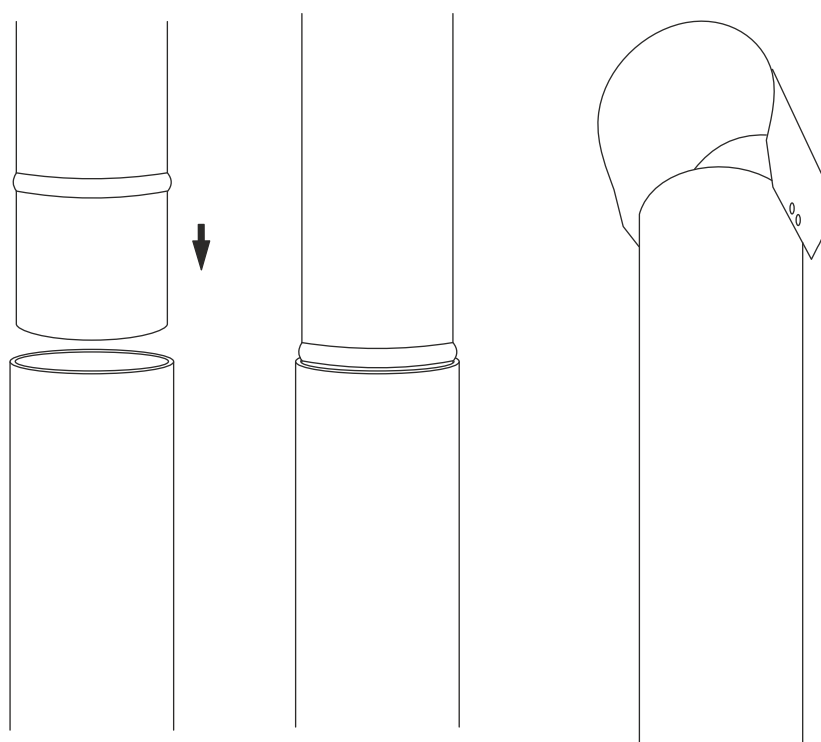

Fig. 8

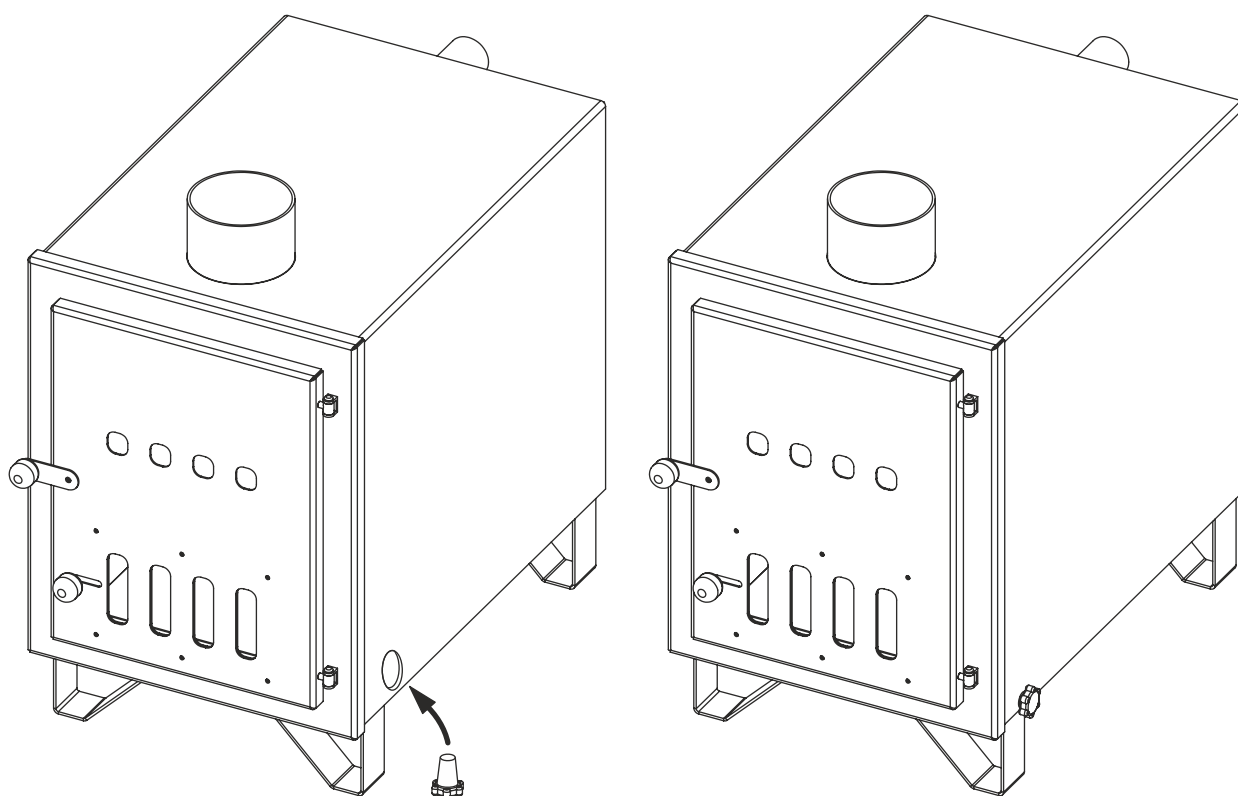

Fig. 9

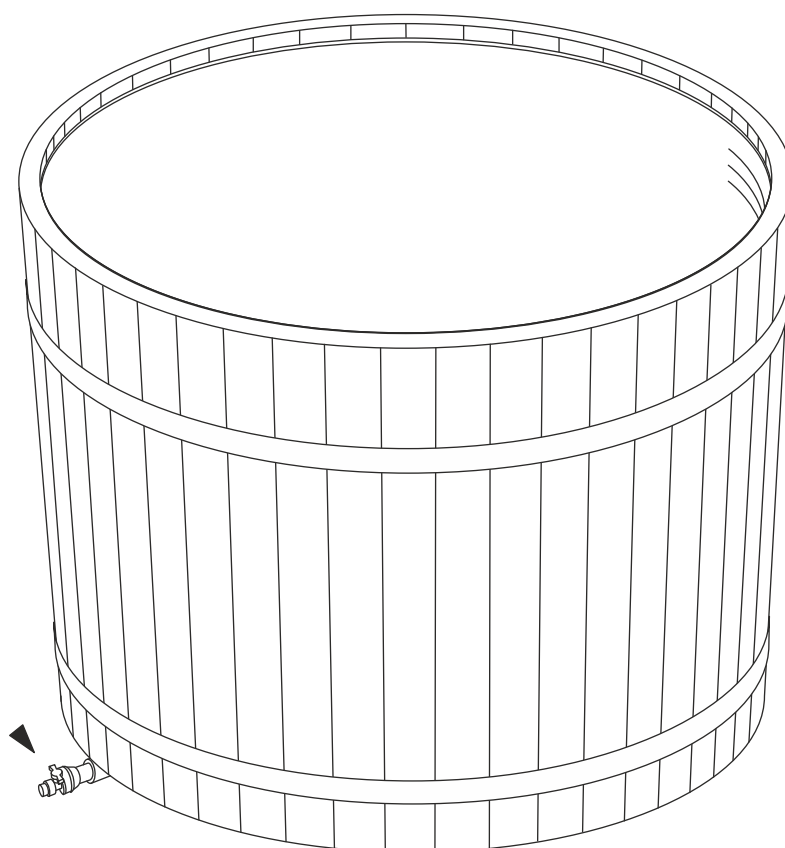

Fig. 10





4 USAGE

Before using the external heater of the hot tub, review this manual and check the following aspects.

1. Make sure installation work has been carried out correctly (following this manual).
2. Prior to lighting a fire in the heater, please ensure that the hot tub is filled so that the water level is at least 1,97 in (5 cm) above the upper hose of the heater.
3. Make sure that the hot tub and drain plugs of the heater are closed.
4. Make sure the hot tub does not leak.
5. Make sure the hoses are properly connected.
6. Make sure that the hot tub, external heater and their connecting hoses are properly installed. See Figures 5 and 6.

Condensation (water droplets) may form in the heater when you start heating. This does not indicate a leak.

When using the heater (if the fire is already lit in the heater), the heater door should only be opened to add wood.

	DANGER!	Leaving the door of the external heater open after adding wood can cause a fire.
	DANGER!	The fire in the external heater of the hot tub must not be ignited until the tub is filled with water.
	DANGER!	The use of flammable liquids and other similar liquids or solids is strictly prohibited. This is dangerous to human life and will damage the product.
	CAUTION!	It is forbidden to place objects on the external heater. Risk of fire!

The external heater and chimney are hot during heating and for a few hours after heating. It is forbidden to touch these parts with bare hands during use. To open the door of the heater, grab from the latch of the door of the heater. See Fig. 2.

Only one adult can heat the heater of the hot tub.

Water circulation must be ensured during heating the external heater. The water must be stirred from time to time to achieve a uniform temperature.

The recommended water temperature is 95-100,4°F (35-38°C). Higher water temperatures can cause health problems.

Do not drain the hot tub until the fire in the heater has been completely extinguished and the ember has cooled down.

When the heater is not in use, the drain plug of the external heater must be in the open position.



The use of chlorine, chlorine-containing and other corrosive chemicals in hot tubs is prohibited.

Do not use abrasive or rough material or sharp objects to clean the hot tub. When the hot tub is not in use, cover it with a lid to protect it from precipitation, dirt and sunlight. It is not allowed to sit, stand or walk on the lid!

In winter, water must not freeze in the heater. Do not light a fire in an already frozen heater!



After each heating, the heater must be cleaned of ash so that the cast iron grate does not become unusable.

Metal enclosures (metal strips) must be tightened / loosened with the help of nuts according to the outdoor conditions. Wood is a natural material that shrinks in dry weather conditions and expands in humid conditions.

	<p>CAUTION!</p>	<p>Use of chlorine or chlorine-containing chemicals will void the warranty.</p>
	<p>CAUTION!</p>	<p>Improper maintenance or use may void the warranty.</p>

5 RESIDUAL RISKS

Residual risks are risks that remain even after the implementation of product safety measures.

	DANGER!	Do not leave children unattended in or near the hot tub. Danger of drowning!
	DANGER!	The external heater and chimney are hot during use! Do not touch with bare hands. Danger of burns!
	DANGER!	Wet surfaces can be slippery. Risk on injuries!

6 MAINTENANCE

The ash box of the external heater must be emptied / cleaned after each use so that the cast iron grate does not become unusable.

It is recommended to clean the hot tub after each use. The hot tub can be cleaned with a pressure washer, and household detergents, cloths and sponges may be used.

The wood finish of the hot tub must be re-treated once a year with a wood preservative.

The door hinges of the external heater must be lubricated twice a year with heat-resistant grease to ensure free movement of the door.

Metal enclosures (metal strips) must be tightened / loosened with the help of nuts according to the outdoor conditions. Wood is a natural material that shrinks in dry weather conditions and expands in humid conditions.

7 RIGHT TO SUBMIT CLAIMS

The buyer has the right to address the seller within two years of purchase if the goods are defective.

The manufacturer does not cover flaws such as colour changes, problems caused by humidity, cracks, etc. which are common to wooden materials.

The manufacturer does not cover discolouration of the plastic parts of the hot tub (fading, scale, etc.) Frost damage is not compensated, as it can be avoided through the correct use of the hot tub.

Damage caused by special situations or other exceptional weather events will not be compensated by the manufacturer.

Normal wear resulting from the use is not reimbursable.

The manufacturer will not compensate for the damage caused by the use of chemicals and chemical overdoses.

Additional costs such as building or taking down the terrace are not subject to be reimbursed under this warranty.

The manufacturer will not reimburse costs if the product is tampered with, repaired or not used for its intended purpose.

The right to appeal becomes void if the product has been stored in the wrong position or in unsuitable conditions.

8 CONTACT

Tene Kaubandus OÜ

www.tene.ee

Address: Lihula mnt 22b 90510, Haapsalu, Estonia

Phone: +372 472 2000

E-mail: info@tene.ee



TENE



VILDMARKSBAD MED LÅG
OG BRÆNDEOVN

BRUGS- OG VEDLIGEHOLDELSESVEJLEDNING



Tene Kaubandus OÜ

1 GENERELLE OPLYSNINGER

Produktets brugs- og vedligeholdelsesvejledning indeholder oplysninger om producent, anvendelsesområde, håndtering, transport, montering, anvendelse og vedligeholdelse.

Ved brug og vedligeholdelse af produktet skal man tage udgangspunkt i denne brugsvejledning. Vejledning gælder for alle modeller af TENE vildmarksbad. Ovnens udseende kan ændre sig over tid, men brugs- og vedligeholdelsesvejledningen for vildmarksbadene er universel og gælder for alle vildmarksbade fremstillet af Tene Kaubandus.

1.1 SYMBOLER

	FARE!	Direkte fare!
	FORSIGTIG!	Potentielt farlig situation.
	ADVARSEL!	Vær opmærksom.

1.2 DEFINITIONER

Produkt - vildmarksbad med brændeovn

Håndtering - transport, montering eller udførelse af vedligeholdelse på produktet.

Brug - brug af produktet efter korrekt behandling og montering.

Montering - samling eller montering af separate dele.

Transport - transport af produktet fra et sted til et andet. Transport omfatter også løft af produktet fra en placering til en anden.

Resterende risici - de risici, som opstår under brug af produktet.

Vedligeholdelse - handling, som omfatter rengøring, reparation eller udskiftning af dele.

Operatør - person, der er involveret i transport, håndtering, montering eller vedligeholdelse af produktet.

Garanti/klageperiode - tiden efter salget, hvor producenten er ansvarlig for produktets tekniske tilstand Klager kan rettes til producenten i en periode af 2 år.

Varmtvandstønde - den del af vildmarksbadet, der fyldes med vand (se figur 1).

Brændeovn - ovn (se illustration 2), som er forbundet med varmtvandstønden med henblik på opvarmning af vandet i tøndens.

1.3 ADVARSLER

Garantien gælder kun, hvis man følger denne brugsvejledning og kravene i den. Produktet må kun håndteres og vedligeholdes af operatører, som har læst denne brugsvejledning og forstået indholdet af denne. Operatører skal være fyldt 18 år og have forstået vejledningens indhold.

Operatører skal anvende sikkerhedsudstyr.

Hvis der ved håndtering eller brug af produktet opstår en farlig situation, skal alle aktiviteter straks ophøre. Ved behov skal redningspersonale tilkaldes.

Montering og vedligeholdelse må kun udføres af personer, som har kendskab til denne type arbejde og kan udføre det.

Ved håndtering, montering, vedligeholdelse og brug af produktet skal al statslige lovgivning/bestemmelser (samt indholdet af denne vejledning) overholdes med henblik på at sikre brugernes sikkerhed og garantiens gyldighed.

Garantien gælder ikke, hvis køberen har foretaget ændringer i produktets konstruktion eller har anvendt uoriginale dele, som ikke er anbefalet til brug af producenten. Spørgsmål der vedrører denne vejledning, skal rettes til producenten.

1.4 INFORMATION OM PRODUCENTEN

Tene Kaubandus OÜ

www.tene.ee



Selskabsregisternummer: 10430670

Lihula mnt 22b, 90510 Haapsalu, Estland Telefon: +372 472 2000

E-mail: info@tene.ee

2 ANVENDELSESOMRÅDE

Vildmarksbadet er beregnet til brug året rundt, men udelukkende udendørs. Vandet i varmtvandstønden opvarmes ved at fyre op i den medfølgende brændeovn.

	FARE!	Indendørs anvendelse af produktet er strengt forbudt. Brugen kan medføre alvorlige kvæstelser eller død.
	ADVARSEL!	Forkert anvendelse af produktet kan medføre skader på ejendom, produkt eller helbred.
	FORSIGTIG!	Uoriginale dele kan medføre skade på produktet og livsfare.

3 TRANSPORT, SAMLING OG MONTERING

3.1 TRANSPORT

Vildmarksbadet skal transporteres opretstående.

Kontroller at der ikke er skader på emballagen, inden den åbnes. Hvis du bemærker skader, skal disse anføres på transportdokumentet eller følgesedlen.

Et styk vejer cirka 250-300 kg afhængigt af modellen.

Plast- og papemballage skal fjernes fra produktet, inden produktet samles.

Til korrekt placering af vildmarksbadet kræver det mindst tre personer.

Der bør anvendes løfteanordning, såfremt det er muligt.

3.2 SAMLING OG MONTERING

Emballagen indeholder følgende dele:

1. Varmtvandstønde af PE-plast (polyætylenplast)
2. Kuppellåg til varmtvandstønde
3. Brændeovn
4. Skorsten (i to dele)

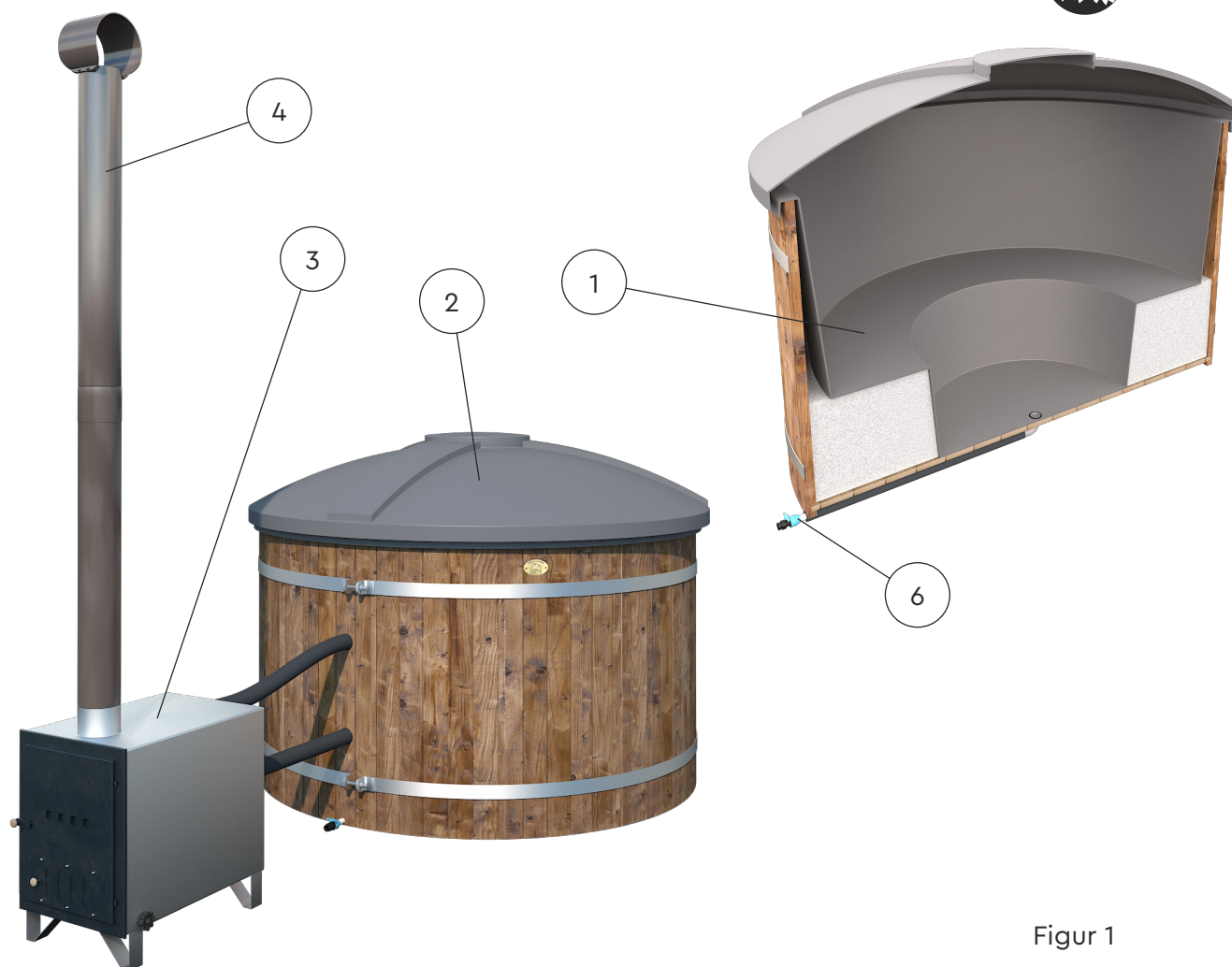

Figur 1

1. Skorstensåbning
2. Ovnlåge
3. Lukkeanordning til ovnlåge
4. Lufttilførsel
5. Afløbsprop til ovn
6. Afløbshane til varmtvandstønde se Figur 1

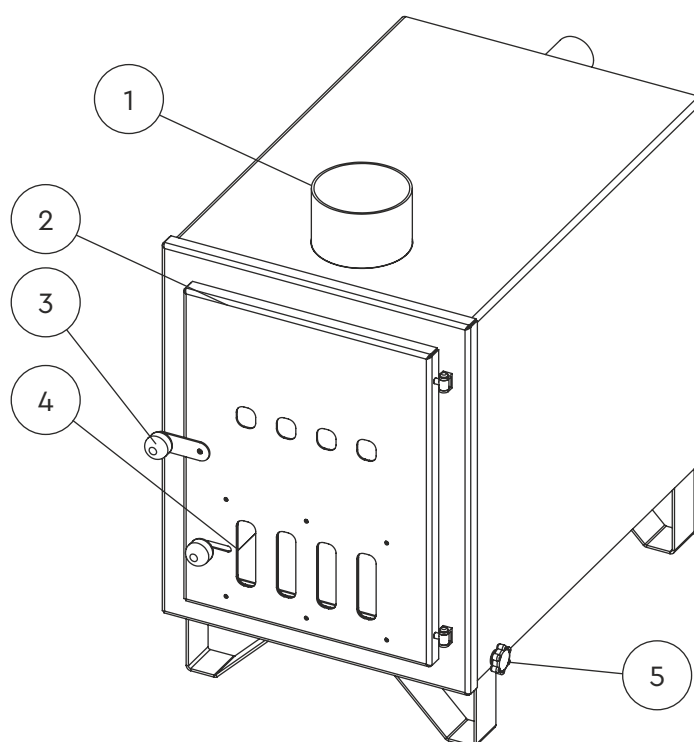

Figur 2

3.3 BRANDSIKKERHED

Kontroller, at ovn eller skorsten ikke er for tæt på træer eller andre ting/objekter, der let kan bryde i brand. Foran ovnen anbefales det at anvende en metalplade for at forhindre, at brand opstår. For at fastslå korrekt sikkerhedsafstand skal man rådføre sig med de lokale brandmyndigheder.

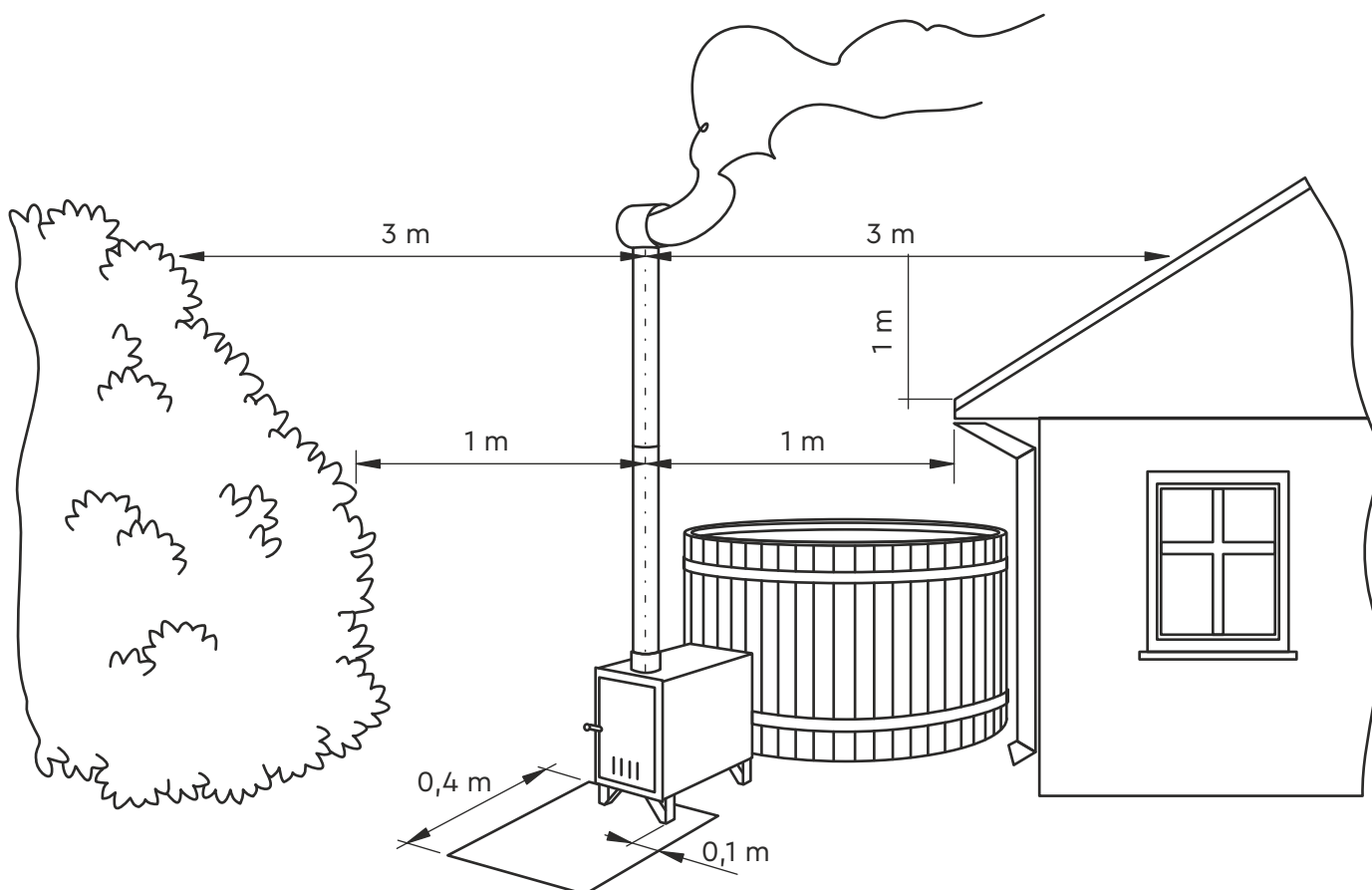

Figur 3

3.4 SAMLING AF PRODUKTET

Slangeklemmerne skal udløses, inden slangerne forbindes med ovnen. Herefter skal slangerne presses fast på rørene bag på brændeovnen. Du kan anvende flydende sæbe eller andet passende smøremiddel, hvis arbejdet skal gå lettere. Der skal være mindst 4 centimeter overlappning.

Kontroller, at afløbsproppen er lukket, inden tønden fyldes med vand. Når varmtvandstønden fyldes første gang, kan der komme smuds ud af ovnen.

Følg rækkefølgen for de samlingsmomenter, som er beskrevet i vejledningen.

Korrekt rækkefølge for samling er følgende:

- Fjern plast- og papemballage fra de forskellige dele.
- Placer varmtvandstønden på en jævn og hård overflåde, der er forberedt i forvejen.
- Brændeovnen skal placeres på samme overflade og i samme højde som varmtvandstønden. Se figur 4.
- Monter de elastiske slanger (2 stk.) på metalrørene på bagsiden af brændeovnen. Der skal være mindst 4 cm overlåpning.
- Spænd klemmerne (4 stk.). Se figur 5 og 6.
- Luk varmtvandstøndens hane og brændeovnens prop (brændeovnens afløbsprop finder du inde i ovnen). Se figur 9 og 10.
- Monter skorstenen på brændeovnen. (Skorstenen består af to dele, som skal forbindes). Se figur 7 og 8.
- Fyld varmtvandstønden med vand.

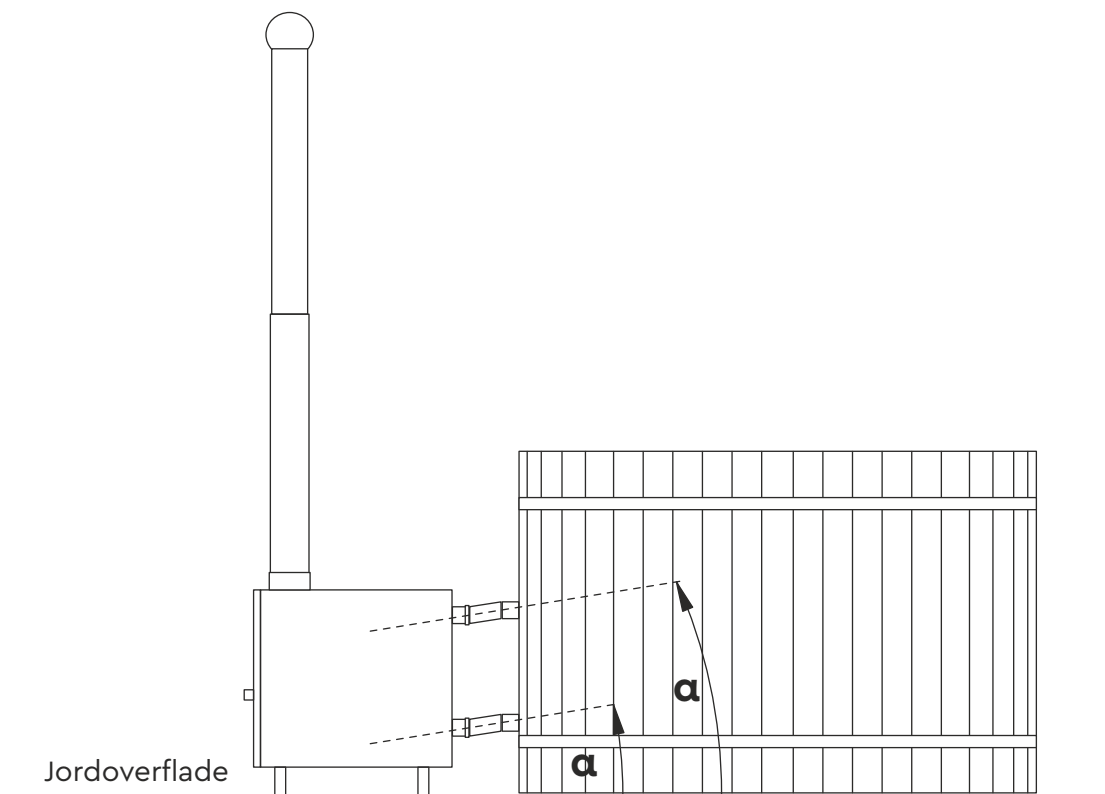

Figur 4

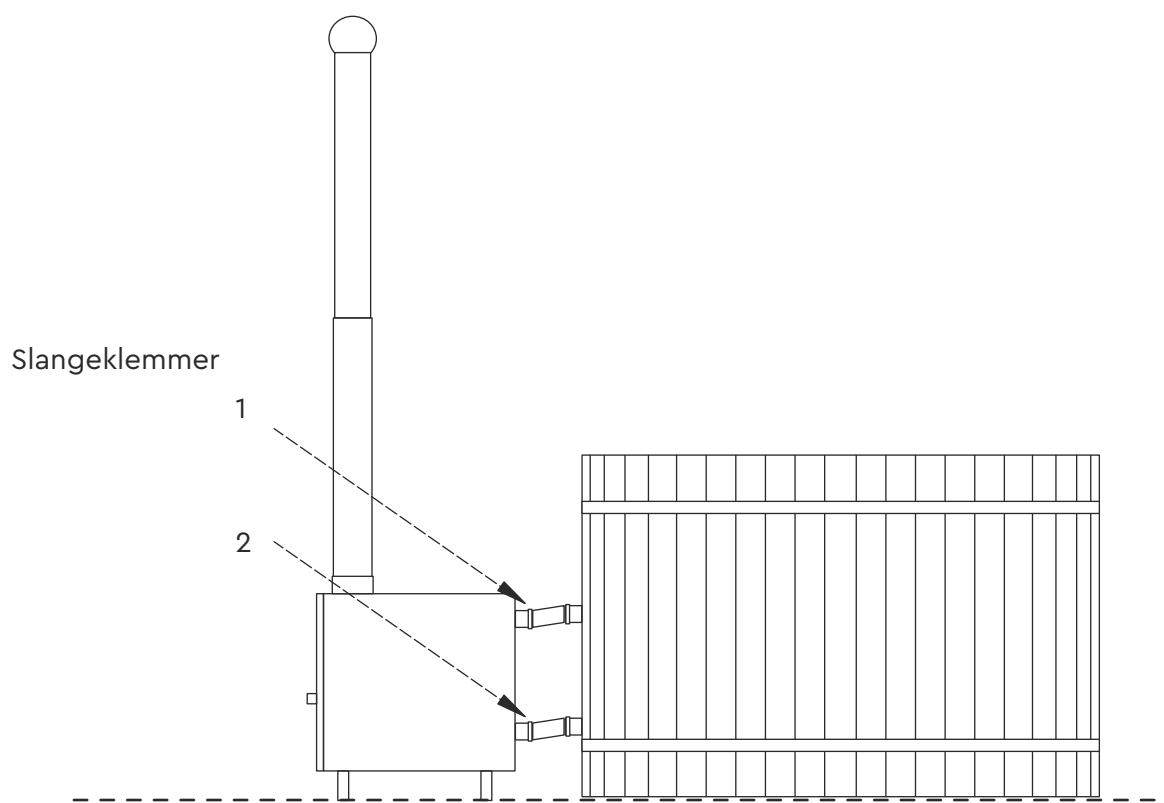

Figur 5

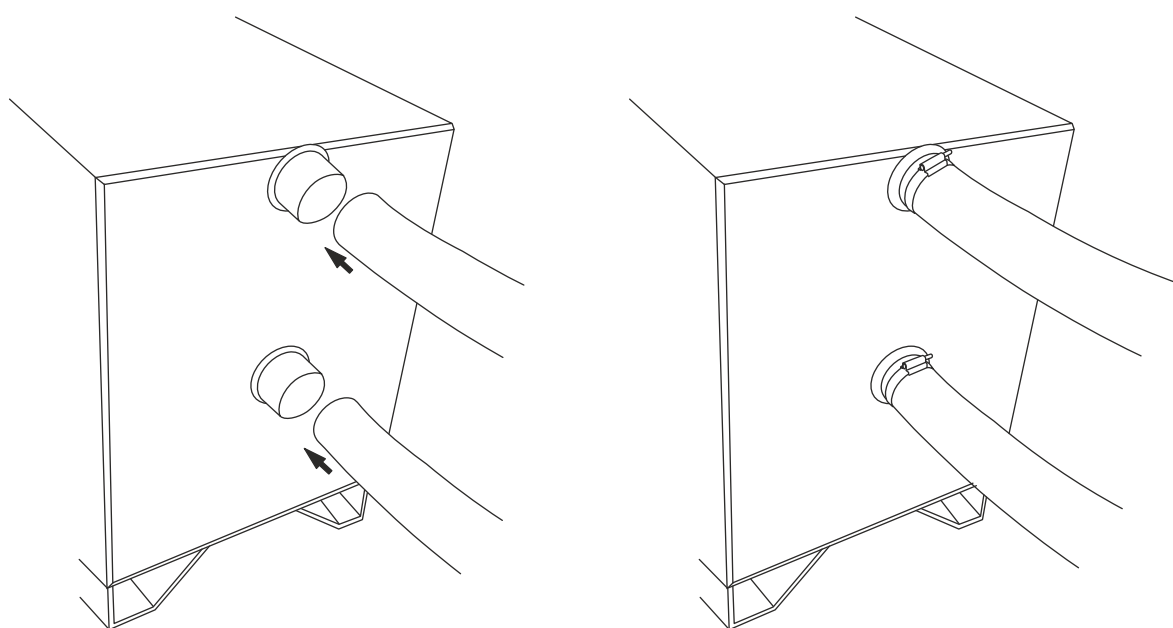

Figur 6

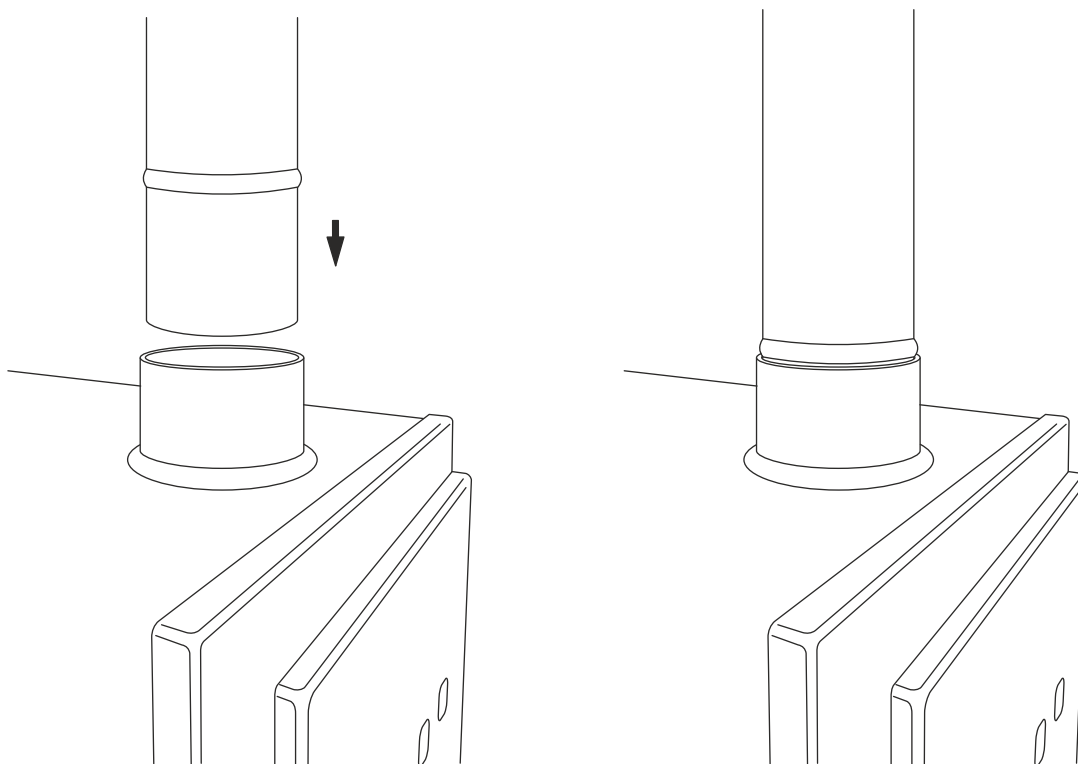

Figur 7

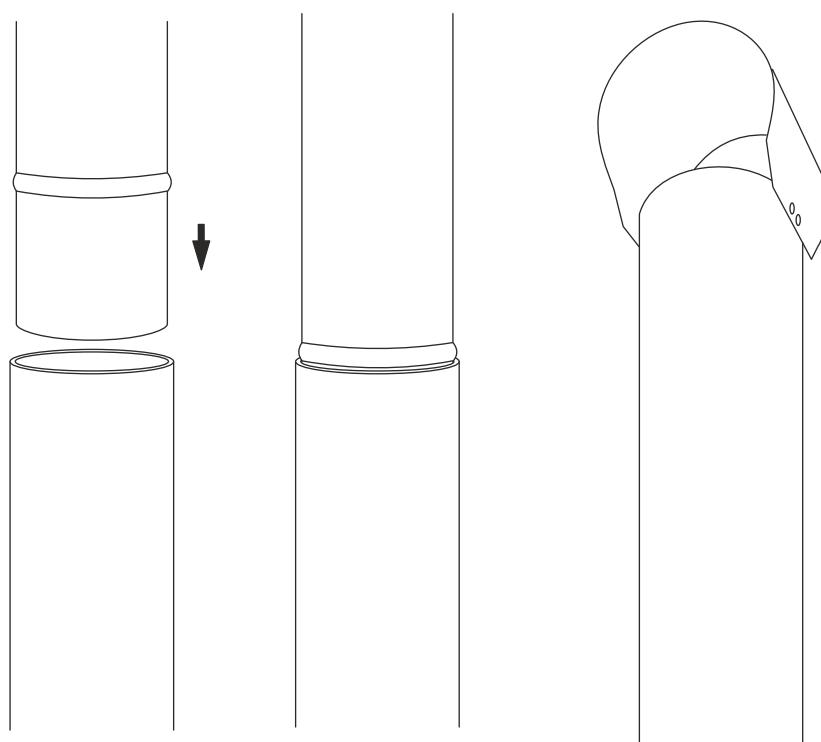

Figur 8

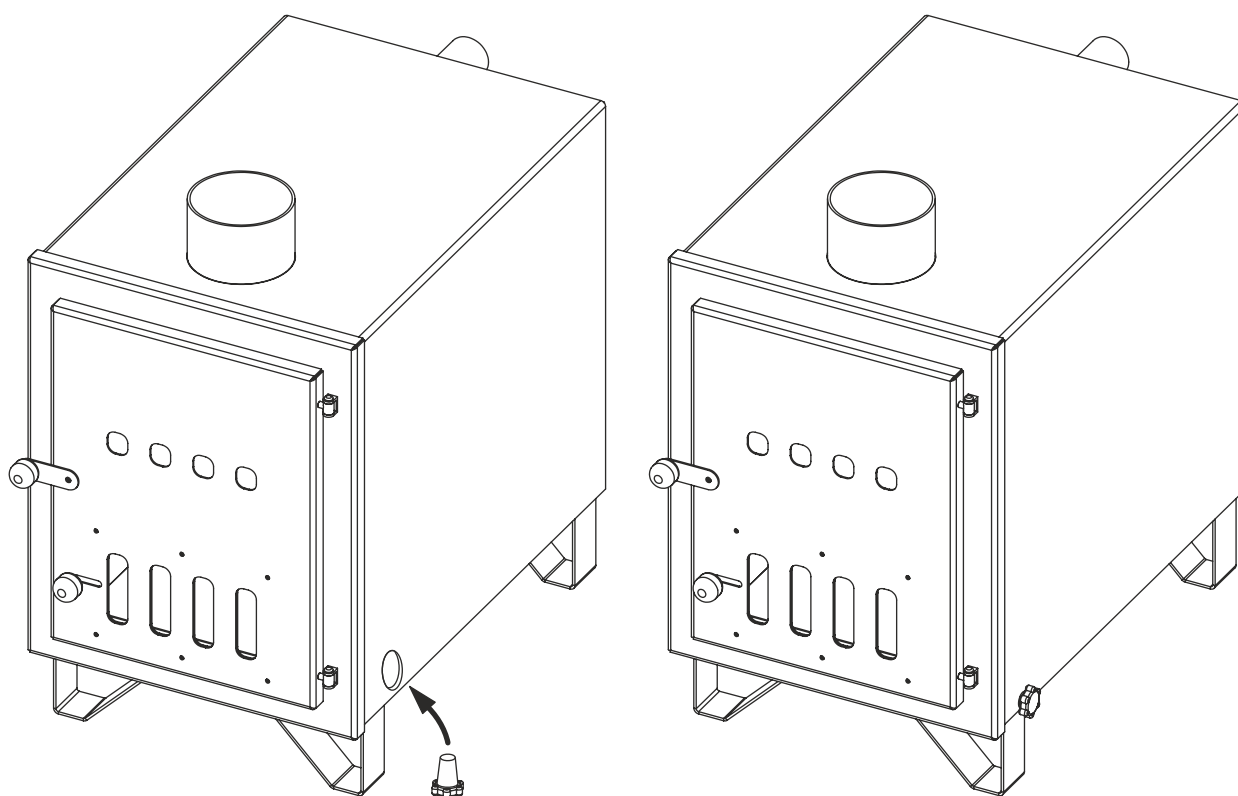

Figur 9

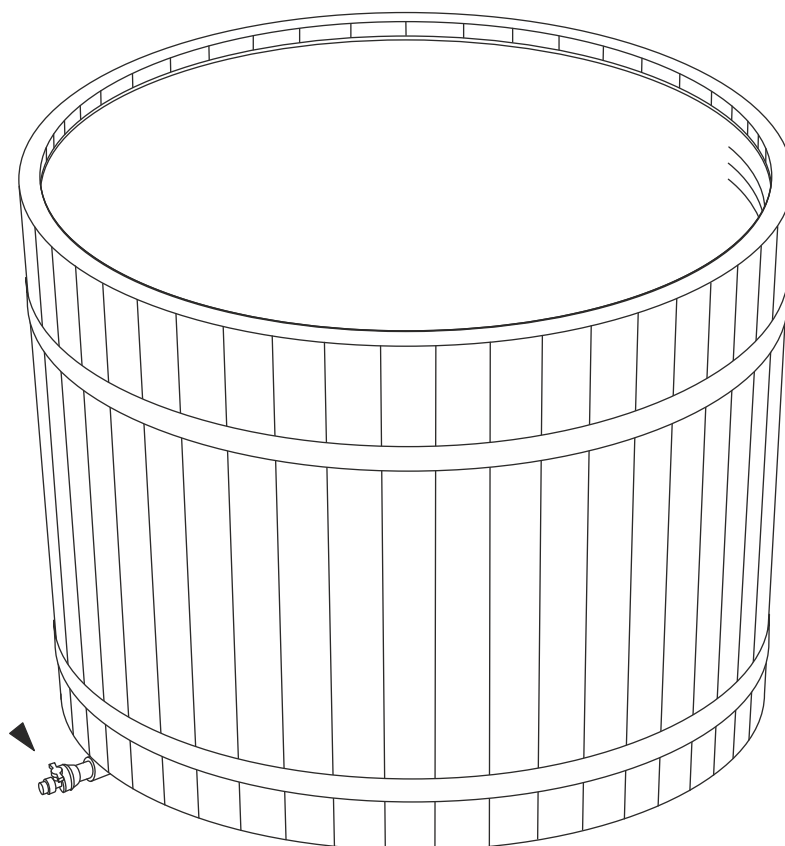

Figur 10

4 HÅNDBTERING

Inden brændeovnen tages i brug, skal du gennemgå denne vejledning og kontrollere følgende punkter.

1. Kontroller at monteringen er foretaget korrekt
2. Inden der tændes op i ovnen, skal du kontrollere, at varmtvandstønden er fyldt på en sådan måde, at vandet dækker mindst 5 centimeter af åbningen på det øverste rør.
3. Kontroller at afløbspropperne på varmtvandstønde og brændeovn er lukket.
4. Kontroller at varmtvandstønden ikke lækker.
5. Kontroller at slangerne er korrekt fastgjort.
6. Kontroller at varmtvandstønden, brændeovnen og slangerne mellem disse er korrekt monteret. Se billede 5 og 6.

Der kan danne sig kondens (vanddråber) i brændkammeret i begyndelse, når der fyres op. Det betyder ikke, at der er lækage. Ovnlåget må kun åbnes for at lægge brænde på, når den er i brug, og der allerede er tændt op i ovnen.



	FARE!	Det kan føre til brand, hvis ovnlågen ikke lukkes, efter at der er lagt brænde på.
	FARE!	Der må ikke fyres op i vildmarksbadets brændeovn, før tønden er fyldt med vand.
	FARE!	Optændingsvæske eller andre lignende væsker eller faste stoffer er strengt forbudt. Det kan medføre livsfare og skade på produktet.
	FORSIGTIG!	Det er ikke tilladt at placere ting på brændeovnen. Brandfare!

Brændeovn og skorsten er meget varme under opvarmningen og nogle timer derefter. Det er under brug forbudt at berøre disse dele med de bare hænder. Når man vil åbne ovnlågen, skal man holde i ovnens lukkeanordning. Se figur 2.

Fyring i vildmarksbadets brændeovn skal foretages af en voksen person.

5 RESTERENDE RISICI

Resterende risici er risici, som stadig findes, også når sikkerhedsforholdsregler er taget for produktet.

	FARE!	Børn må ikke efterlades uden opsyn i vildmarksbadet eller i nærheden af dette. Fare for drukning!
	FARE!	Brændeovn og skorsten er varme, når de anvendes. Berør dem ikke med de bare hænder. Fare for forbrænding!
	FARE!	Våde overflader kan være glatte. Fare for tilskadekomst!

6 VEDLIGEHOLDELSE

Brændeovnens askeskuffe skal tømmes/rengøres hver gang efter brug, så askeristen af malm ikke bliver ubrugelig.

Det anbefales at rengøre varmtvandstønden hver gang efter brug. Varmtvandstønden kan rengøres med højtryksrensere, hvor der kan tilsættes rengøringsmidler, som anvendes i almindelige husholdninger, samt med klude og rengøringsvampe.

Varmtvandstøndens detaljer af træ skal behandles med træbeskyttelse én gang årligt.

Hængslerne på ovnlågen skal to gange årligt smøres med varmebestandigt smøremiddel for at sikre, at lågen kan bevæge sig frit.

Metalbåndene spændes/løsnes ved hjælp af skruer i overensstemmelse med vejrliget. Træ er et naturligt materiale, som trækker sig sammen i tørt vejr og udvides i fugtigt miljø.

Under fyring i brændeovnen skal det sikres, at vandet kan cirkulere. For at opnå en ensartet temperatur skal vandet af og til blandes.

Den anbefalede vandtemperatur er 35-38 °C. Højere vandtemperaturer kan give anledning til helbredsproblemer.

Man må ikke tømme varmtvandstønden, før ilden i ovnen er gået helt ud, og gløderne er kølnet af.

Hvis ovnen ikke bruges, skal brændeovnens afløbsprop være i åben position.

Det er forbudt at anvende klor, midler, der indeholder klor, eller andre ætsende kemikalier i varmtvandstønden.



Brug ikke ridsende eller skarpe materialer eller genstande til rengøring af varmtvandstønden.

Hvis varmtvandstønden ikke er i brug, skal den tildækkes med låg for at undgå nedbør, snavs og stråling fra solen. Det er ikke tilladt at sidde, stå eller gå på låget!

Om vinteren må man ikke lade vandet fryse til is i ovnen. Der må ikke tændes op i en ovn, der allerede er tilfrosset!

Aske fjernes efter hver opvarmning, så askeristen af malm ikke beskadiges.

Metalbåndene skal spændes/løsnes ved hjælp af møtrikkerne i overensstemmelse med vejrliget. Træ er et naturligt materiale, som trækker sig sammen i tørt vejr og udvides i fugtigt miljø.

	FORSIGTIG!	Garantien bortfalder ved anvendelse af klor eller kemikalier, der indeholder klor.
	FORSIGTIG!	Garantien kan bortfalde i tilfælde af forkert vedligeholdelse eller brug.

7 REKLAMATION

Køber har ret til at reklamere over for forhandleren 2 år fra købsdato, hvis produktet har mangler.

Producenten dækker ikke fejl der er karakteristiske for træ som materiale. Det kan være farveændringer og ændringer, der opstået som følge af udsættelse for fugt, sprækker osv.

Producenten dækker ikke farveændringer i varmetøndens inderste del af plast (blegning, kalkaflejringer m.m.) Frostskeer dækkes ikke, eftersom disse kan undgås ved korrekt brug af produktet.

Skader forårsaget af ekstreme situationer eller andre ekstraordinære vejrfænomener dækkes ikke af producenten.

Almindeligt slid forårsaget af brug dækkes ikke.
Producenten dækker ikke ætsningsskader som følge af anvendelse af kemikalier eller overdosering af disse.

Ekstraudgifter som f.eks. bygning eller nedrivning af terrasse dækkes ikke.

Producenten erstatter ikke udgifter, hvis man på egen hånd har søgt at ændre produktet, eller hvis dette ikke anvendes som beregnet.

Reklamationsretten gælder ikke, hvis produktet har været opbevaret i forkert position eller i upassende omgivelser.

8 KONTAKT

Tene Kaubandus OÜ

www.tene.ee

Adresse: Lihula mnt 22b, 90510 Haapsalu, Estland

Telefon: +372 472 2000

E-mail: info@tene.ee



BADEBOTTICH MIT AUßENOFEN
UND ABDECKUNG

GEBRAUCHS- UND WARTUNGSANLEITUNG

Tene Kaubandus OÜ



1 ALLGEMEINE INFORMATIONEN

Die Gebrauchs- und Wartungsanleitung des Produkts enthält Informationen über den Hersteller, das Einsatzgebiet, den Umgang, den Transport, die Montage und die Wartung.

Beim Gebrauch und der Wartung des Produkts ist diese Gebrauchsanleitung zu befolgen. Diese Anleitung gilt für alle Badezuber-Modelle von TENE.

Das Aussehen des Ofens kann sich mit der Zeit ändern, die Gebrauchs- und Wartungsanleitung ist jedoch universell und gilt für alle von Tene Kaubandus produzierten Badezuber.

1.1 SYMBOLE

	GEFAHR!	Unmittelbare Gefahr!
	VORSICHT!	Potenziell gefährliche Situation.
	ACHTUNG!	Bleiben Sie aufmerksam.

1.2 BEGRIFFE

Produkt – Badezuber mit externem Ofen.

Umgang – Transport, Installation oder Ausführung von Wartungsarbeiten am Produkt.

Verwendung – Verwendung des Produkts nach korrektem Umgang und Installation.

Montage – Das Zusammensetzen oder die Installation verschiedener Teile.

Transport – Die Beförderung des Produkts von einem Standort an einen anderen. Der Transport umfasst auch das Heben des Produkts von einem Standort an einen anderen.

Restrisiken – Risiken, die während der Verwendung des Produkts bestehen.

Wartung – Handlung in Zusammenhang mit der Reinigung, der Reparatur oder dem Austausch von Bauteilen des Produkts.

Bediener – Person, die am Transport, am Umgang, an der Installation oder an der Wartung des Produkts beteiligt ist.

Garantiedauer/Frist zum Vorbringen von Beschwerden – Zeit nach dem Kauf, während der der Hersteller für den technischen Zustand des Produktes haftet. Die Frist zum Vorbringen von Beschwerden beträgt zwei Jahre.

Badezuber – Der mit Wasser gefüllte Teil des Badezubers (siehe Abbildung 1).

Externer Ofen – Ofen (siehe Abbildung 2), welcher mit dem Badezuber verbunden ist, um das in ihm befindliche Wasser zu heizen.

1.3 WARNHINWEISE

Die Garantie ist nur gültig, wenn diese Gebrauchsanleitung und die daran enthaltenen Vorschriften befolgt werden.

Mit dem Produkt dürfen nur Bediener umgehen und es warten, welche die folgende Anleitung gelesen und ihren Inhalt verstanden haben.

Die Bediener müssen mindestens 18 Jahre alt sein und den Inhalt dieser Anleitung verstanden haben.

Der Bediener muss eine Schutzausrüstung verwenden.

Wenn beim Umgang oder der Verwendung des Produkts gefährliche Situationen entstehen, sind sämtliche Handlungen sofort zu unterbrechen. Ggf. muss die Feuerwehr gerufen werden. Montage- und Wartungsarbeiten dürfen nur Bediener vornehmen, welche mit den Arbeiten vertraut sind und über entsprechende Fähigkeiten verfügen.

Beim Umgang, der Installation, der Wartung und der Verwendung des Produkts und seiner Teile müssen (neben dieser Anleitung) alle entsprechenden staatlichen Gesetze/Vorschriften befolgt werden, um den Schutz der Benutzer und die Gültigkeit der Garantie zu gewährleisten.

Die Garantie verfällt, sobald der Käufer die Konstruktion des Produktes verändert oder Teile verwendet, welche keine vom Hersteller vorgesehenen Originalteile sind. Bei Fragen zu dieser Anleitung wenden Sie sich bitte an den Hersteller.

1.4 INFORMATIONEN ÜBER DEN HERSTELLER

Tene Kaubandus OÜ

www.tene.ee



Handelsregister-Nr.: 10430670

Lihula mnt 22b, 90510 Haapsalu, Estland, Telefon: +372 472 2000

E-Mail: info@tene.ee

2 EINSATZGEBIET

Der Badezuber ist für die ganzjährige Verwendung ausschließlich im Außenbereich gedacht. Das Wasser im Badezuber wird durch einen angeschlossenen Heizofen erwärmt.

	<p>GEFAHR!</p>	<p>Die Verwendung des Produkts in Innenräumen ist streng verboten. Die Verwendung kann schwere Verletzungen oder den Tod zur Folge haben.</p>
	<p>ACHTUNG!</p>	<p>Die Verwendung des Produkts zu den falschen Zwecken kann Schäden an Gegenständen, am Produkt oder an der Gesundheit zur Folge haben.</p>
	<p>VORSICHT!</p>	<p>Die Verwendung von anderen Teilen als den Originalteilen kann das Produkt beschädigen und lebensgefährlich sein.</p>

3 TRANSPORT, MONTAGE UND INSTALLATION

3.1 TRANSPORT

Der Badezuber wird in aufrechter Position transportiert.

Vergewissern Sie sich vor der Öffnung der Produktverpackung, dass die Verpackung nicht beschädigt ist. Wenn Ihnen Schäden auffallen, notieren Sie diese auf dem Transportdokument bzw. auf dem Lieferschein der Ware.

Das Gewicht beträgt 250–300 kg pro Paket (abhängig vom Modell).

Entfernen Sie vor Zusammenbau und Installation des Produkts die Kunststoff- und Pappverpackung.

Um den Badezuber in die korrekte Position zu bringen, sind mindestens drei Personen erforderlich. Verwenden Sie möglichst eine Hebevorrichtung.

3.2 MONTAGE UND INSTALLATION

Die Verpackung umfasst folgende Teile:

1. Badezuber aus PE-Kunststoff (Polyethylen)
2. Gewölbte Abdeckung für den Badezuber
3. Externer Ofen
4. Schornstein (zwei Teile)



Abbildung 1

1. Schornsteinöffnung
2. Ofentür
3. Ofenklinke
4. Luftöffnung
5. Ofen-Ablassschraube
6. Badezuber-Ablasshahn
Siehe Abbildung 1

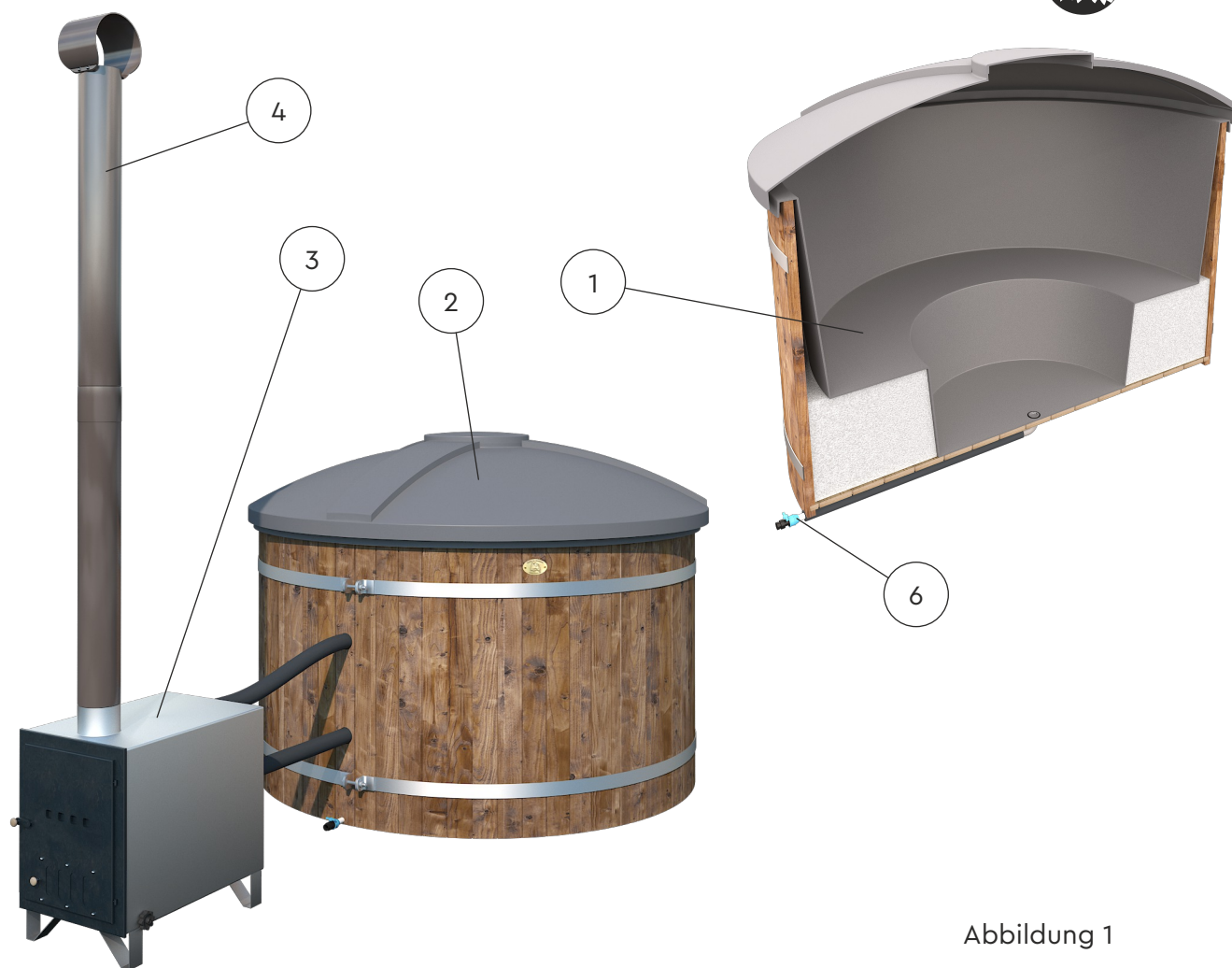

Abbildung 2

3.3 BRANDSCHUTZ

Vergewissern Sie sich, dass sich der Ofen und der Schornstein nicht in der Nähe von Holz oder anderen leicht entzündlichen Gegenständen/Objekten befinden. Es wird empfohlen, vor dem Ofen eine zusätzliche Metallplatte zu positionieren, um die Brandgefahr zu verringern. Konsultieren Sie Ihren örtlichen Brandschutzdienst bei der Wahl des geeigneten Abstands für den Brandschutz.

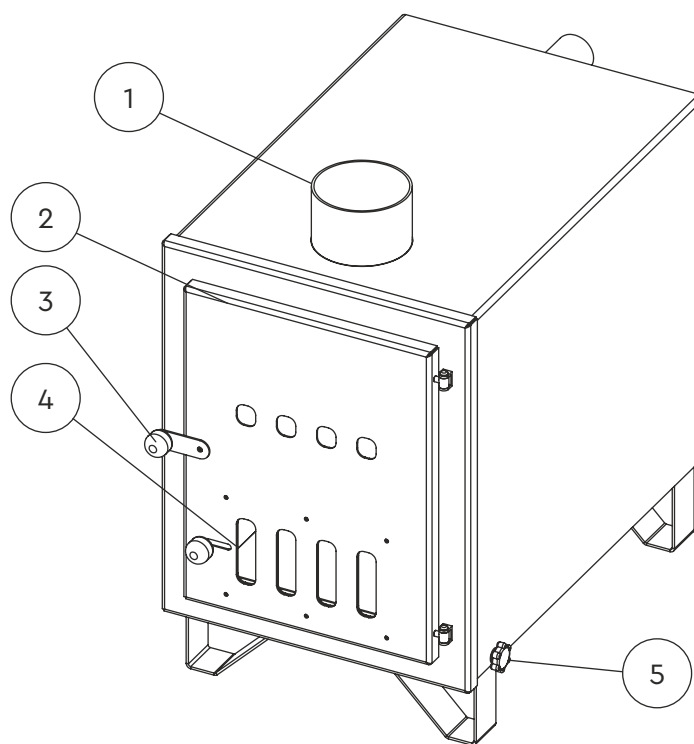

Abbildung 3

3.4 MONTAGE

Bevor Sie die Schläuche an den Ofen anschließen, lockern Sie die Schlauchschellen und stülpen Sie die Schläuche anschließend fest auf die Rohre an der Rückseite des externen Ofens. Verwenden Sie Flüssigseife oder ein anderes geeignetes Schmiermittel, um den Prozess zu erleichtern. Die Schläuche müssen mindestens 4 cm überlappen.

Achten Sie darauf, dass der Ablasshahn vor dem Befüllen des Badezubers mit Wasser geschlossen ist. Beim ersten Befüllen des Badezubers mit Wasser kann der Ofen Schmutzreste absondern.

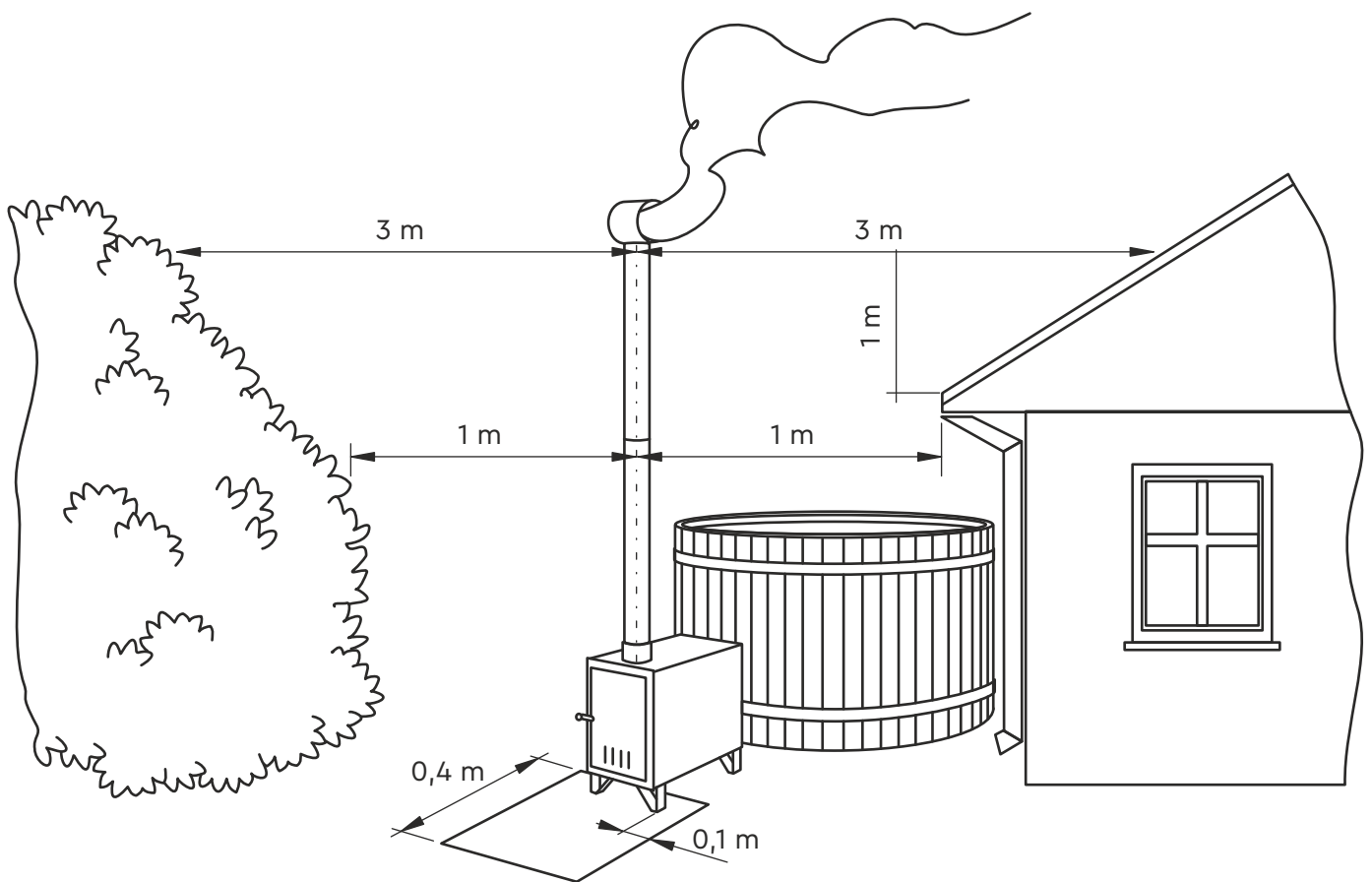
Befolgen Sie die in dieser Anleitung beschriebene Reihenfolge der Montagearbeiten.

Die korrekte Reihenfolge der Montagearbeiten lautet wie folgt:

- Entfernen Sie die Kunststoff- und Pappverpackungen von den einzelnen Teilen.
- Installieren Sie den Badezuber auf einem im Voraus geebnet und festen Untergrund.
- Der externe Ofen muss sich auf der gleichen Fläche und Höhe wie der installierte Badezuber befinden. Siehe Abbildung 4
- Befestigen Sie die elastischen Schläuche (2 Stk.) an den Metallrohren an der Rückseite des externen Ofens. Die Schläuche müssen mindestens 4 cm überlappen.
- Ziehen Sie die Schellen an (4 Stk.). Siehe Abbildung 5 und 6
- Schließen Sie den Ablasshahn des Badezubers und ziehen Sie die Ablassschraube des externen Ofens fest (die Ablassschraube des externen Ofens befindet sich im Innern des Ofens). Siehe Abbildung 9 und 10
- Installieren Sie den Schornstein des externen Ofens. (Der Schornstein besteht aus zwei Teilen, die miteinander verbunden werden müssen). Siehe Abbildung 7 und 8
- Befüllen Sie den Badezuber mit Wasser.



Abbildung 4



Abbildung 5

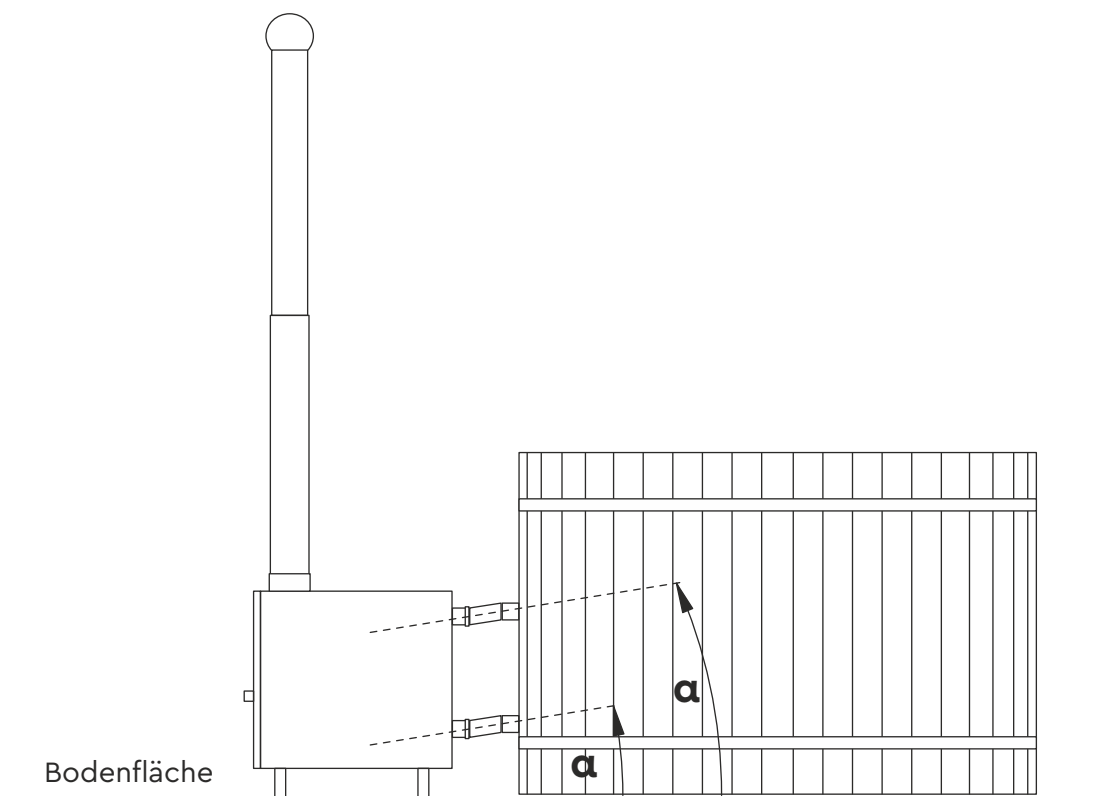

Abbildung 6

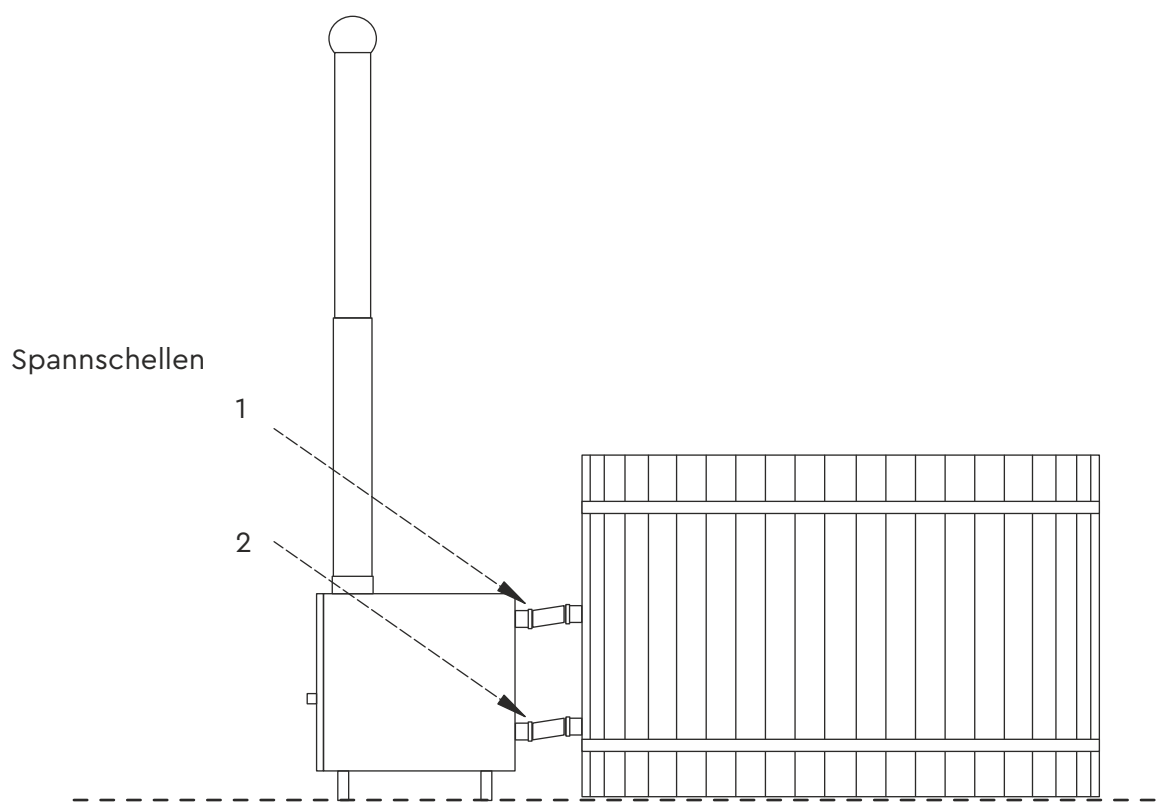

Abbildung 7

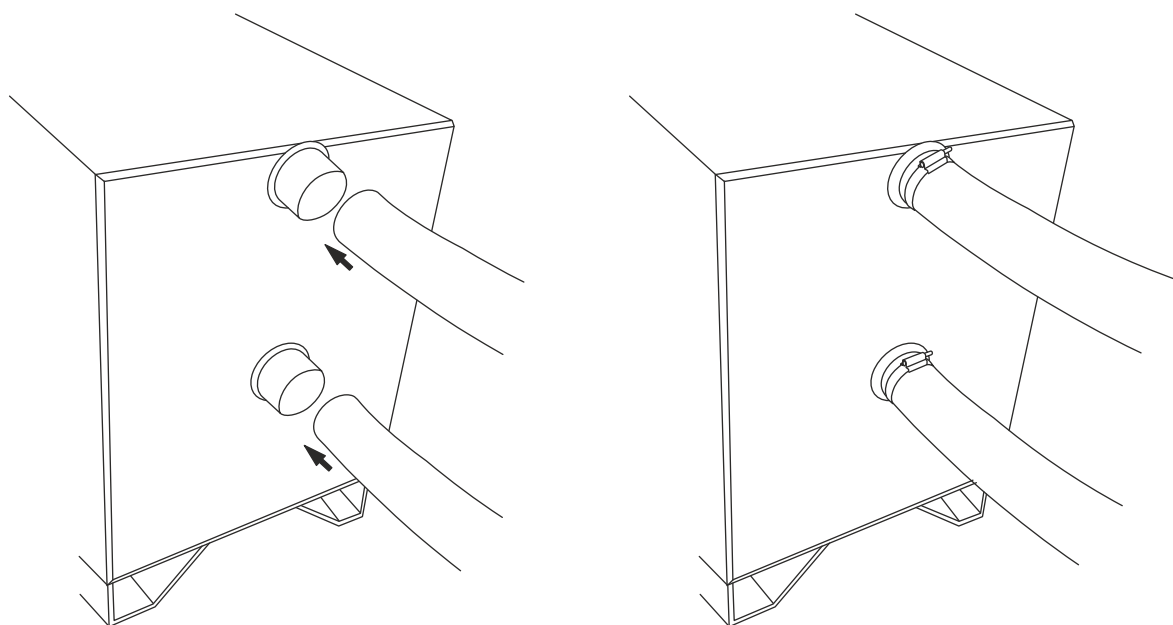

Abbildung 8

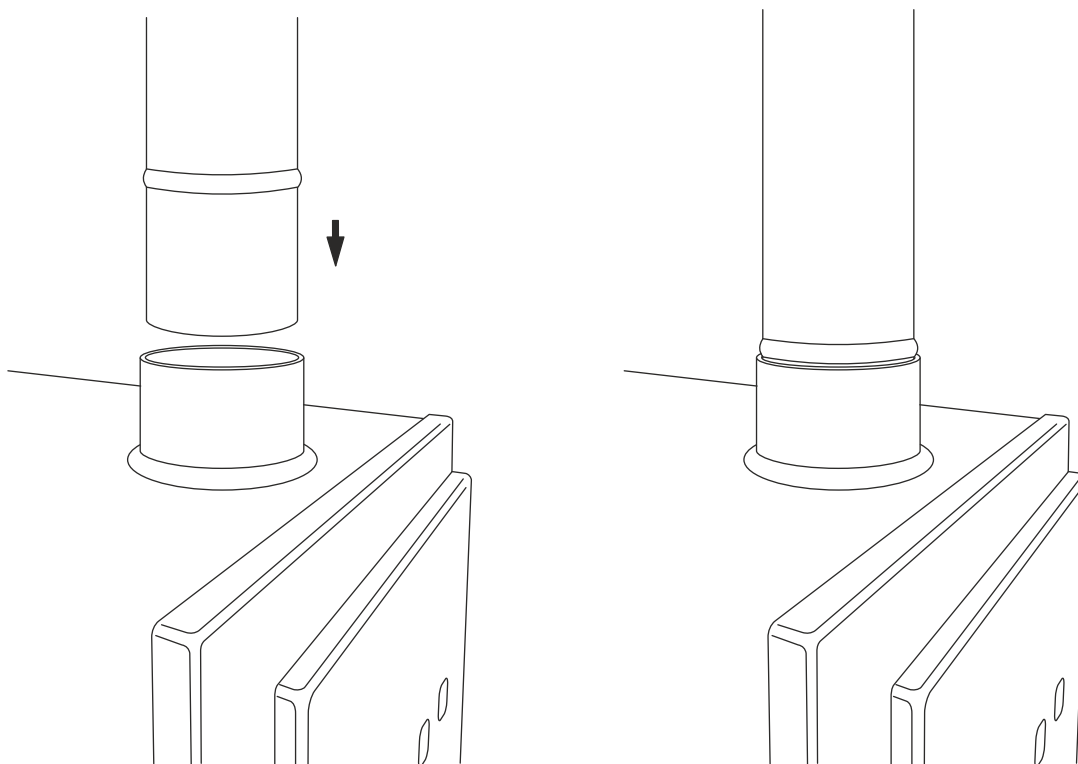

Abbildung 9

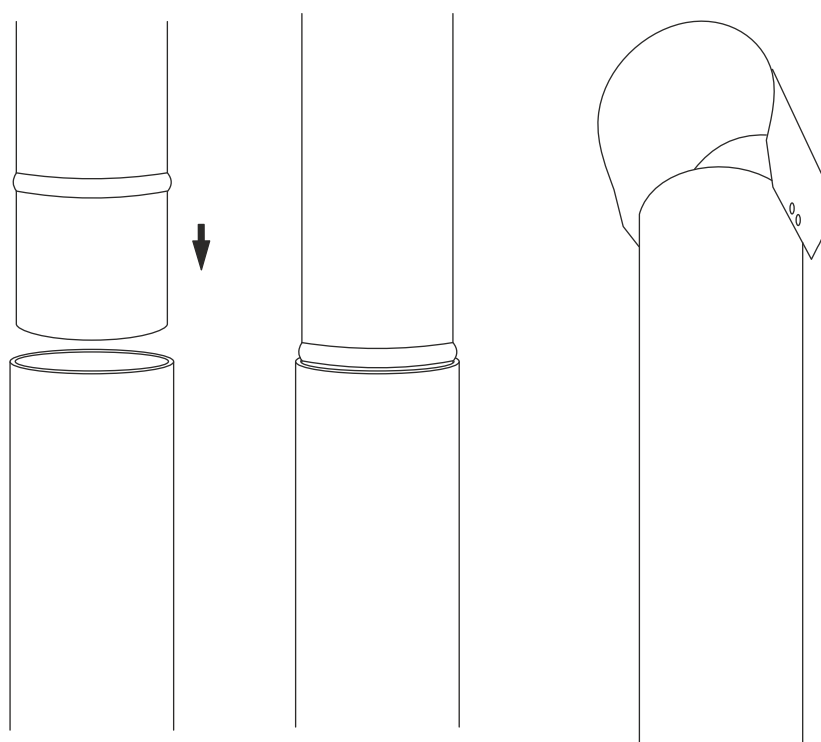

Abbildung 10



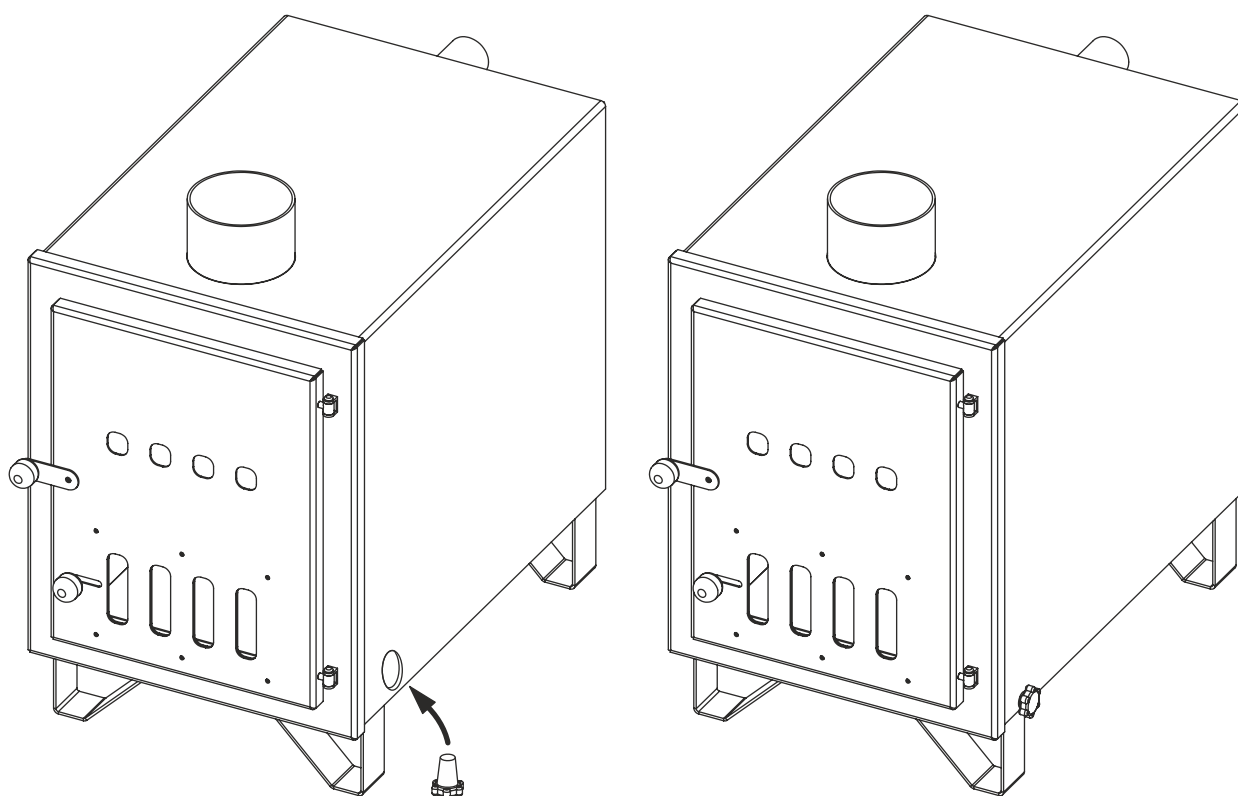

4 VERWENDUNG

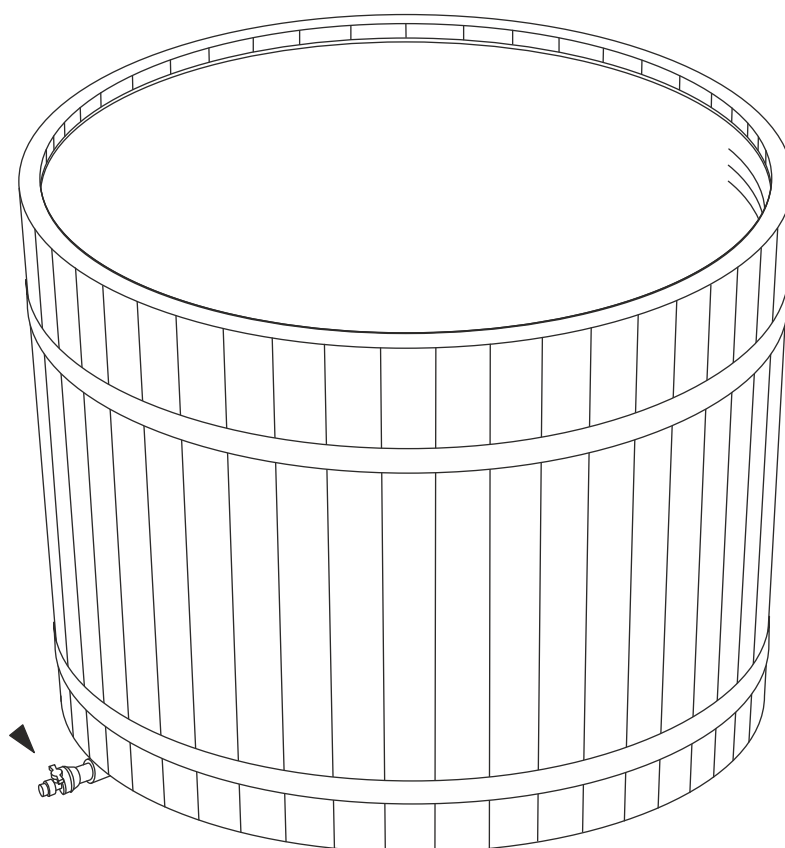
Bevor Sie den externen Ofen des Badezubers verwenden, überprüfen Sie die vorliegende Anleitung und kontrollieren Sie die folgenden Aspekte:

1. Stellen Sie sicher, dass die Installation korrekt vorgenommen wurde (nach der vorliegenden Anleitung).
2. Stellen Sie, bevor Sie den Ofen in Betrieb nehmen, sicher, dass der Badezuber so weit gefüllt ist, dass das Wasser die obere Rohröffnung mindestens 5 cm bedeckt.
3. Stellen Sie sicher, dass die Ablassschrauben des Badezubers und des externen Ofens festgezogen sind.
4. Stellen Sie sicher, dass der Badezuber nicht leckt.
5. Stellen Sie sicher, dass die Schläuche korrekt befestigt sind.
6. Stellen Sie sicher, dass der Badezuber, der externe Ofen und die Schläuche, welche diese verbinden, korrekt installiert sind. Sie Abbildungen 5 und 6.

Bei der Inbetriebnahme des Ofens kann sich durch die Hitze Kondenswasser (Wassertropfen) bilden, was kein Anzeichen von Leckage ist.

Während der Verwendung des Ofens (wenn das Feuer im Ofen bereits entfacht ist), darf die Ofenklappe nur geöffnet werden, um Brennholz nachzulegen.

	GEFAHR!	Das Offenlassen der Ofentür nach dem Nachlegen von Brennholz kann zu Bränden führen.
	GEFAHR!	Der externe Ofen des Badezubers darf erst in Betrieb genommen werden, wenn der Zuber mit Wasser gefüllt ist.
	GEFAHR!	Die Verwendung von Flüssigbrennstoff und anderer ähnlicher Flüssigkeiten oder von Feststoffen ist streng verboten. Es besteht Lebensgefahr und das Produkt kann beschädigt werden.
	VORSICHT!	Das Platzieren von Gegenständen auf dem externen Ofen ist verboten. Brandgefahr!

Der externe Ofen und der Schornstein sind während des Betriebs sowie mehrere Stunden danach heiß. Während der Verwendung dürfen diese Teile nicht mit den bloßen Händen berührt werden. Um die Ofentür zu öffnen, müssen Sie die Ofenklinke verwenden. Siehe Abbildung 2

Nur eine erwachsene Person darf den Ofen des Badezubers anfeuern.

Während des Betriebs des externen Ofens muss die Zirkulation des Wassers gewährleistet sein. Um eine gleichmäßige Temperatur zu erreichen, muss das Wasser ab und zu vermischt werden.

Die empfohlene Wassertemperatur beträgt 35–38 °C. Höhere Temperaturen können gesundheitliche Probleme verursachen.

Das Wasser darf erst aus dem Badezuber abgelassen werden, wenn das Feuer im Ofen vollständig erloschen und die Kohle abgekühlt ist.

Wenn der Ofen nicht verwendet wird, muss die Ablassschraube des externen Ofens geöffnet sein.

Chlor, chlorhaltige und andere ätzende Chemikalien dürfen nicht im Badezuber verwendet werden.



Verwenden Sie zum Reinigen des Badezubers keine groben Materialien oder spitzen Gegenstände.

Wenn Sie den Badezuber nicht verwenden, bedecken Sie diesen zum Schutz vor Niederschlägen, Schmutz und Sonneneinstrahlung mit der Abdeckung. Das Sitzen, Stehen und Laufen auf der Abdeckung ist nicht erlaubt!

Im Winter darf zum Abkühlen des Ofens kein Wasser verwendet werden. Ein bereits abgekühlter Ofen darf nicht erneut angefeuert werden!



Nach jedem Betrieb muss der Ofen von Asche befreit werden, damit der gusseiserne Ascherost nicht unbrauchbar wird.

Metallgehäuse (Metallklammern) müssen entsprechend den Witterungsbedingungen mithilfe von Muttern festgezogen/gelockert werden. Holz ist ein natürliches Material, dass sich bei trockenen Witterungsbedingungen zusammenzieht und bei feuchten Witterungsbedingungen aufquillt.

	<p>VORSICHT!</p>	<p>Durch die Verwendung von Chlor oder von chlorhaltigen Chemikalien erlischt die Gültigkeit der Garantie.</p>
	<p>VORSICHT!</p>	<p>Durch falsche Wartung oder Verwendung kann die Gültigkeit der Garantie erlöschen.</p>

5 RESTRISIKEN

Restrisiken sind diejenigen Risiken, welche auch nach Befolgung der Schutzempfehlungen für das Produkt bestehen bleiben.

	<p>GEFAHR!</p>	<p>Lassen Sie Kinder nicht unbeaufsichtigt im Badezuber oder in dessen Nähe. Ertrinkungsgefahr!</p>
	<p>GEFAHR!</p>	<p>Der externe Ofen ist während der Verwendung heiß! Fassen Sie ihn nicht mit bloßen Händen an. Verbrennungsgefahr!</p>
	<p>GEFAHR!</p>	<p>Nasse Oberflächen können glatt sein. Verletzungsgefahr!</p>

6 WARTUNG

Der Aschekasten des externen Ofens muss nach jeder Verwendung geleert/gereinigt werden, damit der gusseiserne Ascherost nicht unbrauchbar wird.

Es wird empfohlen, den Badezuber nach jeder Verwendung zu reinigen. Der Badezuber lässt sich mithilfe eines Druckreinigers reinigen. Ebenso können Haushaltsreiniger, -lappen und -schwämme verwendet werden.

Die Holzverkleidung des Badezubers muss einmal pro Jahr mit Holzschutzmittel behandelt werden.

Die Scharniere der Ofentür müssen zwei Mal pro Jahr mit hitzebeständiger Schmiere gefettet werden, um eine geschmeidige Bewegung der Tür zu gewährleisten.

Metallgehäuse (Metallklammern) müssen entsprechend den Witterungsbedingungen mithilfe von Schrauben festgezogen/gelockert werden. Holz ist ein natürliches Material, dass sich bei trockenen Witterungsbedingungen zusammenzieht und bei feuchten Witterungsbedingungen aufquillt.

7 RECHT AUF EINREICHUNG VON BESCHWERDEN

Der Käufer hat beim Auftreten von Mängeln an der Ware das Recht, sich im Laufe von zwei Jahren nach Abschluss des Kaufs an den Händler zu wenden.

Der Hersteller haftet nicht für Mängel, die auf den Eigenschaften von Holz beruhen, wie z. B. Farbveränderungen, Veränderungen aufgrund sich ändernder Feuchtigkeit, Spalten usw.

Der Hersteller haftet nicht für Farbveränderung des Kunststoffes im Innern des Badezubehörs (Ausbleichung, Kalk usw.) Schäden durch Kälte werden nicht erstattet, da diese durch die korrekte Verwendung des Produkts vermieden werden können.

Durch besondere Situationen oder andere besondere Wetterbedingungen entstehende Schäden werden nicht vom Hersteller erstattet.
Der übliche durch die Verwendung entstehende Verschleiß wird nicht durch die Garantie abgedeckt.

Der Hersteller erstattet keine durch Verwendung von Chemikalien oder Überdosierung von Chemikalien entstandenen Ätزشäden.
Der Hersteller übernimmt keine zusätzlichen Kosten wie z. B. Kosten für den Bau einer Terrasse oder Abrisskosten.

Der Hersteller übernimmt keine Kosten, wenn versucht wird, das Produkt eigenmächtig zu ändern oder zu verbessern oder wenn dieses nicht zweckmäßig verwendet wird.

Das Recht auf Einreichung von Beschwerden gilt nicht in dem Fall, wenn das Produkt falsch aufgestellt oder unangemessenen Bedingungen ausgesetzt wird.

8 KONTAKT

Tene Kaubandus OÜ
www.tene.ee
Adresse: Lihula mnt 22b, 90510 Haapsalu, Estland
Telefon: +372 472 2000
E-Mail: info@tene.ee



TENE



MINI PISCINA CALEFACTABLE
EXTERIOR y CUBIERTA

GUÍA DE USO Y MANTENIMIENTO

Tene Kaubandus OÜ



1 INFORMACIÓN GENERAL

La guía de uso y mantenimiento del producto incluye información sobre el fabricante, su uso, manipulación, transporte, ensamblaje, uso y mantenimiento.

Al usar y dar mantenimiento al producto, se deben observar las instrucciones de esta guía. Esta guía se aplica a todos los modelos de mini piscinas calefactables TENE.

La apariencia de la estufa puede cambiar con el tiempo, pero la guía de uso y mantenimiento de las mini piscinas calefactables es universal y se aplica a todas las mini piscinas calefactables fabricadas por Tene Kaubandus.

1.1 SÍMBOLOS

	¡PELIGRO!	¡Peligro inmediato!
	¡CUIDADO!	Situación potencialmente peligrosa.
	¡ATENCIÓN!	Pon atención.

1.2 DEFINICIONES

Producto – mini piscina calefactable con estufa exterior.

Manipulación – transporte, ensamblaje o mantenimiento del producto.

Uso – uso del producto después de su manipulación y ensamblaje correctos.

Ensamblaje – montaje o instalación de varias partes.

Transporte – desplazamiento del producto de un lugar a otro. El transporte incluye el levantamiento del producto de un lugar a otro.

Riesgos residuales – riesgos que surgen durante el uso del producto.

Mantenimiento – procedimiento relacionado con la limpieza, reparación o cambio de partes del producto.

Operador – persona involucrada en el transporte, la manipulación, la instalación o el mantenimiento del producto.

Garantía/ plazo para la presentación de reclamaciones - periodo posterior a la venta durante el que el fabricante es responsable del estado técnico del producto. El plazo para presentar reclamaciones al fabricante es de 2 años.

Mini piscina calefactable – parte de la mini piscina que se llena de agua (ver figura 1).

Estufa exterior – estufa (ver figura 2) conectada a la mini piscina para calentar el agua de su interior.

1.3 ADVERTENCIAS

La garantía es válida solamente si se observa esta guía y las instrucciones en ella contenidas.

Solamente los operadores que han leído y entendido esta guía pueden manipular y dar mantenimiento al producto.

Los operadores deben tener al menos 18 años de edad y deben entender el contenido de la guía.

El operador debe usar equipo de protección.

Si, durante la manipulación o el uso del producto, surge una situación peligrosa, se debe detener toda actividad inmediatamente. En caso de necesidad, se debe llamar al servicio de socorro. Los trabajos de ensamblaje y mantenimiento pueden ser ejecutados solamente por operadores que tengan los conocimientos y las habilidades correspondientes.

Al manipular, instalar, mantener y usar el producto y sus diferentes partes, se deben observar todas las leyes y regulaciones estatales relevantes (además del contenido de esta guía) para garantizar la seguridad de los usuarios y la validez de la garantía.

La garantía no es válida si el comprador ha modificado la estructura del producto o ha usado partes no originales de uso no previsto por el fabricante. En caso de preguntas sobre esta guía, diríjase al fabricante.

1.4 INFORMACIÓN DEL FABRICANTE

Tene Kaubandus OÜ

www.tene.ee



Registro: 10430670

Lihula mnt 22b 90510, Haapsalu, Estonia Teléfono: +372 472 2000

E-mail: info@tene.ee

2 USO

La mini piscina calefactable está pensada para uso durante todo el año en exteriores. El agua en el interior de la mini piscina se calienta por medio de la estufa exterior incluida.

	<p>¡PELIGRO!</p>	<p>El uso del producto en interiores está terminantemente prohibido. Tal uso puede causar lesiones serias o muerte.</p>
	<p>¡ATENCIÓN!</p>	<p>El uso del producto para propósitos incorrectos puede causar daños materiales, al producto o a la salud.</p>
	<p>¡CUIDADO!</p>	<p>El uso de partes no originales puede causar daños al producto y ser peligroso para la vida humana.</p>

3 TRANSPORTE, ENSAMBLAJE E INSTALACIÓN

3.1 TRANSPORTE

La mini piscina calefactable se transporta en posición vertical.

Antes de abrir el paquete del producto, asegurese de que no esté estropeado. Si nota daños, anótelos en la documentación de transporte, es decir, en el albarán del producto.

Un paquete pesa aproximadamente 250-300 kg (segn el modelo).

Antes de ensamblar e instalar el producto, retire los plásticos y cartones del embalaje.

Se necesitan al menos tres personas para poner la mini piscina en su posición correcta. Si es posible, use una grúa.

3.2 ENSAMBLAJE E INSTALACIÓN

El paquete contiene las siguientes partes:

1. Mini piscina de PE (polietileno)
2. Cubierta de cúpula de la mini piscina
3. Estufa exterior
4. Chimenea (en dos partes)



Figura 1

1. Salida de la chimenea
2. Compuerta de la estufa
3. Seguro de la compuerta de la estufa
4. Orificio de ventilación
5. Drenaje de la estufa
6. Válvula de desagüe de la mini piscina ver figura 1

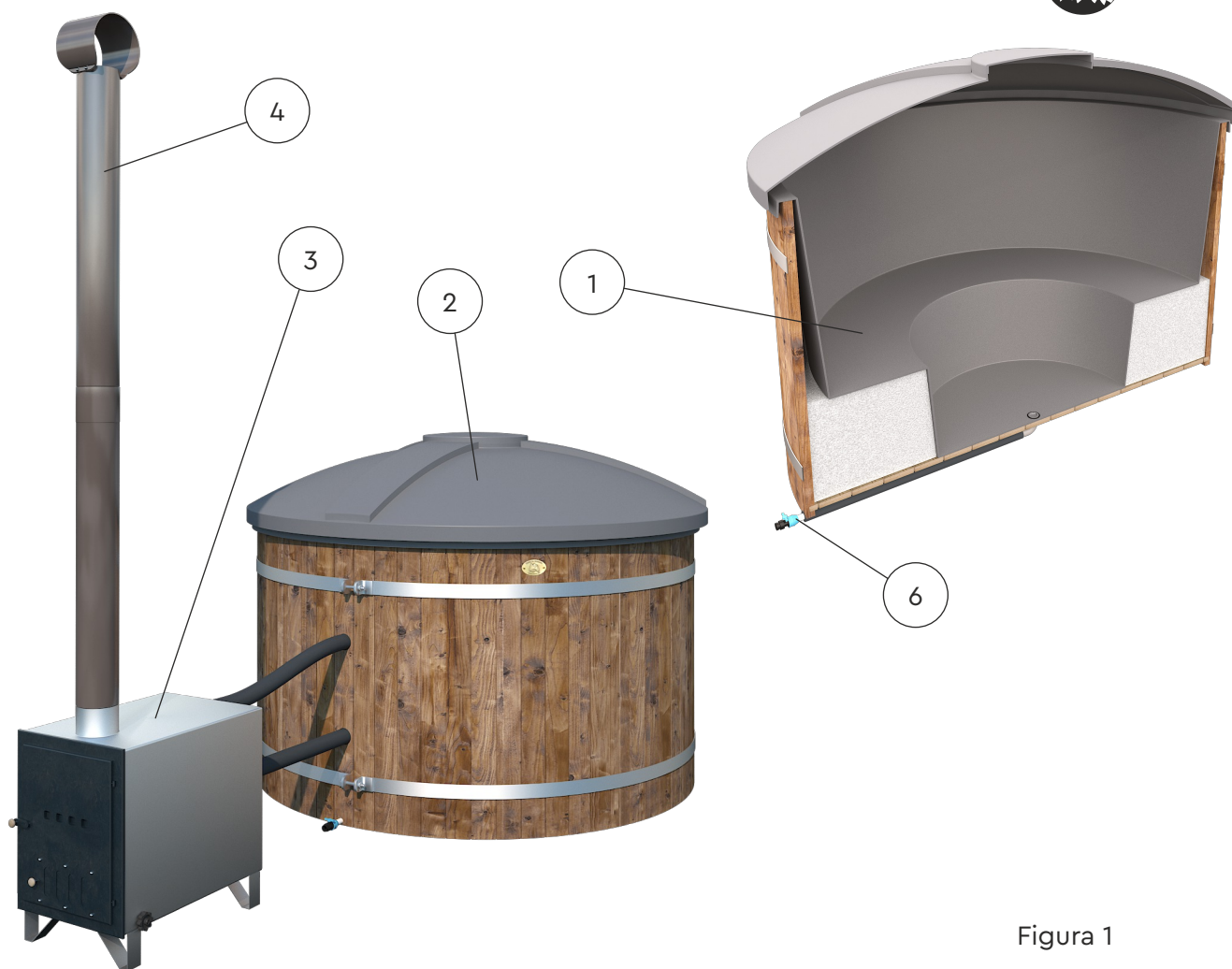

Figura 2

3.3 SEGURIDAD CONTRA INCENDIOS

Asegúrese de que la estufa y la chimenea no estén cerca de árboles u otros objetos fácilmente inflamables. Además, se recomienda colocar una chapa metálica frente a la estufa para evitar riesgos de ignición. Al seleccionar la distancia segura, consulte al servicio de socorro local.

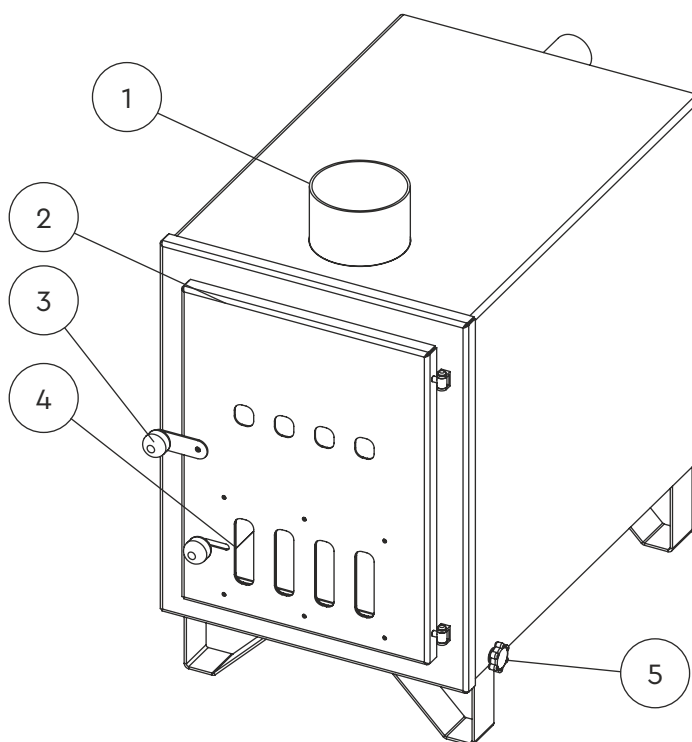

Figura 3

3.4 ENSAMBLAJE

Antes de conectar las mangueras y la estufa exterior, retire los ganchos de las mangueras y luego conéctelas con la estufa insertándolas firmemente a los tubos de la parte trasera de la estufa. Para facilitar el proceso, use jabón líquido u otra grasa adecuada. Se debe lograr una profundidad mínima de 4 cm.

Antes de llenar de agua la mini piscina, asegúrese de que los desagües estén cerrados. Al llenar la mini piscina por primera vez, pueden salir residuos de la estufa.

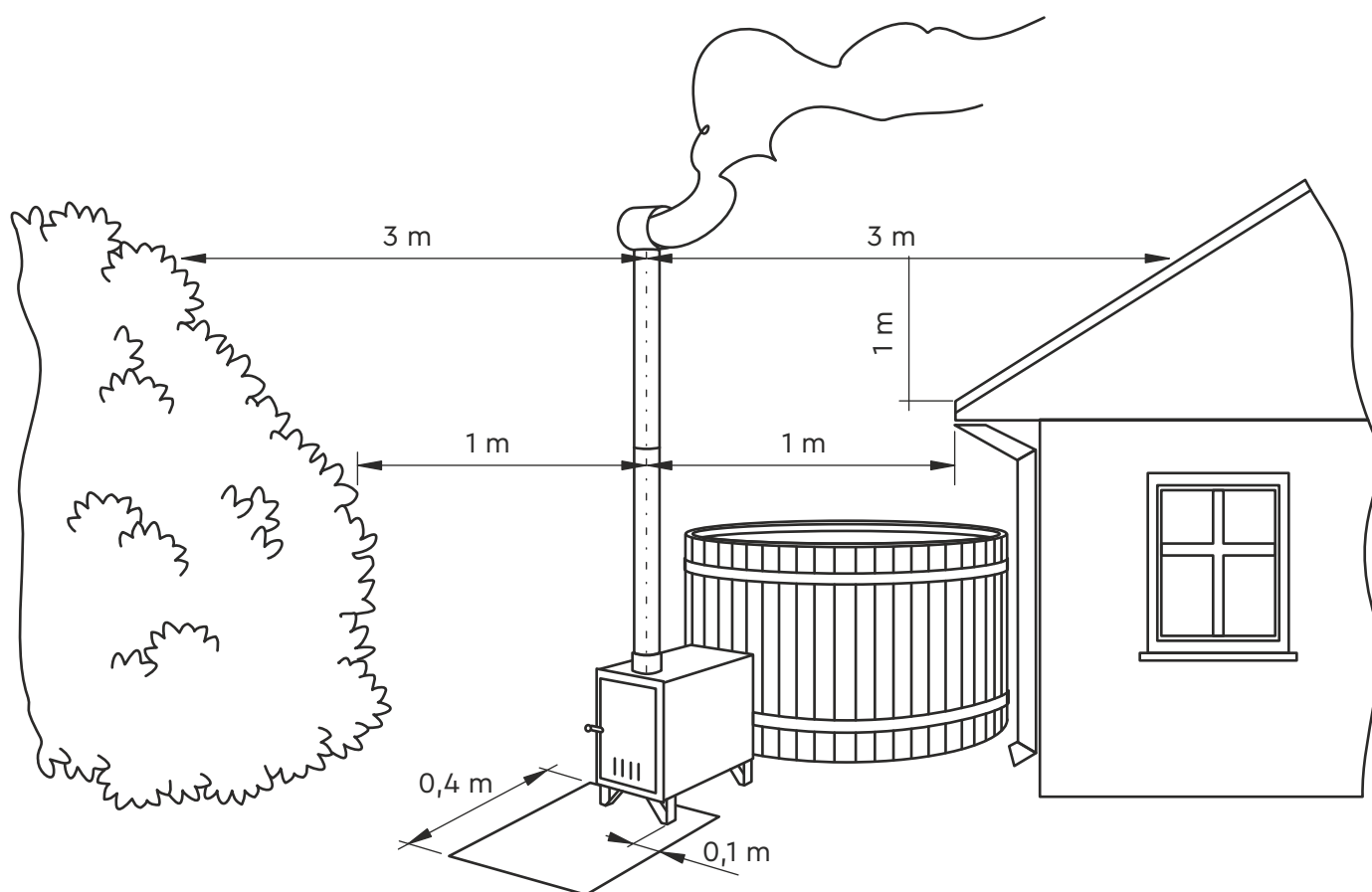
Siga el orden de ensamblaje presentado en esta guía.

El orden correcto de ensamblaje es el siguiente:

- Retire los embalajes de plástico y cartón de las partes.
- Coloque la mini piscina en una superficie nivelada y dura previamente preparada.
- La estufa exterior se instala en la misma superficie y a la misma altura que la mini piscina. Ver figura 4.
- Conecte las mangueras elásticas (2 pzas.) a los tubos de la parte trasera de la estufa. Se debe lograr una profundidad mínima de 4 cm.
- Tense las sujeciones (4 pzas.). Ver figuras 5 y 6.
- Cierre los desagües de la mini piscina y de la estufa exterior (el tapón del desagüe de la estufa está dentro de la estufa). Ver figuras 9 y 10.
- Instale la chimenea de la estufa exterior. (La chimenea tiene 2 partes que se deben unir). Ver figuras 7 y 8.
- Llène de agua la mini piscina.



Figura 4



Figura 5

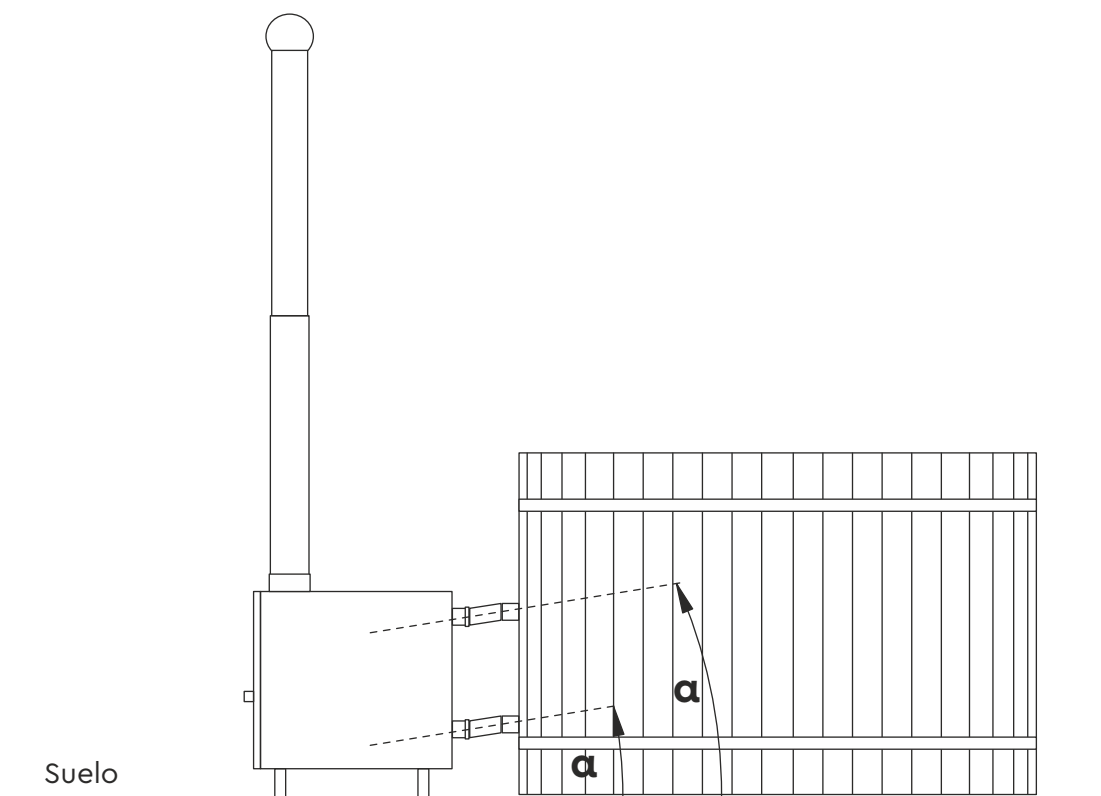

Figura 6

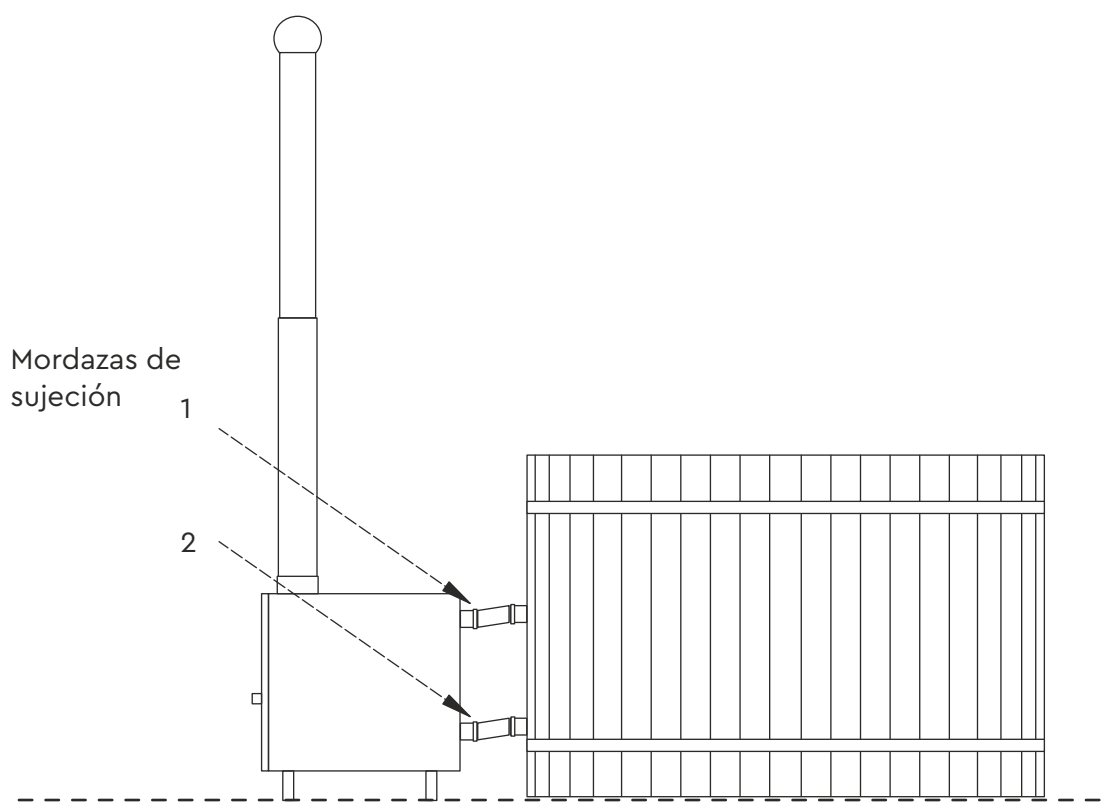

Figura 7

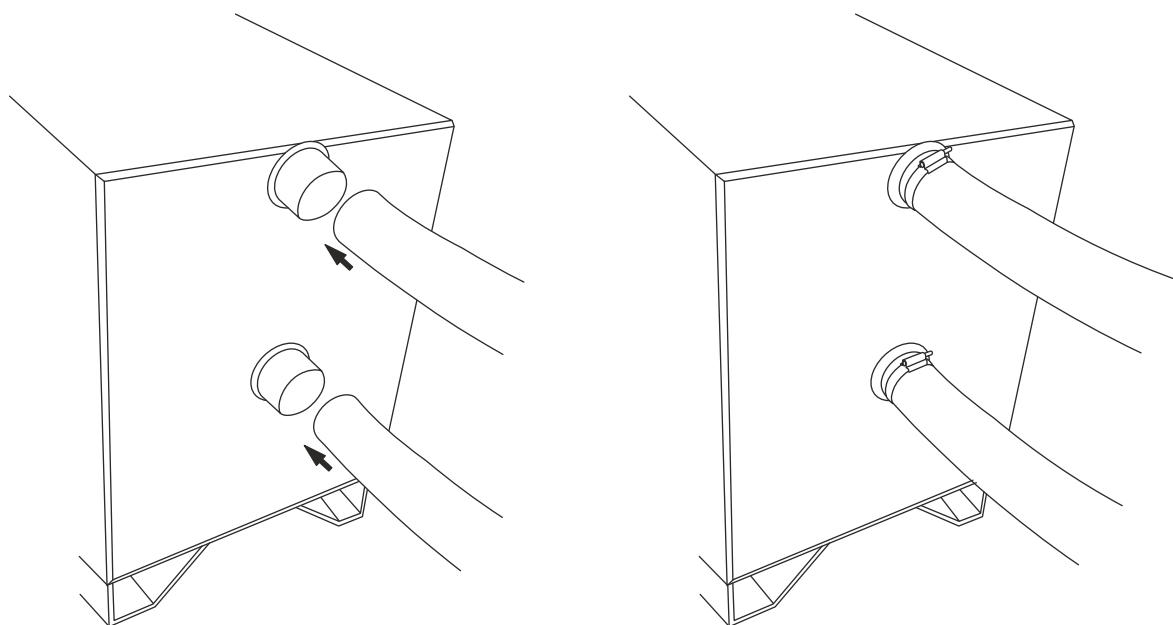

Figura 8

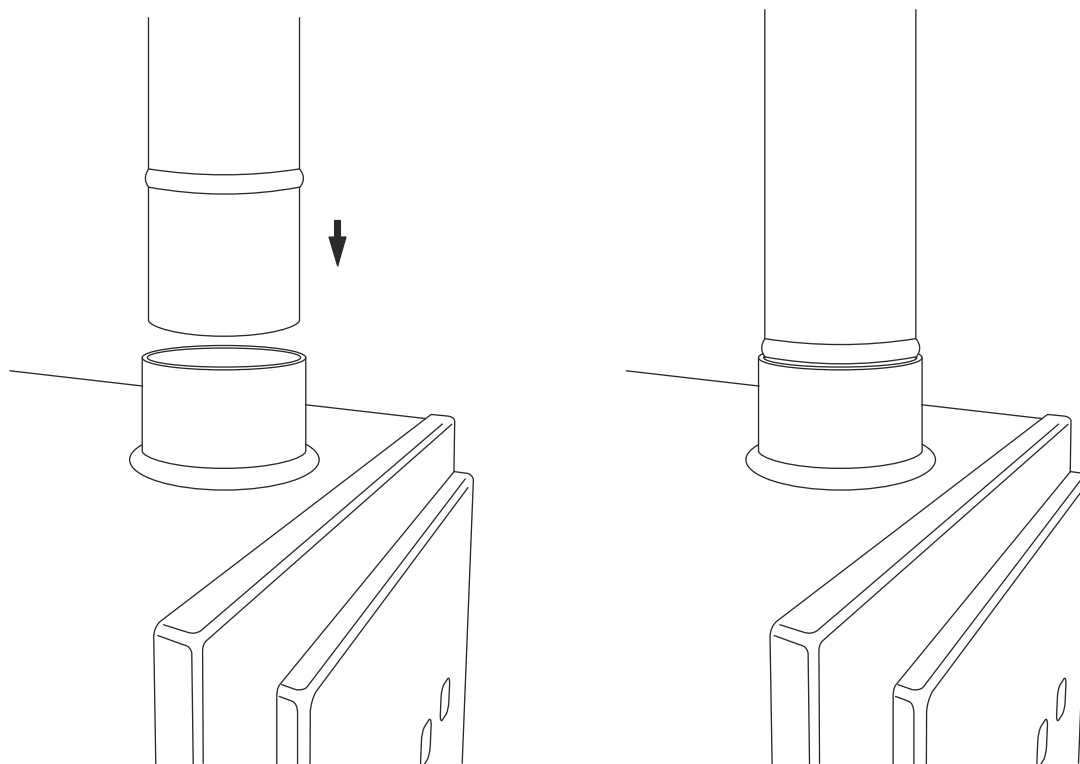

Figura 9

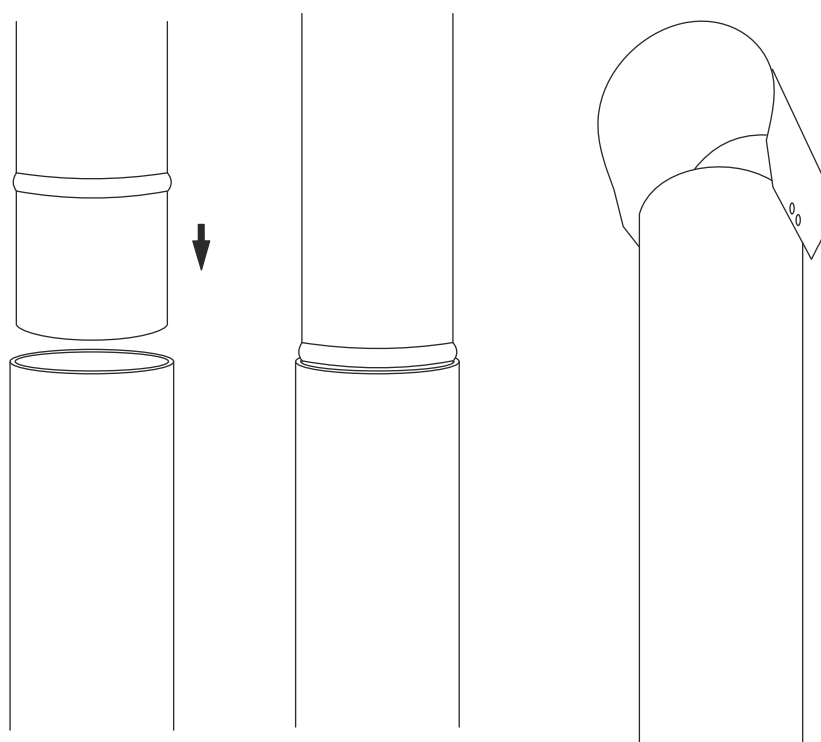

Figura 10



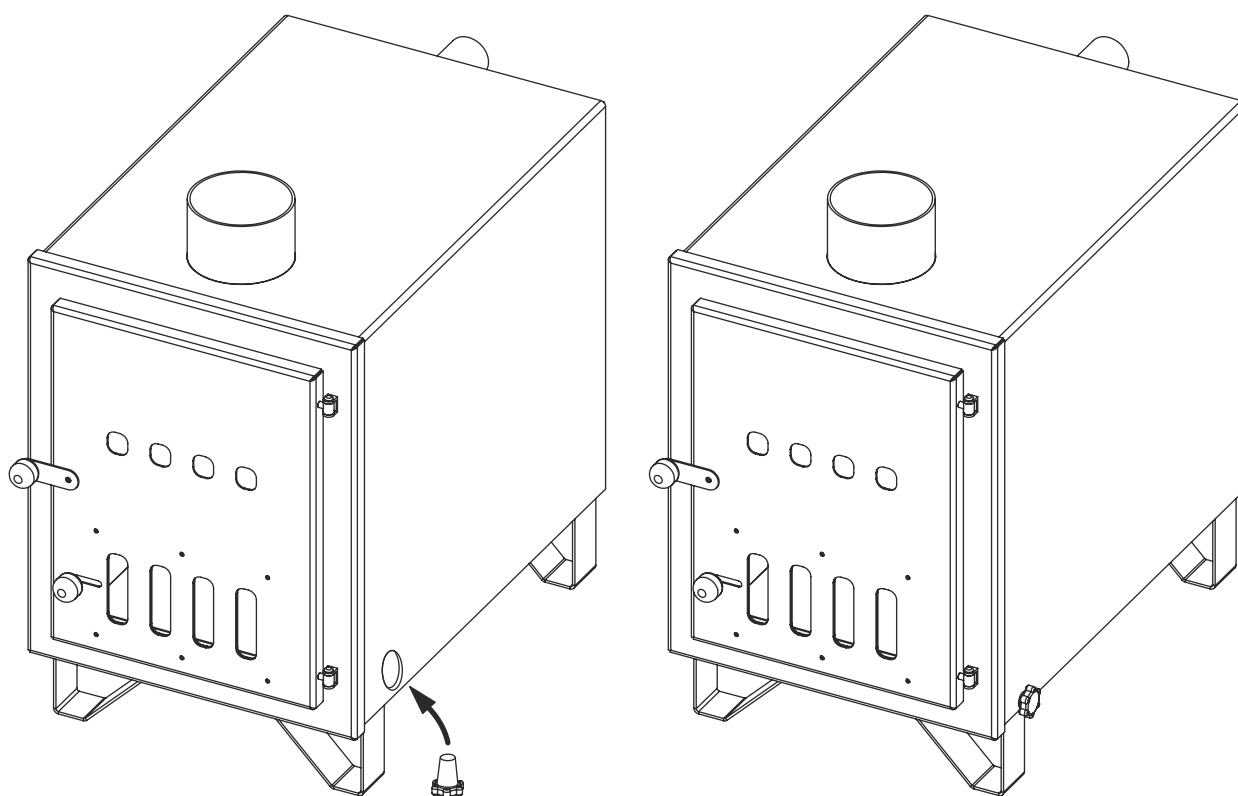

4 USO

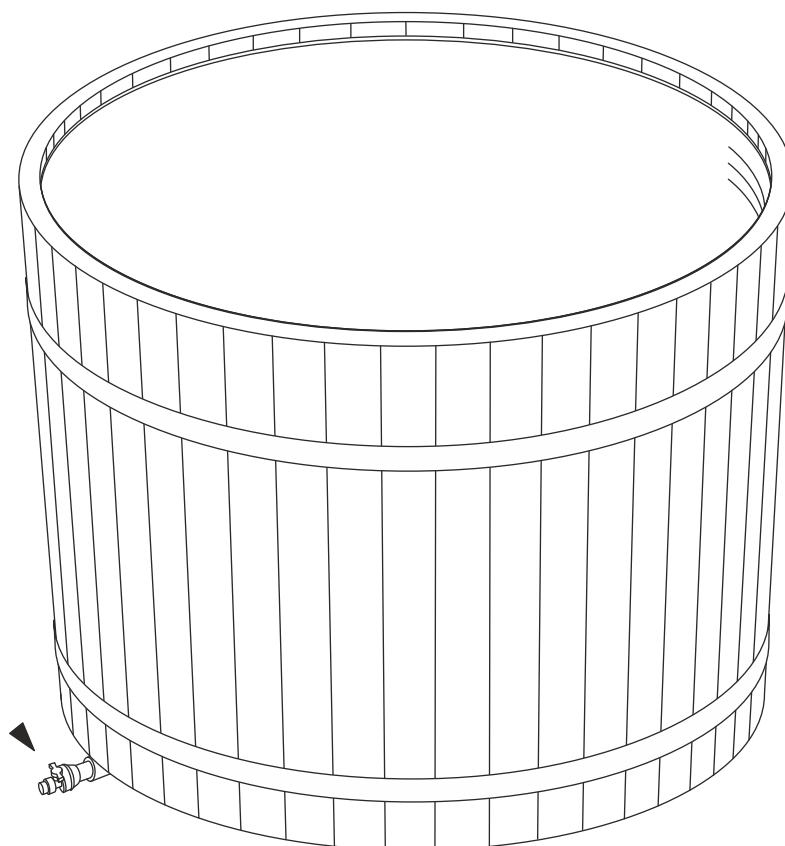
Antes de usar la estufa exterior de la mini piscina calefactable, revise esta guía y controle lo siguiente:

1. Asegúrese de que la instalación se haya realizado correctamente (siguiendo las instrucciones de esta guía).
2. Antes de encender el fuego en la estufa, asegúrese de que el nivel de agua de la mini piscina esté al menos 5 cm por encima del orificio superior del tubo de la estufa.
3. Asegúrese de que los tapones estén en los desagües de la mini piscina y de la estufa.
4. Asegúrese de que la mini piscina no tenga fugas.
5. Asegúrese de que las mangueras estén bien conectadas.
6. Asegúrese de que la mini piscina, la estufa exterior y las mangueras entre ellas estén correctamente instaladas. Vea las figuras 5 y 6.

Al comenzar a calentar la estufa, puede haber condensación, lo que no es una fuga.

Al usar la estufa (cuando ya hay fuego en la estufa), la compuerta de la estufa se puede abrir solamente para poner leña.

	<p>¡PELIGRO!</p>	<p>El dejar abierta la compuerta de la estufa después de poner leña puede causar incendio.</p>
	<p>¡PELIGRO!</p>	<p>La estufa exterior de la mini piscina no debe encenderse antes de llenar de agua la mini piscina.</p>
	<p>¡PELIGRO!</p>	<p>Se prohíbe terminantemente el uso de encendedores líquidos o sólidos o sustancias similares. Esto es peligroso y puede causar daños al producto.</p>
	<p>¡CUIDADO!</p>	<p>Se prohíbe poner objetos sobre la estufa. ¡Peligro de incendio!</p>

La estufa y la chimenea estarán calientes durante y algunas horas después de su uso. Se prohíbe tocarlas con la mano durante su uso. Para abrir la compuerta de la estufa, se debe sostener el cierre de la compuerta. Ver figura 2.

Solamente adultos pueden calentar la estufa de la mini piscina calefactable.

Al calentar la estufa, se debe garantizar la circulación del agua. Para lograr una temperatura estable, es necesario revolver el agua de vez en cuando.

La temperatura recomendable del agua es 35-38 °C. Temperaturas más altas pueden provocar problemas de salud.

La mini piscina no se debe vaciar antes de que la estufa se haya apagado y el carbón enfriado.

Cuando la estufa no esté en uso, su desagüe debe estar abierto.



Se prohíbe el uso de cloro o productos con contenido de cloro en la mini piscina.

No use materiales abrasivos ni filosos para limpiar la mini piscina. Cuando la mini piscina calefactable no esté en uso, coloque la cubierta para protegerla de la lluvia, la suciedad y la luz solar. No se permite sentarse, estar de pie ni caminar sobre la cubierta.

No deje que el agua se congele en la estufa en invierno. No se debe encender la estufa congelada.



Se debe retirar la ceniza de la estufa después de cada uso para no inutilizar la rejilla de hierro.

Las tuercas de las correas metálicas se deben ajustar o aflojar según las condiciones del tiempo. La madera es un material natural que, en condiciones secas, se encoge y, en condiciones húmedas, se expande.

	<p>¡CUIDADO!</p>	<p>El uso de cloro o de productos con contenido de cloro invalida la garantía.</p>
	<p>¡CUIDADO!</p>	<p>El uso o mantenimiento incorrectos pueden invalidar la garantía.</p>

5 RIESGOS RESIDUALES

Los riesgos residuales son riesgos que quedan aún después de aplicar todas las medidas de seguridad del producto.

	¡PELIGRO!	No deje a los niños sin supervisión en la mini piscina ni en sus alrededores. ¡Peligro de ahogamiento!
	¡PELIGRO!	¡La estufa exterior y su chimenea están calientes durante el uso! No tocar con la mano. ¡Peligro de quemadura!
	¡PELIGRO!	Las superficies húmedas pueden ser resbalosas. ¡Peligro de lesiones!

6 MANTENIMIENTO

Se debe limpiar/sacar la ceniza de la estufa después de cada uso para no inutilizar la rejilla de hierro.

Se recomienda limpiar la mini piscina calefactable después de cada uso. La mini piscina se puede limpiar con chorro a presión y medios caseros como detergentes, paños y esponjas.

Se recomienda tratar el recubrimiento exterior de madera de la mini piscina con un protector de madera una vez al año.

Las bisagras de la compuerta de la estufa exterior se deben engrasar dos veces al año con una grasa resistente al calor para garantizar el movimiento libre de la compuerta.

Las correas metálicas se deben ajustar o aflojar con ayuda de los tornillos según las condiciones del tiempo. La madera es un material natural que, en condiciones secas, se encoge y, en condiciones húmedas, se expande.

7 PRESENTACIÓN DE RECLAMACIONES

En caso de fallas, el comprador tiene derecho a dirigirse al comerciante durante un periodo de dos años después de la compra.

El fabricante no se responsabiliza por fallas naturales de la madera, como cambios de color, cambios debidos a la fluctuación de la humedad, grietas, etc.

El fabricante no se responsabiliza por los cambios de color del plástico (decoloración, depósitos calcáreos, etc.). Los daños causados por el frío no se compensan ya que se los puede evitar por medio del uso correcto del producto.

El fabricante no compensa daños causados por situaciones u otros fenómenos atmosféricos extraordinarios.

El desgaste ordinario causado por el uso no se compensa.
El fabricante no compensa los daños por corrosión causados por el uso o el uso excesivo de productos químicos.

No se compensan los costos extras, por ejemplo, construcción o demolición de terraza.

El fabricante no compensa gastos en los casos en que se intenta modificar o reparar arbitrariamente el producto o si no se lo usa de acuerdo con su propósito.

El derecho a presentar reclamaciones no es válido si el producto ha sido almacenado en posición incorrecta o en condiciones inadecuadas.

8 CONTACTO

Tene Kaubandus OÜ
www.tene.ee
Dirección Lihula mnt 22b 90510, Haapsalu, Estonia
Teléfono: +372 472 2000
E-mail: info@tene.ee



TENE



KANNELLINEN, KAMIINALLA
VARUSTETTU KYLPYTYNNYRI

KÄYTTÖ- JA HUOLTO-OHJEET

Tene Kaubandus OÜ



1 YLEISET TIEDOT

Tuotteen käyttö- ja huolto-ohjeet sisältävät tietoa valmistajasta, käyttötarkoituksesta, käsittelystä, kuljetuksesta, asentamisesta, käyttämisestä ja huollosta.

Tuotetta tulee käyttää ja huoltaa näiden ohjeiden mukaisesti. Tämä ohje pätee kaikkiin TENE-kylpytynnyriin malleihin.

Kamiinan visuaalinen ilme saattaa ajan kuluessa muuttua, mutta kylpytynnyrien huolto- ja käyttöohje on yleisesti pätevä ja koskee kaikkia Tene Kaubandus -yhtiön valmistamia kylpytynnyreitä.

1.1 SYMBOLIT

	VAARA!	Suoranainen vaara!
	VAROITUS!	Mahdollinen vaaratilanne.
	HUOMIO!	Ole tarkkaavainen, huomioi.

1.2 KÄSITTEET

Tuote – kamiinalla varustettu kylpytynnyri.

Käsittely – tuotteen kuljettaminen, asentaminen tai huoltotöiden tekeminen.

Käyttö – tuotteen käyttö oikeanlaisen käsittelyn ja asennuksen jälkeen.

Asennus – eri osien kytkeminen tai asentaminen.

Kuljetus – tuotteen siirto paikasta toiseen. Kuljetus tarkoittaa myös tuotteen nostamista paikasta toiseen.

Muut riskit – tuotteen käytön aikaiset riskit.

Huolto – osien puhdistamiseen, korjaukseen ja vaihtamiseen liittyvät toimet.

Vastaava käyttäjä – tuotteen kuljetuksesta, käsittelystä, asennuksesta tai huollosta vastaava henkilö.

Takuu-/reklamaatioaika – ostohetken jälkeinen aika, jonka kuluessa valmistaja vastaa tuotteen teknisestä tilasta. Valmistajan tarjoama reklamaatioaika on kaksi vuotta.

Kylpytynnyri – kylpytynnyrin vedellä täytettävä osa (ks. kuva 1).

Kamiina – tulisija (ks. kuva 2), joka on kytketty kylpytynnyriin tynnyrissä olevan veden lämmittämistä varten.

1.3 HUOMAUTUKSET

Takuun voimassaolon ehtona on tuotteen käyttöohjeen mukainen käyttö.

Tuotetta saavat käyttää ja huoltaa ainoastaan käyttöohjeen sisällön lukeneet ja ymmärtäneet vastaavat käyttäjät.

Käyttäjien tulee olla vähintään 18-vuotiaita ja ymmärtää ohjeen sisältö.

Vastaavan käyttäjän tulee käyttää suojarusteita.

Jos tuotteen käsittelyn tai käytön aikana ilmenee vaaratilanne, kaikki toiminta tulee keskeyttää heti. Tarvittaessa paikalle tulee hälyttää pelastusviranomaiset. Asennus- ja huoltotöitä saavat tehdä ainoastaan kyseisten töiden tekemiseen perehtyneet ja osaavat vastaavat käyttäjät.

Tuotteen ja sen eri osien käsittelyssä, asennuksessa, huollossa ja käytössä tulee noudattaa kaikkia asianmukaisia paikallisia lakeja, asetuksia ja sääntöjä (tämän käyttöohjeen lisäksi), jotta voidaan taata käyttäjien turvallisuus ja takuun voimassaolo.

Takuu raukeaa, jos ostaja on muuttanut tuotteen kokoonpanoa tai käyttänyt ei-alkuperäisiä osia, joita valmistaja ei ole tarkoittanut käytettäväksi. Tätä ohjetta koskevat kysymykset tulee esittää valmistajalle.

1.4 VALMISTAJAN TIEDOT

Tene Kaubandus OÜ

www.tene.ee



Yritysrekisteritunnus (Viro): 10430670

Lihula mnt 22b 90510, Haapsalu, Viro Puhelinnumero: +372 472 2000

Sähköposti: info@tene.ee

2 KÄYTTÖTARKOITUS

Kylpytynnyri on tarkoitettu ympärivuotiseen käyttöön ainoastaan ulkotiloissa. Kylpytynnyrin vettä lämmitetään siihen kuuluva kamiina.

	VAARA!	Tuotteen käyttö sisätiloissa on ehdottomasti kielletty. Käyttö sisätiloissa saattaa johtaa vakaviin vammoihin tai kuolemaan.
	HUOMIO!	Tuotteen vääräntyylinen käyttö saattaa olla vahingollista omaisuudelle, tuotteelle tai terveydelle.
	VAROITUS!	Ei-alkuperäisten osien käyttäminen saattaa vahingoittaa tuotetta ja aiheuttaa hengenvaaran.

3 KULJETUS, KOKOONPANO JA ASENNUS

3.1 KULJETUS

Kylpytynnyriä kuljetetaan pystyasennossa.

Varmista ennen tuotteen purkamista, että pakkaus on ehjä. Jos havaitset puutteita, merkitse ne kuljetusasiakirjoihin eli rahtikirjaan.

Yhden pakkauksen paino on noin 250–300 kg (mallin mukaan).

Poista pakkausmuovi ja -pahvit ennen tuotteen kokoamista ja asentamista.

Kylpytynnyrin nostamiseksi oikeaan asentoon tarvitaan vähintään kolme henkilöä. Käytä tarvittaessa nostolaitetta.

3.2 KOKOONPANO JA ASENNUS

Pakkaus sisältää seuraavat osat:

1. PE-muovinen (polyetyleenimuovi) kylpytynnyri
2. Kylpytynnyrin kupolikansi
3. Kamiina
4. Savupiippu (kahdessa osassa)

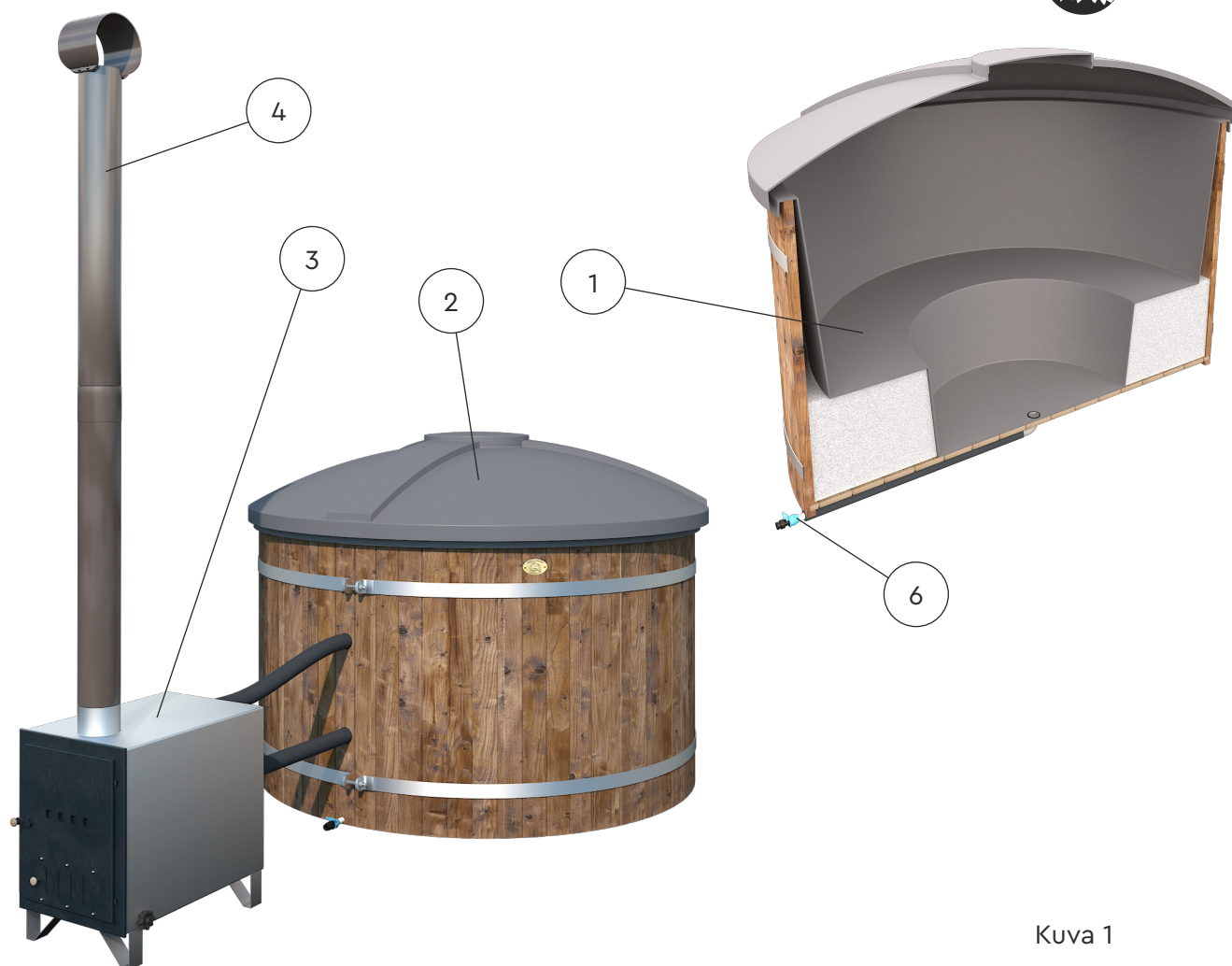

Kuva 1

1. Savupiipun aukko
2. Kamiinan luukku
3. Kamiinan luukun salpa
4. Ilma-aukko
5. Kamiinan tyhjennystulppa
6. Kylpytynnyrin tyhjennyshana
ks. kuva 1

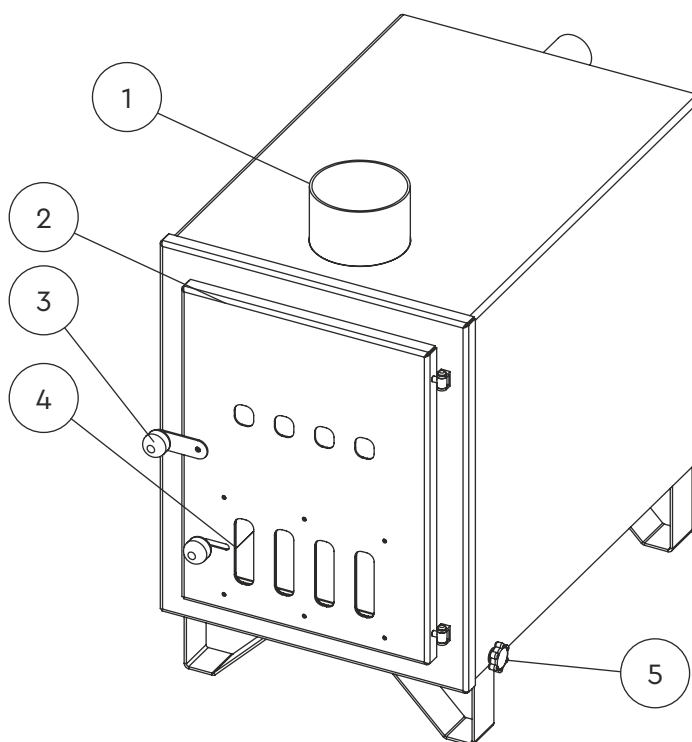

Kuva 2

3.3 PALOTURVALLISUUS

Varmista, ettei kamiinan eikä savupiipun läheisyydessä ole puita tai muuta tulenarkaa materiaalia/rakennetta. Kamiinan edessä on suositeltavaa käyttää lisäksi metallilevyä, jotta voidaan sulkea pois syttymisvaara. Riittävä paloturvallisuusetäisyys tulee varmistaa paikalliselta pelastuslaitokselta.

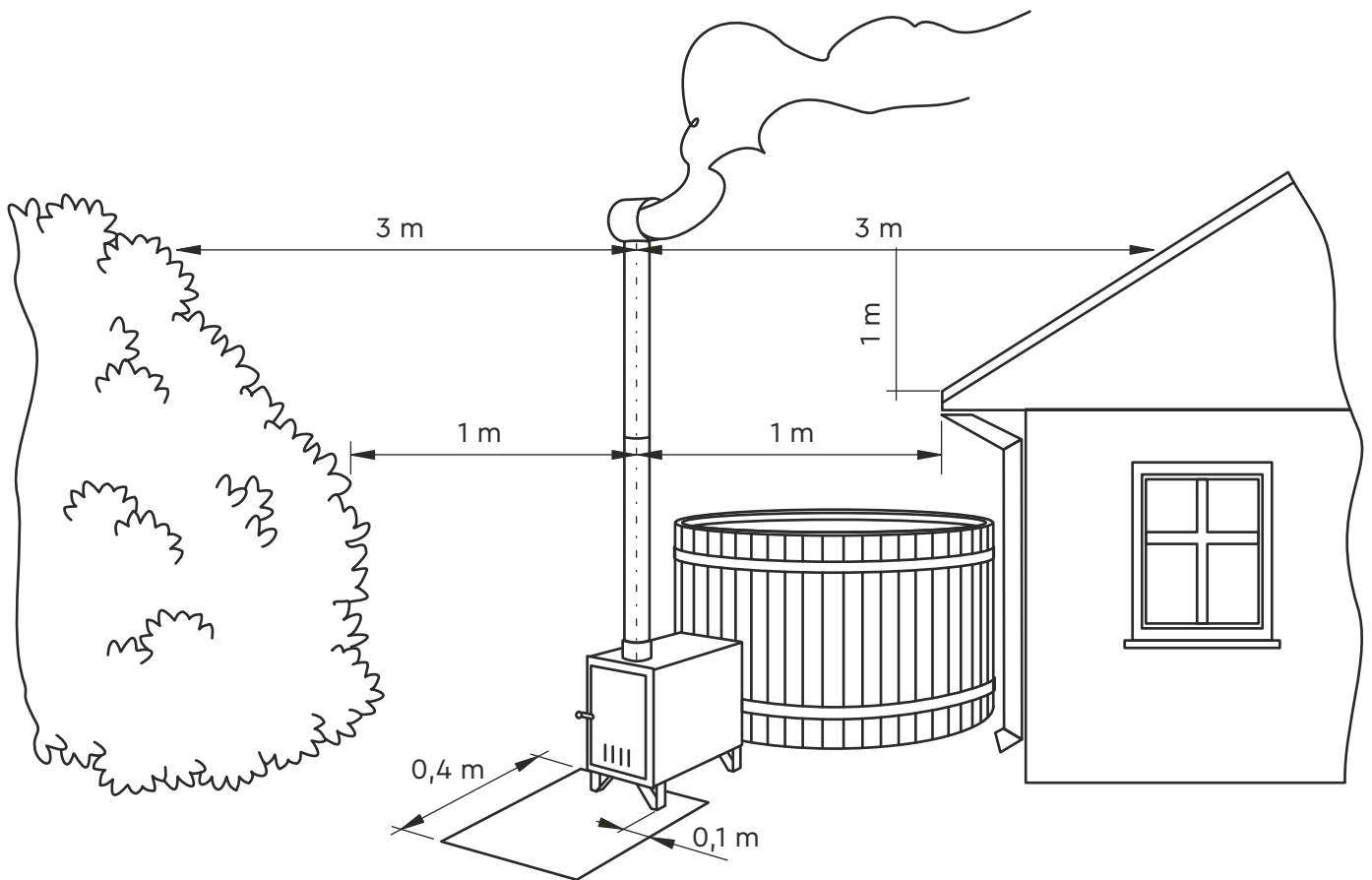

Kuva 3

3.4 ASENNUS

Avaa letkuliittimet, ennen kuin yhdistät letkut kamiinaan, ja kiinnitä letkut sen jälkeen tiukasti kamiinan takaosassa sijaitseviin putkiin. Käytä kiinnittämisen helpottamiseksi nestesaippuaa tai jotain muuta liukastavaa ainetta. Letkun tulee peittää putki vähintään 4 senttimetrin matkalta.

Varmista, että tyhjennystulppa on kiinni, ennen kuin täytät kylpytynnyrin vedellä. Ensi kerran kylpytynnyriä täytettäessä kamiinasta saattaa tulla likaa.

Noudata tässä ohjeessa kuvattua asennusjärjestystä.

Oikeaoppinen asennusjärjestys on seuraava:

- Poista osat muovi- ja pahvipakkauksistaan.
- Aseta kylpytynnyri etukäteen valmistellulle kovalle ja tasaiselle pinnalle.
- Kamiina tulee asentaa kylpytynnyrin kanssa samalle tasolle ja korkeudelle. Ks. kuva 4.
- Kiinnitä elastiset letkut (2 kpl) kamiinan takaosassa sijaitseviin metallisiin putkiliitoksiin. Letkun tulee peittää putki vähintään 4 senttimetrin matkalta.
- Kiristä liittimet (4 kpl). Ks. kuvat 5–6.
- Sulje kylpytynnyrin hana ja kamiinan tulppa (kamiinan tyhjennystulppa on kamiinan sisällä). Ks. kuvat 9–10.
- Asenna kamiinaan savupiippu. (Savupiippu koostuu kahdesta osasta, jotka tulee yhdistää toisiinsa.) Ks. kuvat 7–8.
- Täytä kylpytynnyri vedellä.

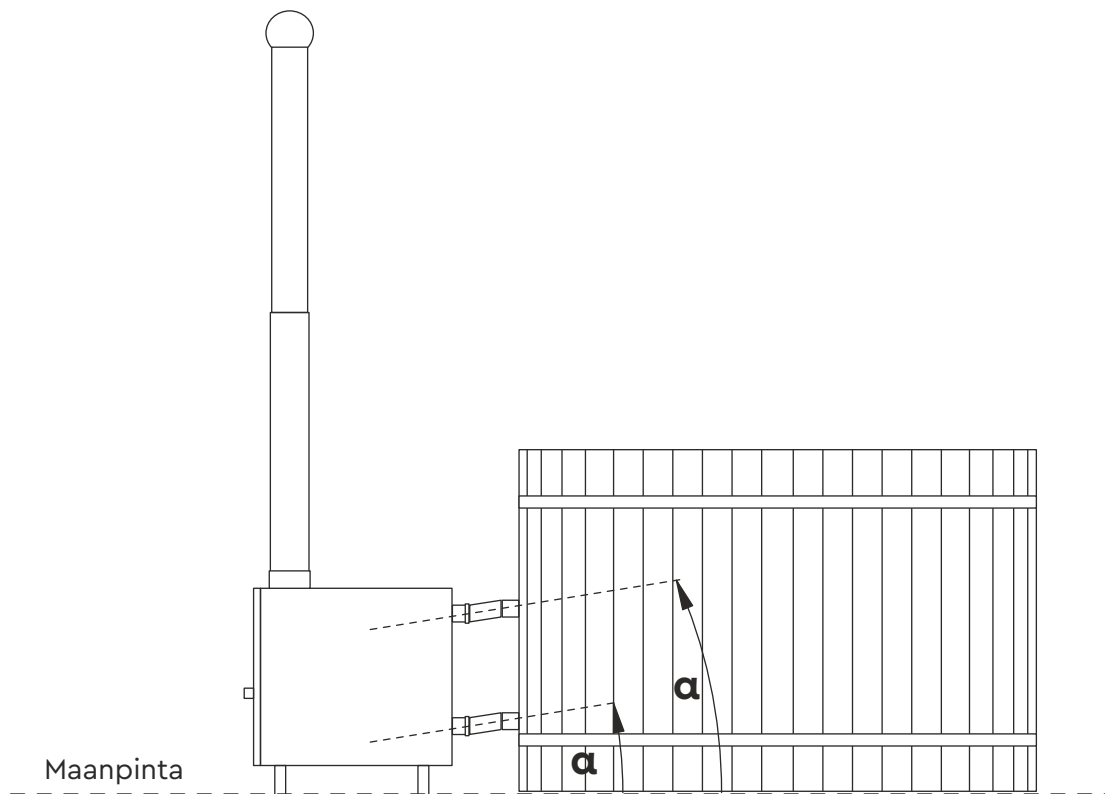

Kuva 4

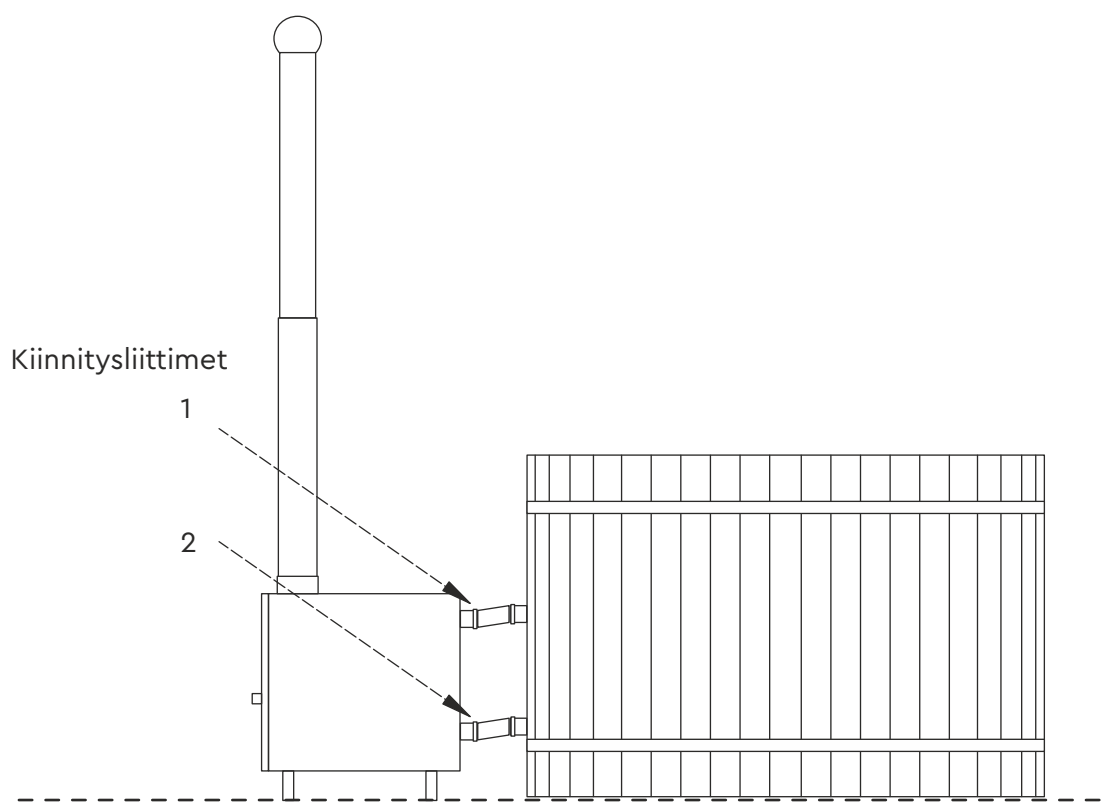

Kuva 5

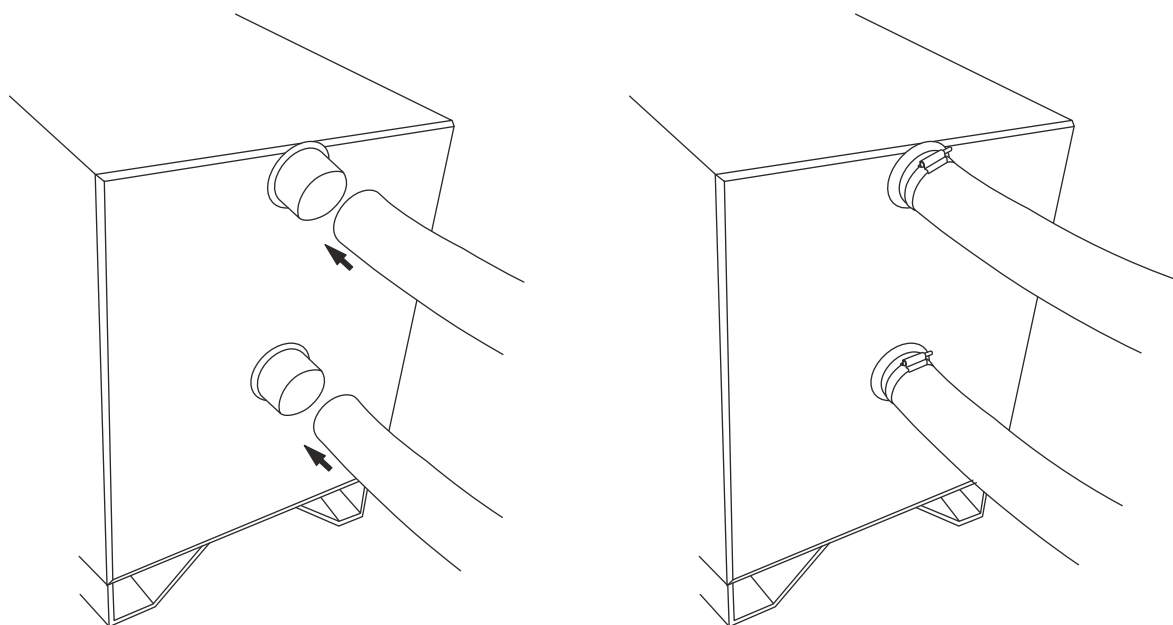

Kuva 6

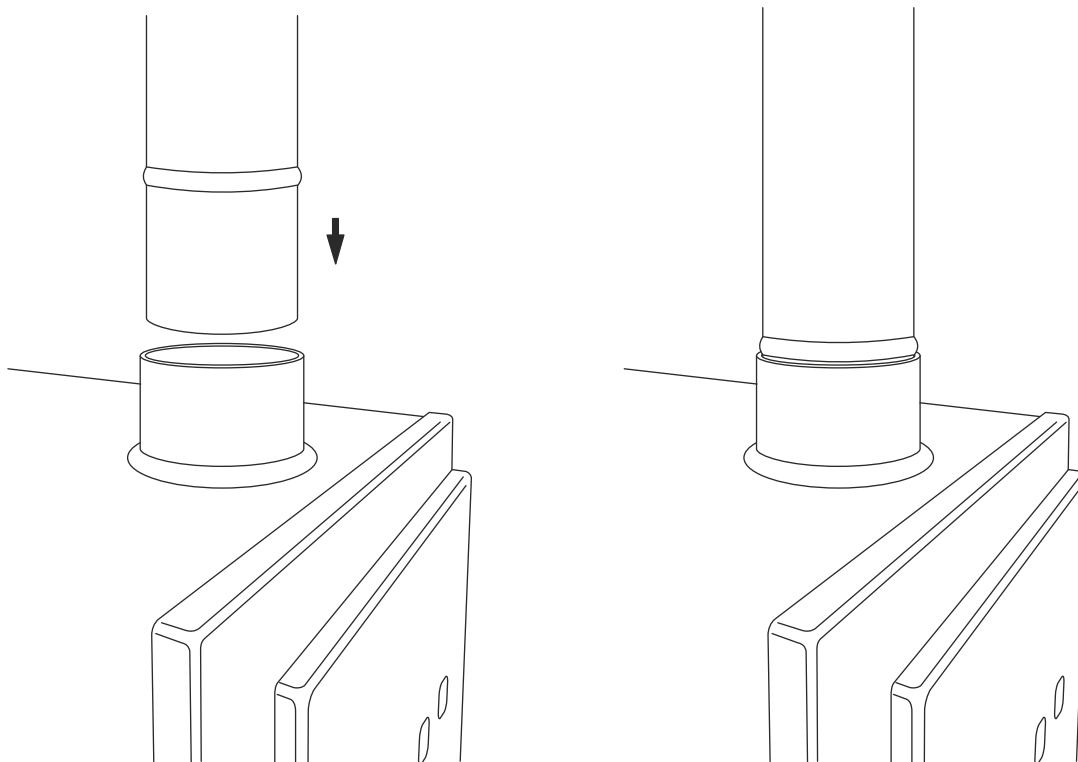

Kuva 7

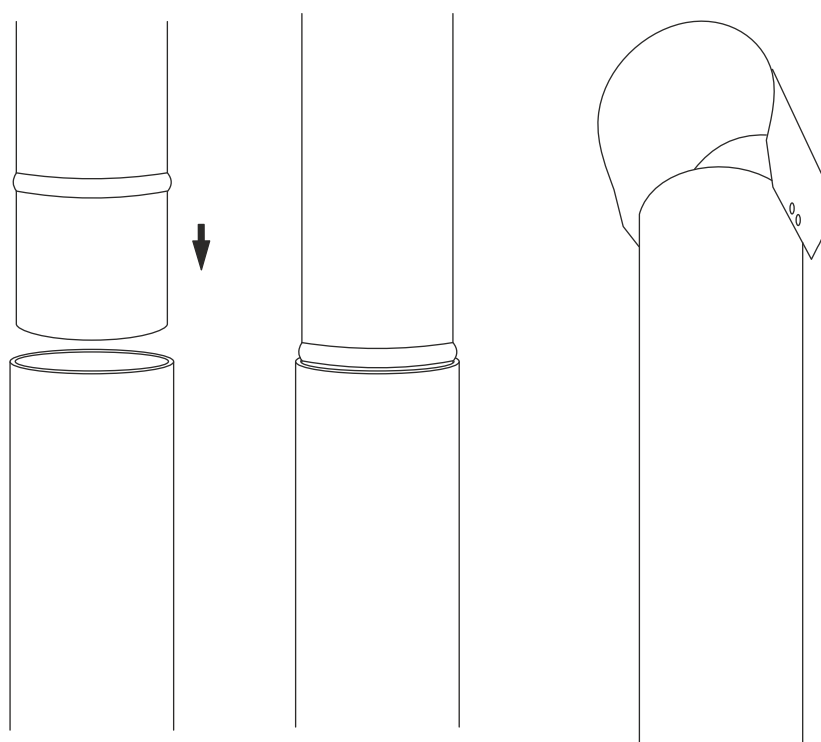

Kuva 8

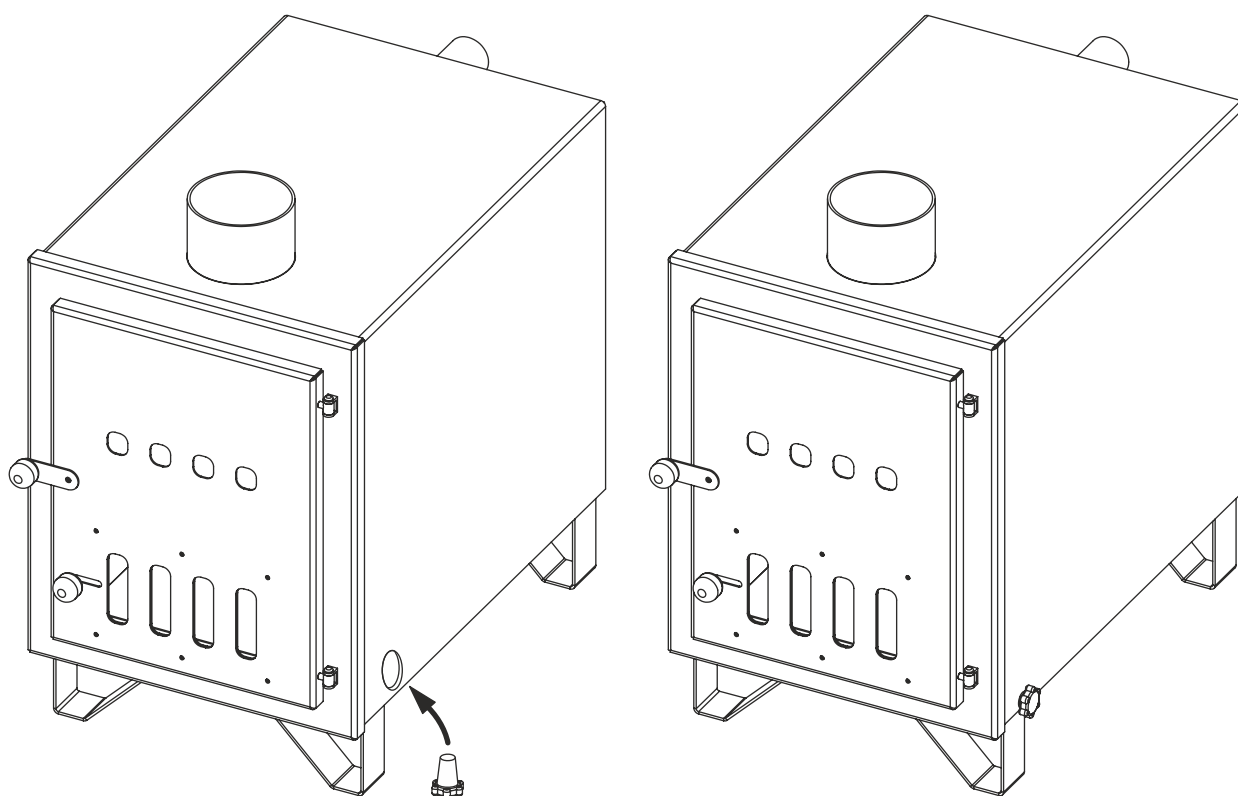

Kuva 9

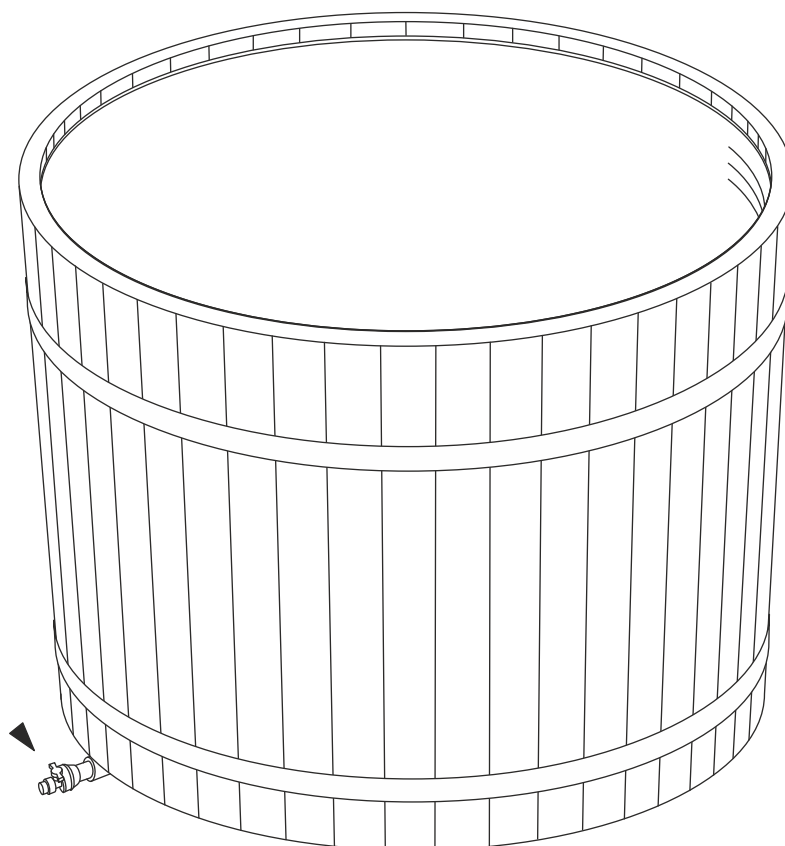

Kuva 10





4 KÄYTTÖ

Tutustu tähän käyttöohjeeseen ennen kylpytynnyrin kamiinan käyttöä ja varmista seuraavat seikat.

1. Varmista, että asennus on tehty oikein (tätä ohjetta noudattaen).
2. Varmista ennen tulen sytyttämistä kamiinaan, että kylpytynnyri on täytetty vedellä niin, että vesi ulottuu vähintään 5 senttimetrin verran kamiinan ylemmän putken yläpuolelle.
3. Varmista, että kylpytynnyrin ja kamiinan tyhjennystulpat ovat kiinni.
4. Varmista, ettei kylpytynnyri vuoda.
5. Varmista, että letkut on kiinnitetty kunnolla.
6. Varmista, että kylpytynnyri, kamiina ja niiden väliset letkut on asennettu oikein. Katso kuvia 5 ja 6.

Kamiinan lämmittämisen alussa rungossa saattaa ilmetä kondensaatiota (vesipisaroita), mikä ei tarkoita vuotoa.

Kamiinan käytön aikana (kun kamiinassa on jo tuli) sen luukun saa avata ainoastaan polttopuiden lisäämiseksi.

	VAARA!	Kamiinan luukun auki jättäminen puiden lisäämisen jälkeen saattaa aiheuttaa tulipalovaaran.
	VAARA!	Kylpytynnyrin kamiinaan ei saa tehdä tulta, ennen kuin tynnyri on täytetty vedellä.
	VAARA!	Sytytysnesteen tai muiden vastaavien aineiden käyttö on ehdottomasti kiellettyä. Se on hengenvaarallista ja vahingoittaa tuotetta.
	VAROITUS!	Esineiden asettaminen kamiinan päälle on kiellettyä. Tulipalovaara!

Kamiina ja savupiippu ovat kuumia lämmittämisen ja sitä seuraavien tuntien aikana. Käytön aikana on kiellettyä koskettaa näitä osia paljain käsin. Kamiinan luukun avaamiseksi on tartuttava sen salpaan. Ks. kuva 2.

Ainoastaan aikuinen saa vastata kylpytynnyrin kamiinan lämmittämisestä.

Kamiinan lämmittämisen aikana vedenkierron tulee olla taattu. Tasaisen lämpötilan saavuttamiseksi vettä tulee aika ajoin sekoittaa.

Suosittelava veden lämpötila on 35–38 °C. Sitä korkeammat lämpötilat saattavat olla riski terveydelle.

Kylpytynnyriä ei saa tyhjentää vedestä, ennen kuin tuli kamiinassa on sammunut täysin ja hiillos on jäähtynyt.

Jos kamiina ei ole käytössä, kamiinan tyhjennystulpan tulee olla auki.

Kloorin tai klooria sisältävien ja muiden syövyttävien aineiden käyttö kylpytynnyreissä on kiellettyä.



Älä käytä kylpytynnyrin puhdistamiseen karkeita materiaaleja tai teräviä esineitä.

Jos kylpytynnyriä ei käytetä, peitä se kannella sen suojaamiseksi sateelta, lialta ja auringonvalolta. Kannen päällä ei saa istua, seistä eikä kävellä!

Talvella kamiinan vettä ei saa päästää jäätymään. Kamiinaan ei saa tehdä tulta, jos siellä oleva vesi on jo päässyt jäätymään.



Jokaisen lämmittämiskerran jälkeen tuhkat tulee puhdistaa kamiinan pesästä, jotta metallinen tuhkaritilä ei muuttuisi käyttökelvottomaksi.

Metallivanteet (metallirenkaat) tulee kiristää/löyhentää ruuvien avulla ulko-olosuhteiden mukaisiksi. Puu on luonnonmateriaali, joka kuivassa vetäytyy kasaan ja turpoaa kosteudessa.

	VAROITUS!	Kloorin tai klooria sisältävien kemiakaalien käyttö vapauttaa valmistajan vastuusta.
	VAROITUS!	Vääränlainen huolto tai käyttö vapauttaa valmistajan vastuusta.

5 MUUT RISKIT

Muilla riskeillä tarkoitetaan riskejä, jotka ovat aina olemassa huolimatta turvallisuusohjeiden noudattamisesta.

	VAARA!	Älä jätä lapsia ilman valvontaa kylpytynnyriin tai sen läheisyyteen. Hukkumisvaara!
	VAARA!	Kamiina ja savupiippu ovat käytön aikana kuumia! Älä kosketa paljain käsin. Palovaara!
	VAARA!	Märät pinnat saattavat olla liukkaita! Loukkaantumisvaara!

6 HUOLTO

Kamiinan tuhkalaatikko tulee tyhjentää/puhdistaa jokaisen käyttökerran jälkeen, jotta metallinen tuhkaritilä ei muuttuisi käyttökelvottomaksi.

Kylpytynnyri on suositeltavaa puhdistaa jokaisen käyttökerran jälkeen. Kylpytynnyrin voi pestä painepesurilla. Myös kotitaloudessa käytettäviä pesuaineita, siivousliinoja ja pesusieniä voi käyttää.

Kylpytynnyrin puuosat tulee käsitellä puupintojen suoja-aineella kerran vuodessa.

Kamiinan luukun saranat tulee öljytä kaksi kertaa vuodessa kuumankestävällä aineella niiden esteettömän toiminnan varmistamiseksi.

Metallivanteet (metallirenkaat) tulee kiristää/löyhentää ruuvien avulla ulko-olosuhteiden mukaisiksi. Puu on luonnonmateriaali, joka kuivassa vetäytyy kasaan ja turpoaa kosteudessa.

7 REKLAMOINTIOIKEUS

Ostajalla on oikeus reklamoida kauppiaille tuotteen puutteellisuuden takia kahden vuoden kuluessa ostohetkestä.

Valmistajan takuu ei kata sellaisia puumateriaalille ominaisia vikoja, kuten värimuutoksia, kosteuden aiheuttamia muutoksia, rakoja yms.

Valmistajan takuu ei kata kylpytynnyrin muovipinnan värimuutoksia (tahrat, kalkkeumat jne.). Myöskään kylmästä johtuvia vahinkoja ei hyvitetä, koska niiden ilmeneminen on mahdollista välttää oikeanlaisella käytöllä.

Valmistaja ei hyvitä poikkeustiloissa tai muissa poikkeuksellisissa sääoloissa tapahtuneita vahinkoja.

Tavallinen, käytöstä johtuva kuluminen ei kuulu hyvittämisen piiriin. Valmistaja ei hyvitä kemikaalien käytöstä ja kemikaalien yliannostelusta johtuvia syöpymisvahinkoja.

Valmistaja ei hyvitä lisäkustannuksia, kuten terassin rakentamis- tai purkamiskuluja.

Valmistaja ei hyvitä kustannuksia, jotka liittyvät siihen, että tuotetta on yritetty omavaltaisesti muuttaa tai korjata tai tuotetta ei käytetä sen käyttötarkoituksen mukaisella tavalla.

Reklamointioikeutta ei ole, jos tuotetta on säilytetty väärässä asennossa tai väärissä olosuhteissa.

8 YHTEYSTIEDOT

Tene Kaubandus OÜ
www.tene.ee
Osoite: Lihula mnt 22b 90510, Haapsalu, Viro
Puhelinnumero: +372 472 2000
Sähköposti: info@tene.ee



CUVE THERMALE AVEC POÊLE
EXTÉRIEUR ET COUVERCLE

INSTRUCTIONS D'UTILISATION ET D'ENTRETIEN

Tene Kaubandus OÜ

1 INFORMATION GÉNÉRALE

Les instructions d'utilisation et d'entretien du produit contiennent des informations sur le fabricant, le domaine d'utilisation, la manipulation, le transport, l'assemblage, l'utilisation et l'entretien.

Ces instructions doivent être suivies lors de l'utilisation et de l'entretien du produit. Ces instructions sont valables pour tous les modèles des cuves thermales de TENE.

L'aspect visuel du poêle peut changer avec le temps, mais les instructions d'entretien et de fonctionnement sont universelles pour les cuves thermales et s'appliquent à toutes les cuves thermales fabriquées par Tene Kaubandus.

1.1 SYMBOLES

	DANGER !	Danger direct !
	PRUDENCE !	Situation potentiellement dangereuse.
	ATTENTION !	Faire attention.

1.2 TERMINOLOGIE

Produit – la cuve thermale avec le poêle extérieur.

Manipulation – transport, installation ou l'entretien du produit.

Utilisation – utilisation du produit après la manipulation et l'installation correcte.

Assemblage – assemblage des détails ou l'installation.

Transport – déplacement du produit d'un endroit à un autre. Le transport comprend également le levage du produit d'un endroit à un autre.

Risques résiduels – risques qui surviennent lors de l'utilisation du produit.

Entretien – une opération impliquant le nettoyage, la réparation ou le remplacement de pièces d'un produit.

Opérateur – une personne qui effectue le transport, la manipulation, l'installation ou l'entretien du produit.

Garantie / temps de réclamation – la période après la vente pendant laquelle le fabricant est responsable de l'état technique du produit. Le délai de soumission des réclamations au fabricant est de 2 ans.

Cuve thermique – la partie de la cuve thermique remplie d'eau (voir Figure 1).

Poêle extérieur – le poêle (voir Figure 2) connecté à la cuve thermique pour chauffer l'eau à l'intérieur.

1.3 AVERTISSEMENTS

La garantie n'est valable que si ces instructions de service et les exigences qu'elles contiennent sont respectées.

Le produit ne peut être utilisé et entretenu que par des opérateurs qui ont lu et compris ces instructions.

Les opérateurs doivent être âgés d'au moins 18 ans et doivent comprendre le contenu des instructions.

L'opérateur doit utiliser un équipement de sécurité.

Si une situation dangereuse s'est produite lors de la manipulation ou de l'utilisation du produit, toutes les opérations doivent être arrêtées immédiatement. Si nécessaire, appelez les services de secours. Les travaux d'installation et de maintenance ne peuvent être effectués que par des opérateurs qualifiés et expérimentés.

La manipulation, l'installation, l'entretien et l'utilisation du produit et de ses diverses pièces doivent être conformes à toutes les lois / réglementations nationales pertinentes (et au contenu de ces instructions) pour assurer la sécurité des utilisateurs et la validité de la garantie.

La garantie ne s'applique pas si l'acheteur a modifié le produit ou utilisé des pièces de rechange non originales et non prévues par le fabricant. Si vous avez des questions sur ces instructions, veuillez contacter le fabricant.

1.4 INFORMATION SUR LE FABRICANT

Tene Kaubandus OÜ

www.tene.ee



Code du registre : 10430670

Lihula mnt 22b 90510, Haapsalu, Estonie Tél. : +372 472 2000

E-mail : info@tene.ee

2 DOMAINE D'UTILISATION

La cuve thermale est conçue pour une utilisation toute l'année uniquement à l'extérieur. L'eau dans la cuve est chauffée dans le poêle extérieur.

	DANGER !	L'utilisation du produit à l'intérieur est strictement interdite. Une pareille utilisation peut entraîner des blessures graves ou la mort.
	ATTENTION !	Une utilisation incorrecte du produit peut entraîner des dommages matériels, et peut endommager le produit ou la santé.
	PRUDENCE !	L'utilisation de pièces non originales peut endommager le produit et être dangereuse pour la vie.

3 TRANSPORT, ASSEMBLAGE ET INSTALLATION

3.1 TRANSPORT

La cuve thermale doit être transportée dans la position verticale. Avant d'ouvrir l'emballage du produit, assurez-vous que l'emballage n'est pas endommagé. Si vous constatez des dommages, veuillez les marquer sur le document de transport ou le bon de livraison.

Le poids du produit avec l'emballage est de 250 à 300 kg (selon le modèle). Retirez le film et l'emballage en carton du produit avant de l'assembler et de l'installer.

Au moins trois personnes sont nécessaires pour soulever la cuve thermale dans la bonne position. Si possible, utilisez un appareil de levage.

3.2 ASSEMBLAGE ET INSTALLATION

L'emballage contient les éléments suivants :

1. Cuve thermale en plastique PE (plastique polyéthylène)
2. Couvercle de la cuve thermale
3. Poêle extérieur
4. Cheminée (en deux parties)

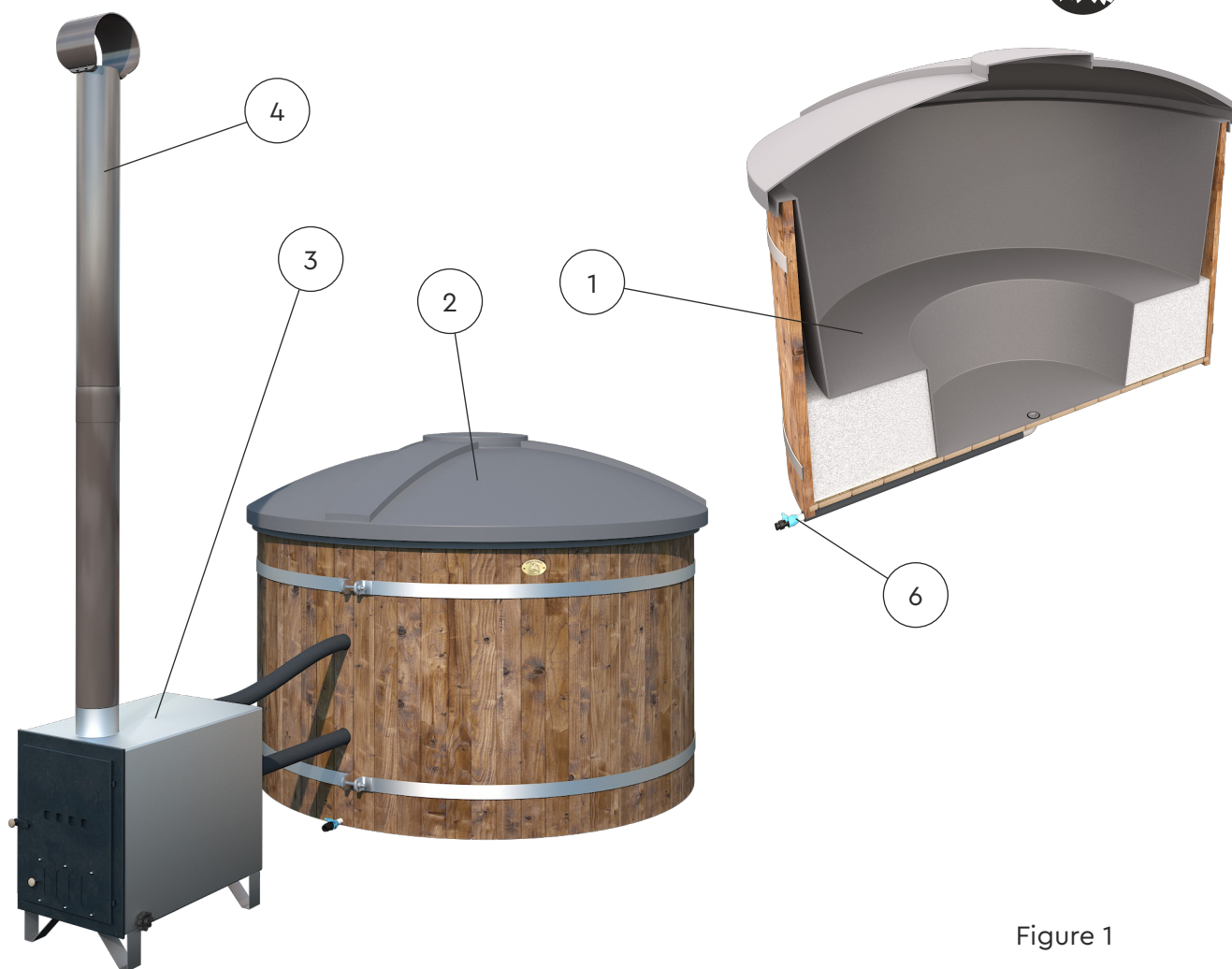

Figure 1

1. Ouverture de la cheminée
2. Porte du poêle
3. Loquet de la porte du poêle
4. Ouverture de ventilation
5. Bouchon de vidange du poêle
6. Robinet de vidange de la cuve thermique voir Figure 1

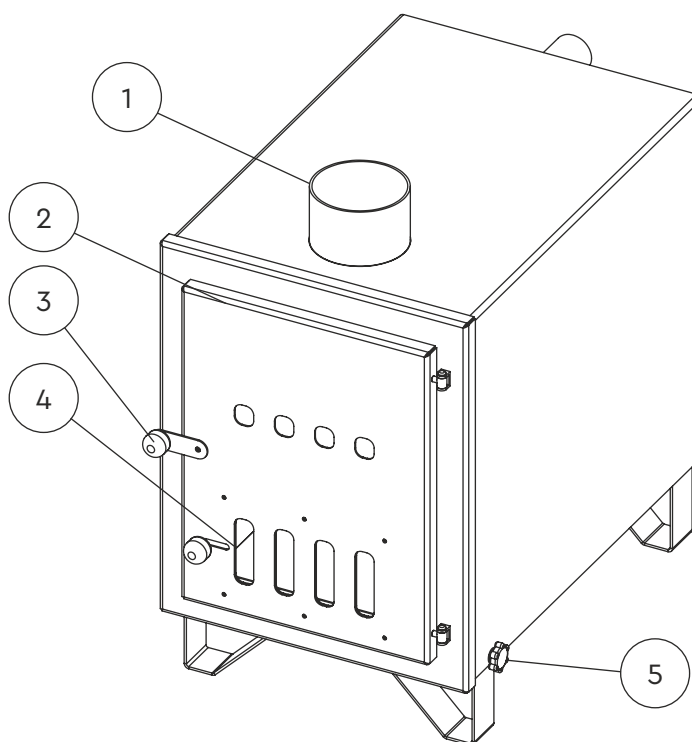

Figure 2

3.3 PRÉCAUTIONS CONTRE L'INCENDIE

Assurez-vous que le poêle et la cheminée ne se trouvent pas à proximité d'arbres ou d'autres objets inflammables. Il est recommandé d'utiliser une plaque métallique supplémentaire devant le poêle pour éviter les risques d'inflammation. Pour déterminer la distance de sécurité, consulter les services d'urgence locaux.

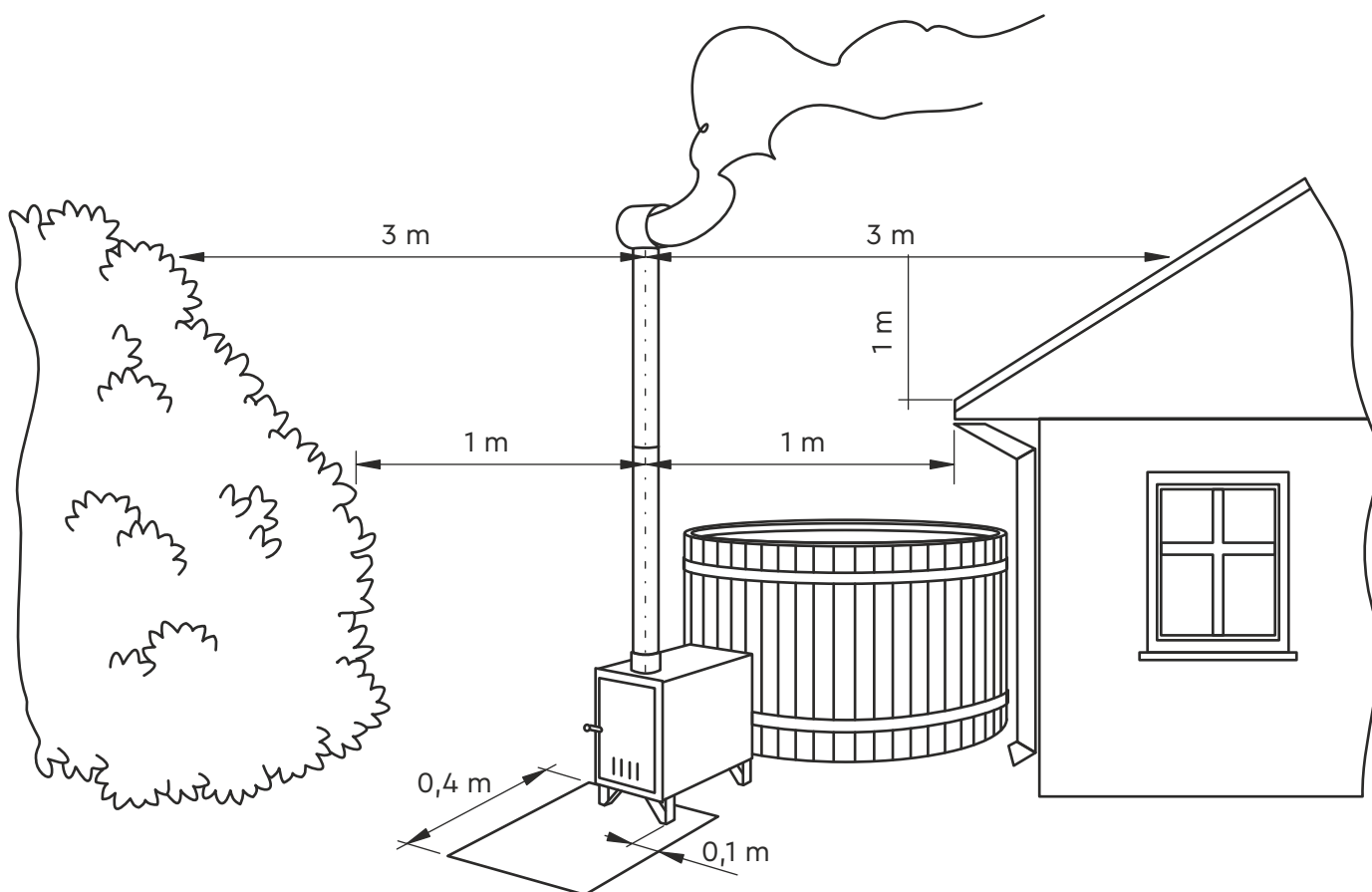

Figure 3

3.4 ASSEMBLAGE

Avant de connecter les tuyaux au poêle, relâchez les colliers de serrage, puis appuyez fermement les tuyaux flexibles sur les tuyaux derrière le poêle extérieur. Utilisez du savon liquide ou un autre lubrifiant approprié pour faciliter le processus. Un chevauchement d'au moins 4 cm est nécessaire.

Avant de remplir la cuve thermique avec de l'eau, assurez-vous que le bouchon de vidange est fermé. Lorsque vous remplissez la cuve thermique avec de l'eau pour la première fois, des débris peuvent sortir du poêle.

Suivez la séquence d'assemblage décrite dans ces instructions.

L'ordre correct des travaux d'assemblage est le suivant :

- Retirez le film et l'emballage en carton des différentes pièces.
- Installez la cuve thermique sur une surface plane et dure préparée à cet effet.
- Le poêle extérieur doit être installé sur la même surface et à la même hauteur que la cuve thermique. Voir Figure 4.
- Fixez les tuyaux flexibles (2 pièces) aux tubes en métal à l'arrière du poêle extérieur. Un chevauchement d'au moins 4 cm est nécessaire.
- Serrez les colliers de serrage (4 pièces). Voir Figures 5 et 6.
- Fermez le robinet de la cuve thermique et le bouchon du poêle extérieur (le bouchon du poêle extérieur se trouve à l'intérieur du poêle). Voir Figures 9 et 10.
- Installez la cheminée sur le poêle extérieur. (La cheminée a deux parties qui doivent être reliées ensemble). Voir Figures 7 et 8.
- Remplissez la cuve thermique d'eau.

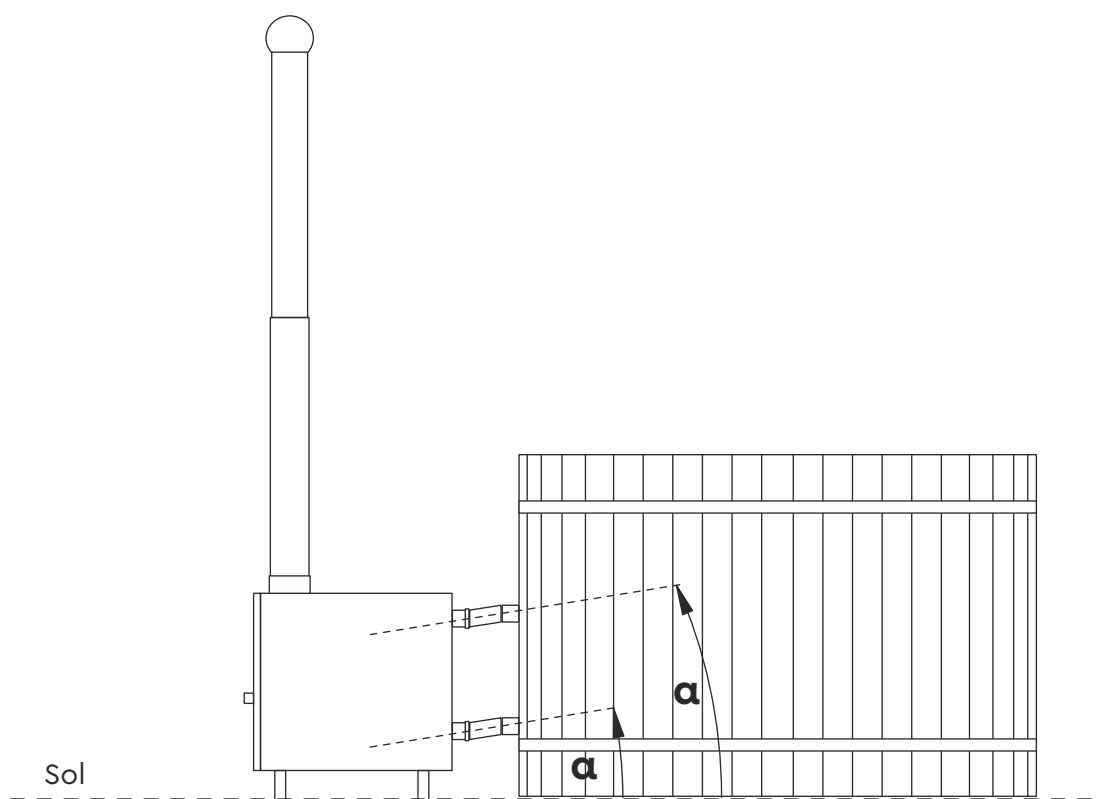

Figure 4

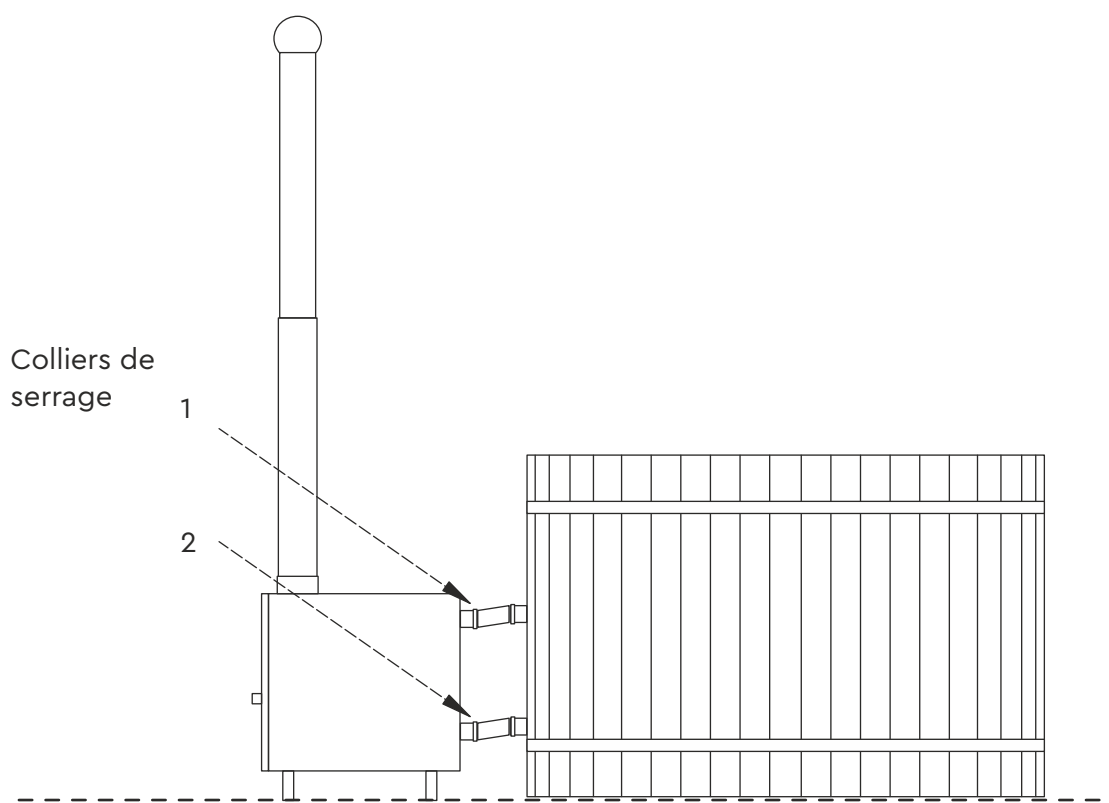

Figure 5

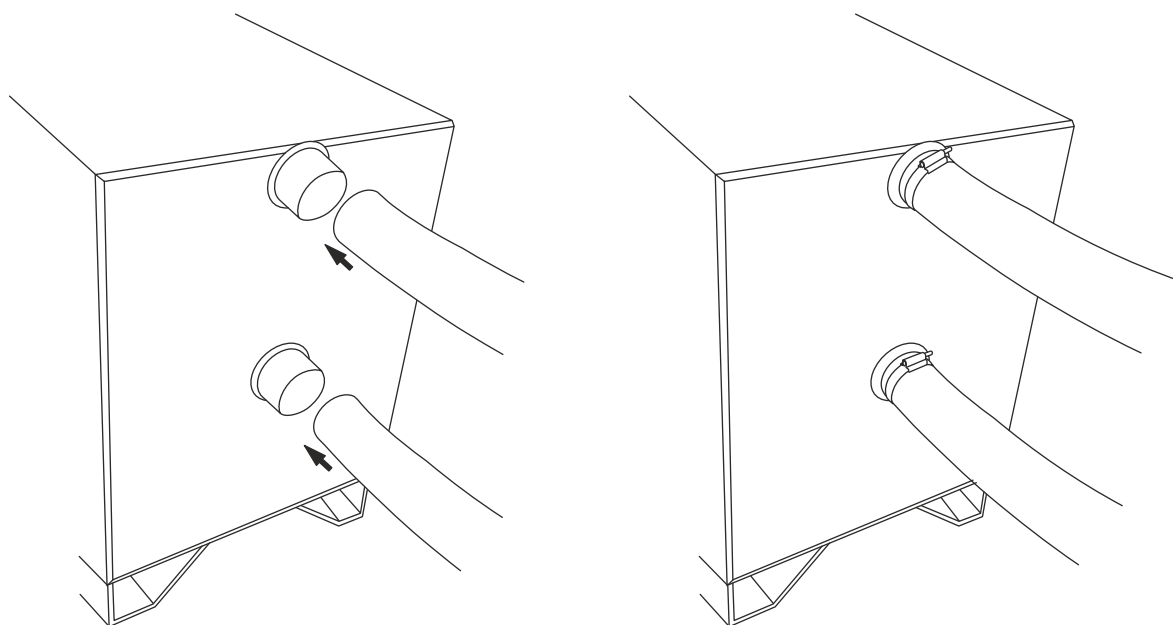

Figure 6

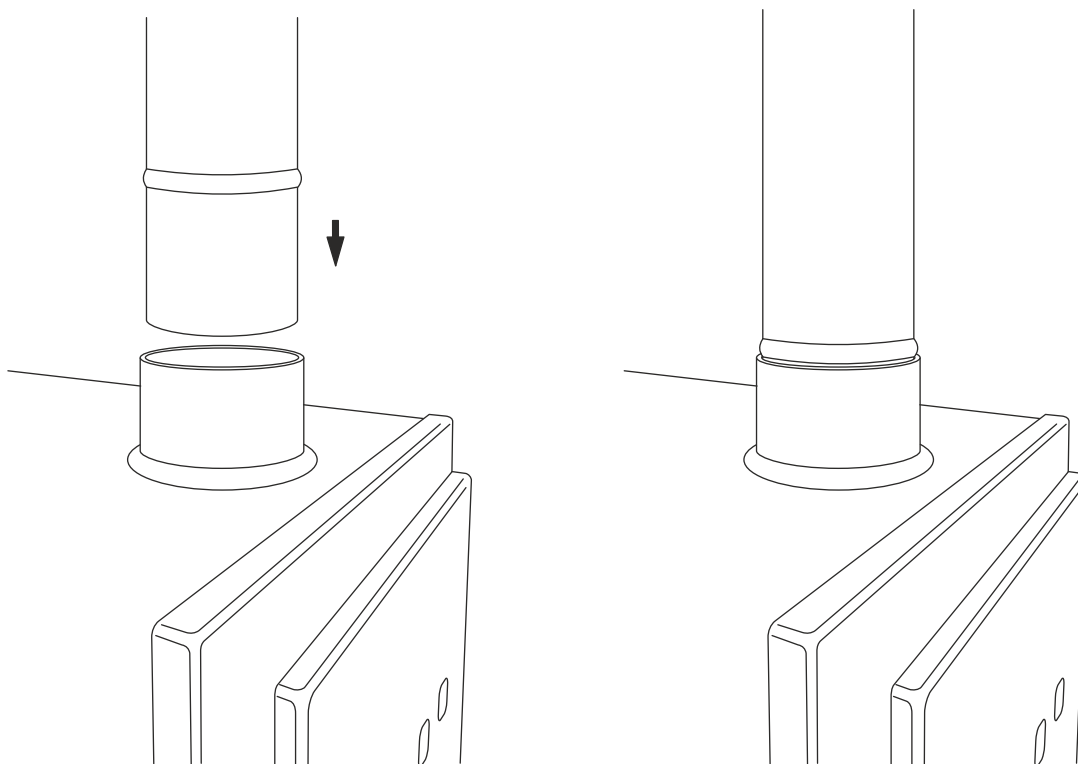

Figure 7

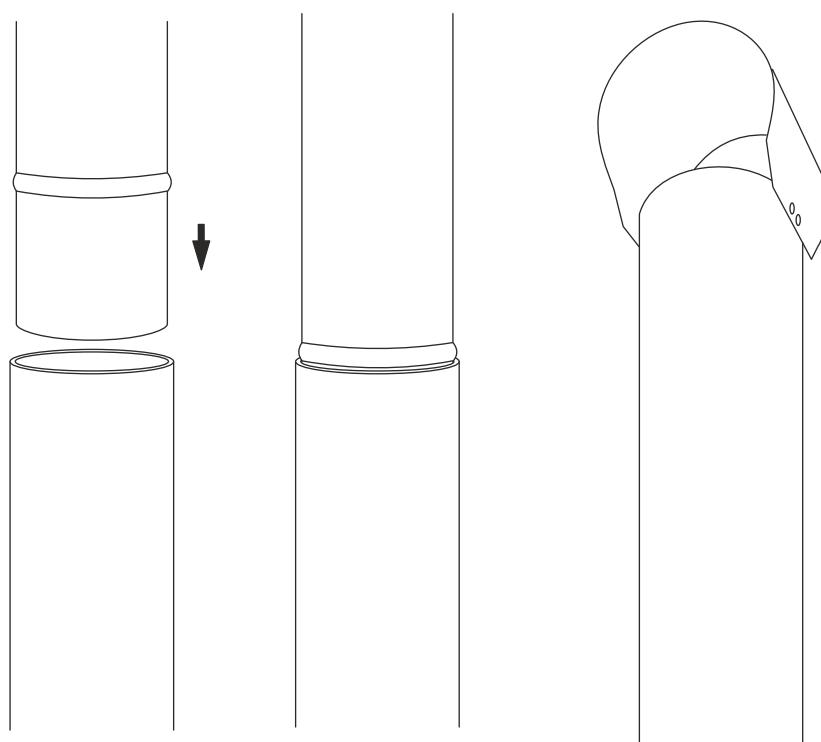

Figure 8

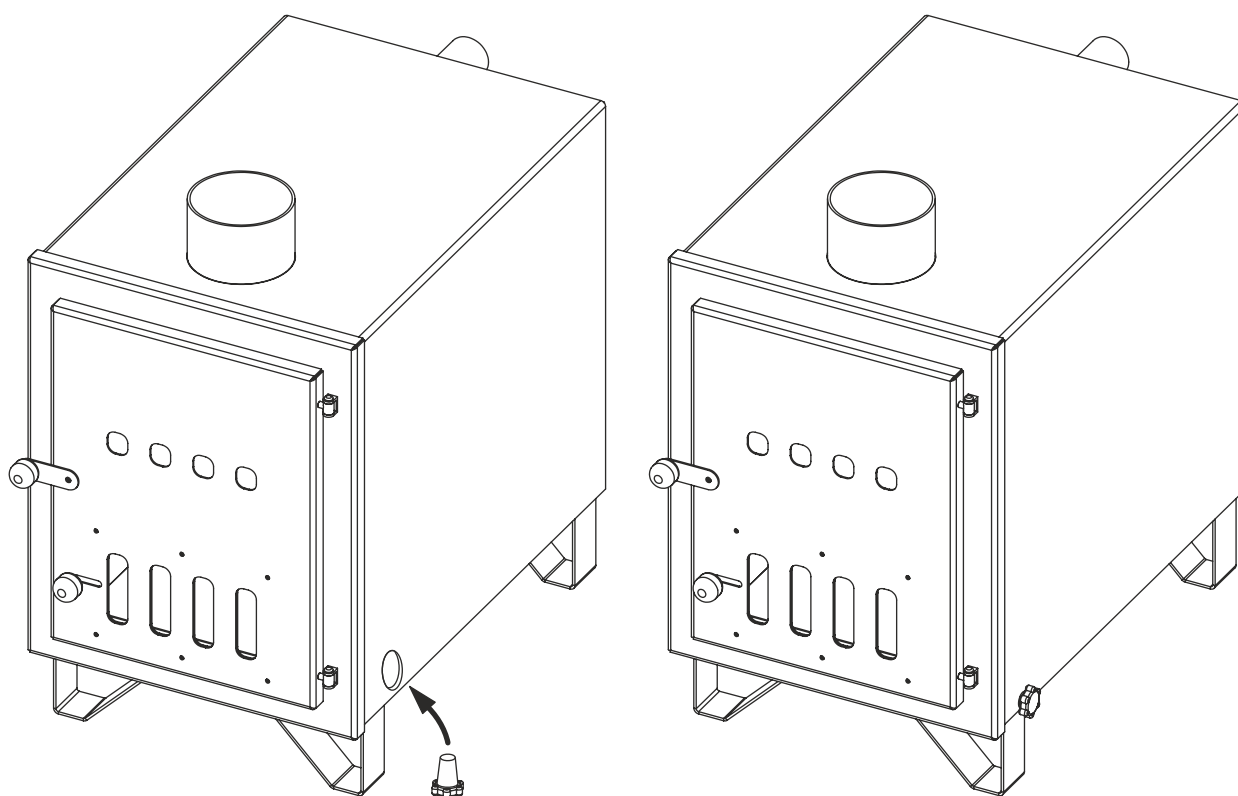

Figure 9

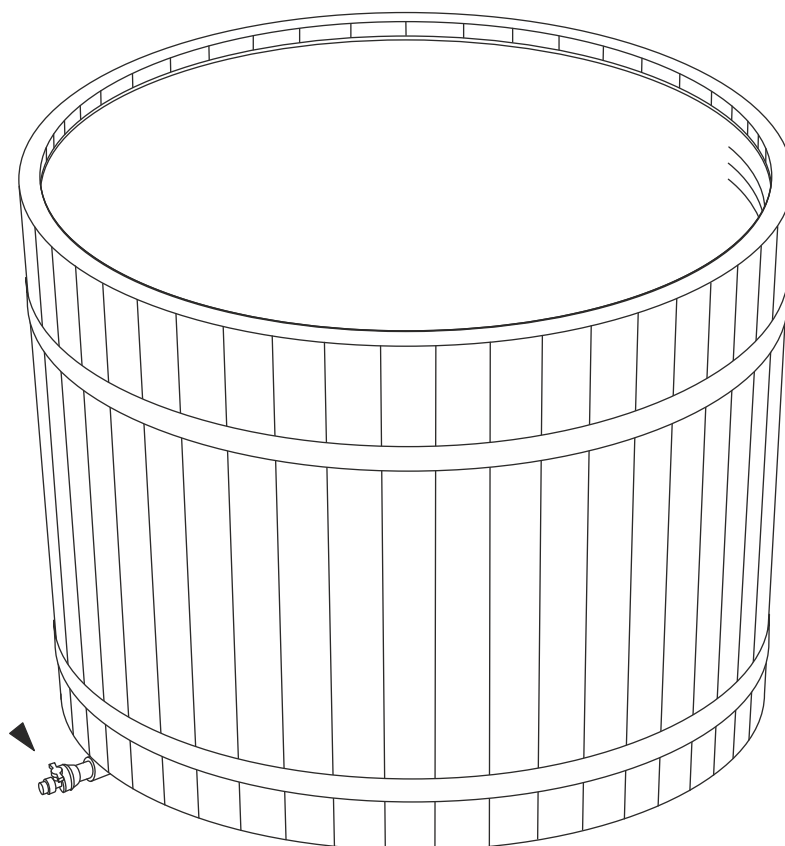

Figure 10





4 UTILISATION

Avant d'utiliser le poêle extérieur de la cuve thermique, lisez ces instructions et vérifiez les aspects suivants.

1. Assurez-vous que l'installation est effectuée correctement (en suivant ces instructions).
2. Avant d'allumer le feu dans le poêle, assurez-vous que la cuve thermique est remplie d'eau, de sorte que le niveau d'eau se trouve au moins 5 cm au-dessus de l'ouverture supérieure du poêle.
3. Assurez-vous que les bouchons de vidange de la cuve thermique et du poêle extérieur sont fermés.
4. Assurez-vous qu'il n'y a pas de fuites au niveau de la cuve thermique.
5. Assurez-vous que les tuyaux flexibles sont solidement fixés.
6. Assurez-vous que la cuve thermique, le poêle extérieur et les tuyaux flexibles de connexion sont correctement installés. Voir les figures 5 et 6.

De la condensation (gouttelettes d'eau) peut se former dans le foyer au début du chauffage du poêle, ce qui n'indique pas une fuite.

Lors de l'utilisation du poêle (si le feu est déjà allumé dans le poêle), la porte du poêle ne peut être ouverte que pour ajouter du bois.

	DANGER !	Laisser la porte du poêle extérieur ouverte après avoir ajouté du bois peut provoquer un incendie.
	DANGER !	Le feu dans le poêle extérieur de la cuve thermique ne doit pas être allumé tant que la cuve n'est pas remplie d'eau.
	DANGER !	L'utilisation de liquides inflammables et d'autres liquides ou produits similaires est strictement interdite. C'est dangereux pour la vie et endommage le produit.
	PRUDENCE !	Il est interdit de placer des objets sur le poêle extérieur. Risque d'incendie !

Le poêle extérieur et la cheminée sont chauds pendant le chauffage et pendant quelques heures après le chauffage. Il est interdit de toucher ces pièces à mains nues pendant l'utilisation. Pour ouvrir la porte du poêle, maintenez le loquet de la porte du poêle. Voir Figure 2.

Un seul adulte peut chauffer le poêle de la cuve thermique.

La circulation de l'eau doit être assurée lors du chauffage du poêle extérieur. L'eau doit être agitée de temps en temps pour atteindre une température uniforme.

La température de l'eau recommandée est de 35 à 38 °C. Des températures de l'eau plus élevées peuvent causer des problèmes de santé.

Ne vidangez pas la cuve thermique avant que le feu dans le poêle ne soit complètement éteint et que les braises ne soient refroidies.

Lorsque le poêle n'est pas utilisé, le bouchon de vidange du poêle extérieur doit être en position ouverte.

L'utilisation de chlore, de produits chimiques contenant du chlore et d'autres produits chimiques corrosifs dans les cuves thermales est interdite.



N'utilisez pas des produits abrasifs ou des objets pointus pour nettoyer la cuve thermique.

Lorsque la cuve thermique n'est pas utilisée, couvrez-la avec le couvercle pour la protéger de la pluie, de la saleté et des rayons du soleil. Il est interdit de s'asseoir, de se ternir ou de marcher sur le couvercle !

En hiver ne laissez pas l'eau geler dans la cuve. N'allumez pas de feu dans un poêle déjà congelé !



Après chaque chauffage, le poêle doit être nettoyé des cendres afin que la grille des cendres en fonte ne devienne pas inutilisable.

Les enveloppes métalliques (les bandes en métal) doivent être serrées / desserrées à l'aide des écrous en fonction des conditions extérieures. Le bois est un matériau naturel qui rétrécit par temps sec et se dilate dans des conditions humides.

	PRUDENCE !	L'utilisation du chlore ou des produits contenant le chlore met fin à la garantie.
	PRUDENCE !	Un entretien ou une utilisation incorrecte peut annuler la garantie.

5 RISQUES RÉSIDUELS

Les risques résiduels sont les risques qui subsistent même après l'application des mesures de sécurité du produit.

	DANGER !	Ne laissez pas les enfants sans surveillance dans la cuve thermale ou à sa proximité. Risque de noyade !
	DANGER !	Le poêle extérieur et la cheminée sont chauds pendant l'utilisation. Ne les touchez pas à mains nues. Risque de brûlure !
	DANGER !	Les surfaces mouillées peuvent être glissantes. Risque de blessure !

6 ENTRETIEN

Le bac à cendres du poêle extérieur doit être vidé / nettoyé après chaque utilisation afin que la grille des cendres en fonte ne devienne pas inutilisable.

Il est conseillé de nettoyer la cuve thermale après chaque utilisation. La cuve thermale peut être nettoyée avec un nettoyeur haute pression, ainsi que des détergents ménagers, des chiffons et des éponges.

Les finitions en bois de la cuve thermale doivent être retraitées une fois par an avec un agent de préservation du bois.

Les charnières de porte du poêle extérieur doivent être lubrifiées deux fois par an avec de la graisse résistante à la chaleur pour assurer le libre mouvement de la porte.

Les enveloppes métalliques (les bandes en métal) doivent être serrées / desserrées à l'aide des vis en fonction des conditions extérieures. Le bois est un matériau naturel qui rétrécit par temps sec et se dilate dans des conditions humides.

7 DROIT DE RÉCLAMATION

L'acheteur a le droit de contacter le commerçant dans les deux ans suivant l'achat si la marchandise est défectueuse.

Le fabricant ne couvre pas les défauts spécifiques au bois, tels que la décoloration, les changements dus aux fluctuations d'humidité, les fissures, etc.

Le fabricant ne couvre pas la décoloration du contenu en plastique de la cuve thermique (décoloration, tartre, etc.) Les dommages causés par le froid ne peuvent pas être remboursés, car ils peuvent être évités en utilisant correctement le produit.

Les dommages causés par des situations particulières ou d'autres événements météorologiques exceptionnels ne seront pas indemnisés par le fabricant.

L'usure normale due à l'utilisation n'est pas remboursable.
Le fabricant ne compensera pas les dommages causés par l'utilisation de produits chimiques et les surdoses chimiques.

Les frais supplémentaires, tels que la construction ou la démolition d'une terrasse, ne sont pas remboursables.

Le fabricant ne remboursera pas les frais si le produit est altéré, réparé ou n'a pas été utilisé aux fins prévues.

Le droit de réclamation ne s'applique pas si le produit a été stocké dans une mauvaise position ou dans des conditions inappropriées.

8 COORDONNÉES DU FABRICANT

Tene Kaubandus OÜ

www.tene.ee

Adresse : Lihula mnt 22b 90510, Haapsalu, Estonie

Tél. : +372 472 2000

E-mail : info@tene.ee



TENE



VASCA CON STUFA ESTERNO
E COPERTURA

ISTRUZIONI PER L'USO E LA MANUTENZIONE

Tene Kaubandus OÜ



1 INFORMAZIONI GENERALI

Il manuale di uso e manutenzione del prodotto contiene informazioni su produttore, applicazione, manipolazione, trasporto, assemblaggio, uso e manutenzione.

Seguire le indicazioni contenute nel manuale durante l'utilizzo e la manutenzione del prodotto. Questo manuale si applica a tutti i modelli di vasche TENE.

L'aspetto visivo del forno può cambiare nel tempo, ma le istruzioni di manutenzione e funzionamento sono universali per le vasche e si applicano a tutte le vasche prodotte da Tene Kaubandus.

1.1 SIMBOLI

	PERICOLO!	Pericolo diretto!
	ATTENZIONE!	Situazione potenzialmente pericolosa.
	ATTENZIONE!	Fare attenzione.

1.2 DEFINIZIONI

Prodotto - Vasca con stufa esterno

Manipolazione - trasporto, installazione o manutenzione del prodotto.

Uso - utilizzo del prodotto dopo una corretta installazione.

Assemblaggio - assemblaggio o installazione di parti diverse.

Trasporto - spostamento del prodotto da un luogo a un altro. Il trasporto include anche il sollevamento del prodotto da un luogo a un altro.

Rischi residui - i rischi connessi all'uso del prodotto.

Manutenzione - un'operazione che comporta la pulizia, la riparazione o la sostituzione di parti di un prodotto.

Operatore - una persona che si occupa del trasporto, della movimentazione, dell'installazione o della manutenzione del prodotto.

Garanzia/Tempi per il reclamo – il periodo di tempo successivo alla vendita, durante il quale il produttore è responsabile delle condizioni tecniche del prodotto. La scadenza per la presentazione di reclami al produttore è di 2 anni.

Vasca - la parte della vasca riempita d'acqua (vedi Figura 1).

Stufa da esterno - stufa (vedi Figura 2) collegato alla vasca per riscaldare l'acqua all'interno.

1.3 AVVERTENZE

La garanzia è valida solo se si osservano le presenti istruzioni per l'uso e i requisiti in esse contenuti.

Il prodotto può essere utilizzato e gestito solo da operatori che hanno letto e compreso il presente manuale.

L'operatore deve essere maggiorenne e deve aver compreso il contenuto del manuale.

L'operatore deve utilizzare dispositivi di sicurezza.

Se si verifica una situazione pericolosa durante la manipolazione o l'utilizzo del prodotto, tutte le operazioni devono essere immediatamente interrotte. Se necessario, chiamare il servizio di soccorso. I lavori di installazione e manutenzione possono essere eseguiti solo da operatori che hanno familiarità e sono esperti nel lavoro.

La manipolazione, l'installazione, la manutenzione e l'uso del prodotto e delle sue varie parti devono essere conformi a tutte le leggi/regolamenti nazionali rilevanti (oltre al contenuto di questo manuale) al fine di garantire la sicurezza degli utenti e la validità della garanzia.

La garanzia non è valida se l'acquirente ha modificato il design del prodotto o utilizzato parti non originali non previste dal produttore. In caso di domande relative al presente manuale, contattare il produttore.

1.4 INFORMAZIONI DEL PRODUTTORE

Tene Kaubandus OÜ

www.tene.ee



N. iscrizione al registro imprese: 10430670

Lihula mnt 22b 90510, Haapsalu, Estonia Telefono: +372 472 2000

E-mail: info@tene.ee

2 IMPIEGO

La vasca è concepita per essere utilizzata tutto l'anno, esclusivamente all'aperto. L'acqua nella vasca viene riscaldata da una stufa esterno.

	PERICOLO!	L'uso del prodotto in ambienti interni è severamente vietato. L'utilizzo potrebbe provocare lesioni gravi o morte.
	ATTENZIONE!	Un uso improprio del prodotto può provocare danni alla proprietà, al prodotto stesso o alla salute.
	ATTENZIONE!	L'uso di parti non originali può danneggiare il prodotto e creare pericolo di morte.

3 TRASPORTO, MONTAGGIO E INSTALLAZIONE

3.1 TRASPORTO

La vasca deve essere trasportata in posizione verticale.

Prima di aprire la confezione del prodotto, assicurarsi che sia integra. Se si notano danni evidenti, contrassegnarli sul documento di trasporto o sulla bolla di consegna.

Ogni confezione pesa circa 250-300 kg (a seconda del modello).

Rimuovere la pellicola e l'imballaggio di cartone dal prodotto prima di montarlo e installarlo.

Sono necessarie almeno tre persone per sollevare la vasca nella posizione corretta. Se possibile, utilizzare un dispositivo di sollevamento.

3.2 MONTAGGIO E INSTALLAZIONE

La confezione contiene le seguenti parti:

1. Vasca in plastica PE (plastica di polietilene)
2. Copertura a cupola della vasca
3. Stufa esterno
4. Camino (in due parti)

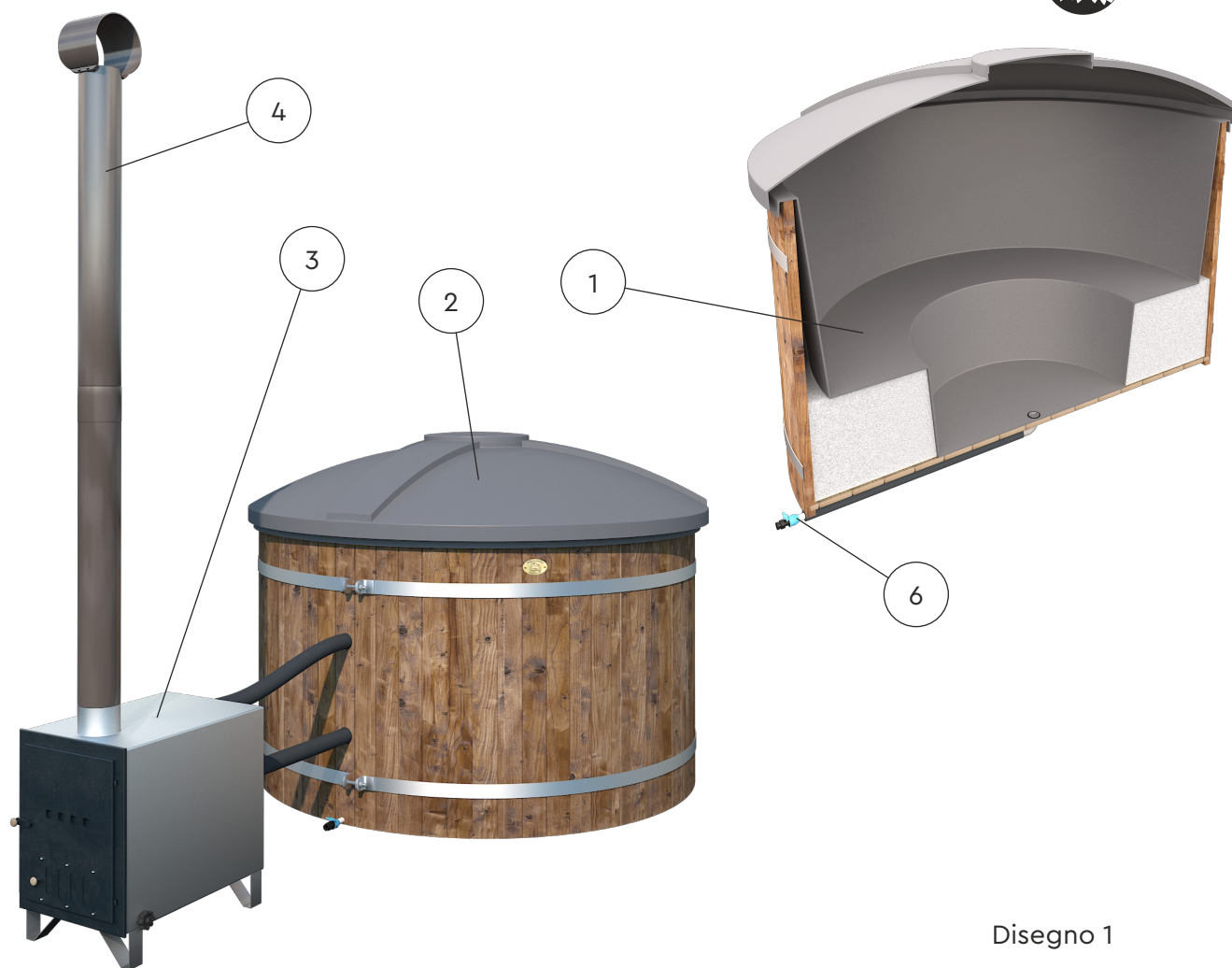

Disegno 1

1. Apertura camino
2. Sportello del forno
3. Chiusura dello sportello del forno
4. Apertura per lo spurgo
5. Tappo di scarico del stufa
6. Rubinetto di scarico della vasca vedere la figura 1

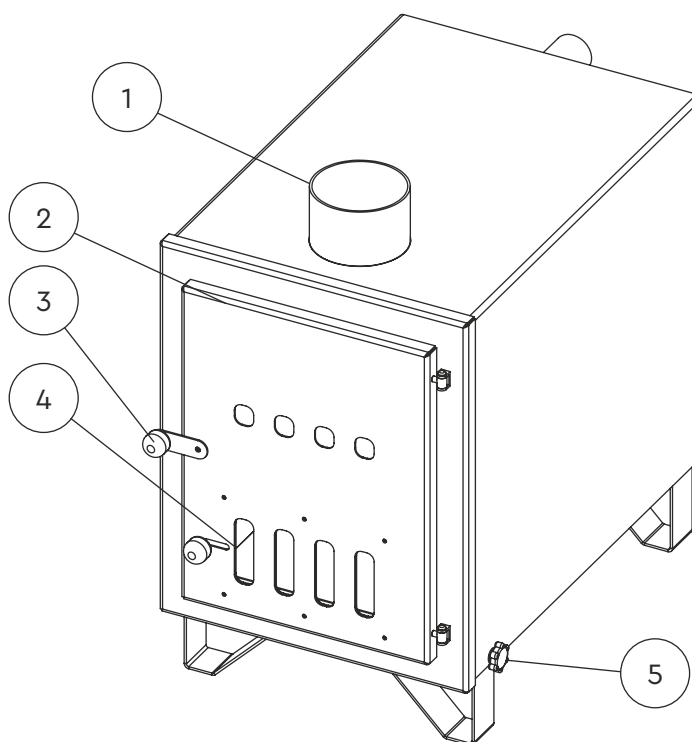

Disegno 2

3.3 SICUREZZA ANTINCENDIO

Assicurarsi che il stufa e la canna fumaria non siano in prossimità di alberi od altri oggetti infiammabili. Si consiglia di utilizzare una piastra metallica aggiuntiva davanti alla stufa per evitare rischi. Per stabilire una opportuna distanza di sicurezza consultare i servizi di emergenza locali.

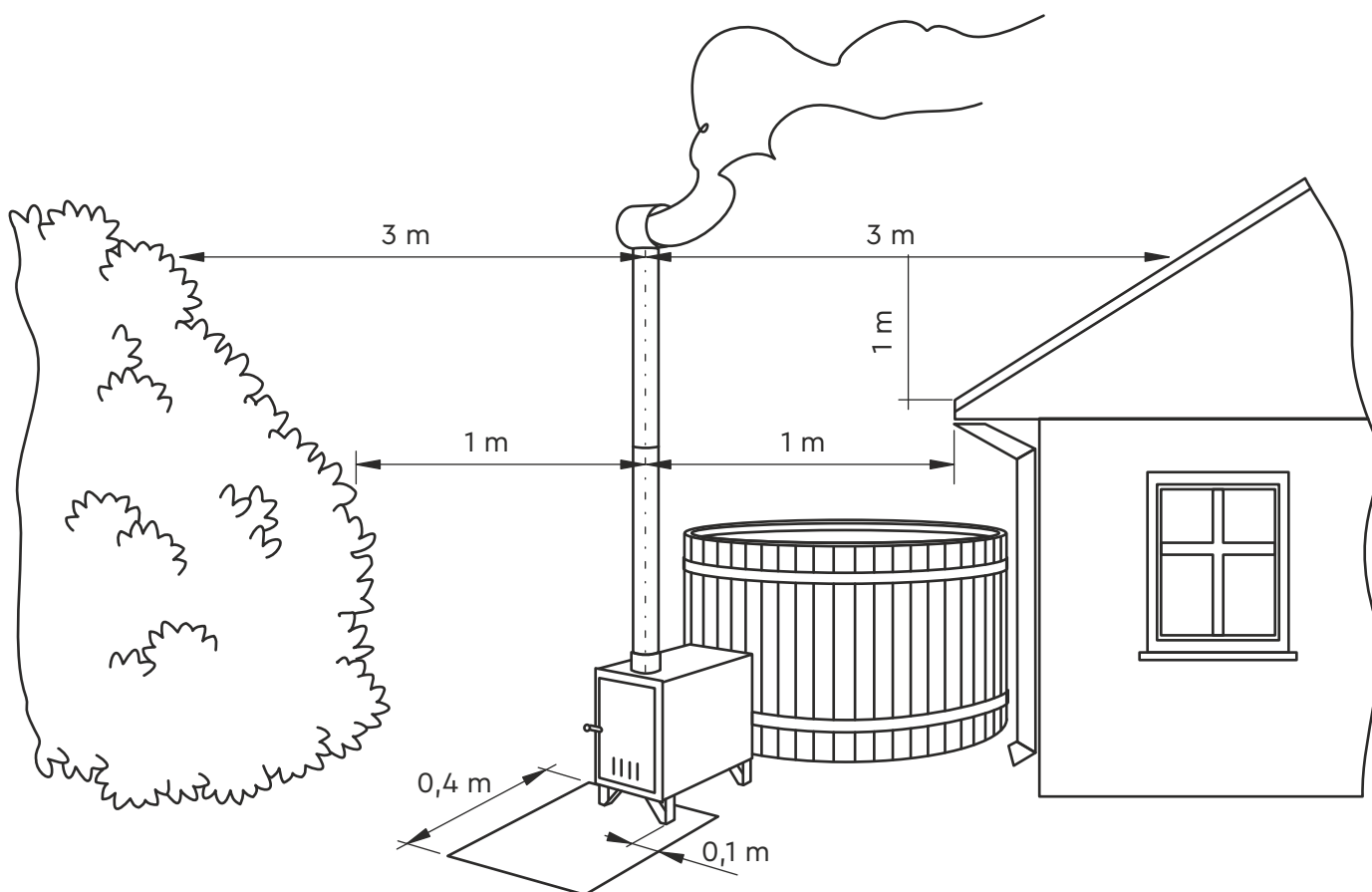

Disegno 3

3.4 INSTALLAZIONE

Prima di collegare le condotte al stufa, rilasciare le fascette stringitubo e quindi premere saldamente le condotte sui tubi posti sul retro del forno esterno. Utilizzare sapone liquido o altro idoneo lubrificante per facilitare il processo. Deve essere ottenuta una sovrapposizione di almeno 4 cm.

Prima di riempire d'acqua la vasca , assicurarsi che il tappo di scarico sia chiuso. Quando si riempie d'acqua la vasca per la prima volta, potrebbero fuoriuscire detriti dal stufa.

Seguire la sequenza di installazione descritta in questo manuale.

La sequenza corretta delle operazioni di assemblaggio è il seguente:

- Rimuovere la pellicola e l'imballo in cartone dalle varie parti.
- Installare la vasca su una superficie piana e dura pre-preparata.
- Il stufa da esterno deve essere installato sulla stessa superficie e altezza della vasca. Vedi figura 4.
- Collegare i tubi flessibili (2 pz.) Ai tubi metallici sul retro del forno esterno. Deve essere ottenuta una sovrapposizione di almeno 4 cm.
- Stringere i morsetti (4 pz.). Vedere le figure 5 e 6.
- Chiudere il rubinetto della vasca e il tappo del forno esterno (troverete il tappo di scarico esterno all'interno del forno esterno). Vedere le figure 9 e 10.
- Installare una canna fumaria sul forno esterno. (Il camino ha due parti, che devono essere collegate tra loro). Vedere le figure 7 e 8.
- Riempire d'acqua la vasca.

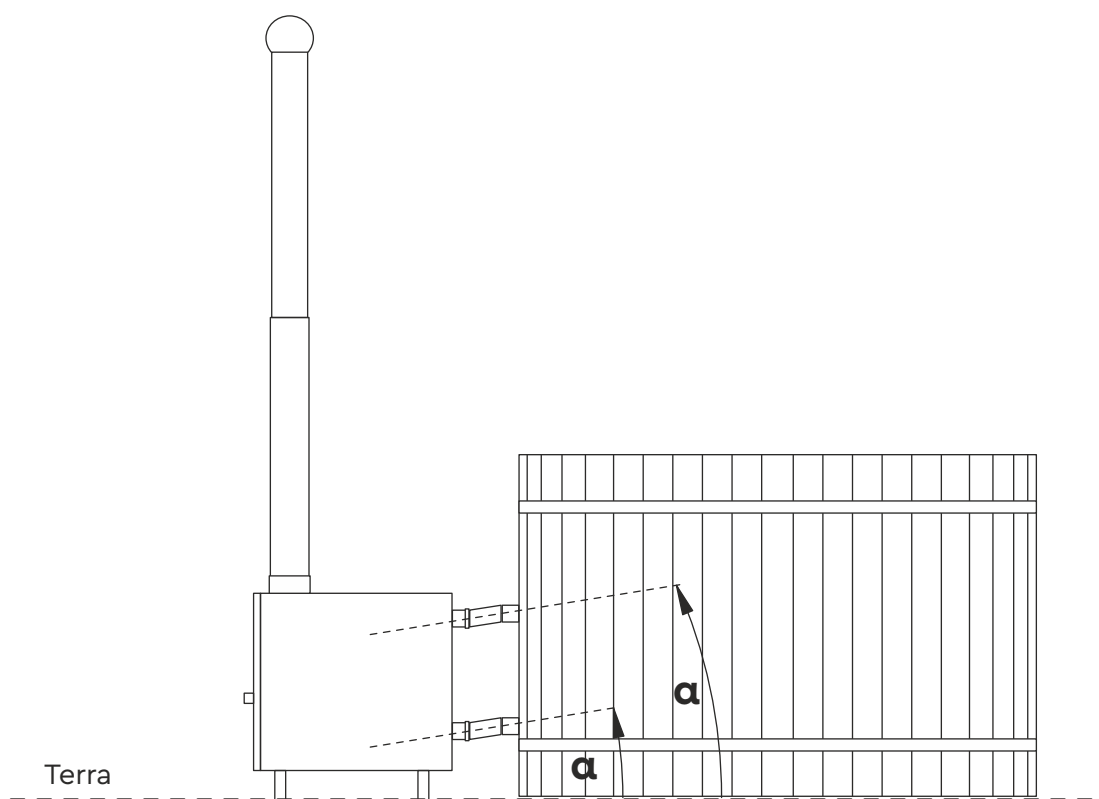

Disegno 4

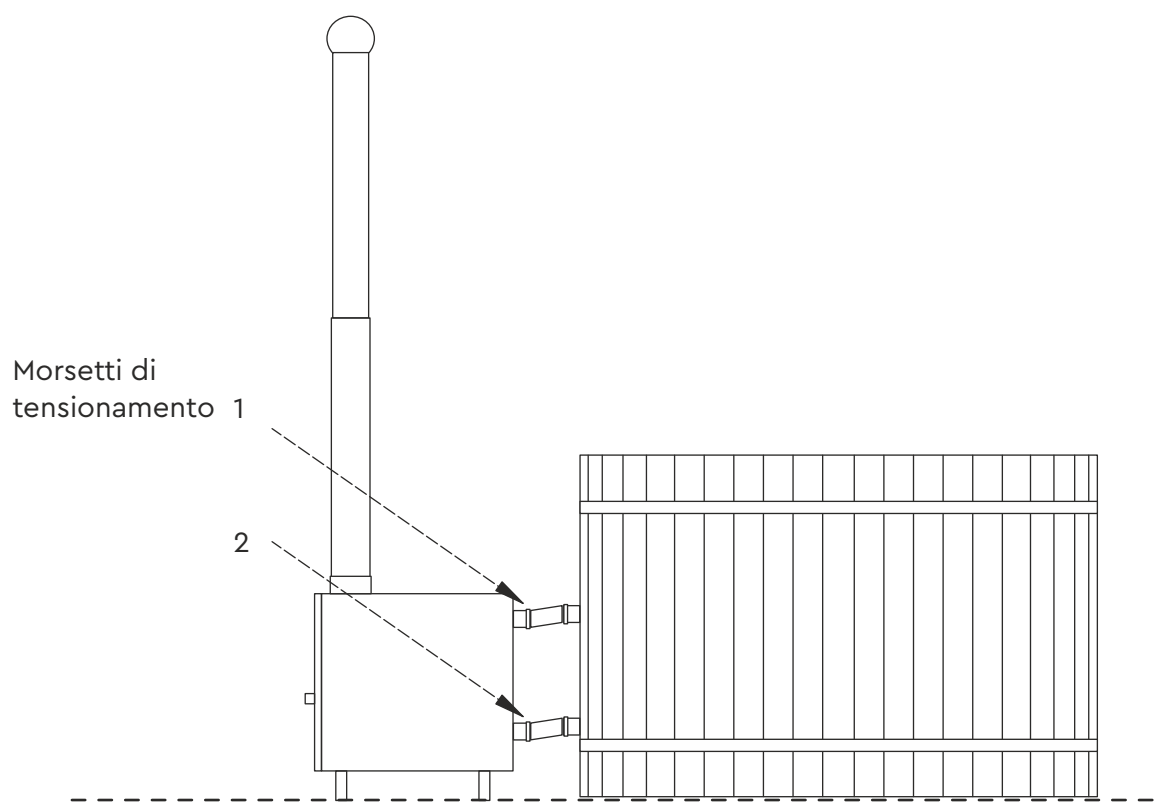

Disegno 5

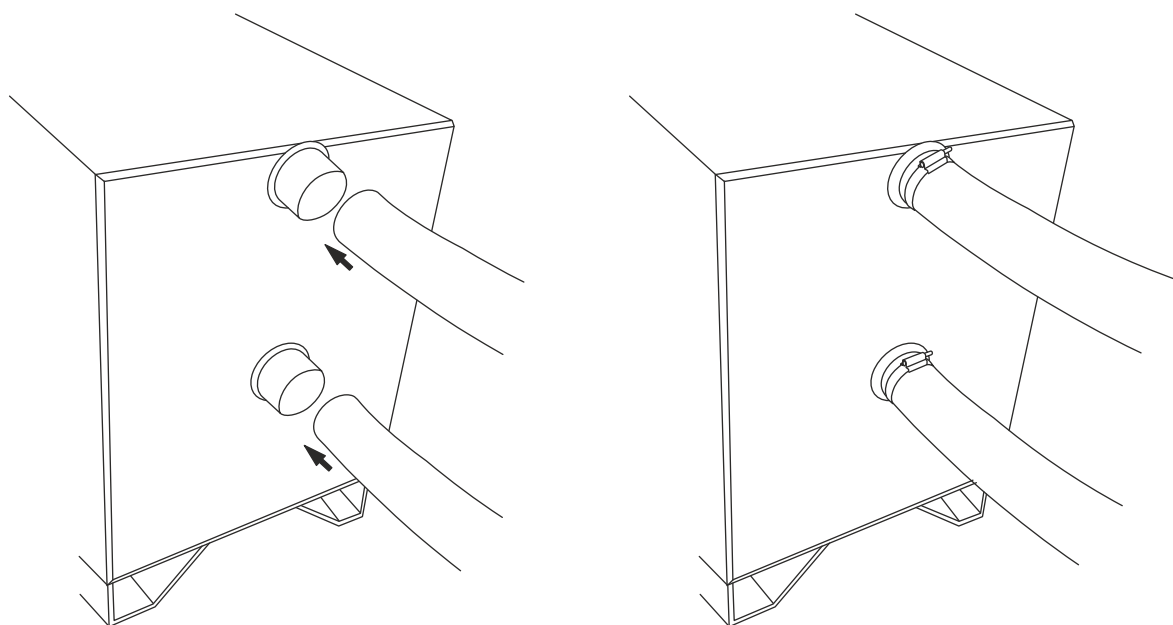

Disegno 6

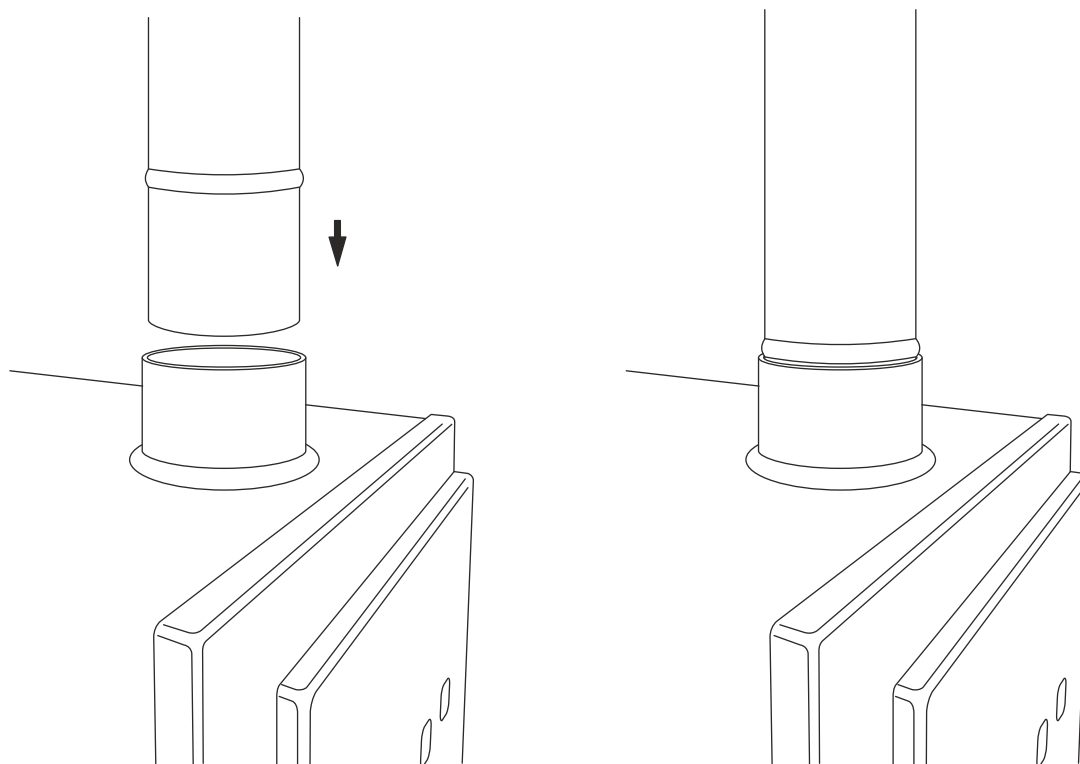

Disegno 7

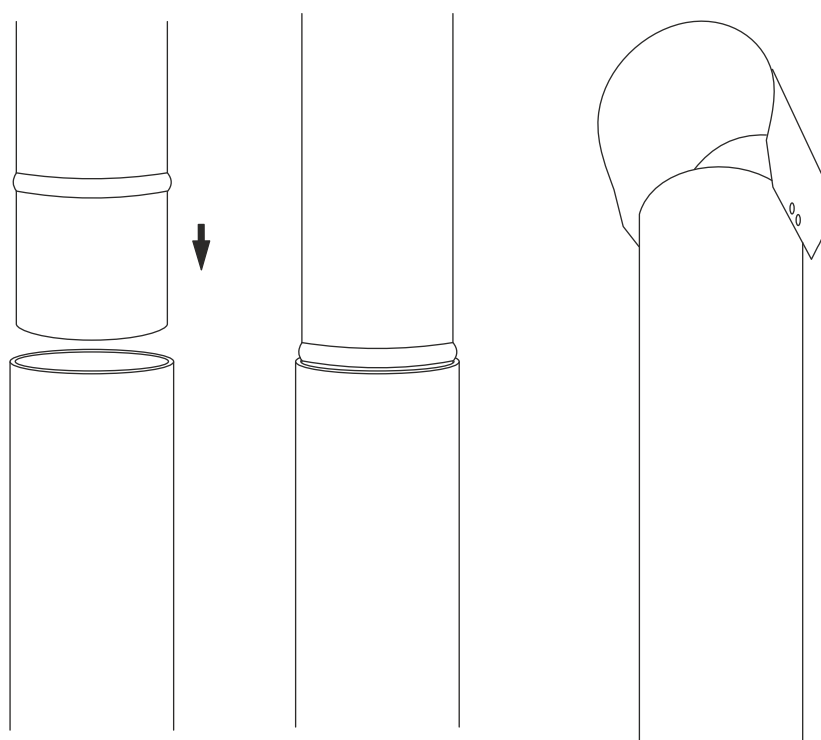

Disegno 8

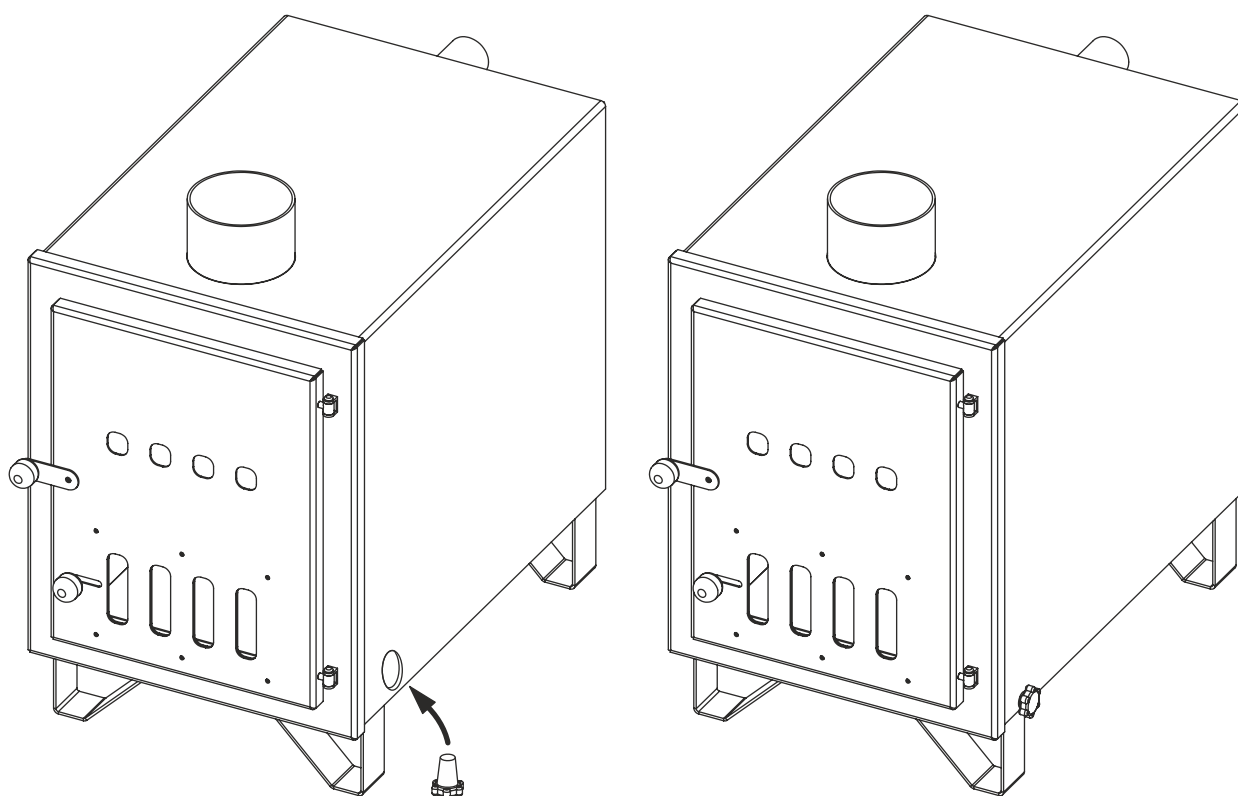

Disegno 9

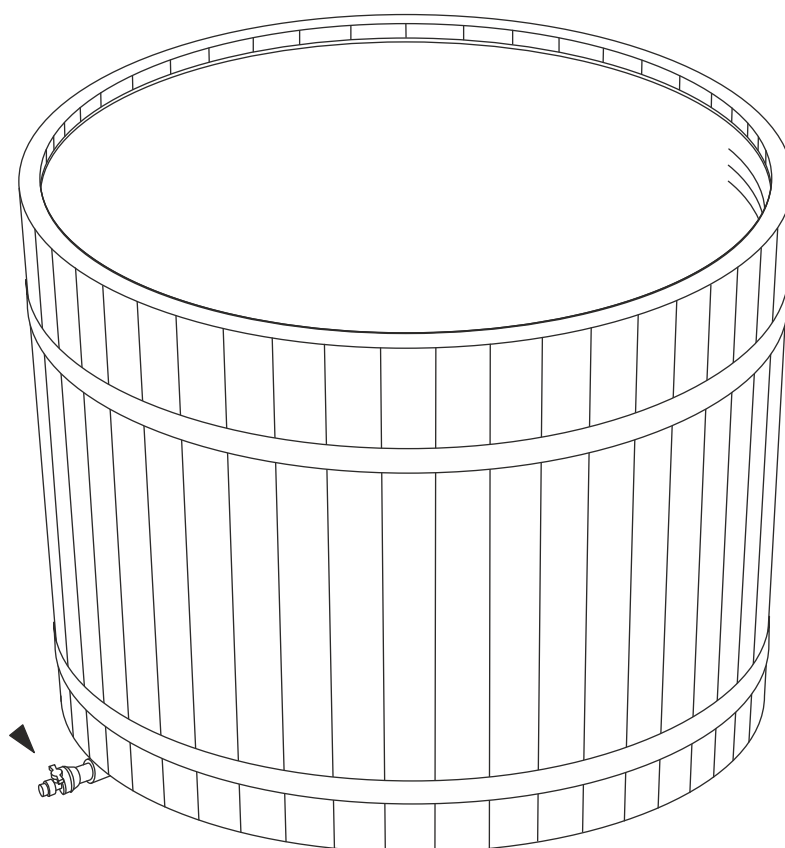

Disegno 10





4 IMPIEGO

Prima di utilizzare il stufa esterno della vasca , rivedere questo manuale e controllare i seguenti aspetti.

1. Assicurarsi che l'installazione sia stata eseguita correttamente (seguendo queste istruzioni).
2. Prima di accendere un fuoco nella stufa, assicurarsi che la vasca sia piena d'acqua, in modo che l'acqua copra l'apertura del tubo superiore del stufa di almeno 5 cm.
3. Verificare che i tappi di scarico della vasca e del forno siano chiusi.
4. Assicurarsi che la vasca non perda.
5. Verificare che i tubi flessibili siano saldamente fissati.
6. Assicurarsi che la vasca , il forno e i tubi flessibili siano installati correttamente tra di loro. Vedere le immagini 5 e 6.

All'inizio del riscaldamento del forno può formarsi della condensa (goccioline d'acqua), che non indica una perdita.

Quando si utilizza il forno (se il fuoco è già acceso nel forno), lo sportello del forno può essere aperto solo per aggiungere legna.

	PERICOLO!	Lasciare aperto lo sportello del forno esterno dopo aver aggiunto legno può provocare un incendio.
	PERICOLO!	Non accendere il fuoco nel forno esterno della vasca, fino a quando quest'ultima non è stata riempita d'acqua.
	PERICOLO!	L'uso di liquidi infiammabili e altri liquidi o solidi simili è severamente vietato. Ciò rappresenta un pericolo per la vita umana e danneggia il prodotto.
	ATTENZIONE!	È vietato appoggiare oggetti sul forno esterno. Rischio di incendio!

Il forno esterno e il camino sono caldi durante il riscaldamento e per alcune ore dopo il riscaldamento. È vietato toccare queste parti a mani nude durante l'uso. Per aprire lo sportello del forno, tenere premuto il fermo dello sportello del forno stesso. Vedi figura 2

Solo un adulto è autorizzato a riscaldare il forno della vasca.

La circolazione dell'acqua deve essere sempre assicurata, durante il funzionamento del forno esterno. L'acqua deve essere mescolata di tanto in tanto, per ottenere una temperatura uniforme.

La temperatura dell'acqua consigliata è di 35-38 °C. Temperature dell'acqua più elevate possono causare problemi di salute.

Non svuotare la vasca finché il fuoco nel forno non si è completamente spento e le braci si sono raffreddate.

Quando il forno non è in uso, il tappo di scarico del forno esterno deve essere in posizione aperta.

È vietato l'uso di cloro, cloro e altri prodotti chimici corrosivi nelle vasche.



Non utilizzare materiali duri o oggetti appuntiti per pulire la vasca.

Quando la vasca non è in uso, coprila con un coperchio per proteggerla da precipitazioni, sporco e luce solare. Non è consentito sedersi, stare in piedi o camminare sulla copertura!

In inverno, non lasciar congelare l'acqua presente nel forno. Non accendere il fuoco in un forno a temperatura troppo bassa!



Dopo ogni funzionamento, prima di poter essere nuovamente utilizzato, il forno deve essere ripulito dalla cenere.

Le custodie metalliche (strisce in metallo) devono essere serrate/allentate con dadi in base alle condizioni esterne. Il legno è un materiale naturale, che si restringe in condizioni di tempo asciutto e si espande in condizioni di umidità.

	ATTENZIONE!	L'uso di cloro o sostanze chimiche contenenti cloro invaliderà la garanzia.
	ATTENZIONE!	Una manutenzione o un uso improprio possono invalidare la garanzia.

5 RISCHI RESIDUI

I rischi residui sono rischi che permangono anche dopo l'attuazione delle misure di sicurezza del prodotto.

	PERICOLO!	Non lasciare bambini incustoditi dentro o vicino alla vasca. Pericolo di annegamento!
	PERICOLO!	Il forno esterno e il camino sono caldi durante l'uso! Non toccare a mani nude. Pericolo di ustioni!
	PERICOLO!	Le superfici bagnate possono essere scivolose. Rischio di infortunio!

6 MANUTENZIONE

Il contenitore della cenere del forno esterno deve essere svuotato/pulito dopo ogni utilizzo, per evitare che il forno divenga inutilizzabile.

Si consiglia di pulire la vasca dopo ogni utilizzo. La vasca può essere pulita con un'idropulitrice, oltre a detersivi domestici, panni e spugne.

La finitura in legno della vasca deve essere nuovamente trattata con un conservante per legno una volta all'anno.

Le cerniere dello sportello del forno esterno devono essere lubrificate due volte all'anno con grasso resistente al calore, per garantire il libero movimento dello sportello.

Le custodie metalliche (strisce metalliche) devono essere serrate/allentate con viti in base alle condizioni esterne. Il legno è un materiale naturale, che si restringe in condizioni di tempo asciutto e si espande in condizioni di umidità.

7 DIRITTO DI RECLAMO

L'acquirente ha il diritto di contattare il commerciante entro due anni dall'acquisto, in caso di prodotto difettoso.

Il produttore non copre eventuali difetti specifici del legno, come scolorimento, cambiamenti dovuti a fluttuazioni di umidità, crepe, ecc.

Il produttore non copre lo scolorimento del contenuto in plastica della vasca (sbiadimento, incrostazioni, ecc.). I danni causati dal gelo non sono compensati, poiché possono essere prevenuti utilizzando correttamente il prodotto.

I danni causati da situazioni speciali o altri eventi meteorologici eccezionali non saranno risarciti dal produttore.

La normale usura dovuta all'utilizzo non è rimborsabile.

Il produttore non risarcirà i danni causati dall'uso improprio o eccessivo di sostanze chimiche.

Non sono risarcibili costi aggiuntivi, come la costruzione o la demolizione di un terrazzo.

Il produttore non rimborserà i costi se il prodotto viene manomesso, riparato o non utilizzato per lo scopo previsto.

Il diritto di reclamo non si applica se il prodotto è stato conservato in posizione errata o in condizioni non idonee.

8 I NOSTRI CONTATTI

Tene Kaubandus OÜ

www.tene.ee

Indirizzo: Lihula mnt 22b 90510, Haapsalu, Estonia

Telefono: +372 472 2000

E-mail: info@tene.ee



HOTTUB MET BUITENKACHEL
EN DEKSEL

INSTRUCTIES VOOR GEBRUIK EN ONDERHOUD

Tene Kaubandus OÜ

1 ALGEMENE INFORMATIE

De gebruiks- en onderhoudsinstructies van het product bevatten informatie over de fabrikant, het toepassingsgebied, de hantering, het vervoer, de montage, het gebruik en het onderhoud.

Bij het gebruik en onderhoud van het product dient deze handleiding te worden gevolgd. Deze handleiding is van toepassing op alle TENE hottubmodellen.

Het uiterlijk van de kachel kan na verloop van tijd veranderen, maar de onderhouds- en bedieningsinstructies zijn universeel voor hottubs en gelden voor alle door Tene Kaubandus geproduceerde hottubs.

1.1 SYMBOLEN

	GEVAAR!	Onmiddellijk gevaar!
	VOORZICHTIG!	Potentieel gevaarlijke situatie.
	OPGELET!	Let op.

1.2 BEGRIPPEN

Product - hottub met buitenkachel

Hantering - transport, installatie of onderhoud van het product.

Gebruik - het gebruik van het product na juiste hantering en installatie.

Montage - het in elkaar zetten of de installatie van verschillende onderdelen.

Vervoer - het verplaatsen van een product van de ene locatie naar de andere.

Vervoer omvat ook het tillen van het product van de ene locatie naar de andere.

Restrisico's - risico's die optreden tijdens het gebruik van het product.

Onderhoud - het reinigen, repareren of vervangen van onderdelen van het product.

Bediener - een persoon die betrokken is bij het vervoer, de hantering, de installatie of het onderhoud van het product.

Garantie/claimtermijn - de periode na de verkoop waarin de fabrikant verantwoordelijk is voor de technische staat van het product. De termijn voor het indienen van claims bij de fabrikant is 2 jaar.

Hottub - het met water gevulde gedeelte van de hottub (zie figuur 1).

Buitenkachel - de kachel (zie figuur 2) die is aangesloten op de hottub om het water erin te verwarmen.

1.3 WAARSCHUWINGEN

De garantie is alleen geldig indien deze gebruiksaanwijzing en de daarin vervatte voorschriften in acht worden genomen.

Het product mag alleen worden bediend en onderhouden door bedieners die deze handleiding hebben gelezen en begrepen.

De bedieners moeten ten minste 18 jaar oud zijn en de inhoud van de handleiding begrepen hebben.

De bediener moet een veiligheidsuitrusting gebruiken.

Indien tijdens het hanteren of het gebruik van het product een gevaarlijke situatie is ontstaan, moeten alle handelingen onmiddellijk worden stopgezet.

Indien nodig, alarmnummer bellen. Montage- en onderhoudswerkzaamheden mogen alleen worden uitgevoerd door bedieners die vertrouwd zijn met en bekwaam zijn in de werkzaamheden.

Bij de hantering, de installatie, het onderhoud en het gebruik van het product en de diverse onderdelen moet (naast de inhoud van deze handleiding) rekening worden gehouden met alle noodzakelijke nationale wetten/voorschriften om de veiligheid van de gebruikers en de geldigheid van de garantie te waarborgen.

De garantie vervalt indien de koper het ontwerp van het product heeft gewijzigd of niet-originele onderdelen heeft gebruikt die niet door de fabrikant zijn bedoeld om te gebruiken. Indien u vragen heeft over deze handleiding neem dan contact op met de fabrikant.

1.4 FABRIKANTGEGEVENS

Tene Kaubandus OÜ

www.tene.ee

Registratienummer: 10430670

Lihula mnt 22b, 90510, Haapsalu, Estland, Telefoon: +372 472 2000

E-mail: info@tene.ee

2 TOEPASSINGSGEBIED

De hottub is bedoeld om het hele jaar door alleen buitenshuis te gebruiken. Het water in de hottub wordt verwarmd door de meegeleverde buitenkachel te stoken.

	GEVAAR!	Het gebruik van het product binnenshuis is ten strengste verboden. Het gebruik kan leiden tot ernstig letsel of de dood.
	OPGELET!	Onbedoeld gebruik van het product kan leiden tot schade aan eigendom, product of gezondheid.
	VOORZICHTIG!	Het gebruik van niet-originele onderdelen kan het product beschadigen en gevaarlijk zijn voor het menselijk leven.

3 VERVOER, MONTAGE EN INSTALLATIE

3.1 VERVOER

De hottub wordt rechtop vervoerd.

Alvorens de verpakking van het product te openen, vergewist u zich ervan dat de verpakking onbeschadigd is. Wanneer u beschadigingen constateert, vermeld dit a.u.b. op het vervoersdocument, d.w.z. de afleveringsbon.

Elk pakket weegt ongeveer 250-300 kg (afhankelijk van het model).

Verwijder de folie en kartonnen verpakking voordat u het product in elkaar zet en installeert.

Er zijn minstens drie mensen nodig om de hottub in de juiste positie te zetten. Gebruik indien mogelijk een hefinrichting.

3.2 MONTAGE EN INSTALLATIE

Het pakket bevat de volgende onderdelen:

1. PEplastic (polyethyleen plastic) hottub
2. Koepeldeksel van de hottub
3. Buitenkachel
4. Schoorsteen (in twee delen)

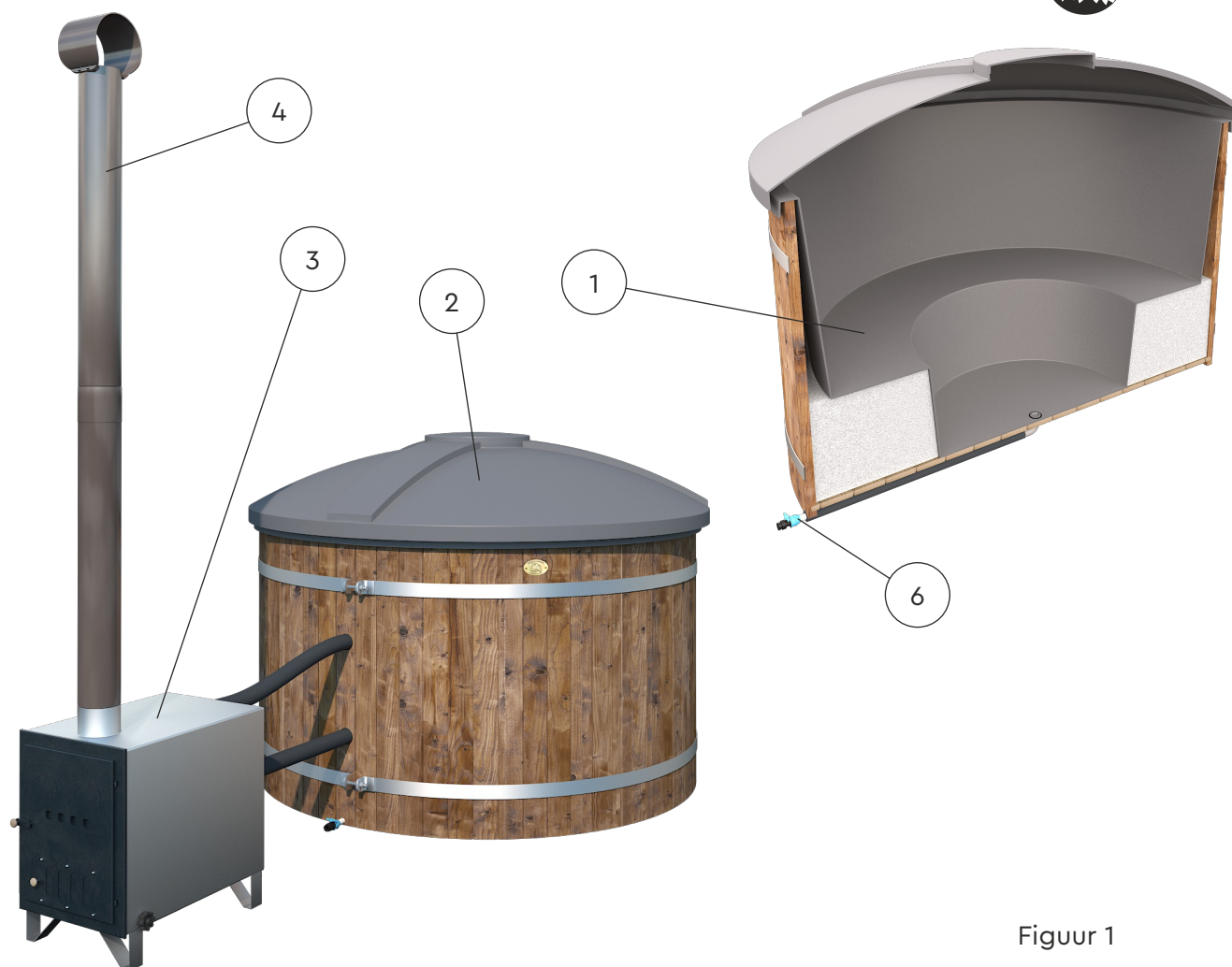

Figuur 1

1. Schoorsteenopening
2. Kacheldeur
3. Vergrendeling kacheldeur
4. Ontluchtingsopening
5. Afvoerplug van de kachel
6. Afvoerkraan van de hottub zie figuur 1

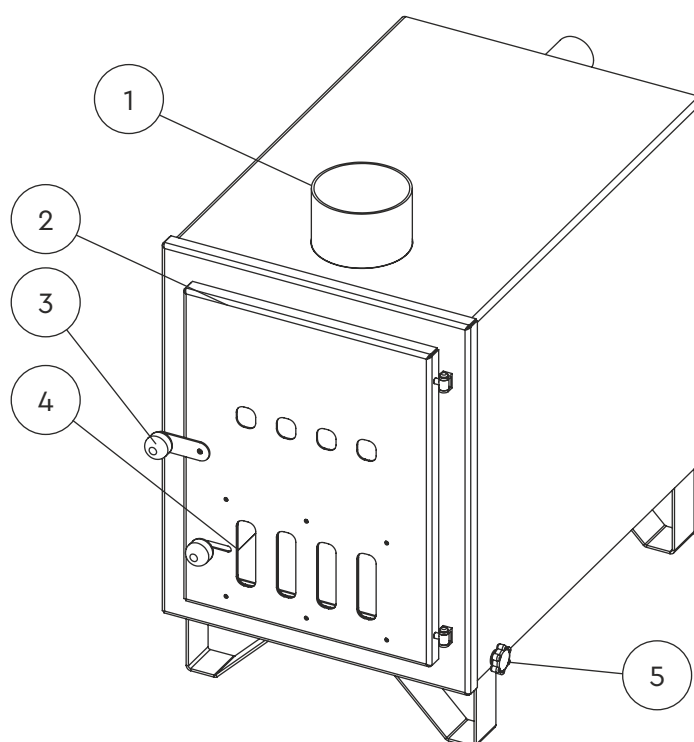

Figuur 2

3.3 BRANDVEILIGHEID

Zorg ervoor dat de kachel en de schoorsteen zich niet in de buurt van bomen of andere brandbare voorwerpen bevinden. Het wordt aanbevolen een extra metalen plaat voor de kachel te gebruiken om het risico van ontbranding te voorkomen. Bij het kiezen van een veilige afstand dienen de plaatselijke hulpdiensten te worden geraadpleegd.

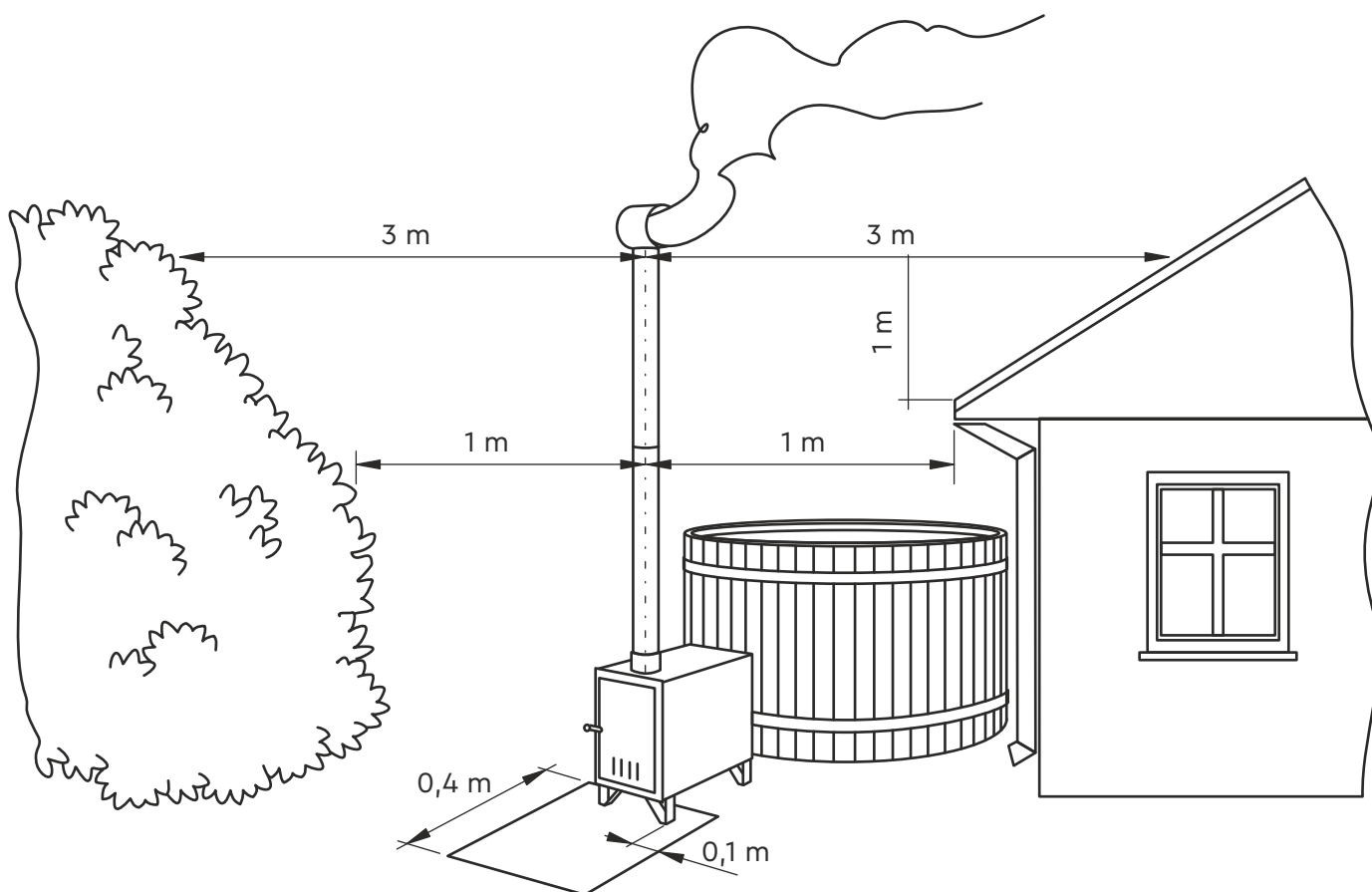

Figuur 3

3.4 MONTAGE

Alvorens de slangen op de kachel aan te sluiten, maakt u de slangklemmen los en drukt u de slangen vervolgens stevig op de buizen aan de achterkant van de buitenkachel. Gebruik vloeibare zeep of een ander geschikt smeermiddel om het proces te vergemakkelijken. Er moet overlap zijn van ten minste 4 cm.

Alvorens de hottub met water te vullen, moet u ervoor zorgen dat de afvoerplug gesloten is. Wanneer u de hottub voor de eerste keer met water vult, kan er vuil uit de kachel komen.

Volg de in deze handleiding beschreven volgorde van montagewerkzaamheden.

De juiste volgorde van montagewerkzaamheden is als volgt:

- Verwijder de folie- en kartonnen verpakking van de verschillende onderdelen.
- Installeer de hottub op een vooraf voorbereide vlakke en harde ondergrond.
- De buitenkachel dient op hetzelfde oppervlak en op dezelfde hoogte te worden geïnstalleerd als de hottub. Zie figuur 4.
- Bevestig de flexibele slangen (2 st.) aan de metalen buizen aan de achterkant van de buitenkachel. Er moet overlap zijn van ten minste 4 cm.
- Draai de klemmen (4 st.) vast. Zie figuren 5 en 6.
- Sluit de kraan van de hottub en de plug van de buitenkachel (de afvoerplug van de buitenkachel bevindt zich in de buitenkachel). Zie figuren 9 en 10.
- Installeer de schoorsteen op de buitenkachel. (De schoorsteen bestaat uit twee delen die met elkaar verbonden moeten worden). Zie figuren 7 en 8.
- Vul de hottub met water.

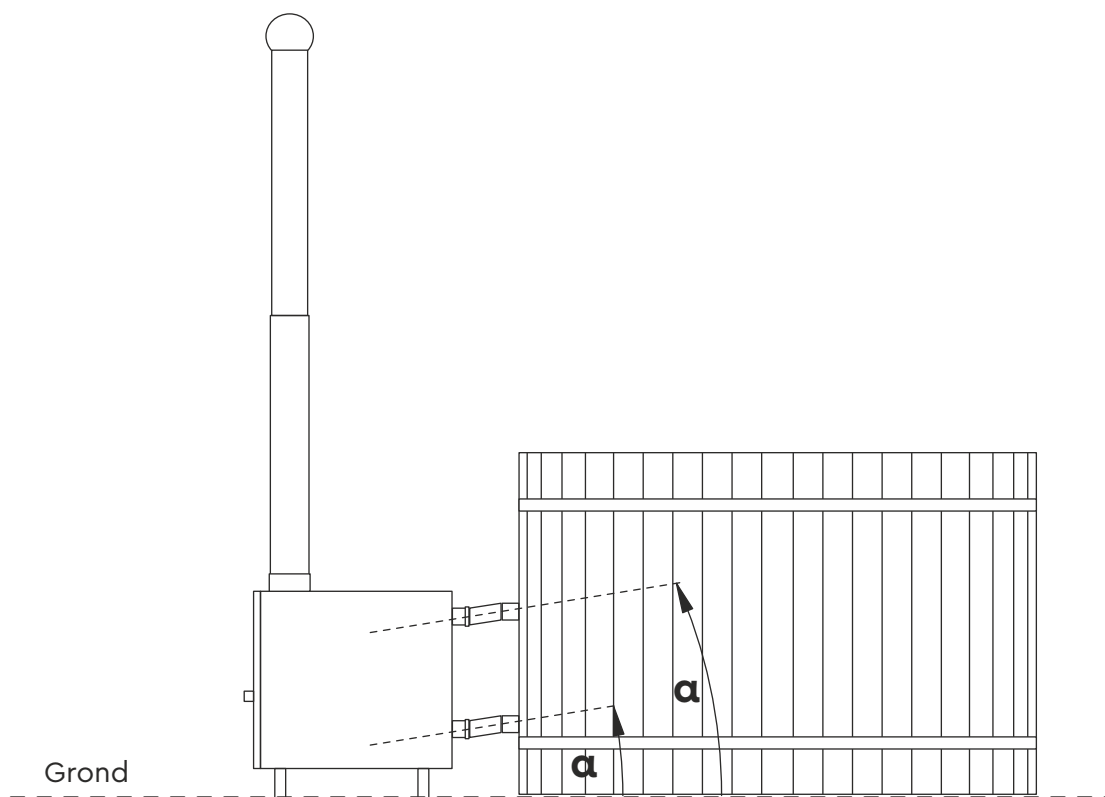

Figuur 4

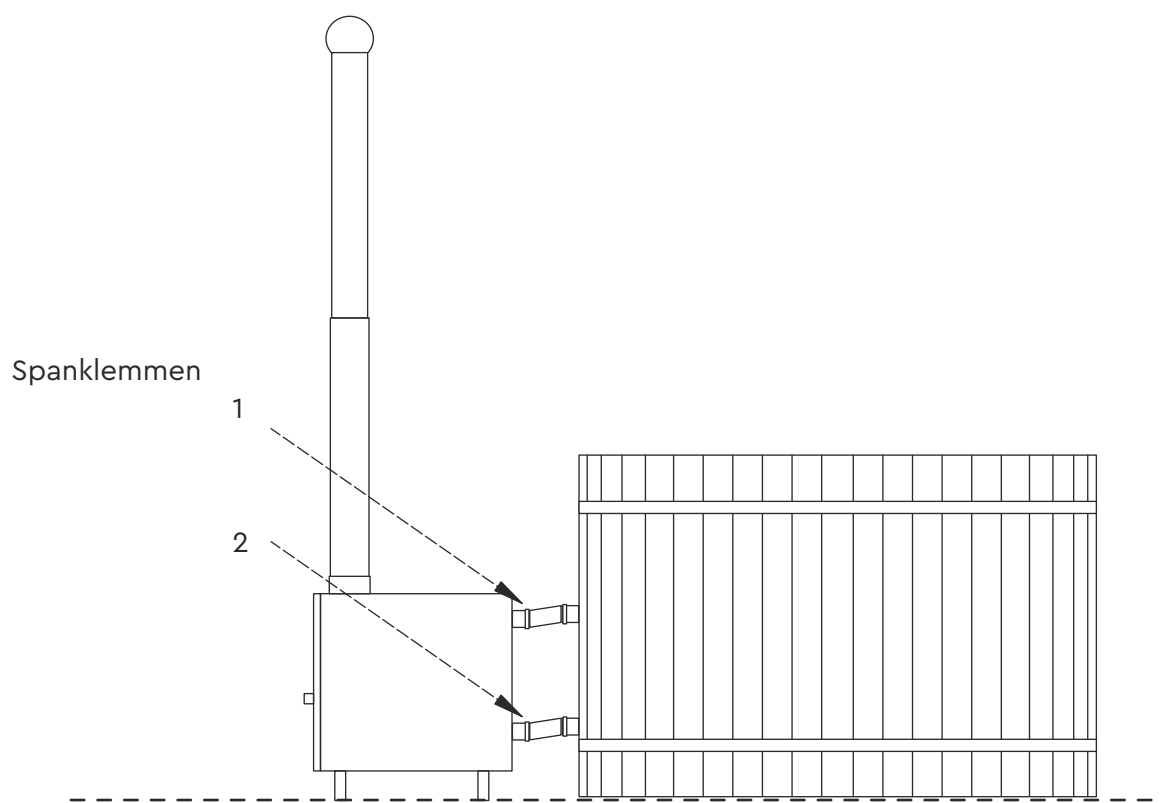

Figuur 5

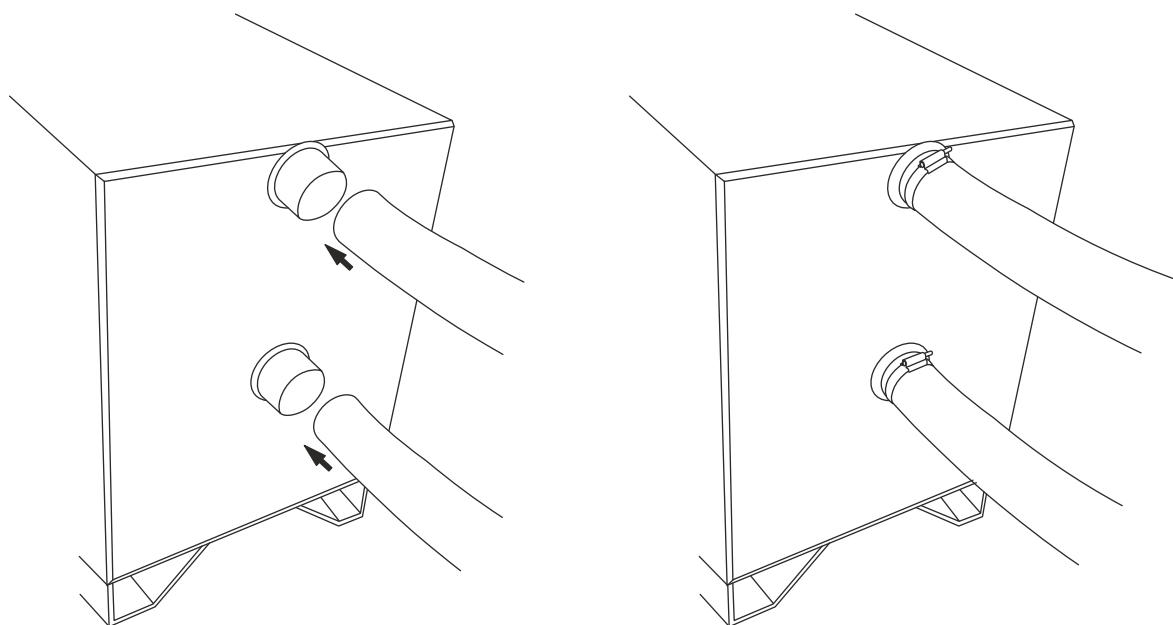

Figuur 6

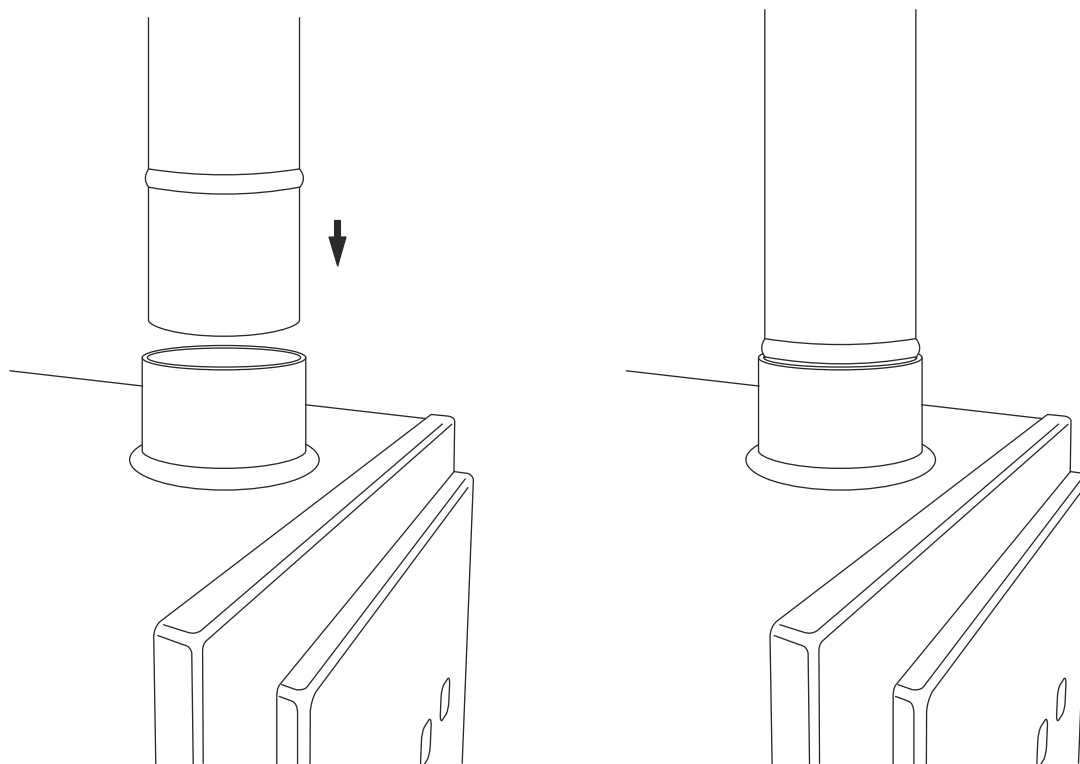

Figur 7

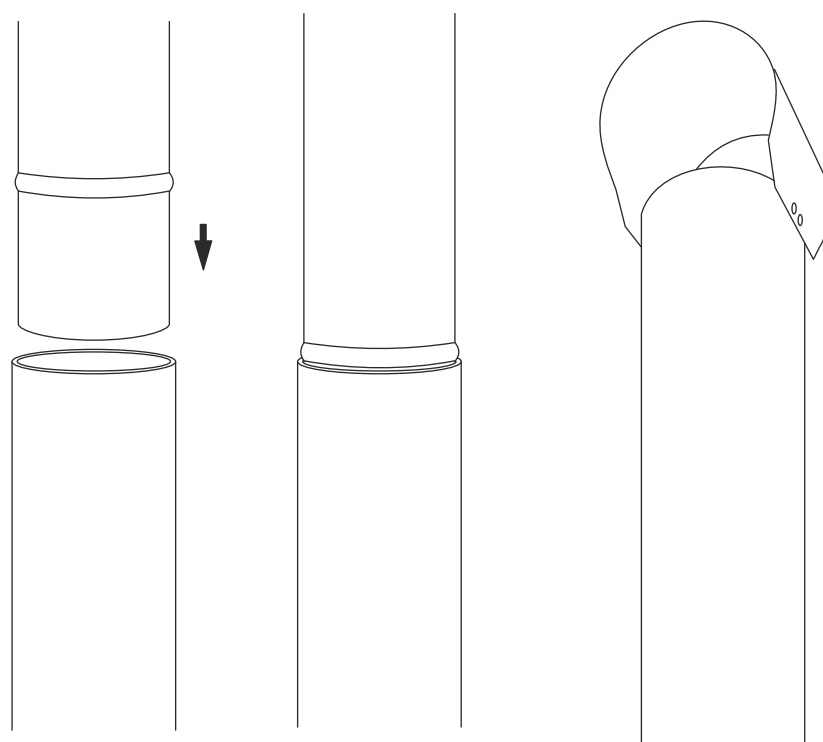

Figur 8

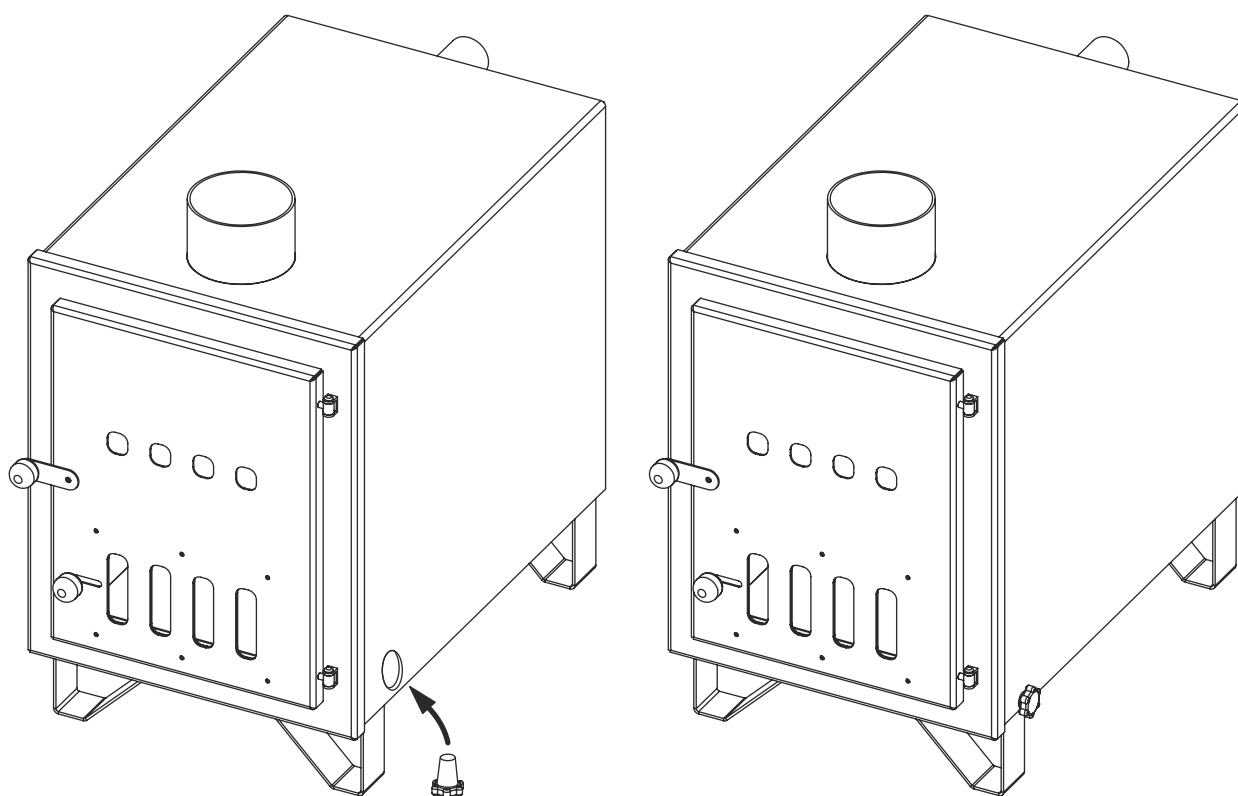

Figuur 9

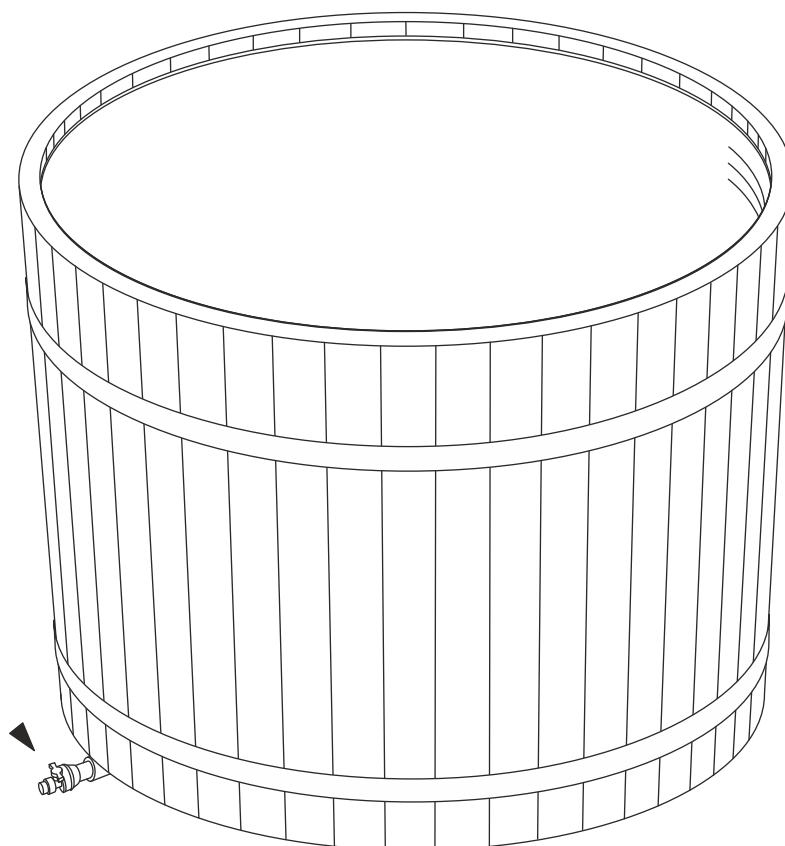

Figuur 10

4 GEBRUIK

Alvorens de buitenkachel van de hottub te gebruiken dient u deze handleiding door te nemen en de volgende aspecten te controleren.

1. Vergewist u zich ervan dat de installatie correct is uitgevoerd (volgens deze handleiding).
2. Voordat u het vuur in de kachel aansteekt, moet u ervoor zorgen dat de hottub gevuld is met water, zodat het water de opening van de bovenste buis van de kachel ten minste 5 cm bedekt.
3. Zorg ervoor dat de afvoerpluggen van de hottub en van de kachel gesloten zijn.
4. Vergewist u zich ervan dat de hottub niet lekt.
5. Vergewist u zich ervan dat de slangen goed vastzitten.
6. Vergewist u zich ervan dat de hottub, de kachel en de slangen ertussen correct geïnstalleerd zijn. Zie afbeeldingen 5 en 6.

Bij het begin van het stoken kan zich in de kachelhaard condensatie (waterdruppels) vormen. Dat wijst niet op een lek.

Tijdens het gebruik van de kachel (wanneer het vuur in de kachel al is aangestoken) mag de kacheldeur alleen worden geopend om hout toe te oegen.

	GEVAAR!	Indien u de deur van de buitenkachel open laat staan nadat u hout hebt toegevoegd, kan dit brand veroorzaken.
	GEVAAR!	Het vuur in de buitenkachel van de hottub mag niet worden ontstoken zolang de hottub niet met water gevuld is.
	GEVAAR!	Het gebruik van aanmaakvloeistoffen en andere soortgelijke vloeistoffen of vaste stoffen is ten strengste verboden. Dit is gevaarlijk voor het menselijk leven en beschadigt het product.
	VOORZICHTIG!	Het is verboden voorwerpen op de buitenkachel te plaatsen. Brandgevaar!

De buitenkachel en schoorsteen zijn heet tijdens het stoken en gedurende enkele uren na het stoken. Het is verboden deze onderdelen tijdens het gebruik met blote handen aan te raken. Voor het openen van de kacheldeur houdt u de grendel van de kacheldeur vast. Zie figuur 2.

Slechts een volwassene kan de kachel van de hottub stoken.

Tijdens het stoken van de buitenkachel moet er voor watercirculatie worden gezorgd. Om een gelijkmatige temperatuur te bereiken moet het water af en toe worden geroerd.

De aanbevolen watertemperatuur is 35-38 °C. Hogere watertemperaturen kunnen gezondheidsproblemen veroorzaken.

Laat de hottub niet leeglopen, voordat het vuur in de kachel volledig is gedoofd en de kolen zijn afgekoeld.

Als de kachel niet in gebruik is, moet de afvoerplug van de buitenkachel in de open stand staan.

Het gebruik van chloor, chloorhoudende en andere bijtende chemicaliën in hottubs is verboden.



Gebruik geen agressieve materialen of scherpe voorwerpen om de hottub schoon te maken.

Wanneer de hottub niet in gebruik is, dek hem dan af met het deksel om hem te beschermen tegen neerslag, vuil en zonlicht. Het is niet toegestaan om op het deksel te zitten, te staan of te lopen!

Laat het water in de kachel in de winter niet bevriezen. Steek geen vuur aan in een reeds bevroren kachel!

Na het stoken moet de kachel altijd van as worden ontdaan, zodat het asrooster niet onbruikbaar wordt.

Metalen behuizingen (metalen strips) moeten worden vastgezet/ontspannen door middel van moeren in overeenstemming met de buitencondities. Hout is een natuurlijk materiaal dat krimpt bij droog weer en uitzet bij vochtig weer.

	VOORZICHTIG!	Bij gebruik van chloor of chloorhoudende chemicaliën vervalt de garantie.
	VOORZICHTIG!	Onjuist onderhoud of gebruik kan de garantie ongeldig maken.

5 RESTRISICO'S

Restrisico's zijn risico's die blijven bestaan, ook na het nemen van productveiligheidsmaatregelen.

	GEVAAR!	Laat kinderen niet zonder toezicht in of bij de hottub. Risico op verdrinking!
	GEVAAR!	De buitenkachel en schoorsteen zijn heet tijdens gebruik! Niet met blote handen aanraken. Gevaar voor brandwonden!
	GEVAAR!	Natte oppervlakken kunnen glad zijn. Gevaar voor letsel!

6 ONDERHOUD

De aslade van de buitenkachel moet na elk gebruik worden geleegd/gereinigd zodat het gietijzeren asrooster niet onbruikbaar wordt.

Het wordt aanbevolen om de hottub na elk gebruik te reinigen. De hottub kan worden gereinigd met een hogedrukreiniger, maar ook met huishoudelijke schoonmaakmiddelen, doeken en sponzen.

De houten afwerking van de hottub moet één keer per jaar opnieuw worden behandeld met een houtverduurzamingsmiddel.

De deurscharnieren van de buitenkachel moeten tweemaal per jaar worden gesmeerd met hittebestendig vet om een vrije beweging van de deur te waarborgen.

Metalen behuizingen (metalen strips) moeten worden vastgezet/ontspannen door middel van moeren in overeenstemming met de buitencondities. Hout is een natuurlijk materiaal dat krimpt bij droog weer en uitzet bij vochtig weer.

7 RECHT OM CLAIMS IN TE DIENEN

De koper heeft het recht om zich binnen twee jaar na de aankoop tot de handelaar te wenden indien de goederen gebreken vertonen.

De fabrieksgarantie dekt geen gebreken die eigen zijn aan het houtmateriaal zoals verkleuringen, veranderingen ten gevolge van vochtschommelingen, scheuren, enz.

De fabrieksgarantie dekt niet de verkleuring van de plastic binnenkant van de hottub (verbleking, kalkaanslag, enz.). Schade door koude wordt niet vergoed aangezien deze kan worden voorkomen door het product juist te gebruiken.

Schade ontstaan door bijzondere situaties of andere uitzonderlijke weersomstandigheden wordt niet door de fabrikant vergoed.

Normale slijtage als gevolg van gebruik wordt niet vergoed.
Corrosieschade als gevolg van het gebruik van chemicaliën en overdosering van chemicaliën wordt niet door de fabrikant vergoed.

Bijkomende kosten zoals de aanleg of afbraak van een terras worden niet vergoed.

Indien men probeert het product te wijzigen, te repareren of indien het niet voor het beoogde doel wordt gebruikt, worden de kosten niet door de fabrikant vergoed.

Het recht om klachten in te dienen is niet van toepassing indien het product in een onjuiste positie of in ongeschikte omstandigheden is opgeslagen.

8 CONTACT

Tene Kaubandus OÜ
www.tene.ee
Adres: Lihula mnt 22b, 90510, Haapsalu, Estland
Telefoon: +372 472 2000
E-mail: info@tene.ee



BALIA KĄPIELOWA Z PIECEM
ZEWNĘTRZNYM I POKRYWĄ

INSTRUKCJA OBSŁUGI I KONSERWACJI

Tene Kaubandus OÜ



1 INFORMACJE OGÓLNE

Instrukcja obsługi i konserwacji produktu zawiera informacje dotyczące producenta, zastosowania, obsługi, transportu, montażu, użytkowania i konserwacji.

Podczas obsługi i konserwacji produktu należy przestrzegać niniejszej instrukcji. Niniejsza instrukcja dotyczy wszystkich modeli balii kąpielowych firmy TENE.

Wygląd pieca może się zmieniać w czasie, ale instrukcje konserwacji i obsługi są uniwersalne dla balii kąpielowych i dotyczą wszystkich balii kąpielowych wyprodukowanych przez Tene Kaubandus.

1.1 SYMBOLE

	NIEBEZPIECZEŃSTWO!	Bezpośrednie niebezpieczeństwo!
	OSTROŻNIE!	Potencjalnie niebezpieczna sytuacja.
	UWAGA!	Uważaj!

1.2 DEFINICJE

Produkt – balia kąpielowa z piecem zewnętrznym.

Obsługa – transport, montaż lub konserwacja produktu.

Użytkowanie – użytkowanie produktu po prawidłowej obsłudze i montażu.

Montaż – montaż lub instalacja różnych części.

Transport – przemieszczanie produktu z jednego miejsca do innego. Transport obejmuje również przenoszenie produktu z jednego miejsca do innego.

Ryzyko szczątkowe – ryzyko występujące podczas użytkowania produktu.

Konserwacja – czynność polegająca na czyszczeniu, naprawie lub wymianie części produktu.

Operator – osoba związana z transportem, obsługą, montażem lub konserwacją produktu.

Okres gwarancji /zgłoszenia reklamacji – okres po sprzedaży, w którym producent jest odpowiedzialny za stan techniczny produktu. Okres na zgłoszenie reklamacji do producenta wynosi 2 lata.

Balia kąpielowa – wypełniona wodą część balii kąpielowej (patrz Rysunek 1).

Piec zewnętrzny – piec (patrz Rysunek 2) podłączony do balii kąpielowej w celu podgrzania wody wewnątrz balii.

1.3 OSTRZEŻENIA

Gwarancja jest ważna wyłącznie w przypadku, gdy przestrzegane są niniejsza instrukcja obsługi i zawarte w niej wymagania.

Produkt może być obsługiwany i konserwowany tylko przez operatorów, którzy przeczytali i zrozumieli niniejszą instrukcję.

Operatorzy muszą mieć co najmniej 18 lat i rozumieć treść instrukcji.

Operator musi używać sprzętu ochronnego.

W przypadku wystąpienia niebezpiecznej sytuacji podczas obsługi lub użytkowania produktu, wszystkie czynności należy natychmiast przerwać. W razie potrzeby należy wezwać służbę ratowniczą. Prace montażowe i konserwacyjne mogą być wykonywane wyłącznie przez operatorów posiadających odpowiednie kwalifikacje i umiejętności.

Obsługa, montaż, konserwacja i użytkowanie produktu i jego różnych części muszą być zgodne ze wszystkimi obowiązującymi krajowymi przepisami ustawowymi/wykonawczymi (oprócz treści niniejszej instrukcji), aby zapewnić bezpieczeństwo użytkowników i ważność gwarancji.

Gwarancja nie obejmuje przypadków, gdy kupujący dokonał modyfikacji konstrukcji produktu lub użył nieoryginalnych części, które nie są akceptowane przez producenta. W przypadku pytań dotyczących niniejszej instrukcji prosimy o kontakt z producentem.

1.4 INFORMACJA O PRODUCENCIE

Tene Kaubandus OÜ

www.tene.ee



Nr rejestracyjny: 10430670

Lihula mnt 22b, 90510 Haapsalu, Estonia Telefon: +372 472 2000

E-mail: info@tene.ee

2 ZAKRES ZASTOSOWANIA

Balia kąpielowa jest przeznaczona do całorocznego użytku wyłącznie na zewnątrz budynków. Woda w balii kąpielowej jest podgrzewana w piecu zewnętrznym dołączonym do zestawu grzewczego.

	NIEBEZPIEC- ZEŃSTWO!	Używanie produktu wewnątrz budynków jest surowo zabronione. Użycie może spowodować poważne obrażenia lub śmierć.
	UWAGA!	Niewłaściwe użytkowanie produktu może spowodować uszkodzenie mienia, produktu lub uszczerbek na zdrowiu.
	OSTROŻNIE!	Stosowanie nieoryginalnych części może spowodować uszkodzenie produktu i zagrażać życiu człowieka.

3 TRANSPORT, MONTAŻ I INSTALACJA

3.1 TRANSPORT

Balia kąpielowa jest transportowana w pozycji pionowej.

Przed otwarciem opakowania produktu upewnij się, czy opakowanie nie jest uszkodzone. W przypadku stwierdzenia uszkodzeń prosimy o zaznaczenie ich na dokumencie przewozowym czyli liście przewozowym.

Waga jednego opakowania wynosi około 250–300 kg (w zależności od modelu).

Usuń folię i opakowanie kartonowe z produktu przed złożeniem i montażem. Aby podnieść balię do właściwej pozycji potrzebne są co najmniej trzy osoby. Jeśli to możliwe, użyj podnośnika.

3.2 MONTAŻ I INSTALACJA

Opakowanie zawiera następujące części:

1. Balia kąpielowa z tworzywa PE (plastik polietylenowy)
2. Osłona kopułowa do balii kąpielowej
3. Piec zewnętrzny
4. Komin (dwuczęściowy)

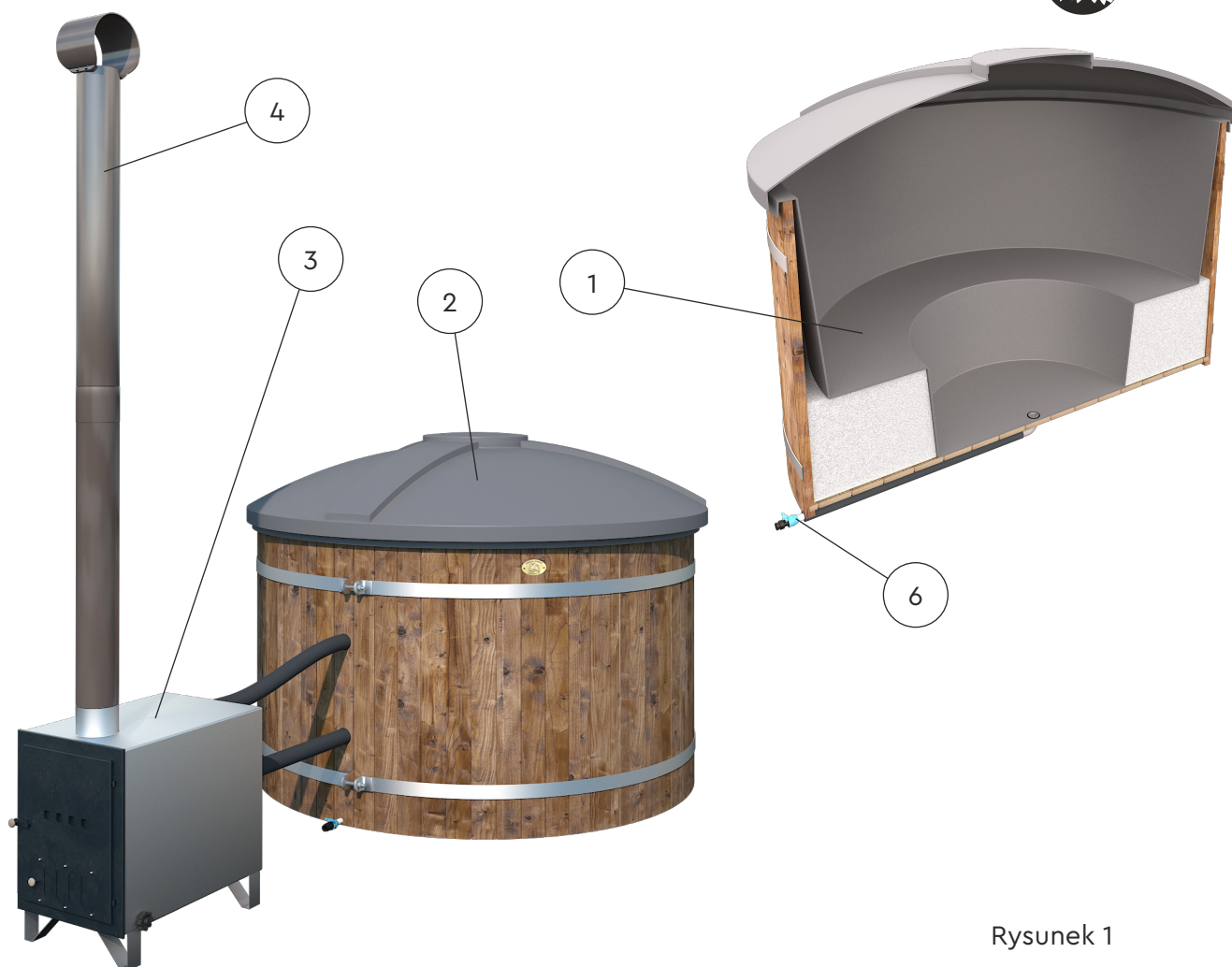

Rysunek 1

1. Otwór do komina
2. Drzwiczki do pieca
3. Zatrzask drzwiczek do pieca
4. Kratka wentylacyjna
5. Korek spustowy do pieca
6. Kran spustowy do balii kąpielowej Patrz Rysunek 1

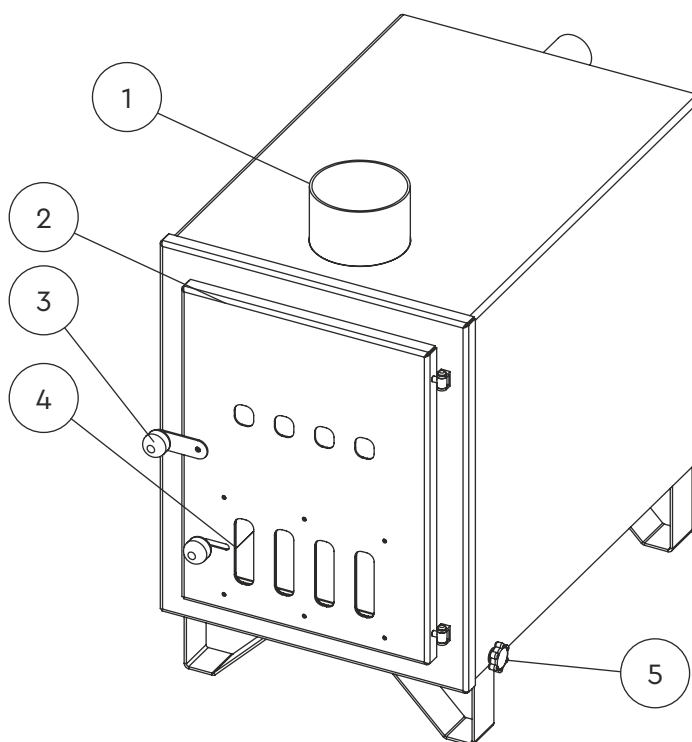

Rysunek 2

3.3 BEZPIECZEŃSTWO POŻAROWE

Upewnij się, że piec i komin nie znajdują się w pobliżu drzew lub innych łatwopalnych obiektów. Zaleca się użycie dodatkowej metalowej płyty przed piecem, aby uniknąć ryzyka zapłonu. Przy wyborze bezpiecznej odległości należy skonsultować się z lokalnymi służbami ratunkowymi.

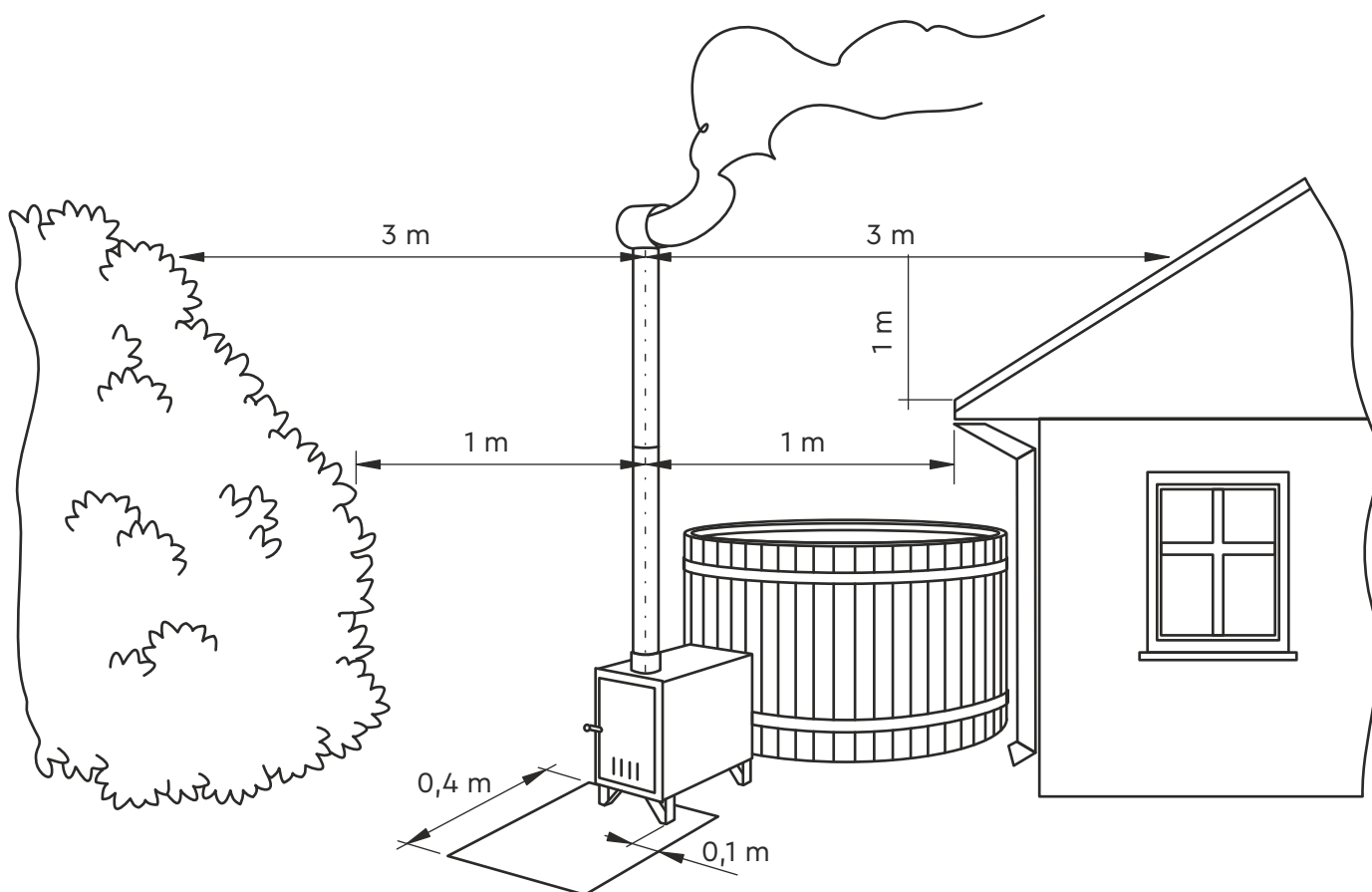

Rysunek 3

3.4 MONTAŻ

Przed podłączeniem węży do pieca należy zwolnić zaciski węży, a następnie mocno docisnąć węże do rur za piecem zewnętrznym. Użyj mydła w płynie lub innego odpowiedniego smaru, aby ułatwić proces. Wymagana jest zakładka co najmniej 4 cm.

Przed napełnieniem balii kąpielowej wodą upewnij się, czy korek spustowy jest zamknięty. Podczas pierwszego napełniania balii wodą z pieca mogą wydostać się zanieczyszczenia.

Postępuj zgodnie z kolejnością montażu opisaną w tej instrukcji.

Prawidłowa kolejność prac montażowych jest następująca:

- usuń folię i opakowanie kartonowe z różnych części.
- Zamontuj balię kąpielową na wcześniej przygotowanej płaskiej i twardej powierzchni.
- Piec zewnętrzny należy zamontować na tej samej powierzchni i wysokości co balia kąpielowa. Patrz Rysunek 4.
- Przymocuj elastyczne węże (2 szt.) do metalowych rur z tyłu pieca zewnętrznego. Wymagana jest zakładka co najmniej 4 cm.
- Dokręć zaciski (4 szt.). Patrz Rysunki 5 i 6.
- Zamknij kran balii kąpielowej i korek pieca zewnętrznego (korek spustowy pieca zewnętrznego znajduje się wewnątrz pieca). Patrz Rysunki 9 i 10.
- Zamontuj komin na piecu zewnętrznym (komin składa się z dwóch części, które należy ze sobą połączyć). Patrz Rysunki 7 i 8.
- Napełnij balię kąpielową wodą.

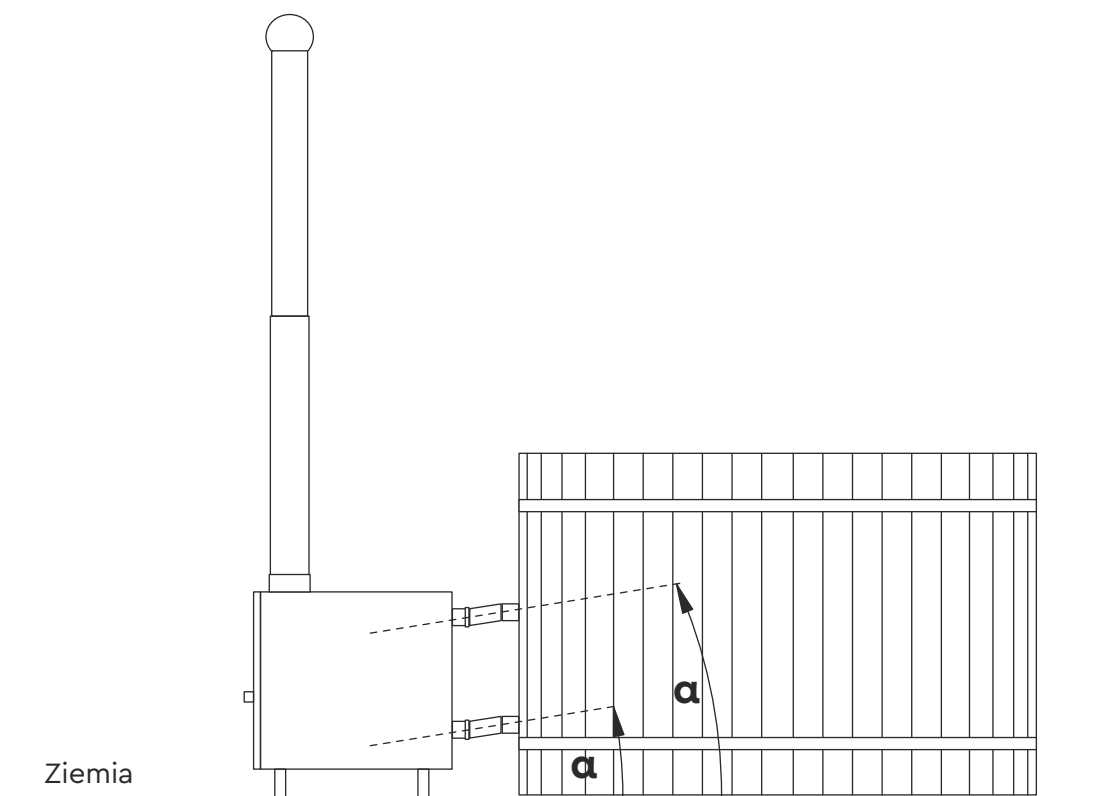

Rysunek 4

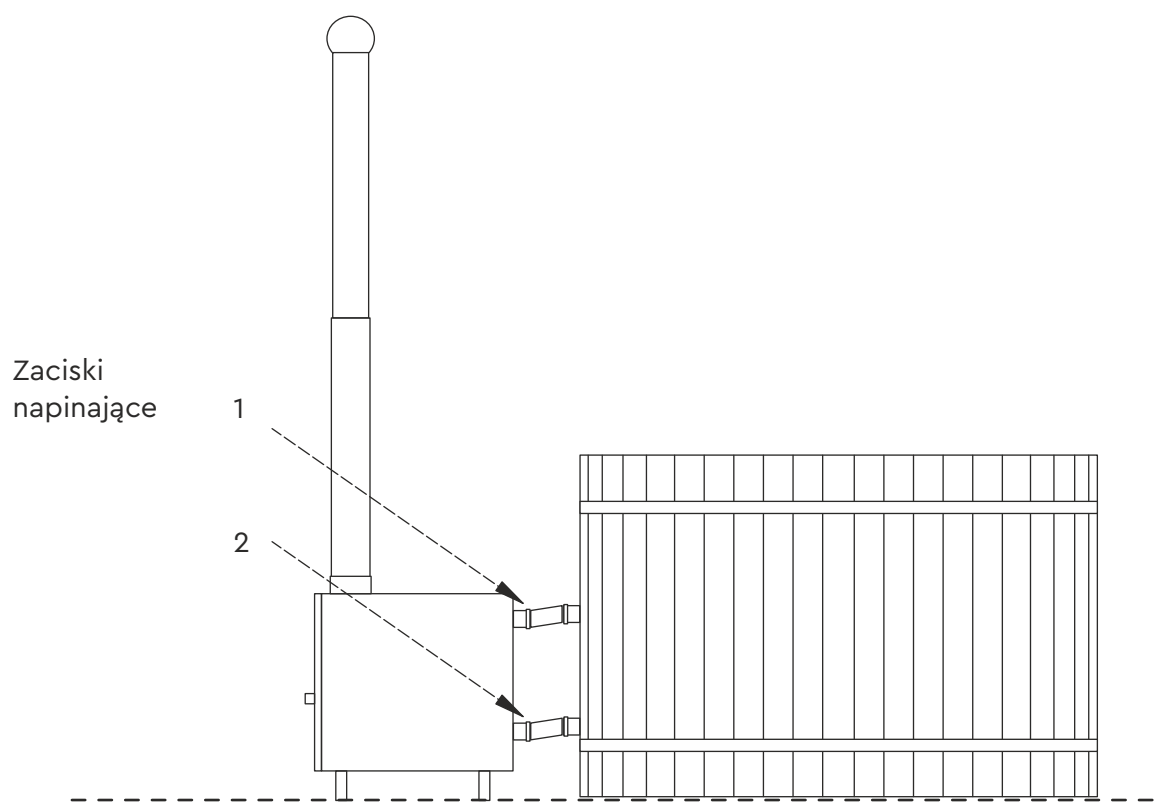

Rysunek 5

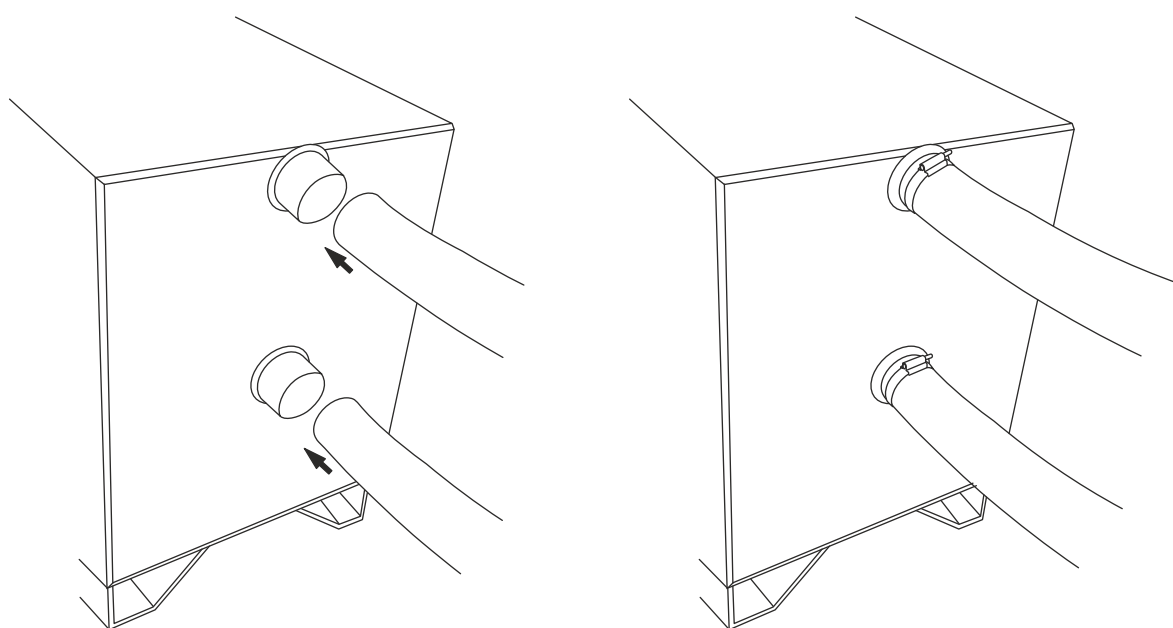

Rysunek 6

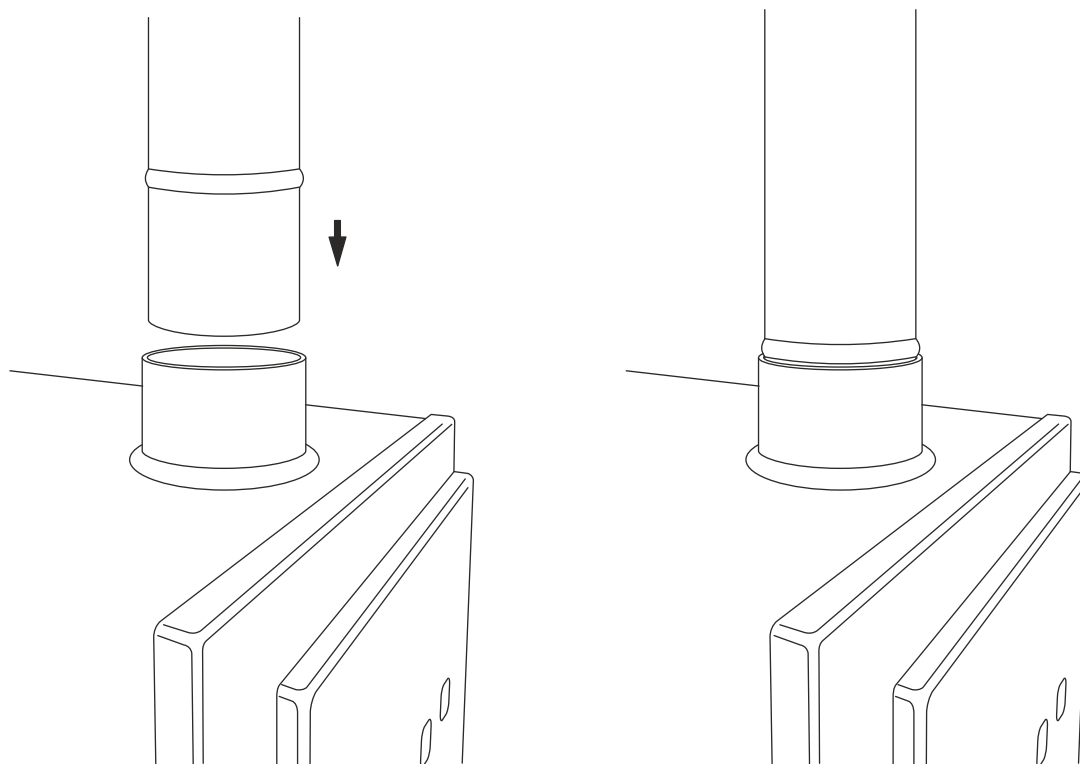

Rysunek 7

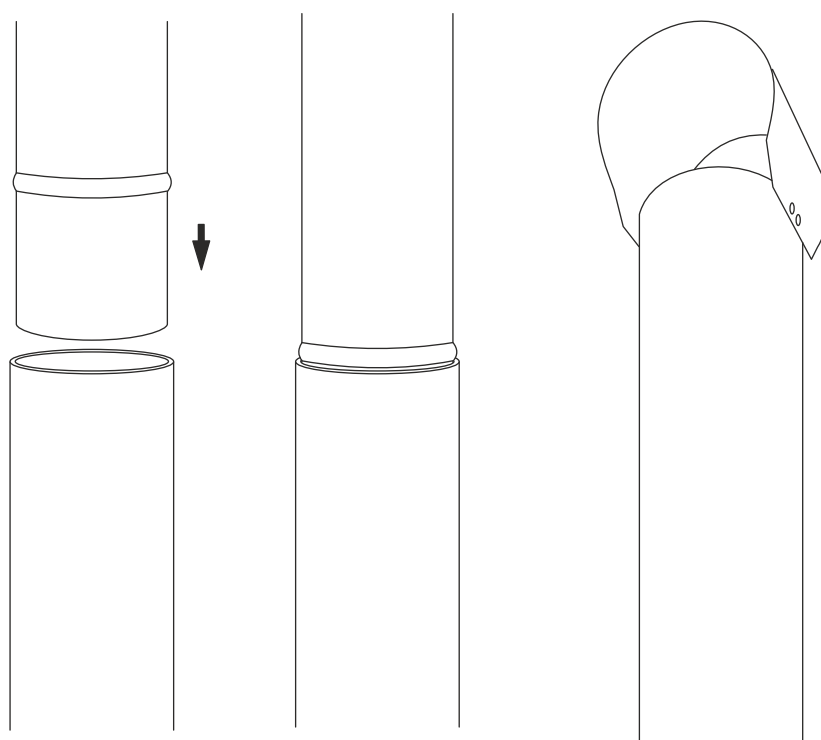

Rysunek 8

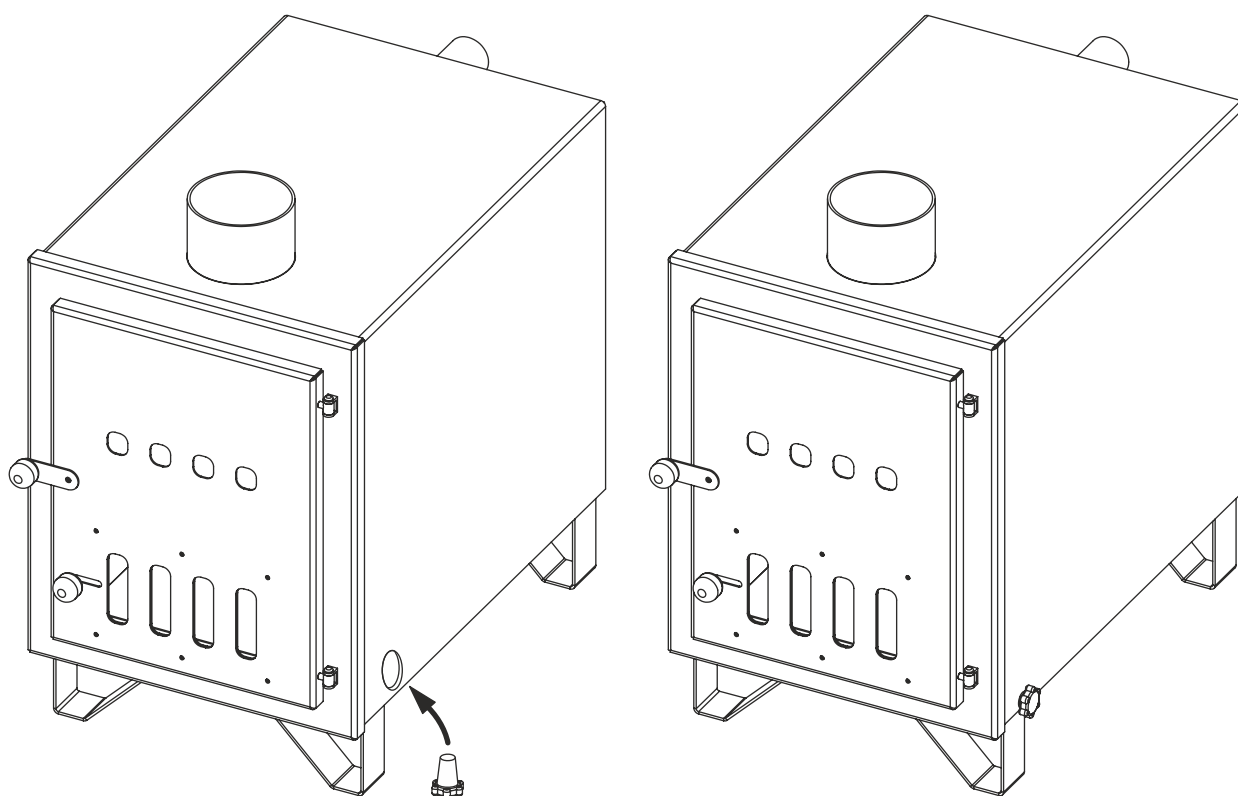

Rysunek 9

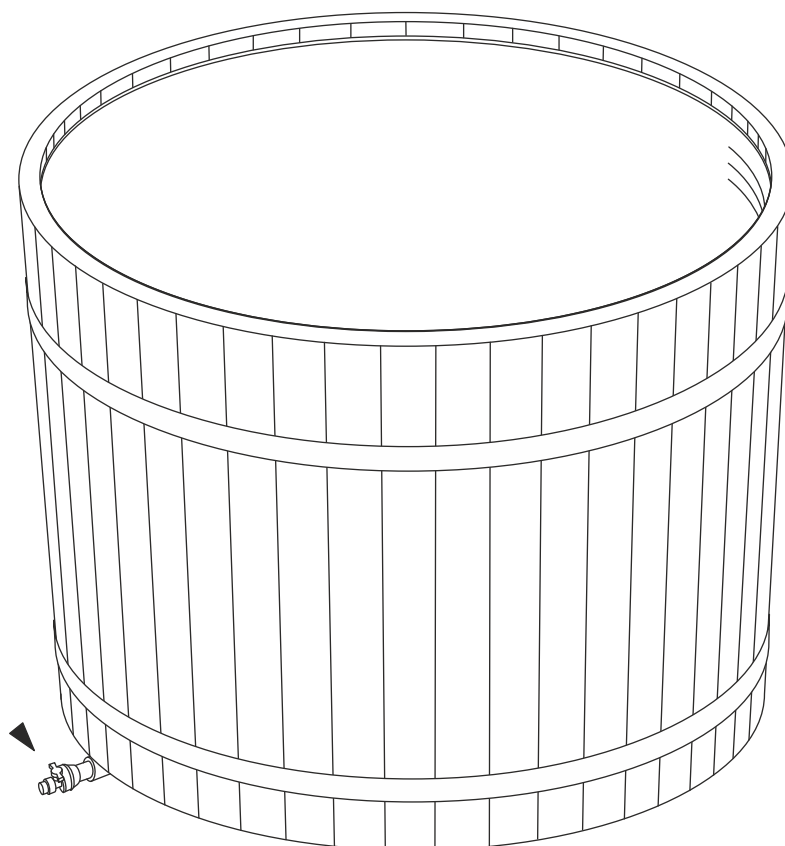

Rysunek 10





4 ZASTOSOWANIE

Przed użyciem pieca zewnętrznego do balii kąpielowej zapoznaj się z niniejszą instrukcją i sprawdź poniższe aspekty.

1. Upewnij się, że montaż został wykonany poprawnie (w sposób zgodny z niniejszą instrukcją).
2. Przed rozpaleniem ognia w piecu upewnij się, czy balia jest napełniona wodą, tak aby woda zakrywała otwór górnej rury pieca na co najmniej 5 cm.
3. Upewnij się, czy korki spustowe balii kąpielowej i pieca zewnętrznego są zamknięte.
4. Upewnij się, czy balia kąpielowa nie przecieka.
5. Upewnij się, czy węże są dobrze zamocowane.
6. Upewnij się, czy balia kąpielowa, piec zewnętrzny i węże między nimi są właściwie zamontowane. Zobacz zdjęcia 5 i 6.

Na początku nagrzewania pieca, w palenisku może tworzyć się kondensat (krople wody), co nie oznacza wycieku.

Podczas korzystania z pieca (jeśli w piecu jest już rozpalony ogień), drzwiczki pieca można otworzyć tylko w celu dołożenia opału.

	NIEBEZPIEC- ZEŃSTWO!	Pozostawienie otwartych drzwiczek pieca zewnętrznego po dodaniu drzew może spowodować pożar.
	NIEBEZPIEC- ZEŃSTWO!	Nie wolno zapalać ognia w zewnętrznym piecu balii kąpielowej, dopóki balia nie zostanie napełniona wodą.
	NIEBEZPIEC- ZEŃSTWO!	Stosowanie płynów łatwopalnych i innych podobnych cieczy lub ciał stałych jest surowo zabronione. Stanowi to zagrożenie dla życia ludzkiego i powoduje uszkodzenie produktu.
	OSTROŻNIE!	Zabrania się umieszczania przedmiotów na piecu zewnętrznym. Zagrożenie pożarem!

Piec zewnętrzny i komin są gorące podczas nagrzewania i przez kilka godzin po nagraniu. Zabrania się dotykania tych części gołymi rękami podczas użytkowania. Aby otworzyć drzwiczki pieca, przytrzymaj zatrzask drzwiczek pieca. Patrz Rysunek 2.

Tylko jedna osoba dorosła może podgrzać piec do balii kąpielowej.

Podczas nagrzewania pieca zewnętrznego należy zapewnić cyrkulację wody. Wodę należy od czasu do czasu mieszać, aby uzyskać jednolitą temperaturę.

Zalecana temperatura wody wynosi od 35 °C do 38 °C. Wyższe temperatury wody mogą powodować problemy zdrowotne.

Nie należy opróżniać balii, dopóki ogień w piecu nie zgaśnie całkowicie, a węgle ostygną.

Gdy piec nie jest używany, korek spustowy pieca zewnętrznego musi znajdować się w pozycji otwartej.

Używanie w baliach kąpielowych chloru, substancji zawierających chlor i innych żrących chemikaliów jest zabronione.



Do czyszczenia balii nie należy używać szorstkich materiałów ani ostrych przedmiotów.

Gdy balia kąpielowa nie jest używana, przykryj ją osłoną, aby chronić ją przed opadami atmosferycznymi, zanieczyszczeniami i światłem słonecznym. Nie wolno siadać, stać ani chodzić po pokrowcu!

Zimą nie należy dopuszczać do zamarzania wody w piecu. Nie wolno rozpalać ognia w piecu z zamrożoną wodą!



Po każdym nagraniu piec należy oczyścić z popiołu, aby ruszt popiołowy z żeliwa nie stał się bezużyteczny.

Powłoki metalowe (taśmy metalowe) należy dokręcać/luzować przy użyciu nakrętek zgodnie z warunkami zewnętrznymi. Drewno to naturalny materiał, który kurczy się w suchych warunkach atmosferycznych, a rozszerza w wilgotnych warunkach.

	<p>OSTROŻNIE!</p>	<p>Stosowanie chloru lub chemikaliów zawierających chlor powoduje utratę gwarancji.</p>
	<p>OSTROŻNIE!</p>	<p>Niewłaściwa konserwacja lub użytkowanie może spowodować utratę gwarancji.</p>

5 RYZYKO SZCZĄTKOWE

Ryzyko szczątkowe to ryzyko, które utrzymuje się nawet po wdrożeniu środków bezpieczeństwa produktu.

	<p>NIEBEZPIECZENSTWO!</p>	<p>Nie zostawiaj dzieci bez opieki w balii lub w jej pobliżu. Niebezpieczeństwo utonięcia!</p>
	<p>NIEBEZPIECZENSTWO!</p>	<p>Piec zewnętrzny i komin są gorące podczas użytkowania! Nie dotykaj ich gołymi rękami. Niebezpieczeństwo poparzenia!</p>
	<p>NIEBEZPIECZENSTWO!</p>	<p>Mokre powierzchnie mogą być śliskie. Ryzyko zranienia!</p>

6 KONSERWACJA

Popielnik do pieca zewnętrznego należy opróżnić/czyścić po każdym użyciu, aby ruszt popiołowy z żeliwa nie stał się bezużyteczny.

Zaleca się czyszczenie balii kąpielowej po każdym użyciu. Balię kąpielową można czyścić myjką ciśnieniową, a także domowymi detergentami, ściereczkami i gąbkami.

Drewniane wykończenie balii kąpielowej należy raz w roku ponownie pokryć środkiem do konserwacji drewna.

Zawiasy drzwiczek do pieca zewnętrznego należy smarować dwa razy w roku smarem żaroodpornym, aby zapewnić swobodny ruch drzwiczek.

Powłoki metalowe (taśmy metalowe) należy dokręcać/odkręcać przy użyciu śrub zgodnie z warunkami zewnętrznymi. Drewno to naturalny materiał, który kurczy się w suchych warunkach atmosferycznych, a rozszerza w wilgotnych warunkach.

7 PRAWO DO ZGŁASZANIA REKLAMACJI

Kupujący ma prawo skontaktować się ze sprzedawcą w ciągu dwóch lat od zakupu, jeśli towar jest wadliwy.

Producent nie pokrywa wad charakterystycznych dla materiału drzewnego, takich jak przebarwienia, zmiany spowodowane wahaniami wilgotności, pęknięcia itp.

Producent nie rekompensuje zmian koloru plastikowej warstwy balii (wyblaknięcie, kamień itp.). Uszkodzenia spowodowane mrozem nie są kompensowane, ponieważ można im zapobiec poprzez właściwe korzystanie z produktu.

Producent nie rekompensuje szkód spowodowanych przez szczególne sytuacje lub inne wyjątkowe zdarzenia pogodowe.

Normalne zużycie spowodowane użytkowaniem nie podlega kompensacji. Producent nie rekompensuje uszkodzeń korozyjnych spowodowanych stosowaniem chemikaliów i ich przedawkowaniem.

Zwrotowi nie podlegają dodatkowe koszty, takie jak budowa lub rozbiórka tarasu.

Producent nie zwraca kosztów, jeśli produkt zostanie samowolnie zmodyfikowany, naprawiony lub nie będzie używany zgodnie z jego przeznaczeniem.

Prawo do składania reklamacji nie przysługuje, jeśli produkt był przechowywany w niewłaściwej pozycji lub w nieodpowiednich warunkach.

8 KONTAKT

Tene Kaubandus OÜ
www.tene.ee
Adres: Lihula mnt 22b, 90510 Haapsalu, Estonia
Telefon: +372 472 2000
E-mail: info@tene.ee



КУПАЛЬНАЯ БОЧКА С ВНЕШНЕЙ
ПЕЧЬЮ и КРЫШКОЙ

РУКОВОДСТВО ПО ЭКСПЛУАТАЦИИ И ОБСЛУЖИВАНИЮ

Tene Kaubandus OÜ



1 ОБЩАЯ ИНФОРМАЦИЯ

Руководство по эксплуатации и обслуживанию изделия содержит информацию об изготовителе, сфере применения, обращении, транспортировке, монтаже, эксплуатации и обслуживании.

При эксплуатации и обслуживании изделия следует придерживаться данного руководства по эксплуатации. Настоящее руководство действительно для всех моделей купальной бочки TENE.

Визуальный внешний вид печи может со временем измениться, однако руководство по эксплуатации и обслуживанию является для купальных бочек универсальным и действительно для всех купальных бочек, изготовленных фирмой Tene Kaubandus.

1.1 СИМВОЛЫ

	ОПАСНОСТЬ!	Прямая опасность!
	ОСТОРОЖНО!	Потенциально опасная ситуация.
	ВНИМАНИЕ!	Обратите внимание.

1.2 ПОНЯТИЯ

Изделие — купальная бочка с внешней печью.

Обращение — транспортировка изделия, его установка или выполнение работ по обслуживанию.

Использование — использование изделия после правильного обращения и установки.

Монтаж — сборка или установка разных частей.

Транспортировка — доставка изделия из одного места в другое. В транспортировку входит также подъем изделия из одного места в другое.

Остаточные риски — риски, которые встречаются во время использования изделия.

Обслуживание — процедура, связанная с чисткой, ремонтом или заменой частей изделия.

Оператор — лицо, которое соприкасается с транспортировкой, обращением, установкой или обслуживанием изделия.

Гарантийный срок / срок предъявления претензий — период после продажи, когда изготовитель несет ответственность за техническое состояние изделия. Срок предъявления претензий изготовителю составляет 2 года.

Купальная бочка — часть купальной бочки, заполненная водой (см. рисунок 1).

Внешняя печь — печь (см. рисунок 2), соединенная с купальной бочкой для нагревания находящейся в ней воды.

1.3 ПРЕДОСТЕРЕЖЕНИЯ

Гарантия действительна только в случае, если соблюдаются данное руководство по эксплуатации и содержащиеся в нем требования. Обращаться с изделием и обслуживать его могут только операторы, которые прочитали настоящее руководство и поняли его содержание. С изделием запрещено обращаться лицам моложе 18 лет. Оператор должен использовать защитное снаряжение.

Если при обращении с изделием или при его использовании возникла опасная ситуация, следует немедленно прекратить все действия. При необходимости следует вызвать спасательную службу. Монтажные и сервисные работы могут проводить только операторы, знающие и умеющие выполнять соответствующие работы.

При обращении, установке, обслуживании и использовании изделия и его разных частей следует учитывать все необходимые государственные законы/нормы (помимо содержания настоящего руководства), чтобы обеспечить безопасность пользователей и действие гарантии.

Гарантия утрачивает силу, если покупатель внес изменения в конструкцию изделия или использовал неоригинальные детали, которые изготовитель не предусмотрел для использования. При возникновении вопросов по настоящему руководству следует обратиться к изготовителю.

1.4 ИНФОРМАЦИЯ ОБ ИЗГОТОВИТЕЛЕ

Tene Kaubandus OÜ

www.tene.ee



Регистрационный код: 10430670

Lihula mnt 22b 90510, Haapsalu, Eesti (Эстония) Телефон: +372 472 2000

Эл. почта: info@tene.ee

2 СФЕРА ПРИМЕНЕНИЯ

Купальная бочка предназначена для круглогодичного использования только во внешних условиях. Вода в купальной бочке нагревается за счет топки внешней печи, входящей в комплект.

	ОПАСНОСТЬ!	Использование изделия в помещении строго запрещено. Использование может привести к серьезным повреждениям или смерти.
	ВНИМАНИЕ!	Использование изделия не по назначению может причинить ущерб имуществу, изделию или здоровью.
	ОСТОРОЖНО!	Использование неоригинальных деталей может повредить изделие и представлять опасность для жизни человека.

3 ТРАНСПОРТИРОВКА, МОНТАЖ И УСТАНОВКА

3.1 ТРАНСПОРТИРОВКА

Купальная бочка транспортируется в вертикальном положении. Перед открытием упаковки изделия убедитесь, что упаковка не повреждена. Если вы заметили повреждения, укажите их в транспортировочном документе, то есть в накладной на товар. Вес одной упаковки составляет примерно 250–300 кг (в зависимости от модели).

Перед сборкой и установкой изделия снимите с него пленочную и картонную упаковку.

Для подъема купальной бочки в правильное положение требуется как минимум три человека. По возможности используйте подъемное устройство.

3.2 МОНТАЖ И УСТАНОВКА

Упаковка содержит следующие части:

1. Купальная бочка из полиэтиленового пластика
2. Купольная крышка купальной бочки
3. Внешняя печь
4. Дымовая труба (из двух частей)



Рисунок 1

1. Отверстие для дымовой трубы
2. Дверца печи
3. Затвор печной дверцы
4. Вентиляционное отверстие
5. Сливная пробка печи
6. Сливной кран купальной бочки см. рисунок 1

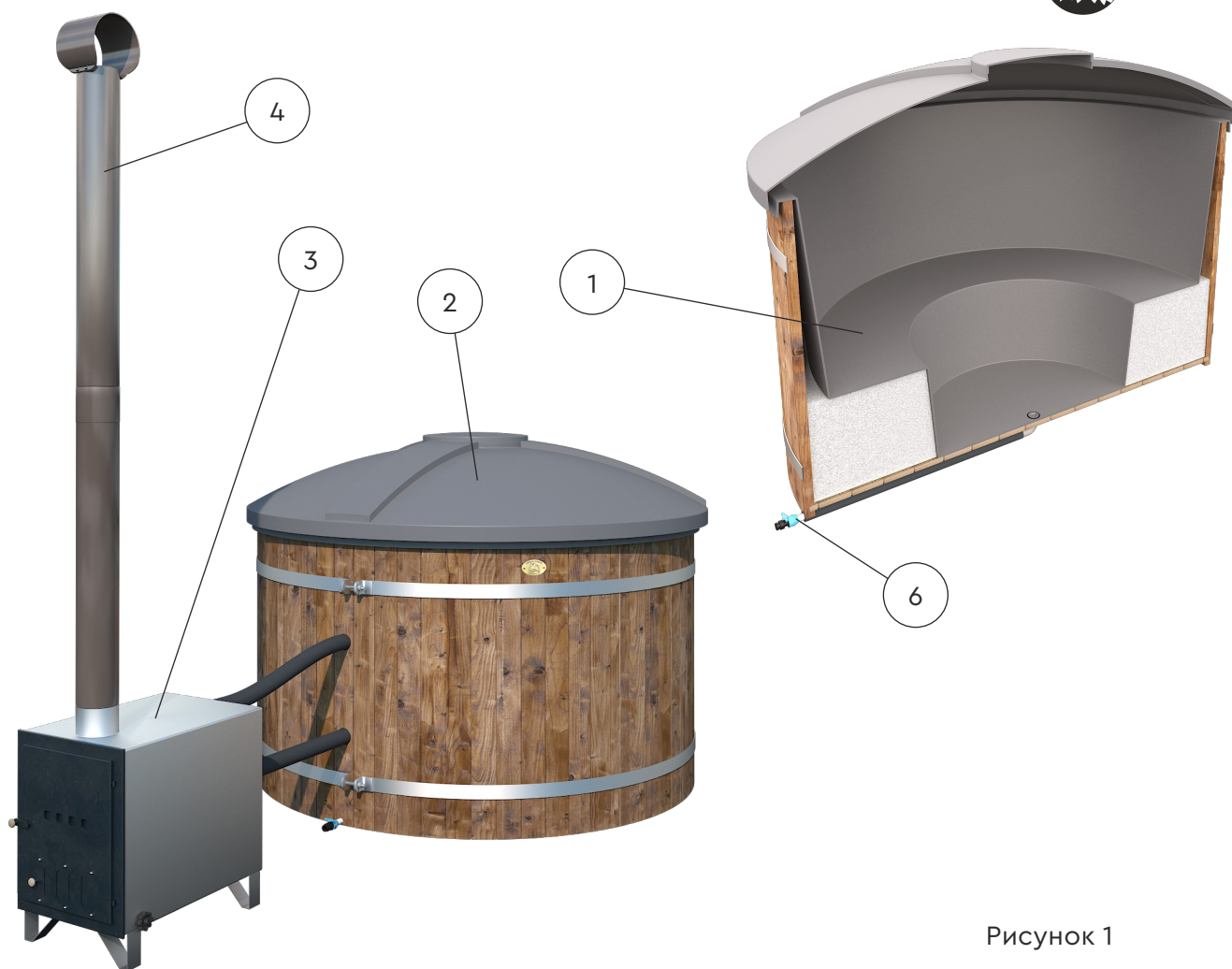

Рисунок 2

3.3 ПОЖАРНАЯ БЕЗОПАСНОСТЬ

Убедитесь, что печь и дымовая труба не находятся близко к деревьям и другим легковоспламеняющимся предметам/объектам. Перед печью рекомендуется использовать дополнительно металлическую плиту, чтобы исключить опасность возгорания. При выборе безопасного расстояния следует проконсультироваться с местной спасательной службой.

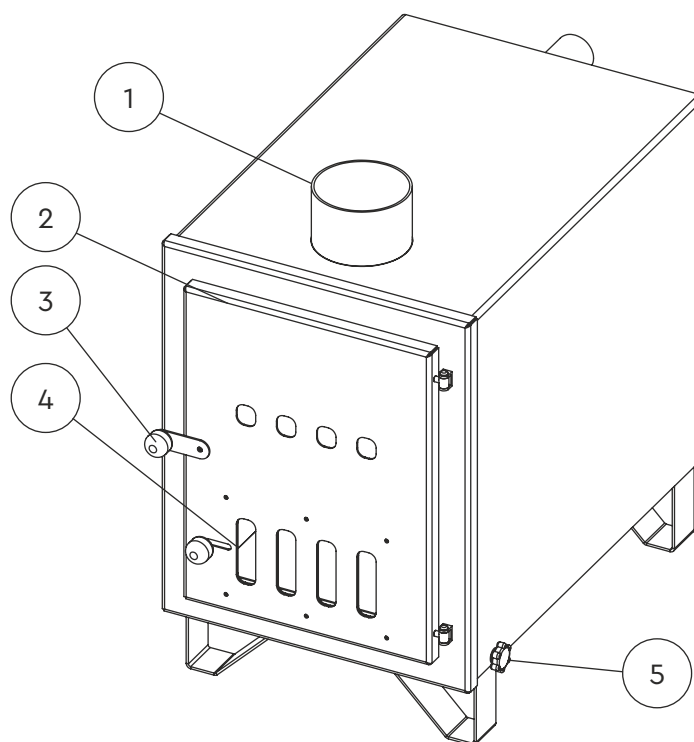

Рисунок 3

3.4 МОНТАЖ

Перед соединением шлангов с печью освободите хомуты шлангов и после этого надежно насадите шланги на трубы, расположенные на задней стороне печи. Для облегчения процесса используйте жидкое мыло или иное подходящее смазочное вещество. Следует достичь перекрытия как минимум 4 см.

Перед заполнением купальной бочки водой убедитесь, что сливная пробка закрыта. При первом заполнении бочки водой из печи может идти мусор. Соблюдайте порядок монтажных работ, описанный в настоящем руководстве.

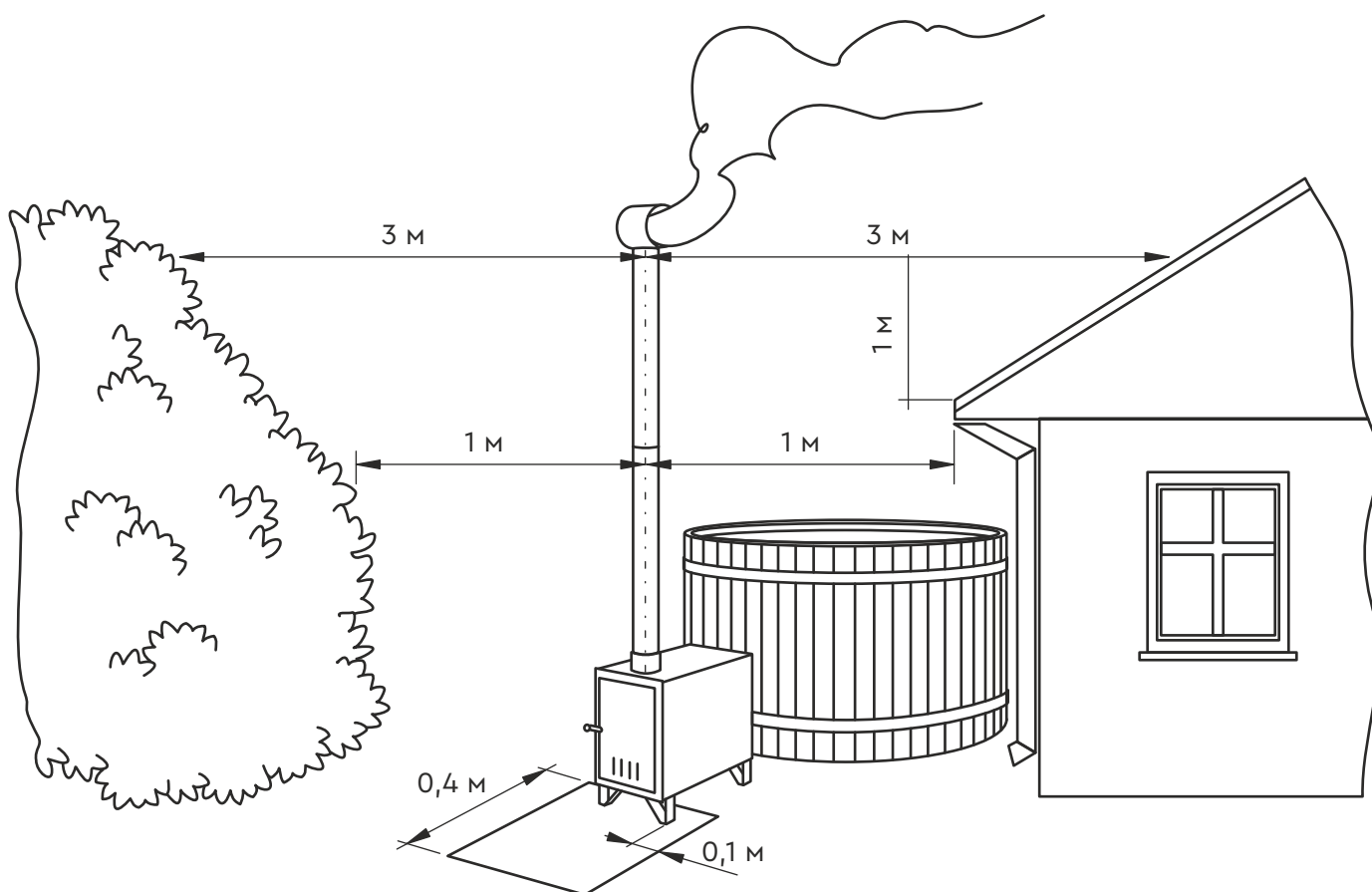
Корректный порядок монтажных работ следующий.

- Снимите пленочную и картонную упаковку с разных частей.
- Установите купальную бочку на предварительно подготовленную ровную и твердую поверхность.
- Наружная печь должна быть установлена на ту же поверхность и на той же высоте, что и купальная бочка. См. рисунок 4.
- Закрепите эластичные шланги (2 шт.) на металлических трубах на задней стороне печи. Следует достичь перекрытия как минимум 4 см.
- Затяните хомуты (4 шт.). См. рисунки 5 и 6.
- Закройте кран купальной бочки и пробку печи (сливная пробка печи находится внутри печи). См. рисунки 9 и 10.
- Установите на печь дымовую трубу. (Труба состоит из двух частей, которые следует соединить между собой.) См. рисунки 7 и 8.
- Заполните купальную бочку водой.



Рисунок 4



Рисунок 5

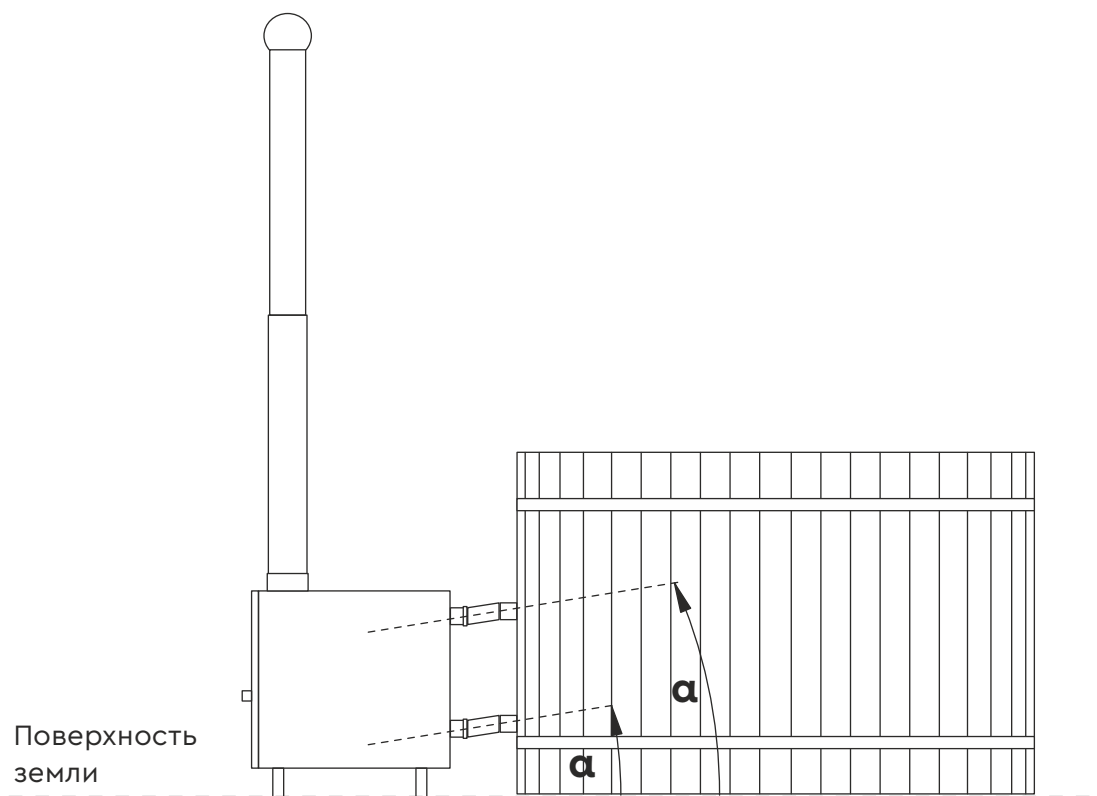

Рисунок 6

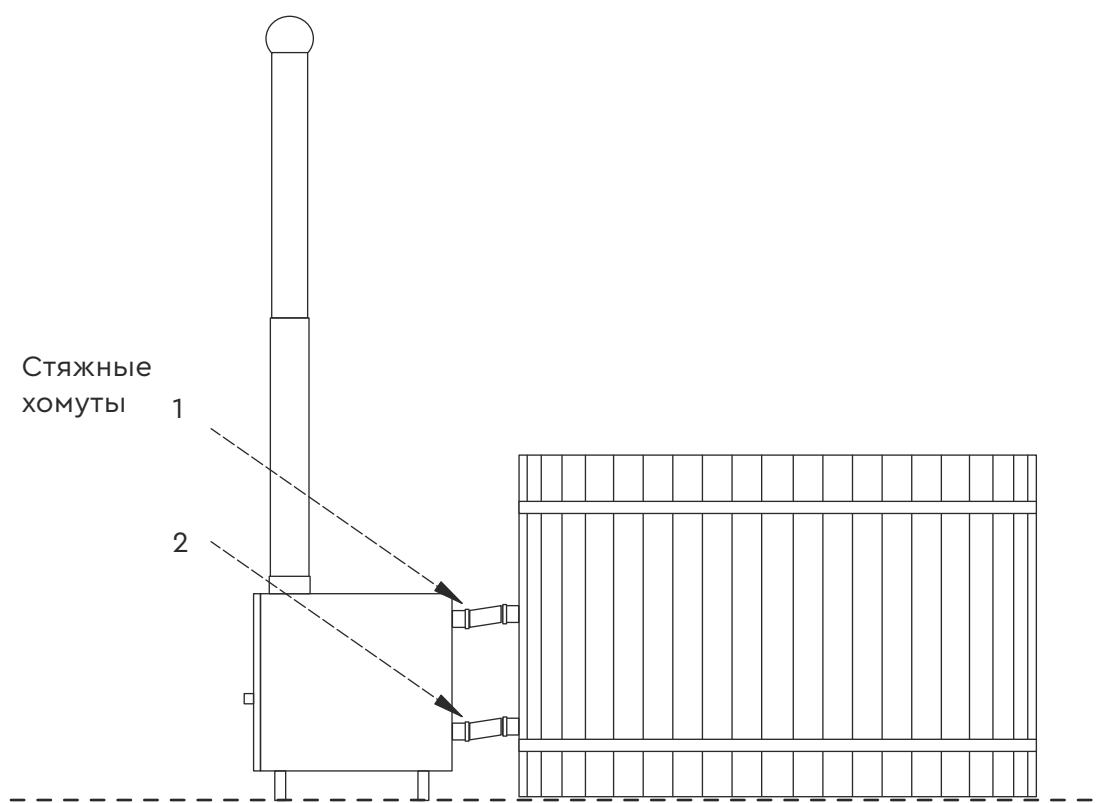

Рисунок 7

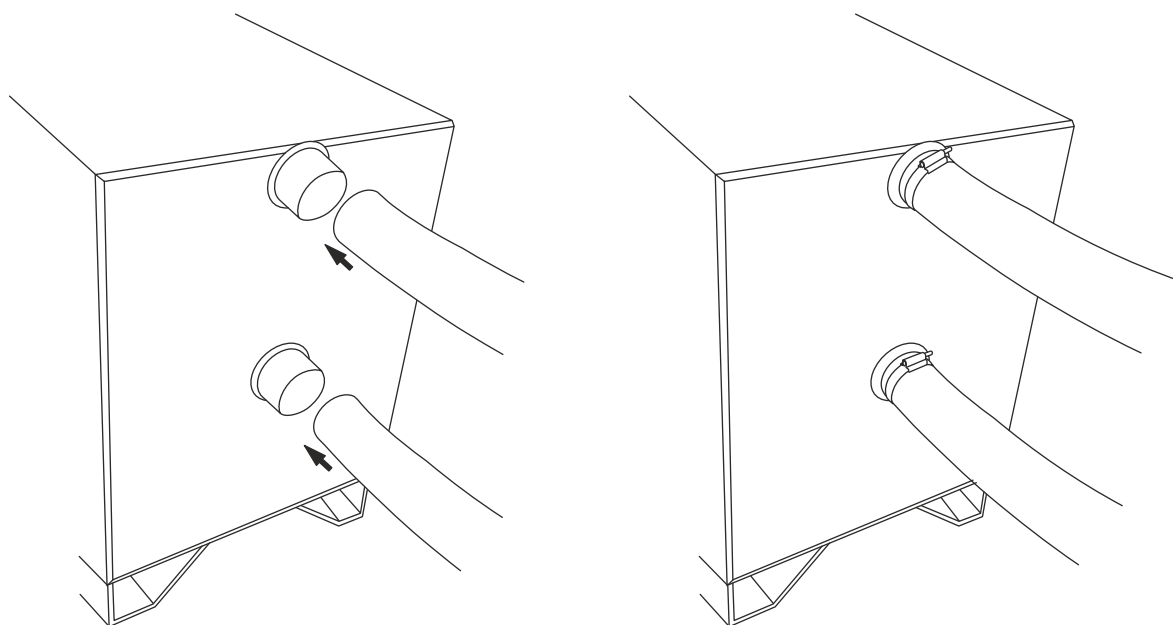

Рисунок 8

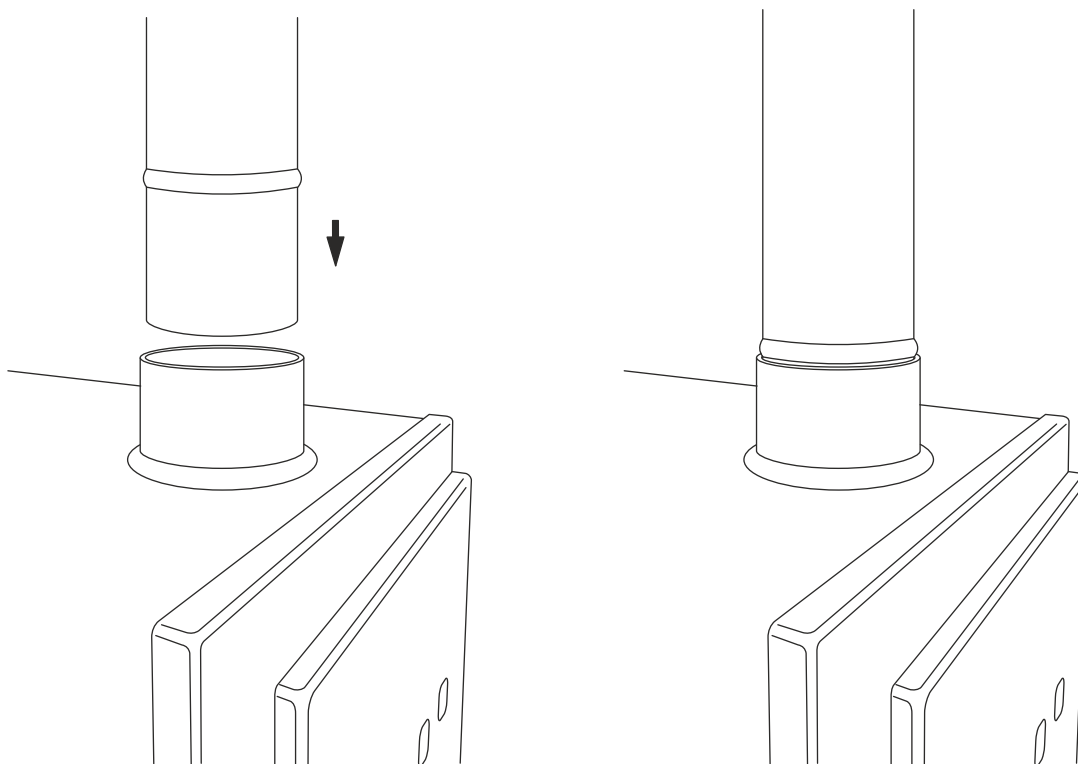

Рисунок 9

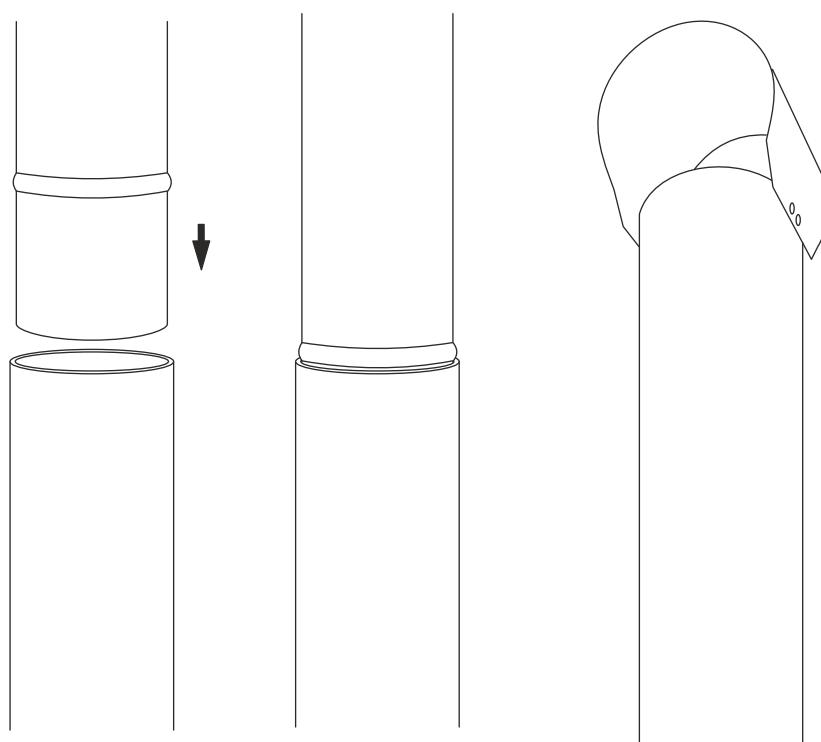

Рисунок 10

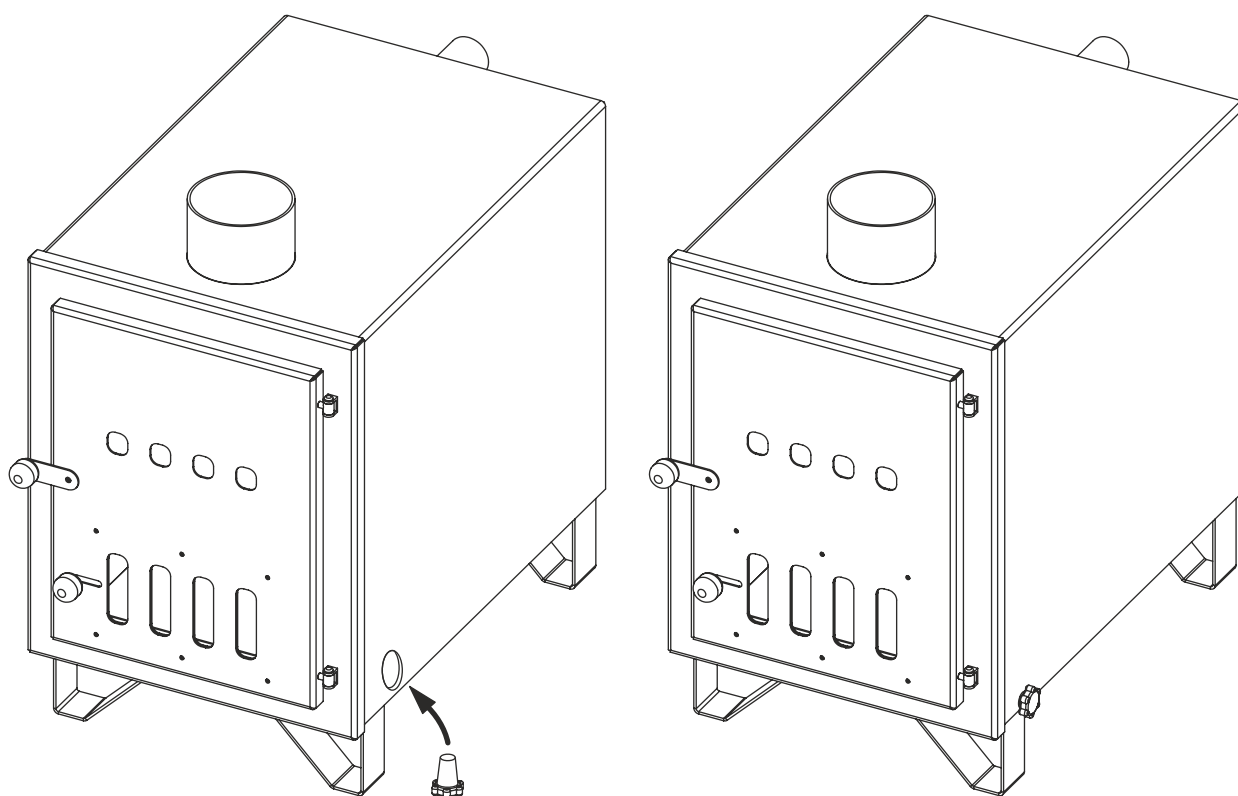

4 ИСПОЛЬЗОВАНИЕ

Перед использованием внешней печи купальной бочки ознакомьтесь с настоящим руководством и проверьте следующие аспекты.

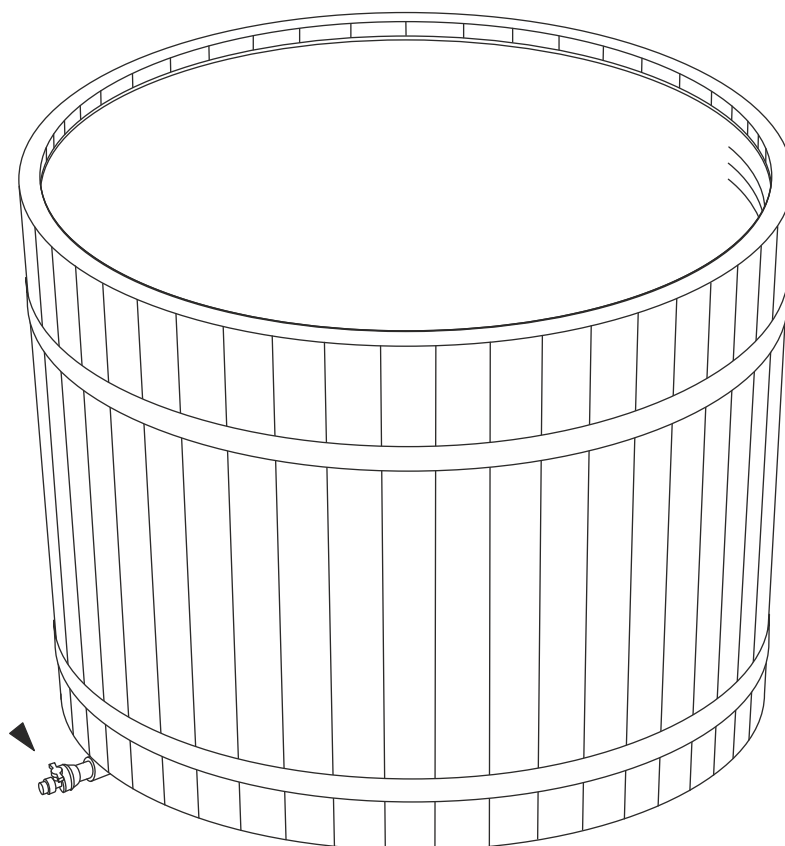
1. Убедитесь, что установка выполнена правильно (с соблюдением настоящего руководства).
2. Перед зажиганием огня в печи убедитесь, что купальная бочка наполнена водой настолько, что вода закрывает отверстие верхней трубы как минимум на 5 см.
3. Убедитесь, что сливные пробки купальной бочки и печи закрыты.
4. Убедитесь, что купальная бочка нигде не протекает.
5. Убедитесь, что шланги надежно закреплены.
6. Убедитесь, что купальная бочка, внешняя печь и шланги между ними корректно установлены. См. рисунки 5 и 6.

В начале топления печи в очаге может возникнуть конденсат (капли воды). Это нормальное явление и не указывает на протечку.

Во время использования печи (когда огонь в печи уже зажжен) дверцу печи можно открывать только для добавления дров.

	ОПАСНОСТЬ!	Если не закрыть дверцу печи после добавления дров, может возникнуть опасность пожара.
	ОПАСНОСТЬ!	В печи купальной бочки нельзя разжигать огонь, пока бочка не будет наполнена водой.
	ОПАСНОСТЬ!	Использование жидкостей для розжига и иных подобных жидкостей или твердых веществ строго запрещено. Это представляет опасность для жизни человека и может повредить изделие.
	ОСТОРОЖНО!	Запрещено класть предметы на печь. Опасность пожара!

Внешняя печь и дымовая труба во время топления и через несколько часов после топления очень горячие. Во время использования запрещено трогать эти части голыми руками. Для открытия дверцы печи следует использовать затвор дверцы. См. рисунок 2.

Только одно совершеннолетнее лицо может заниматься топкой печи купальной бочки.

Во время топки печи должна быть обеспечена циркуляция воды. Для достижения равномерной температуры воду следует время от времени перемешивать.

Рекомендуемая температура воды 35–38 °С. Более высокие температуры воды могут вызвать проблемы со здоровьем.

Из купальной бочки нельзя сливать воду до того, как в печи полностью погаснет огонь и остынут угли.

Если печь не используется, то сливная пробка печи должна находиться в открытом положении.

Хлор, хлорсодержащие и иные едкие химикаты запрещено использовать в купальных бочках.



Не используйте для чистки купальной бочки шероховатые материалы и острые предметы.

Если купальная бочка не используется, закройте ее крышкой, чтобы защитить от осадков, грязи и солнечного излучения. Запрещается сидеть, стоять на крышке и ходить по ней!

Зимой нельзя допускать замерзания воды в печи. В уже замерзшей печи нельзя разводить огонь!



После каждой топки печь следует чистить от золы, чтобы чугунная колосниковая решетка не пришла в негодность.

Металлические оболочки (металлические ленты) следует подтягивать/ослаблять с помощью гаек в зависимости от наружных условий. Дерево является природным материалом, который в сухую погоду сжимается, а при влажных условиях расширяется.

	ОСТОРОЖНО!	Использование хлора или хлорсодержащих химикатов прекращает действие гарантии.
	ОСТОРОЖНО!	Неправильное обслуживание или использование может привести к прекращению гарантии.

5 ОСТАТОЧНЫЕ РИСКИ

Остаточные риски — риски, которые сохраняются также после применения мер по обеспечению безопасности изделия.

	ОПАСНОСТЬ!	Не оставляйте детей в купальной бочке и рядом с ней без присмотра. Опасность утопления!
	ОПАСНОСТЬ!	Внешняя печь и дымовая труба во время использования очень горячие! Не дотрагивайтесь голой рукой. Опасность ожога!
	ОПАСНОСТЬ!	Мокрые поверхности могут быть скользкими. Опасность повреждений!

6 ОБСЛУЖИВАНИЕ

Зольник печи следует опустошать/чистить после каждого использования, чтобы чугунная колосниковая решетка не пришла в негодность.

Купальную бочку рекомендуется чистить после каждого использования. Купальную бочку можно мыть водой под напором, а также использовать моющие средства, тряпки и моющие губки, используемые в домашнем хозяйстве.

Деревянную отделку купальной бочки следует раз в год обрабатывать средством для защиты дерева.

Петли дверцы печи следует два раза в год смазывать жаростойкой смазкой, чтобы обеспечить свободное движение дверцы.

Металлические оболочки (металлические ленты) следует подтягивать/ослаблять с помощью винтов в зависимости от наружных условий. Дерево является природным материалом, который в сухую погоду сжимается, а при влажных условиях расширяется.

7 ПРАВО ПРЕДЪЯВЛЕНИЯ ПРЕТЕНЗИЙ

Покупатель имеет право обратиться при выявлении дефекта у товара к продавцу в течение двух лет после покупки.

Изготовитель не покрывает такие свойственные древесному материалу дефекты, как, например, изменение цвета, изменения вследствие колебания уровня влажности, трещины и т. п.

Изготовитель не покрывает изменения цвета пластика купальной бочки (обесцвечивание, котельная накипь и т. д.). Повреждения вследствие холода не возмещаются, поскольку их возникновения можно избежать, если правильно использовать изделие.

Повреждения, появившиеся вследствие чрезвычайных ситуаций или иных исключительных погодных явлений, изготовитель не возмещает.

Естественный износ, исходящий от использования, не подлежит возмещению.

Изготовитель не возмещает повреждения от разъедания, возникающие вследствие использования химикатов и чрезмерной дозировки химикатов.

Возмещению не подлежат дополнительные расходы, например расходы на строительство или разборку террасы.

Изготовитель не возмещает расходы, если изделие пытаются самовольно изменить, отремонтировать или если оно используется не по назначению.

Право предъявления жалобы не действует в случае, если изделие хранилось в неправильном положении или неподходящих условиях.

8 КОНТАКТ

Tene Kaubandus OÜ

www.tene.ee

Адрес: Lihula mnt 22b 90510, Haapsalu, Eesti (Эстония)

Телефон: +372 472 2000

Эл. почта: info@tene.ee



TENE



BADTUNNA MED UTVÄNDIG
KAMIN OCH TÄCKLOCK

BRUKS- OCH SKÖTSELANVISNING

Tene Kaubandus OÜ



1 ALLMÄNT

PBruks- och skötselanvisningen innehåller information om produktens tillverkare, ändamål, hantering, transport, montering, användning och underhåll.

Vänligen följ denna bruksanvisning när du använder och underhåller produkten. Anvisningen gäller för alla TENEs badtunnor.

Kaminens utseende kan variera med tiden, men bruks- och skötselanvisningen är universell och gäller för alla badtunnor som Tene Kaubandus har tillverkat.

1.1 SYMBOLER

	FARA!	Direkt fara!
	FÖRSIKTIGHET!	Potentiellt farlig situation.
	OBSERVERA!	Var observant.

1.2 DEFINITIONER

Produkt – badtunna med utvändig kamin.

Hantering – transport, montering eller underhåll av produkten.

Användning – användning av produkten efter korrekt hantering och montering.

Montering – hopsättning eller montering av olika delar.

Transport – förflyttning av produkten från en plats till en annan. Transport innefattar även ändringar i produktens placering.

Restrisker – risker som kan föreligga under produktens användning.

Underhåll – åtgärd som avser rengöring, reparation eller utbyte av produktens delar.

Operatör – person som kommer i kontakt med produktens transport, hantering, montering eller underhåll.

Garanti/reklamationstid - tiden efter försäljning under vilken tillverkaren är ansvarig för produktens tekniska skick. Reklamationer kan göras till tillverkaren inom 2 år.

Badtunna – badtunnans vattenfyllda del (se figur 1).

Utvändig kamin – kaminen (se figur 2) som är kopplad till badtunnan för uppvärmning av badvatten.

1.3 VARNINGAR

Garantin gäller under förutsättning att man har följt bruksanvisningen och de krav som anges där.

Produkten får endast hanteras och underhållas av operatörer som har läst igenom och förstått denna bruksanvisning.

Operatörerna måste ha fyllt minst 18 år och förstå innehållet i anvisningen.

Operatören måste använda säkerhetsutrustning.

Vid ev. tillbud som uppstår vid hantering eller användning av produkten måste all hantering upphöra. Vid behov måste räddningstjänsten tillkallas. Montering och underhåll får endast utföras av operatörer som har nödvändiga kunskaper för det.

Vid hantering, montering, underhåll och användning av produkten och dess delar måste alla tillämpliga nationella lagar/föreskrifter följas (förutom innehållet i denna anvisning) för att säkerställa säkerheten för alla användare och garantins giltighet.

Garantins giltighet kan inte säkerställas om köparen har gjort ändringar i produktens konstruktion eller använt icke-originaldelar som tillverkaren inte har godkänt. Vid frågor om denna bruksanvisning vänligen kontakta tillverkaren.

1.4 INFORMATION OM TILLVERKAREN

Tene Kaubandus OÜ

www.tene.ee



Org. nr: 10430670

Lihula mnt 22b 90510, Haapsalu, Estland Telefon: +372 472 2000

E-post: info@tene.ee

2 ANVÄNDNING

Badtunnan är avsedd för användning året runt, endast utomhus. Vattnet i badtunnan värms upp genom att elda i den utvändiga kaminen som ingår.

	FARA!	Det är strängt förbjudet att använda produkten inomhus. Det kan leda till allvarlig skada eller död.
	OBSERVERA!	Produktens användning för fel ändamål kan vara skadligt för egendom, produkten eller hälsa.
	FÖRSIKTIGHET!	Användning av icke-originaldelar kan vara skadligt för produkten och medföra risk för liv och hälsa.

3 TRANSPORT OCH MONTERING

3.1 TRANSPORT

Badtunnan transporteras i upprätt ställning.

Försäkra dig om att förpackningen är oskadd innan du öppnar den. Om du upptäcker några skador vänligen ange det i transporthandlingen, d.v.s. följesedeln.

Ett kולי väger ca 250–300 kg (beroende på modellen).

Ta bort plast- och pappförpackningen helt innan du börjar montera produkten.

Det krävs minst tre personer för att lyfta badtunnan på rätt plats. Om möjligt använd lyfthjälpmiddel.

3.2 MONTERING

Förpackningen innehåller följande delar:

1. Badtunna i PE-plast (polyetenplast)
2. Kupolformat täcklock till badtunnan
3. Utvändig kamin
4. Skorsten (i två delar)

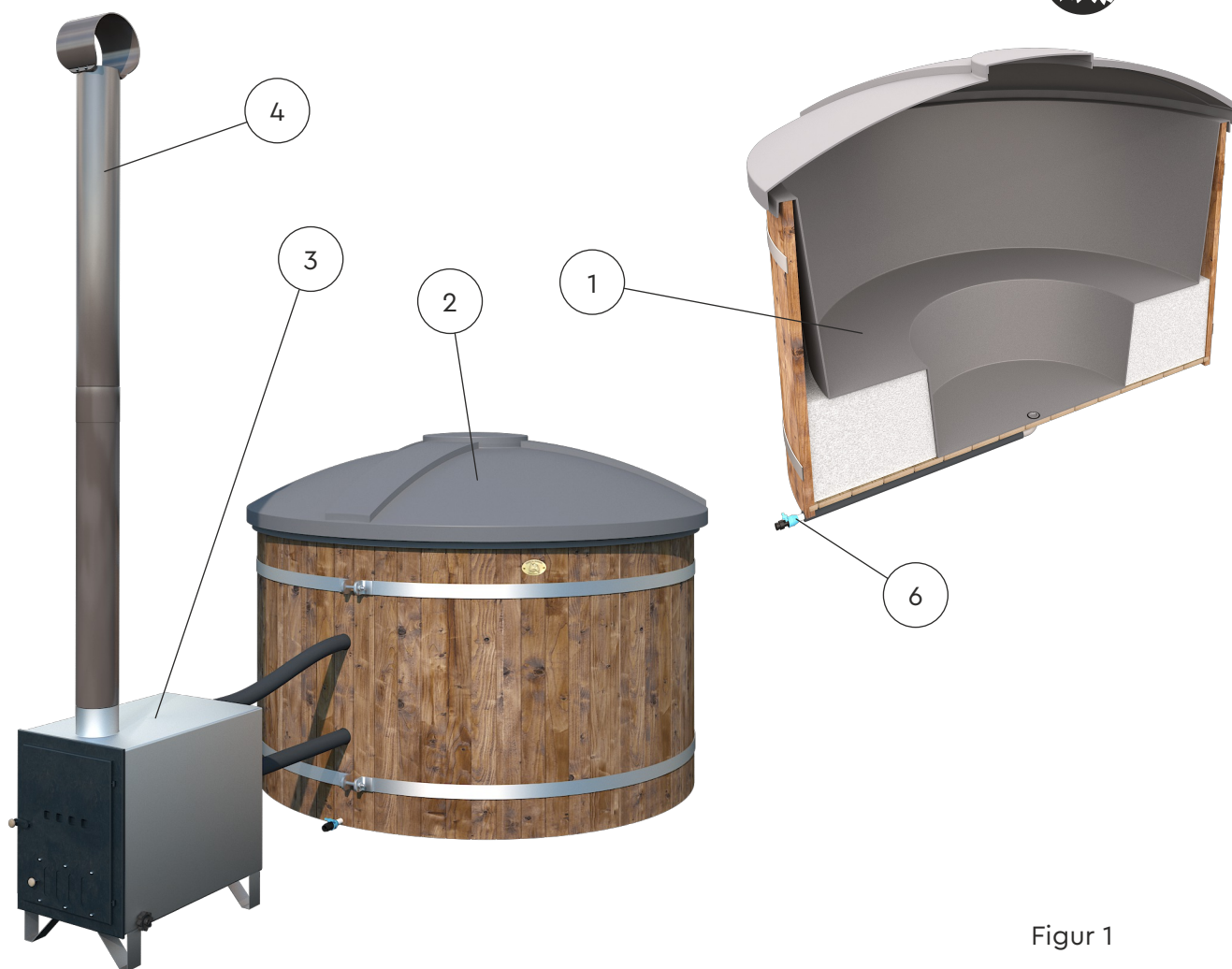

Figur 1

1. Skorstensöppning
2. Kaminlucka
3. Handtag till kaminluckan
4. Ventilationsöppning
5. Kaminens avtappningspropp
6. Badtunnans avtappningsventil Se figur 1

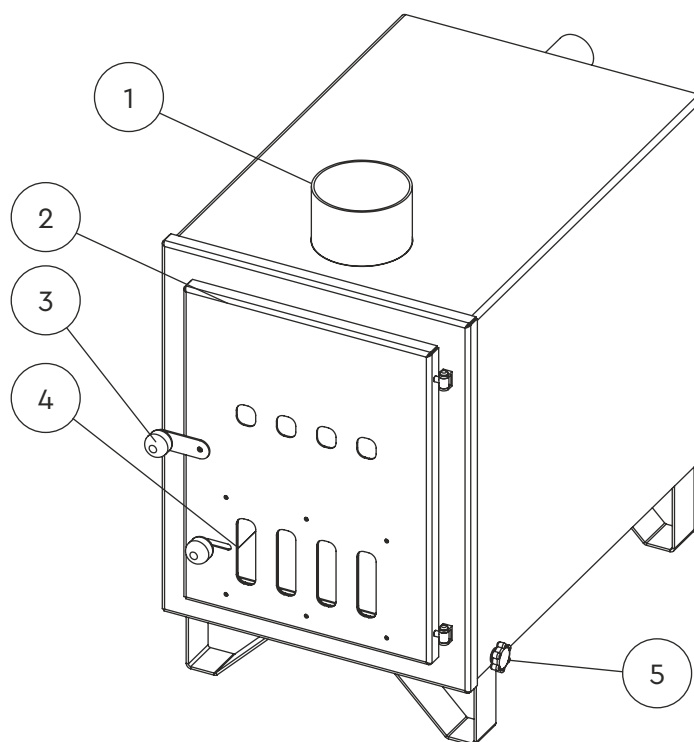

Figur 2

3.3 BRANDSÄKERHET

Försäkra dig om att kaminen och skorstenen inte placeras i närheten av träd och andra lättantändliga föremål. Använd helst en metallplåt framför kaminen för att eliminera antändningsrisken. Konsultera din lokala räddningstjänst för rätt säkerhetsavstånd.

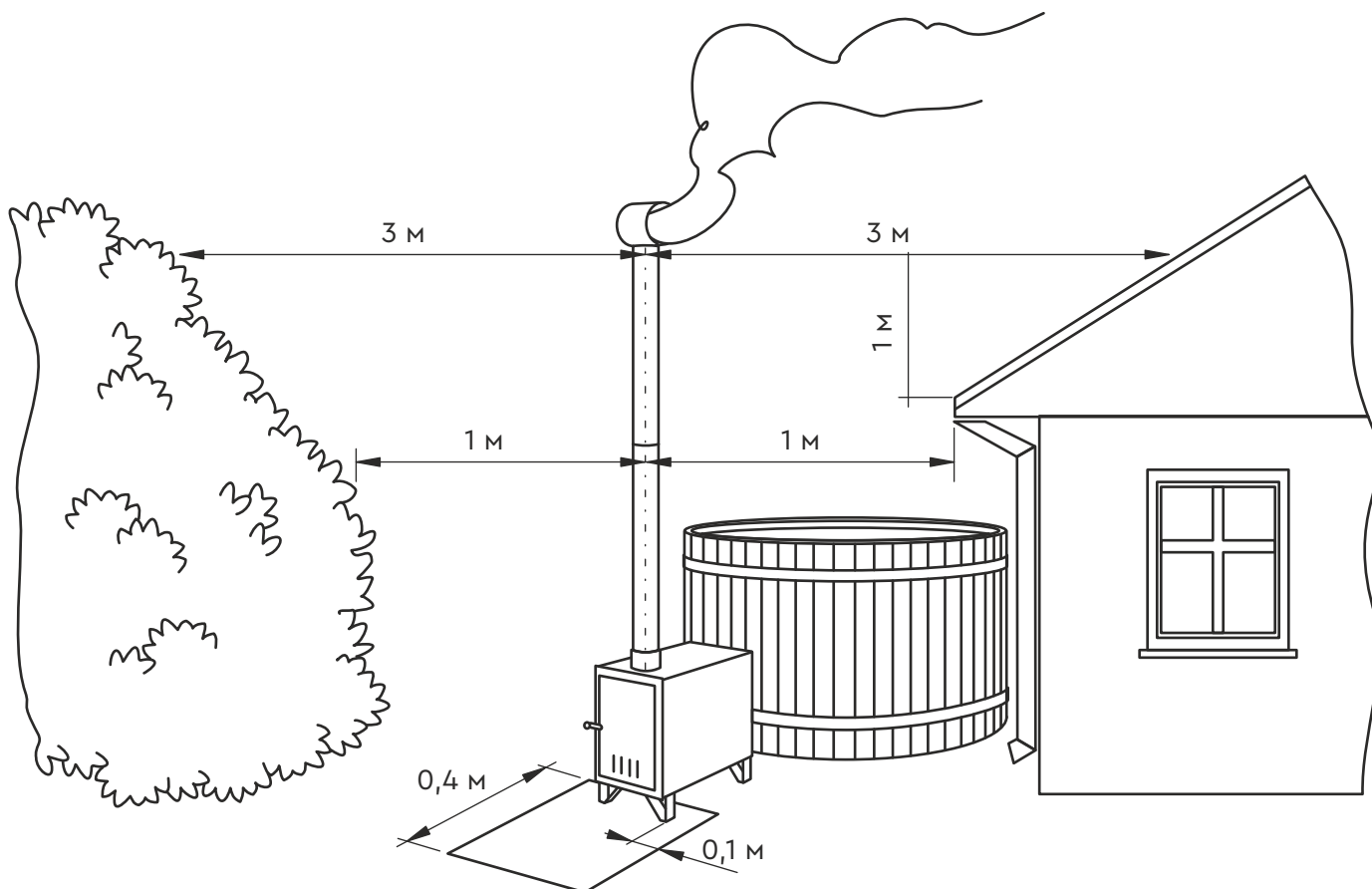

Figur 3

3.4 MONTERING

För att koppla slangarna till kaminen lossa slangklämmorna och trä slangarna stadigt på rören bakom kaminen. Använd flytande tvål eller annat lämpligt smörjmedel för att underlätta. Minst 4 cm överlappning krävs.

Försäkra dig om att avtappningspluggen är stängd innan du börjar fylla badtunnan med vatten. När badtunnan fylls med vatten för första gången kan kaminen avge lite smuts.

Följ ordningsföljden för montering som beskrivs i denna anvisning.

Rätt ordningsföljd för montering är:

- Ta bort plast- och pappförpackningen från alla delar.
- Placera badtunnan på förberett jämnt och hårt underlag.
- Kaminen måste monteras på samma underlag och höjd som badtunnan. Se figur 4.
- Koppla de elastiska slangarna (2 st.) till metallrören bakom kaminen. Minst 4 cm överlappning krävs.
- Spänn åt klämmorna (4 st.). Se figur 5 och 6.
- Stäng badtunnans ventil och kaminens avtappningspropp (kaminens avtappningskork hittar du inuti kaminen). Se figur 9 och 10.
- Montera skorstenen på kaminen. (Skorstenen består av två delar som måste sättas ihop). Se figur 7 och 8.
- Fyll badtunnan med vatten.

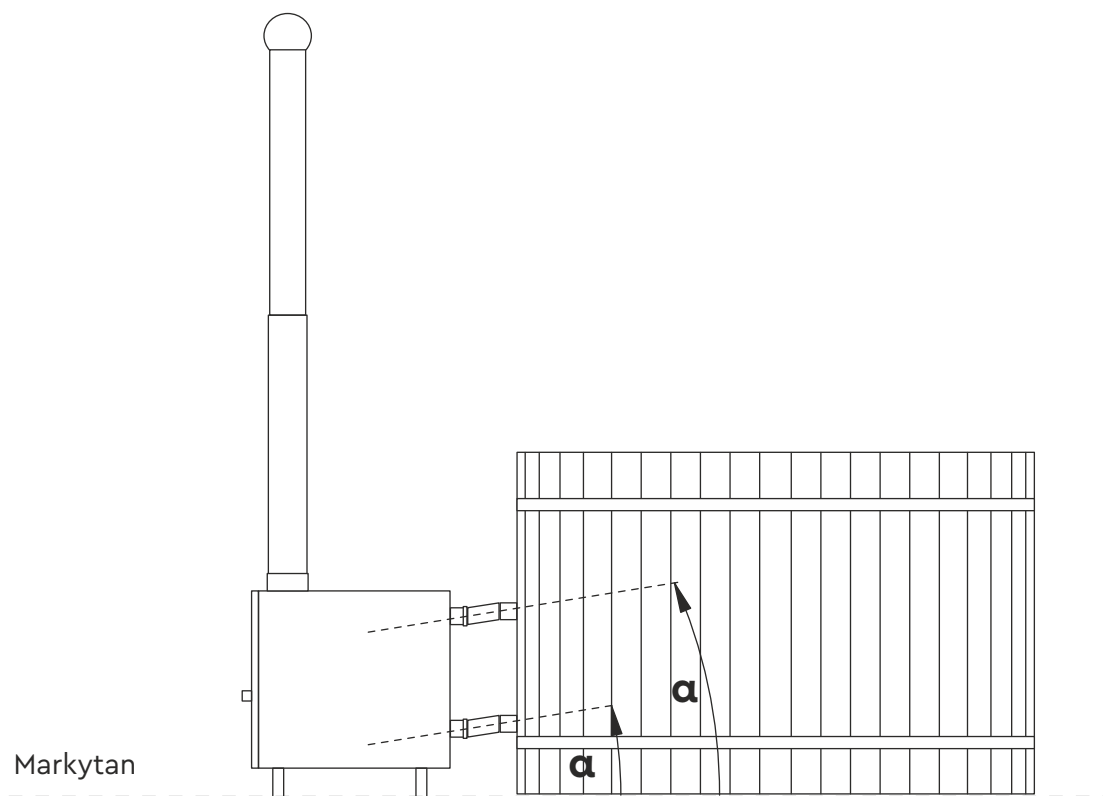

Figur 4

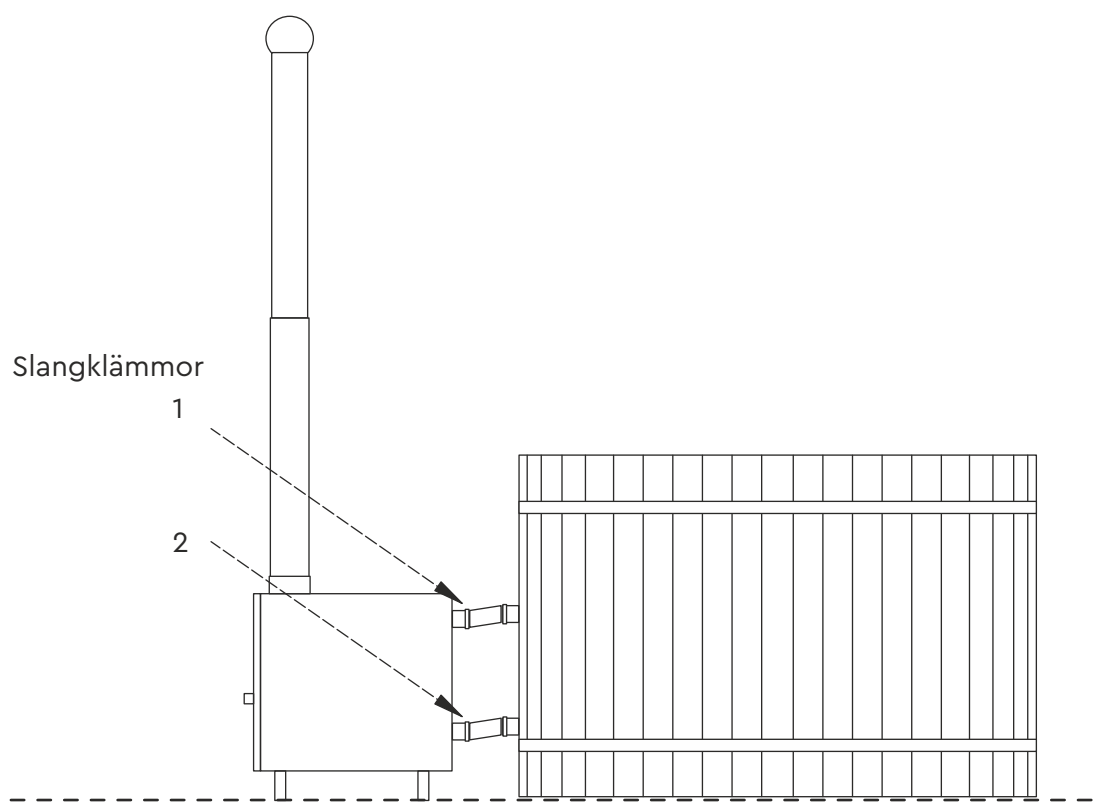

Figur 5

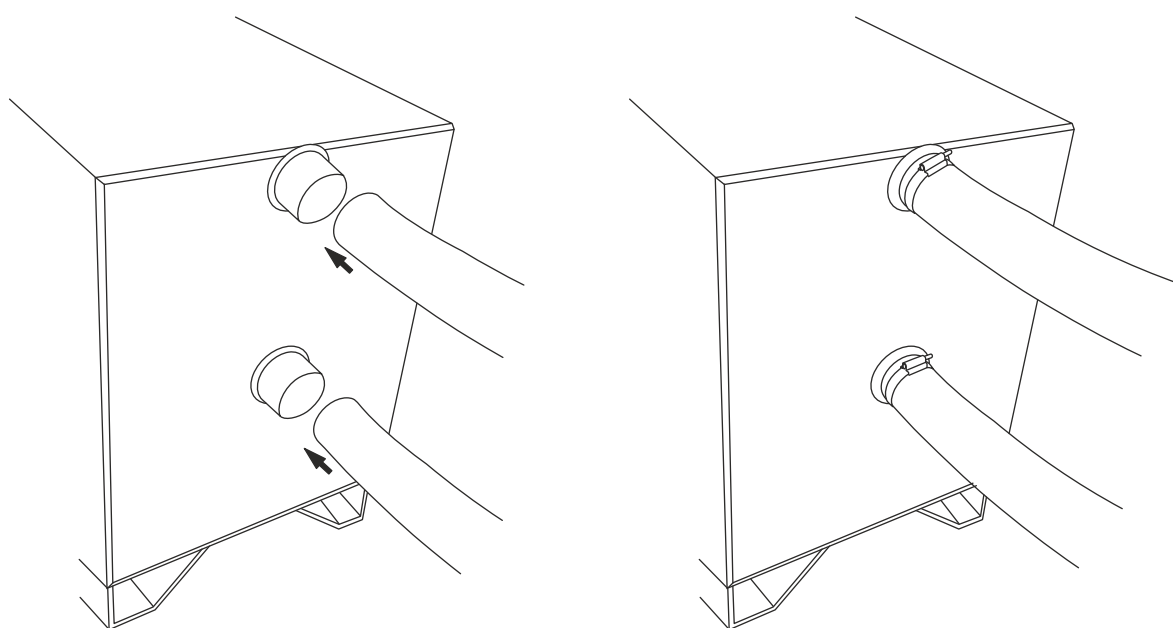

Figur 6

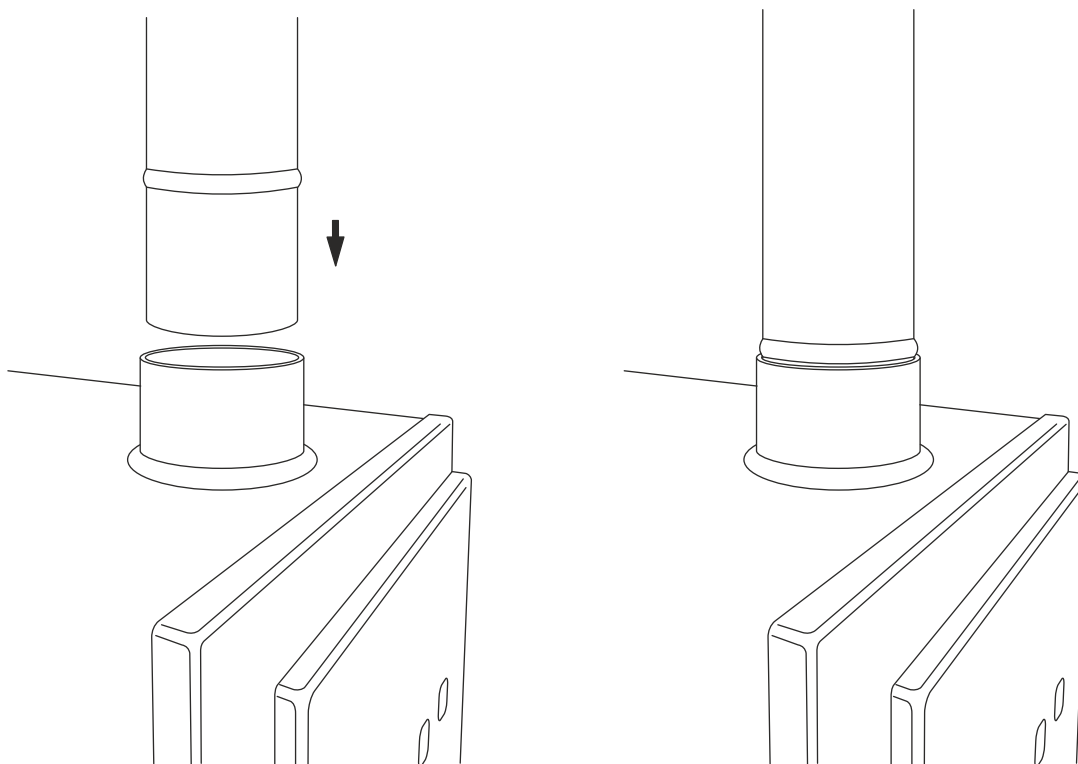

Figur 7

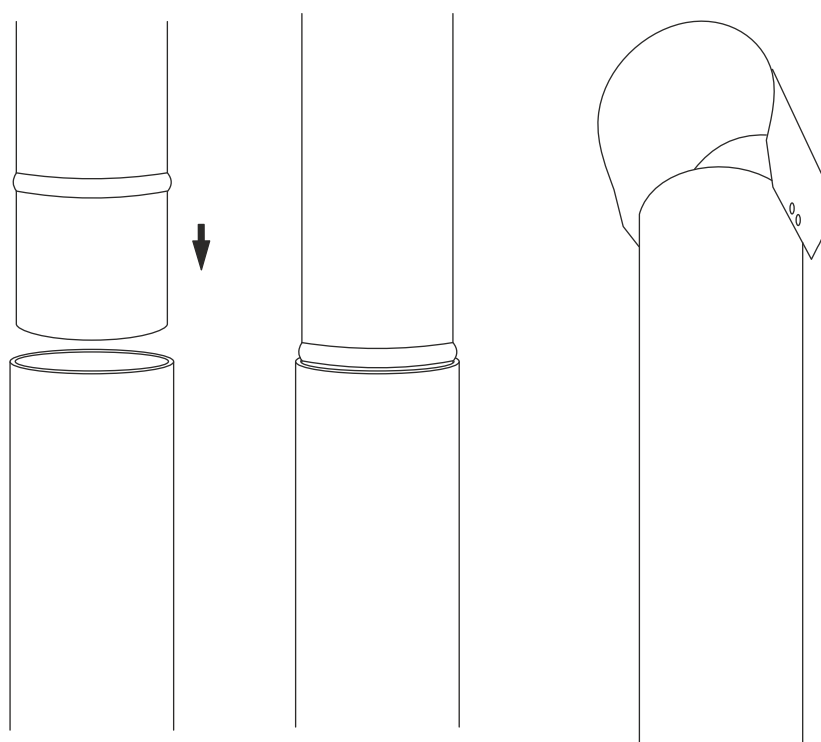

Figur 8

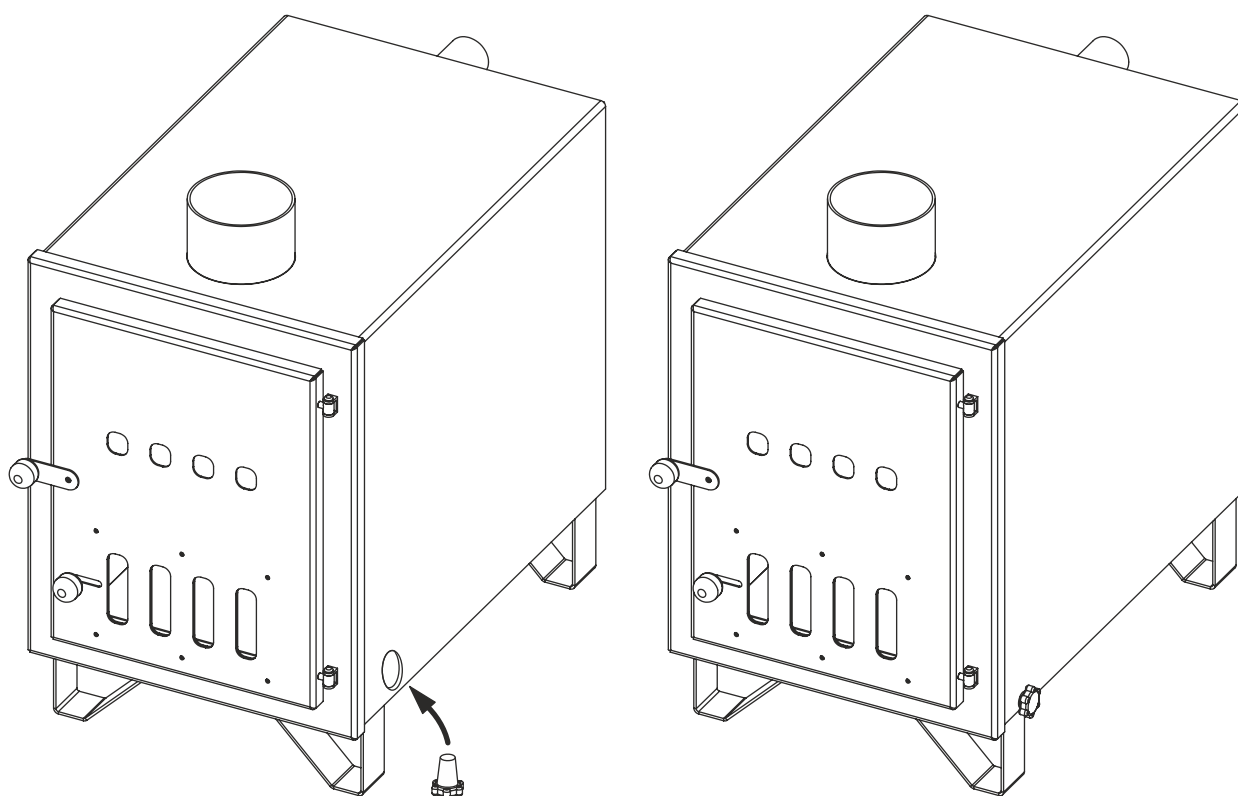

Figur 9

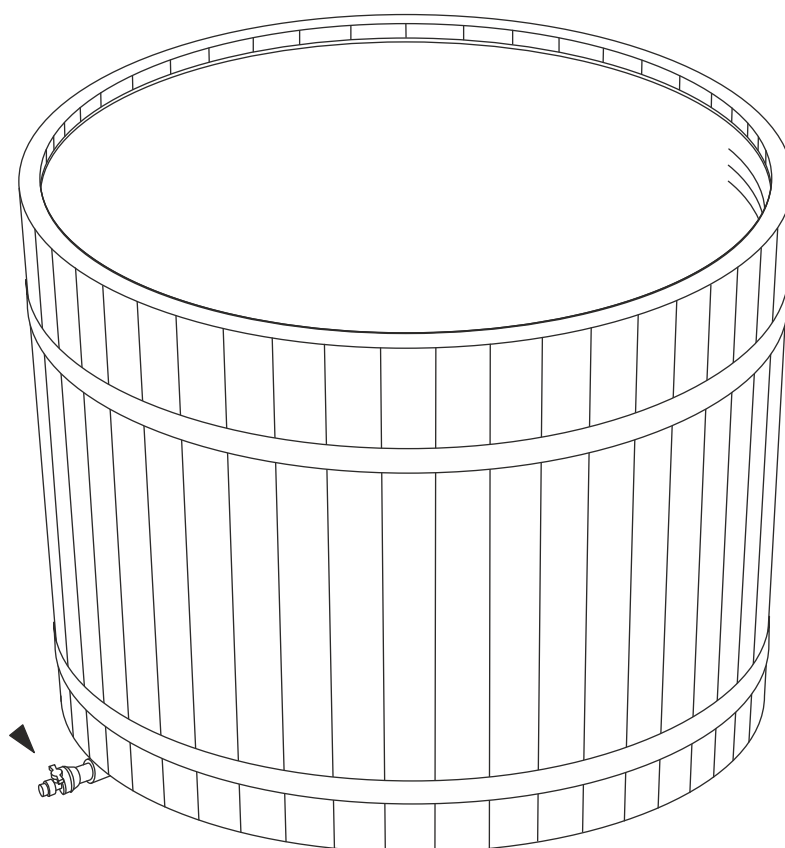

Figur 10



4 ANVÄNDNING

Innan användning av den utvändiga kaminen, gå igenom denna anvisning och kontrollera följande.

1. Försäkra dig om att monteringen är korrekt utförd (efter denna anvisning).
2. Innan du tänder kaminen se till att badtunnan har fyllts med vatten minst upp till 5 cm över det översta rörhålet till kaminen.
3. Försäkra dig om att badtunnans avtappningsventil och kaminens avtappningsplugg är stängda.
4. Försäkra dig om att badtunnan inte läcker.
5. Försäkra dig om att slangarna sitter ordentligt och är vattentäta.
6. Försäkra dig om att badtunnan, den utvändiga kaminen och slangarna däremellan är korrekt monterade. Se figur 5 och 6.

I början av eldning i kaminen kan viss kondens (vattendroppar) uppstå i eldstaden, vilket inte är läckage.

Under tiden när kaminen används (när det redan brinner i kaminen) får kaminluckan endast öppnas för påfyllning med ved.

	FARA!	Kaminlucka som lämnas öppen efter påfyllning med ved kan medföra brandfara.
	FARA!	Brasan i kaminen får inte tändas innan badtunnan har fyllts med vatten.
	FARA!	Det är strängt förbjudet att använda tändvätska och andra liknande vätskor eller ämnen i fast form. Det kan medföra fara för liv och hälsa samt skada produkten.
	FÖRSIKTIGHET!	Ställ aldrig några föremål ovanpå kaminen. Brandrisk!

Den utvändiga kaminen och skorstenen är mycket varma under eldning och några timmar därefter. Vidrör aldrig dessa delar med bara händer under den tiden. När du öppnar eller stänger kaminluckan, håll i handtaget. Se figur 2.

Endast en vuxen person får elda i kaminen för badtunnan.

Under tiden när man eldar i kaminen måste vattnet i tunnan cirkulera. Rör om vattnet då och då för att få en jämn temperatur.

Rekommenderad vattentemperatur är 35–38 °C. Högre vattentemperaturer kan orsaka hälsoproblem.

Tappa aldrig ur vattnet ur tunnan innan brasan i kaminen har slocknat helt och kolen har svalnat.

När kaminen inte används ska kaminens avtappningsplugg vara i öppet läge.



Använd aldrig klor, medel med klorinnehåll eller andra frätande kemikalier i badtunnor.

Använd aldrig nötande eller vassa föremål för rengöring av badtunnan. När badtunnan inte används bör den vara täckt med lock som skyddar mot nederbörd, smuts och UV-strålning. Det är inte tillåtet att sitta, stå eller gå på badtunnans täcklock!

På vintertid se till att vattnet inuti kaminen inte fryser. Tänd aldrig brasan i en kamin som innehåller fruset vatten!



Efter varje eldning rengör kaminen från aska för att askgallret av gjutjärn inte ska förlora sin funktionsduglighet.

Metallbeslagen (metallband) måste spännas/lossas med hjälp av muttrar efter rådande väderförhållanden. Trä är naturmaterial som krymper vid torrt väder och expanderar i fuktiga förhållanden.

	FÖRSIKTIGHET!	Vid användning av klor eller kemikalier med klorinnehåll upphör garantin att gälla.
	FÖRSIKTIGHET!	Vid inkorrekt underhåll eller användning kan garantin upphöra att gälla.

5 RESTRISKER

Restrisker är risker som finns kvar även efter vidtagna försiktighetsåtgärder.

	FARA!	Lämna aldrig barn som befinner sig i eller i närheten av badtunnan utan uppsikt. Drunkningsrisk!
	FARA!	Den utvändiga kaminen och skorstenen är mycket varma under användning! Vidrör inte dem med bara händer. Brännrisk!
	FARA!	Våta ytor kan vara hala. Skaderisk!

6 UNDERHÅLL

Den utvändiga kaminens asklåda måste tömmas/rengöras efter varje användning för att askgallret i gjutjärn inte ska förlora sin funktionsduglighet.

Rengör helst badtunnan efter varje användning. Badtunnan kan rengöras med högtryckstvätt, samt med användning av vanliga rengöringsmedel, skurtrasor och rengöringssvampar för hemmahushåll.

Badtunnans trädelar måste en gång om året behandlas på nytt med träskyddsmedel.

Kaminluckans gångjärn måste smörjas två gånger om året med ett värmebeständigt smörjmedel för att säkerställa luckans rörlighet.

Metallbeslag (metallband) måste spännas/lossas med hjälp av muttrar efter rådande väderförhållanden. Trä är naturmaterial som krymper vid torrt väder och expanderar i fuktiga förhållanden.

7 REKLAMATIONSRÄTT

Köparen har rätt att reklamera fel på varan till säljaren inom två år från köptillfället.

Tillverkaren åtar sig inte ansvar för sådana fel som är karakteristiska för trämaterial, såsom färgskiftningar eller förändringar, sprickor mm som beror på skiftande fuktförhållanden.

Tillverkaren åtar sig inte ansvar för färgskiftningar i badtunnans plastinsats (blekning, kalkning mm). Frostskador ersätts inte om dessa kunde ha undvikits genom korrekt användning av produkten.

Tillverkaren ersätter inte skador som orsakats av oförutsedda händelser eller andra extraordinära väderförhållanden.

Normalt slitage i samband med produktens användning ersätts inte. Tillverkaren ersätter inte frätskador orsakade av kemikalieanvändning eller överdosering av kemiska medel.

Ev. tilläggskostnader, t.ex. kostnader för byggande eller rivning av en terrass, ersätts inte.

Tillverkaren ersätter inte kostnader om försök har gjorts att på eget bevåg ändra eller reparera produkten eller om produkten inte har används ändamålsenligt.

Reklamationsrätten gäller inte om produkten har lagrats i fel position eller i olämpliga förhållanden.

8 KONTAKT

Tene Kaubandus OÜ
www.tene.ee
Adress: Lihula mnt 22b 90510, Haapsalu, Estland
Telefon: +372 472 2000
E-post: info@tene.ee