

When using the Hollywood SR-2 Bicycle Rack, always remember the following points:

Drive slowly during use on bumpy or dirt roads.

Never place more than 2 bikes or 75 lbs (35KG) on the rack.

Keep bicycle tires at least 14" (30cm) away from exhaust pipe.

Check tightness of all bolts and knobs prior to use.

Tighten all straps before and after mounting bikes.

Check the rack, bicycles and strap tightness/condition regularly during use.

Caution: Be sure that the spare tire is properly mounted to the vehicle and that the mounting bracket/apparatus is suitable and strong enough to support the entire weight of the spare tire, bike rack and bicycle(s). Contact the vehicle manufacturer if there are any questions regarding the strength of the mounting apparatus.

Compatibility: This rack will NOT fit Honda CRV (1996-2007) and Toyota RAV4 (1996-2009) Please use model SR1.
Fits tire sizes up to 12.5" with 3.25" wheel backspacing or equivalent.

For instructions in Spanish, please see pages 6 and 7

Para obtener instrucciones en español, por favor, consulte las páginas 6 y 7

For instructions in French, please see pages 7 and 8

Pour obtenir des instructions en français, s'il vous plaît voir les pages 7 et 8

Step 1: Measure the distance from the face of the spare tire to the wheel's mounting plate

Tools needed: tape measure and yardstick (or equivalent straight edged object).

1. Remove center cap from wheel. This may require you to remove the wheel to "pop" the cap off.
2. Look inside the hole in the wheel and make sure you can see the wheel's mounting plate.
3. Place the yardstick against the tire so that it is making contact with both sides of the tire and intersects the wheel's hole.
4. Insert the tape measure until it stops against the plate and record the distance (see Fig. 1).

If the measurement is between 2.75" (70mm) and 4.25"(108mm), use the "Short Mounting Tube" and short center bolt.

If the measurement is between 4.25" (108mm) and 5.75"(145mm), use the "Medium Mounting Tube" and medium center bolt.

If the measurement is between 5.75" (145mm) and 7.25"(185mm), use the "Long Mounting Tube" and long center bolt.



Fig. 1

If the measurement is less than 2.75" (70mm) or greater than 7.25"(185mm), please call Hollywoodracks at 800-747-4085 or email us at info@hollywoodracks.com for assistance. We will require the rack's serial number, tire size, wheel size and backspacing, vehicle make/model/year and the measurement that you have just taken.

SR2 Box Contents

Main Frame (fig. 2A)

Rectangular inner box contents (Fig. 2B):

- Bike Support Arms
- Mounting tubes (long & short)
- Cover plate
- Bike Cradle straps (4)

Square inner box contents (Fig. 2C):

- Mounting plate (3/8-16 internal thread)
- Bag with 4 tire bumpers
- Misc. parts bag (Fig. 2C)
- Hardware bag (Fig. 2D)



Fig. 2A Main frame

Fig. 2B



Hardware Bag Contents (Fig. 2D):

- A: Support bolts (7/16-20 x 3 1/8"), nuts & washers
- B: Cover plate bolt (3/8-16)
- C: Center bolt(s) 3/8-16 x 5" & 3/8-16 x 3.25"
- D: Mounting tube carriage bolts (3/8-16), nuts, washers
- E: Center bolt washer
- F: Center bolt locking split washer
- G: Open end wrench (9/16" & 5/8")
- H: Hex key for bike cradles (5mm)
- I: Hex key for cover plate bolt (6mm)

Misc. Parts bag (Fig. 2E)

- J: Main frame caps (2)
- K: Tie-downs (2)
- L: Lock with two keys (3/8-16)
- M: Foam pad for mounting plate

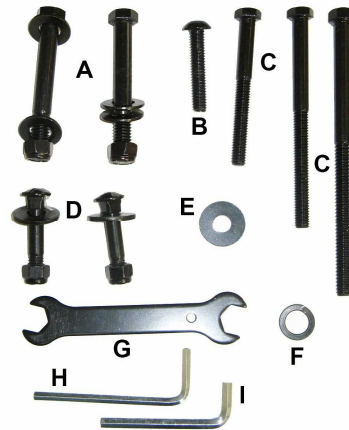

Fig. 2D

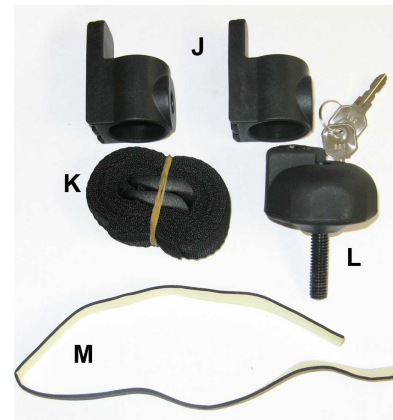

Fig. 2E

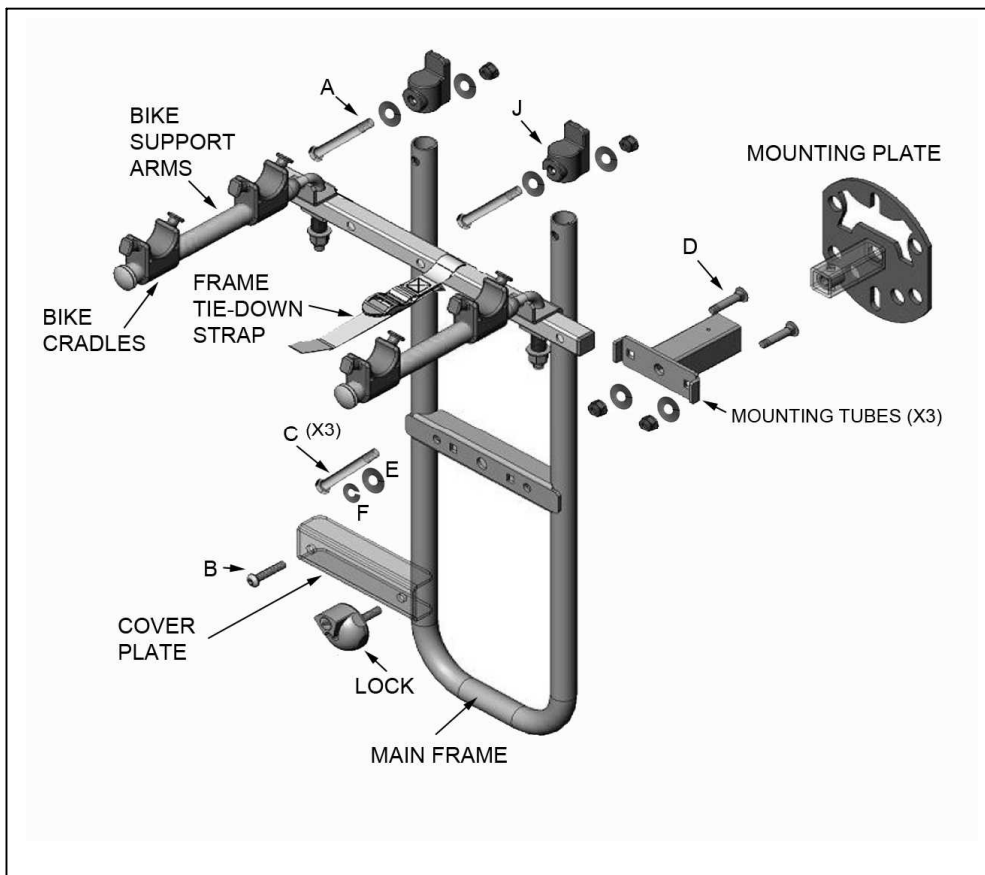

Fig. 3

Step 2: Assembly

Tools needed:

1. Hex key (H&I)
 2. Double open end wrench (G)
 3. Adjustable wrench
- Or 5/8" socket wrench

Assemble the support bar to the rack:

If your vehicle has a center mounted spare tire, Use holes 2 and 4 for assembly. If your vehicle has a side mounted spare, use either holes 1 & 3 or 3 & 5 depending on your vehicle. (Fig. 4A).

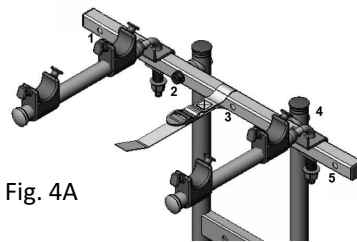
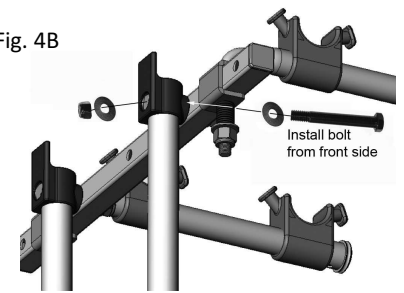

Fig. 4A

Fig. 4B



Next, install plastic caps J onto the main frame's tube ends. Bolt the support bar to the main frame of the rack using Support bolts/nuts/washers A, taking care to align the bolt, cap and support bar. Bolt should be inserted from the front of the rack per Fig. 4B.

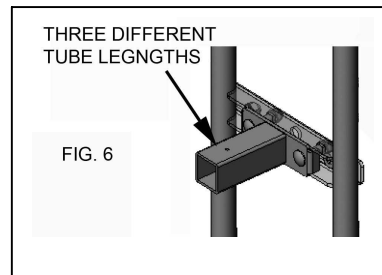

Fig. 5A

Attach Rubber Straps to Bike Cradles (Fig. 5A)

Note round hole attaches to rear anchor.

Spread the cradles apart and tighten center screw with hex wrench H (They can be adjusted later). Attach the 4 tire bumpers to the round tubes on the main frame (one at each corner). They will be repositioned after the rack has been installed on the wheel to make contact with the tire (Fig. 5B).



THREE DIFFERENT
TUBE LENGTHS

FIG. 6

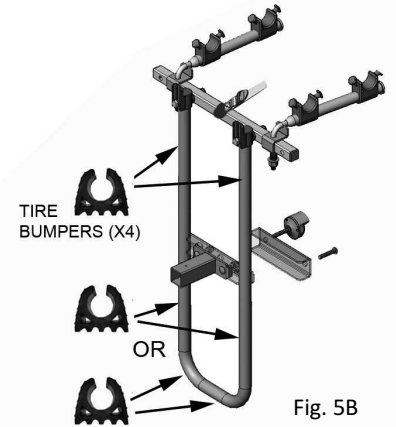

Fig. 5B

Bolt the correct Mounting Tube to the main frame of the rack, using bolts/nuts/washers D.

(Use the short tube & center bolt if the distance measured between the face of the tire is between 2.75" (70mm) and 4.25" (108mm). Use the medium tube and center bolt if the distance measured is between 4.25" (108mm) and 5.75" (145mm). Use the longest tube and center bolt if the distance measured is between 5.75" (145mm) and 7.25" (185 mm)

See Fig. 6

NOTE: be sure to install bolts D from the inside of the rack with the nuts on the Cover Plate side.

Included with the rack is a self adhesive foam pad M. Using scissors, cut small strips and apply to rear of mounting plate as shown in Fig. 7.

This will provide friction between mounting plate and spare tire holder.

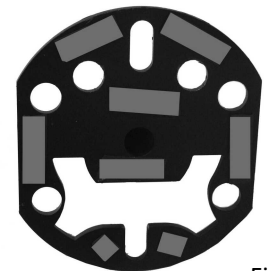

Fig. 7

Installing the mounting plate on your vehicle

Remove wheel. Install the mounting plate on your vehicle so that at least two of the wheel holder bolts are resting on the mounting plate holes. Try using the "preferred orientation". Per Fig. 8A & 8B. The square tube on the mounting plate should be centered (Fig. 9). Note that different vehicles use different bolt patterns and may require the mounting plate to be rotated 180 degrees. (Alternative orientation). Be sure that the mounting plate sits firmly on the bolts.

Fig. 8A

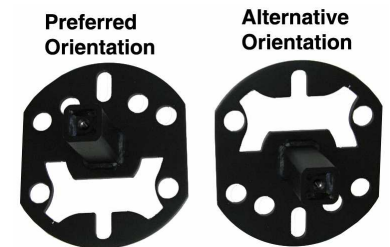

Fig. 8B



Fig. 9



Fig. 10

Installing the mounting plate on your vehicle continued

Place your spare tire back on the vehicle, covering the mounting plate, taking care to securely re-tighten your lug nuts. The mounting plate's tube should be protruding from the center of the wheel (Fig. 9). **Be sure your tire is properly inflated before installing rack to mounting plate.**

Installing the rack to the mounting plate

Attach the rack to the car by sliding the Mounting Tube over the square tube on the Mounting Plate. Position the bumper pads so they make contact with the tire. See Fig. 10. The rack or bumpers must be pressed snug against the tire for proper installation.

Safety Overlap: The mounting tube needs to slide approximately 1 ¼" over the tube protruding from the wheel. There is a small hole on the top of the mounting tube and the inner tube should be visible through the hole. If you cannot see inside the hole due to your tire size, then either make an approximate measurement or insert a straightened paper clip into the hole and check if you can make contact with the inner tube. See Fig. 11.

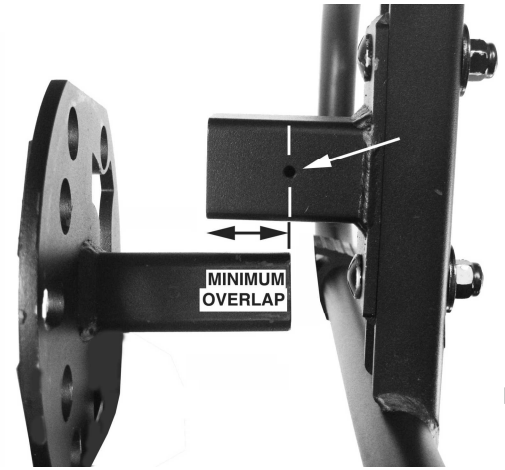

Fig. 11

Installing the rack to the mounting plate

1. In the case you need additional space to bring the rack closer to the tire, remove the rubber bumpers.
2. Place the split washer and then the center washer onto the correct bolt and install into the Mounting Tube. **Tighten securely.** See Fig. 12 A&B
3. Attach the cover plate with the cover plate bolt **B** threaded locking knob. *The lock **L** and bolt can be mounted on either side.* Use hex key **H** to tighten bolt. See Fig. 13. To use the lock, turn the key so that the knob does not on its treaded rod. The insert and thread the lock on securely. Turn the key again so the lock can spin freely and remove the key. *Please record the key number in case you lose it! Lock can be used on either left or right side.*



Fig. 12A



Fig. 12B

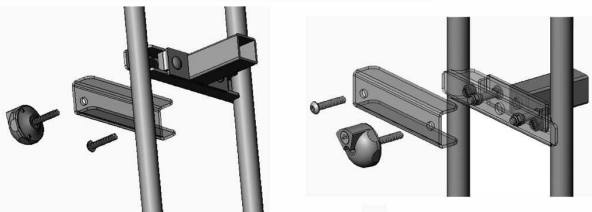

Fig. 13A



Fig. 13B

Mounting Bikes to the Rack:

Push up the spring loaded bicycle support arm. Rotate the arms outward. Arms should drop into slot in a locked position when carrying bikes and remain in a folded position when not in use. Support arm cradles can be re-adjusted to the desired position.

With the support arms in the outward, locked position, mount the first bicycle into the bike cradles and pull the strap snugly over the frame. Rotate the bike's pedal arm so the pedal will not be in contact with the car's body or the tire. Be sure the wheels are at least 12"/30cm from the exhaust pipe, and the wheels can clear a steep driveway. Mount the second bike into the cradles and secure with rubber straps. Handlebars should be on the opposite side of the car (fig. 18).

Use the attached safety/ tie down strap and tie-downs **K** to secure the bike(s) to the rack by wrapping the strap through the bike's frame and through the rack (Fig. 16). When not carrying bikes, wrap the loose end of the strap around the center cross bar and re-attach it to the buckle (Fig 15A&B)



Fig. 14

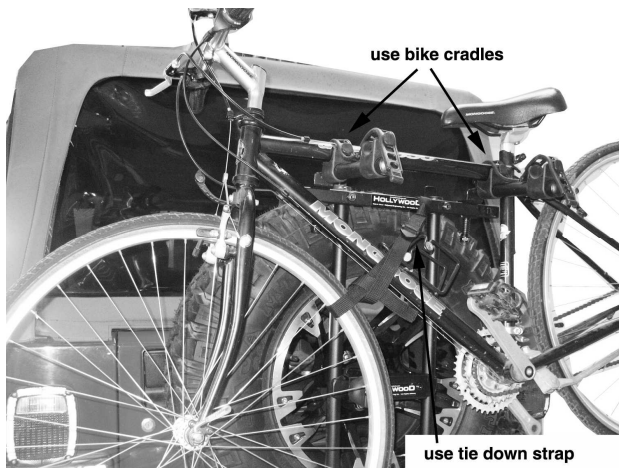
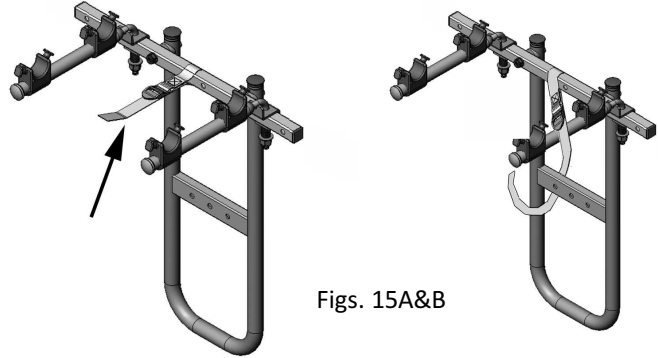

Fig. 16



Figs. 15A&B

Bike Adapter Pro
(optional accessory, sold separately)

The Bike Adapter Pro is an artificial top tube that allows ladies bikes and bikes with non-traditional frames to be used with most racks.



Limited Lifetime Warranty (effective January 1, 2008):

Hollywood Racks will warrant its car racks and accessories during the time that an original retail purchaser owns the product subject to the exclusions and limitations of this warranty. Hollywood Racks will remedy defects in materials and workmanship by repairing or replacing (at its option) a defective part without charge for labor or parts. Hollywood Racks may elect (at its option) to issue a refund equal to the purchase price paid for the product.

This warranty does not cover problems caused by normal wear and tear including (but not limited to) weather, scratches, dents, rust, accidents, unlawful vehicle operation, misuse, abuse, neglect, theft, unauthorized modifications, or unauthorized repair. No warranty is given for defects resulting in incorrect assembly, incorrect installation onto the vehicle, installation on a "no fit" vehicle, incorrect attachment of bicycles onto the rack, or overloading of the rack's weight restrictions. This warranty terminates if the original retail purchaser transfers the product to any other person.

If a product is believed to be defective, the original retail purchaser should contact either the original retailer or Hollywood Racks directly at 800-747-4085 or at info@hollywoodracks.com

Disclaimer of Liability: Repair or replacement of a defective product or the issuance of a refund or credit (as determined by Hollywood Racks) is a purchaser's exclusive remedy under this warranty. Damage to a purchaser's vehicle, cargo, bicycles and or to any other person is excluded. This warranty is expressly made in lieu of any and all other express warranties, whether oral or written.

Hollywood Racks shall not be liable for any direct, indirect, consequential, incidental, special, punitive or any other damages in connection with the purchase, use or handling of this product. **Some states do not allow the exclusion or limitation of consequential or incidental damages and the above limitation may not apply to you. This warranty gives you specific legal rights and you have other rights, which vary from state to state.**

Hollywood Racks
 12812 South Spring Street Los Angeles, CA 90061
 (800) 747-4085 (310) 516-8600 Fax (310) 516-8955
 Customer Service Hours: 8:00 AM- 3:00 PM Pacific Time M-F
www.hollywoodracks.com info@hollywoodracks.com

Instrucciones en Español

Cuando se utiliza el Hollywood SR-2 soporte para bicicletas, siempre recuerde los siguientes puntos:

Conduzca despacio durante su uso en caminos llenos de baches y la suciedad.

Nunca coloque más de dos bicicletas y 75 libras (35 kg) en el rack.

Mantenga los neumáticos de bicicleta por lo menos 14 "(30cm) de distancia del tubo de escape.

Comprobar el ajuste de todos los pernos y perillas antes de su uso.

Apriete todas las correas antes y después de las bicicletas de montaje.

Revisar el soporte, las bicicletas y la tensión de las correas / condición regular durante el uso.

Precaución: Asegúrese de que el neumático de repuesto está montado correctamente al vehículo y que el soporte de montaje / aparato es adecuado y lo suficientemente fuerte como para soportar todo el peso de la rueda de repuesto, portabicicletas y bicicletas (s). Póngase en contacto con el fabricante del vehículo, si hay alguna pregunta con respecto a la fuerza del aparato de montaje.

Compatibilidad: Este rack no se ajusta Honda CRV (1996-2007) y el Toyota RAV4 (1996-2009) Por favor, use SR1 modelo.

Paso 1: Medir la distancia desde la cara de el neumático de repuesto de la placa de montaje de la rueda

Herramientas necesarias: una cinta métrica y criterio

(o equivalente objeto filo recto).

1. Quite la tapa del centro de la rueda. Es posible que tenga que quitar la rueda del montaje de la tapa.
2. Observar el interior del agujero en la rueda y asegurarse de que puede ver la placa de montaje de la rueda.
3. Coloque el criterio con el neumático de modo que está haciendo contacto con ambos lados de la llanta y la intersección con la rueda del agujero.
4. Inserte la cinta de medir hasta que se detenga contra la placa y registrar la distancia (ver fig. 1).

Si la medida es entre 2.75 "(70mm) y 4.5" (115mm), utilizar el "tubo corto de montaje" y el perno de centro corto.

Si la medición es de 4,5 "(115mm) y 6" (152mm), utilizar el "tubo largo de montaje" y el perno de centro largo.

Si la medida es de 2,75 "(70 mm) o mayor a 6" (152mm), por favor llame al 800-747-4085 o Hollywoodracks en un correo electrónico a info@hollywoodracks.com y le enviaremos el adaptador correcto sin ningún cargo. Vamos a exigir el número de serie del porta bici, del tamaño del neumático, la marca del vehículo / modelo / año y la medida que usted acaba de tomar.

Paso 2: Emsanblarla

Herramientas necesarias:

1. Llave hexagonal (H & I)
2. Llave de doble extremo abierto (G)
3. llave ajustable
- 0 5 / 8 "llave de tubo

Montar la barra de soporte para el estante:

Si su vehículo tiene al centro el montaje de neumáticos de repuesto, utilice los orificios 2 y 4 para el montaje. Si su vehículo tiene a un lado la refacción montada, utilice los hoyos 1 y 3 o 3 y 5, dependiendo de su vehículo. (Fig. 4A).

A continuación, instale las tapas de plástico J en los extremos del tubo de la estructura principal.

Perno de la barra de soporte a la estructura principal del portabici con tornillos de soporte / tuercas / arandelas A, teniendo cuidado de alinear el perno, la tapa y la barra de apoyo. Perno se inserta desde la parte delantera de la parrilla por la figura. 4B.

Coloque las correas de goma para cunas Bici (Fig. 5)

Agujero redondo nota adjunta para anclar trasero.

Difundir las cunas separadas y apretar el tornillo central con una llave hexagonal H (Se puede ajustar más tarde). Coloque los 4 toques de neumáticos para los tubos redondos en el cuadro principal (uno en cada esquina). Que se volverá a colocar después de que el portabici se ha instalado en la rueda para hacer contacto con el neumático (Fig. 5B).

Tornillo del tubo de montaje correcto a la estructura principal de la parrilla, el uso de tornillos / tuercas / arandelas D.

(Use el tubo corto y tornillo central, si la distancia medida entre la cara de la llanta es de 2.75 "(70mm) y 4.5" (115mm), utilizar el tubo largo y el perno de centro si la distancia se mide entre 4.5 "(115mm) y 6 "(152mm). Véase la figura 6.

NOTA: asegúrese de instalar los tornillos D desde el interior del bastidor con las tuercas en el lado de la placa de cubierta.

Incluido con el portabici es una almohadilla de espuma autoadhesiva M. Con la tijera, cortar tiras pequeñas y se aplican a la parte trasera de la placa de montaje como se muestra en la figura. 7. Esto proporcionará la fricción entre la placa de montaje y soporte de rueda de repuesto.

Instalación de la placa de montaje en su vehículo

Retire la rueda. Instale la placa de montaje en su vehículo, asegurándose de orientar la placa de modo que el tubo cuadrado está centrado (ver fig. 8A). Tenga en cuenta que los vehículos de diferentes patrones de uso diferentes perno y puede requerir la placa de montaje que gira 180 grados. (Fig. 8B). Asegúrese de que la placa de montaje se asienta firmemente en los tornillos. **NOTA:** No coloque la placa con el lado plano hacia arriba y hacia abajo. Coloque el neumático de repuesto de nuevo en el vehículo, que cubre la placa de montaje, teniendo cuidado de volver a conectar de forma segura sus tuercas. Tubo de la placa de montaje debe ser que sobresale del centro de la rueda (Fig. 9). Asegúrese de que sus neumáticos Esten inflados correctamente antes de instalar la placa del porta bicis al montaje

Instalación del porta bicis a la placa de montaje

Adjuntar el porta bici al coche deslizando el tubo de montaje sobre el tubo cuadrado en la placa de montaje. La posición de protectores para la cuna para que tengan contacto con el neumático. Ver fig. 10. El porta bici se debe presionar junto al bloque contra el neumático para su correcta instalación. **Superposición de seguridad:** El tubo de montaje tiene que deslizar alrededor de 1/4" sobre el tubo que sobresale de la rueda. Hay un pequeño orificio en la parte superior del tubo de montaje y la cámara de aire debe ser visible a través del agujero. Si no puede ver el interior del agujero debido a su tamaño de los neumáticos, entonces o bien realizar una medición aproximada o insertar un clip en el orificio y comprobar si se puede hacer contacto con el tubo interior. Ver fig. 11.

Instalación del porta bicis y la placa de montaje

1. En el caso de que necesite espacio adicional para acercar el porta bici a la llanta, quitar los bloques de goma. **2.** Coloque la arandela de división y luego la arandela de centro en el tornillo correcto e instalar en el tubo de montaje. Ajuste con firmeza. Ver fig. 12 A y B
3. Fije la tapa con la placa de cubierta de seguridad del perno B cierre roscandoLa y el perno de bloqueo se puede montar en cualquier lado. Use H llave hexagonal para apretar el perno. Ver fig. 13. *Para cerrar, gire la llave para que la perilla enrosque ya asegurada de nuevo gire la llave para que la perilla pueda girar libremente y retire la llave. Anote el número de clave en caso de que lo pierda! La perilla se puede usar en el lado izquierdo o derecho.*

Montaje de bicicletas al porta bicis

Empuje hacia arriba el resorte del brazo de apoyo para bicicletas. Girar los brazos hacia afuera. Los brazos deben caer en la ranura en una posición de bloqueo cuando esta cargando las bicicletas y recuerda cuando no esta en uso se mantienen en una posición plegada. Soportes del brazo se puede volver a ajustar a la posición deseada.

Con los brazos de soporte en la posición exterior, cerrado, monte la bicicleta por primera vez en las cunas de la bicicleta y tire de la correa perfectamente sobre el marco. Gire el brazo del pedal de la bicicleta por lo que el pedal no se pondrá en contacto con la carrocería del coche o el neumático. Asegúrese de que las ruedas de por lo menos 12" / 30 cm del tubo de escape, y las ruedas pueden despejar un camino empinado. Monte la segunda bicicleta en las cunas y segura con las correas de goma. Manillar debe estar en el lado opuesto del vehículo (fig. 18). Use la seguridad conectado / atar la correa y K de amarre para asegurar la bici (s) en el porta bici pasando la correa a través del marco de la bicicleta y a través de la portabici (Fig. 16). Al no llevar bicicletas, envuelva el extremo suelto de la correa alrededor de la barra transversal central y volver a conectarlo a la hebilla (Fig. 15A y B)

Instructions en Français

Lorsque vous utilisez le Hollywood SR-2 porte-vélo, n'oubliez pas les points suivants:

Conduisez lentement lors de l'utilisation sur les routes en mauvais état ou les chemins de terre.

Ne placez jamais plus de 2 vélos ou 75 lbs (35 kg) sur le rack.

Garder les pneus de vélo au moins à 14 "(30cm) du tuyau d'échappement.

Vérifiez que tous les boulons et molette soient bien serrés avant de l'utiliser.

Serrez toutes les sangles avant et après le montage des vélos.

Vérifiez le porte-vélo, vélos et sangles bien serrés / et vérifier leurs états régulièrement pendant l'utilisation.

Attention: Assurez-vous que le pneu de rechange est correctement monté sur le véhicule et que le support de montage est adapté et suffisamment solide pour supporter tout le poids de la roue de secours, porte-vélos et des vélos. Contactez le fabricant du véhicule s'il ya des questions concernant la solidité du support de montage.

Compatibilité: Ce rack ne se monte pas sur Honda CRV (1996-2007) et Toyota RAV4 (1996-2009) Prière d'utiliser le modèle SR1.

Étape 1: Mesurer la distance de la surface du pneu de rechange à la plaque de montage de la roue

Outils nécessaires: ruban à mesurer et mètre (ou équivalent objet rigide).

1. Enlever le capuchon du centre de la roue. Cela peut vous obliger à faire sauter le capuchon.
 2. Regardez à l'intérieur du trou de la roue et assurez-vous que vous pouvez voir la plaque de montage de la roue.
 3. Placez le mètre contre le pneu afin qu'il soit en contact avec les deux côtés du pneu et croise le trou de la roue.
 4. Insérez le ruban à mesurer jusqu'à ce qu'il bute contre la plaque et noter la distance (voir fig. 1).
- Si la mesure est comprise entre 2,75 "(70mm) et 4,5" (115mm), utilisez le "tube court de montage" et boulon court.
Si la mesure est comprise entre 4,5 "(115mm) et 6" (152mm), utiliser le "tube long de montage" et boulon long.

Si la mesure est inférieure à 2,75 "(70mm) ou supérieure à 6" (152mm), s'il vous plaît appelez 800-747-4085 Hollywoodracks ou par courriel à info@hollywoodracks.com et nous vous enverrons le bon adaptateur sans frais. Nous aurons besoin du numéro de série du rack, taille des pneus, véhicule marque / modèle / année et la mesure que vous venez de prendre.

Étape 2: Assemblée

Outils nécessaires: **1.** Clé hexagonale (H & I) **2.** Double clé à fourche (G) **3.** clé à molette Ou 5 / 8 "clé à douille

Assemblez la barre de soutien au cadre principal:

Si votre véhicule a un pneu de rechange qui est centré, utiliser les trous 2 et 4 pour le montage. Si votre véhicule a un pneu de rechange décentré, utiliser les trous 1 et 3 ou 3 et 5 en fonction de votre véhicule. (Figure 4A). Ensuite, installez les bouchons J en plastique sur les extrémités des tubes du cadre principal. Attacher la barre de support au cadre principal en utilisant des boulons de soutien / écrous / rondelles A, en prenant soin d'aligner le boulon, couvert et barre d'appui. Les boulons doivent être insérés vers l'avant du porte vélo Fig. 4B. Attacher les sangles en caoutchouc sur les berceaux en caoutchouc (Fig. 5A) Remarque trou rond de la sangle s'attache l'arrière des berceaux en caoutchouc. Séparer les berceaux et serrer la vis centrale avec une clé hexagonale H (Ils peuvent être ajustés ultérieurement). Fixez les blocs 4 aux tubes ronds sur le cadre principal (une à chaque coin). Ils seront repositionnés après le rack a été installé sur la roue pour être en contact avec le pneu (Fig. 5B). Attacher le correct tube de montage au cadre principal u porte-vélo, en utilisant des boulons / écrous / rondelles D. (Utilisez le petit tube & boulons central si la distance mesurée entre la face du pneu se situe entre 2,75 "(70mm) et 4,5" (115mm), utilisez le tube long et boulon central si la distance mesurée se situe entre 4,5 "(115mm) et 6 "(152mm). Voir Fig. 6 **REMARQUE: veillez à installer les boulons D de l'intérieur du rack avec les écrous sur le côté couvercle.**

Inclus avec le rack est un auto-adhésif en caoutchouc mousse M. A l'aide de ciseaux, couper des bandes de petites et appliquer à l'arrière de la plaque de montage comme indiqué dans la Fig. 7. Cela permettra le contact entre la plaque de montage et de support de roue de secours.

Installation de la plaque de montage sur votre véhicule

Retirer la roue. Installez la plaque de montage sur votre véhicule, en étant sûr d'orienter la plaque de sorte que le tube carré soit centré (voir Fig. 8A). Notez que les différents modèles de véhicules ont des boulons différents et peuvent exiger que la plaque de montage soit tournée de 180 degrés. (Figure 8B). Soyez sûr que la plaque de montage repose fermement sur les boulons. **REMARQUE: Ne pas positionner la plaque avec le côté plat de haut en bas.** Placez votre pneu de secours sur le véhicule, la plaque de montage doit être attachée solidement avec les boulons. Le tube de la plaque de montage doit être sorti du centre de la roue (fig. 9). Soyez sûr que votre pneu est correctement gonflé avant d'installer la plaque de montage.

Installation du porte vélo sur la plaque de montage

Fixez le porte vélo à la voiture en faisant glisser le tube de montage sur le tube carré sur la plaque de montage. Positionner les blocs en caoutchouc de protection afin qu'ils entrent en contact avec le pneu. Voir Fig. 10. Le rack ou blocs doivent être pressés fermement contre le pneu pour une installation correcte.

Insertion de Sécurité: Le tube de montage doit glisser d'environ 1 ¼ "sur le tube qui sort de la roue. Trouver le petit trou sur le dessus du tube de montage et le tube interne devrait être visible à travers le trou. Si vous ne pouvez pas voir l'intérieur du trou à cause de la taille de votre pneu, prendre une mesure approximative ou insérez un trombone pour papier dans le trou et vérifiez si vous touchez le tube intérieur. Voir Fig. 11.

Installation du porte vélo sur la plaque de montage

1. Dans le cas dont vous avez besoin d'espace supplémentaire pour mettre le porte vélo plus proche de la roue, enlever les blocs en caoutchouc.
2. Placez la rondelle fendue puis la rondelle sur le boulon du centre et l'installer sur le boulon approprié dans le tube de montage. Serrez fermement. Voir Fig. 12 A & B
3. Attacher le couvercle avec le boulon B molette de verrouillage fileté. Le verrouillage et le boulon L peut être monté sur un côté ou l'autre. Utilisez la clé hexagonale H pour serrer le boulon. Voir Fig. 13. Pour utiliser le verrou, tourner la clé pour que la molette s'engage avec le pas fileté. Insérer la mollette et pas fileté fermement. Tourner la clé de la serrure à nouveau afin que la mollette puisse tourner librement et retirez la clé. Noter le numéro de clé dans le cas où vous la perdez! Verrouillage peut être effectué sur le côté gauche ou droit.

Montage des vélos pour le porte-vélo:

Pousser le ressort du bras de soutien des vélos. Faites pivoter le bras vers l'extérieur. Les bras doivent être engagés dans la fente en position verrouillée lors du port des vélos et de rester dans une position repliée lorsqu'elle n'est pas utilisée. Berceaux bras de support peut être réajusté à la position désirée. Avec le bras de support vers l'extérieur, en position verrouillée, monter le premier vélo dans le berceau de vélo et tirez la sangle fermement sur le cadre. Tournez le pédalier du vélo afin que la pédale ne soit pas en contact avec la carrosserie de la voiture ou le pneu. Soyez sûr que les roues sont au moins 12 "/ 30cm du tuyau d'échappement et que les roues des vélos puissent être suffisamment haut au cas d'une entrée de garage très inclinée ou raide. Montez le second vélo dans le berceau et sécurisé avec les sangles en caoutchouc. Guidons doivent être mis sur le côté opposé du premier vélo.

Utilisez la sangle de sécurité attaché et sangle d'attaches K pour sécuriser le (s) vélo (s) au porte-vélo en mettant la sangle à travers le cadre des vélos et à travers le porte-vélo (fig. 16). Si le porte-vélo n'est pas en utilisation, attacher l'extrémité libre de la sangle autour de la barre transversale centrale et ré-attacher à la boucle (figure 15A et B)