

# HOLLYWOOD RACKS

## INSTRUCTIONS D'INSTALLATION POUR LE MODELE SR-1 POUR ROUE DE SECOURS EXTERNE DU TYPE 4 X 4

*Avant d'utiliser votre Hollywood SR-1, s'assurer des points suivants:*

- Ne jamais mettre plus de 2 vélos ou 35 Kg sur le SR-1.
- Ne jamais placer le crochet de la sangle de support sur du plastique, du verre ou de la fibre de verre.
- Les roues des vélos doivent être au moins à 30 cm du pôt d'échappement
- Serrer toutes les sangles avant et après avoir montés les vélos sur le SR-1
- Vérifier le SR-1 et la sangle régulièrement pendant l'usage.
- Conduire **DOUCEMENT** sur une chaussée défoncée ou sans revêtement.

**Attention:** S'assurer que la roue de secours est bien montée sur le véhicule et que les supports de la roue de secours soient suffisamment solide pour supporter le poids de la roue de secours, le SR-1 et les vélos. Utiliser la sangle de support à chaque fois pour s'assurer que la charge est bien supportée. Contacter le fabricant du véhicule si vous avez des questions sur la solidité des supports de la roue de secours.

Outil à utiliser: Clef à molettes.

Le Hollywood SR-1 est livré complètement assemblé. Enlever les deux sangles d'attaches des vélos qui sont attachées autour du cadre principal et la barre arrière. Inclus avec le SR-1, vous trouverez 2 sangles avec boucles, une boucle et 3 sangles longues attachées autour la barre arrière, et une combinaison sangle- boucle et crochet autour des bras de support

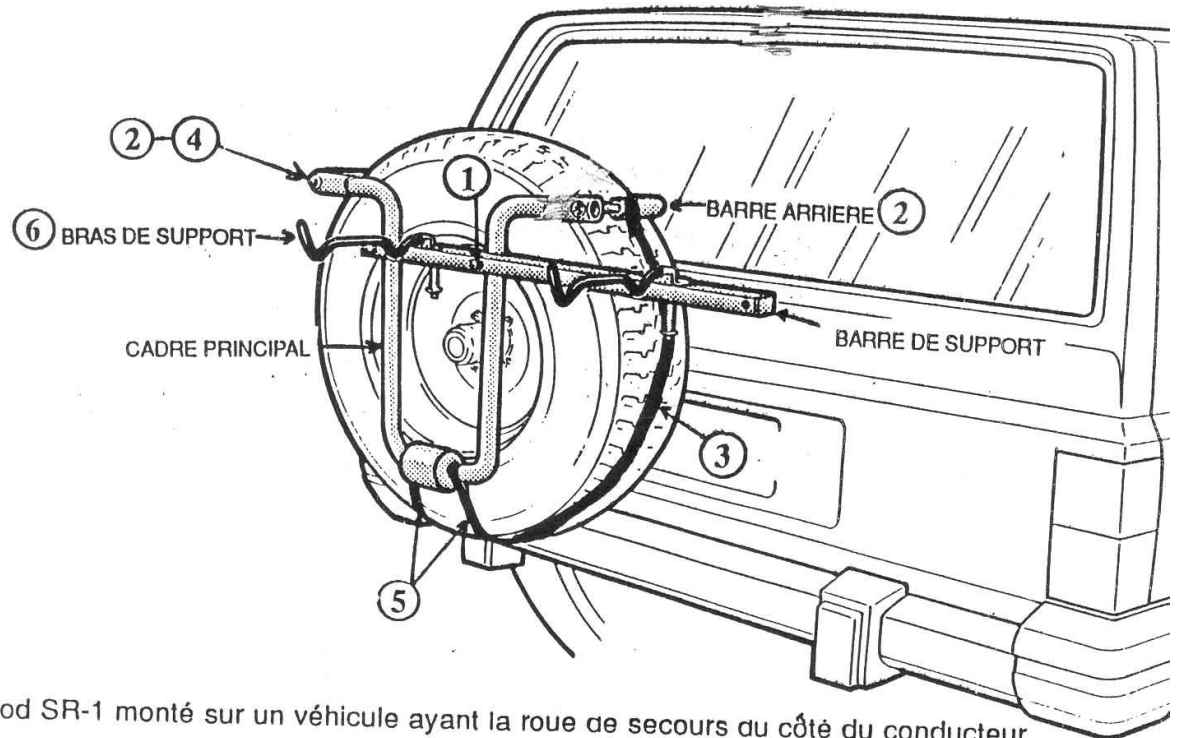

Hollywood SR-1 monté sur un véhicule ayant la roue de secours du côté du conducteur.

1. Si votre roue de secours est montée sur le côté (décentrée), prière de continuer avec l'instruction suivante. Sinon prière de passer au point 2. directement.  
*Si votre véhicule a une roue de secours sur le côté, vous aurez besoin d'une clef à molettes et de la clef inclus avec votre SR-1. Enlever la protection en plastique sur les boulons sur la barre de support. Desserrer et enlever les boulons et les écrous. Ajuster la barre de support vers la gauche ou vers la droite suivant votre véhicule. Remettre les boulons et les écrous à travers le cadre principal et la barre de support et resserrer FERMEMENT. Remettre la protection en plastique.*

2. Mettre la barre arrière autour de la roue de secours ( pour pneu large, desserrer les boulons)  
**② sur le schéma**

3. Mettre la boucle située sur la barre arrière sur le côté de la roue (circonférence). Mettre la sangle la plus longue de l'autre côté de la roue. Laisser les 2 autres sangles longues pendre derrière la roue.**③ sur le schéma**

4. Utiliser la clef à molettes pour serrer les boulons extérieurs jusqu'à que le SR-1 soit serré contre la roue.**④ sur le schéma**

5. Enfiler la sangle la plus longue sur le côté de la roue dans la boucle sur l'autre côté (circonférence) de la roue en suivant la circonférence de la roue et serrer fermement. Enfiler les 2 sangles longues qui restent sur la barre arrière dans les boucles sur la partie inférieure du cadre principal. Serrer fermement **⑤ sur le schéma**

6. Pousser vers le haut les bras de support avec ressort. Tourner les bras de support vers l'arrière du véhicule. Les bras doivent se mettre dans l'encoche pour porter les vélos.**⑥ sur le schéma**

8. Avec les bras de support vers l'arrière dans leurs encoches, monter le premier vélo avec le guidon sur votre droite. Tourner le pédalier du vélo de façon à éviter que la pédale du vélo soit en contact avec la carrosserie du véhicule. S'assurer que les roues du vélo soient au moins à 30 cm du pôt d'échappement et les roues soient plus haut que le pare-choc. Attacher le vélo avec les sangles d'attaches des vélos. Si vous porter un deuxième vélo, le guidon doit être cette fois sur votre gauche et procéder comme pour le premier vélo. Assurer vous que les vélos soient attachés au SR-1 à l'aide des sangles d'attaches des vélos et avec des sangles élastiques si nécessaire.

**Important**

Le fabricant de ce produit n'est pas responsable des dommages causés par le mauvais usage de ce produit. C'est la responsabilité de l'utilisateur de s'assurer que le porte-vélo est monté correctement sur le véhicule et que les vélos soient correctement chargés sur le porte-vélo comme décrit dans ces instructions d'installation. Plaque minéralogique et feux arrières doivent être toujours bien visibles.

**Hollywood Racks  
12812 S. Spring Street  
Los Angeles, CA 90061  
310-516-8600 FAX 310-516-8955  
www.hollywoodracks.com**