

INSTALLATION INSTRUCTIONS INSTRUCCIONES DE INSTALACIÓN INSTRUCTIONS D'INSTALLATION

Part Number: 0000-8L-R07
Número De Parte:
Numéro de Pièce:

CROSSBARS
BARRAS TRANSVERSALES
CROISILLONS

Applicable Models:
Modelos Aplicables:
Modèles concernés :

2017 > CX-5

Thank you for purchasing a genuine Mazda accessory. Before removal and installation, be sure to thoroughly read these instructions. Please read the contents of this booklet in order to properly install and use the roof racks. Your safety depends on it.

Keep these instructions with your vehicle records for future reference.

Muchas gracias por comprar un accesorio genuino de Mazda. Antes de desmontar e instalar, asegúrese de leer cuidadosamente estas instrucciones. Lea el contenido de este folleto de manera de poder instalar correctamente el juego de barras de techo. Su seguridad depende de eso. Mantenga estas instrucciones con los registros de su vehículo para futuras consultas.

Merci d'avoir acheté un accessoire d'origine Mazda. Avant d'entreprendre le retrait et l'installation, s'assurer de lire complètement ces instructions. Veuillez lire le contenu de cette brochure pour installer et utiliser correctement la trousse de croisillons. Votre sécurité en dépend. Garder ces instructions avec les papiers du véhicule pour référence ultérieure.

NOTE

To the dealer

- Please turn over these instructions to the customer after installation.

To the customer

- Keep these instructions after installation. The instructions may be necessary for installing other optional parts or removal of this accessory.
- Should the vehicle or this accessory be resold, always leave these instructions with it for the next owner.

NOTA

Para el concesionario

- Después de instalar devuelva estas instrucciones al cliente.

Para el cliente

- Guarde estas instrucciones después de la instalación. Estas instrucciones pueden ser necesarias para instalar otras partes opcionales o desmontar este accesorio.
- Si se volviera a vender este vehículo o este accesorio, siempre entregue estas instrucciones al siguiente propietario.

REMARQUE

Au concessionnaire

- Prière de remettre ces instructions au propriétaire après l'installation.

Au propriétaire

- Garder ces instructions après l'installation. Les instructions pourront être nécessaires pour installer d'autres pièces en option ou pour déposer cet accessoire.
- Si le véhicule ou cet accessoire est revendu, toujours remettre ces instructions au nouveau propriétaire.

⚠ WARNING

• There are several ⚠ WARNING and ⚠ CAUTION sections in this booklet concerning safety when installing. Always read and follow them in order to prevent injuries, accidents, and possible damage to the vehicle.

⚠ WARNING: Indicates a situation in which serious injury or death could result if the warning is ignored.

⚠ CAUTION: Indicates a situation in which bodily injury or damage to the vehicle could result if the caution is ignored.

• If in any doubt, please ask your Mazda dealer to install the accessory in order to prevent errors in installation.

• If you have any questions about the use of the accessory, ask your Mazda dealer for proper advice before using it.

• Mazda and its suppliers are not responsible for injuries, accidents, and damage to persons and property that arise from the failure of the dealer or installer to follow these instructions.

To ensure safety and reliability of the work, installation, removal and disposal work done by an Authorized Mazda Dealership is recommended.

• Be careful not to lose removed parts, and be sure that they are kept free from scratches, grease or other dirt.

⚠ ADVERTENCIA

• Existen varias secciones de ⚠ ADVERTENCIA y ⚠ PRECAUCIÓN en este folleto respecto a la seguridad al instalar. Lea y téngalas en cuenta para evitar heridas, accidentes y posibles daños al vehículo.

⚠ ADVERTENCIA: Indica una situación que puede resultar en heridas graves o incluso la muerte si la advertencia es ignorada.

⚠ PRECAUCIÓN: Indica una situación que puede resultar en heridas o daños al vehículo si la precaución es ignorada.

• Si tuviera alguna duda, solicite a su concesionario Mazda que instale el accesorio de manera de evitar errores de instalación.

• Si tuviera alguna pregunta acerca del uso del accesorio, consulte a su concesionario Mazda antes de usarlo.

• Mazda y sus proveedores no son responsables por heridas, accidentes y daños a personas o propiedades que puedan resultar de la falla del concesionario o el instalador al seguir estas instrucciones.

• Se recomienda que un concesionario autorizado Mazda realice el trabajo para mayor seguridad y confiabilidad del trabajo de instalación, desmontaje y desecho.

Tenga cuidado de no perder las partes desmontadas, y asegúrese de no producir raya duras, engrasar o ensuciar.

⚠ AVERTISSEMENT

• Il y a plusieurs sections ⚠ AVERTISSEMENTS et ⚠ ATTENTION dans cette brochure relative à la sécurité lors de l'installation. Toujours les lire et les respecter afin d'éviter des blessures, des accidents et des dommages potentiels au véhicule.

⚠ AVERTISSEMENT: Indique une situation qui peut causer de graves blessures ou la mort si l'avertissement est ignoré.

⚠ ATTENTION: Indique une situation qui peut causer des blessures corporelles ou des dommages au véhicule si l'instruction d'attention est ignorée.

• En cas de doute, demander à un concessionnaire Mazda d'installer l'accessoire afin d'éviter toute erreur d'installation.

• Si vous avez des questions au sujet de l'installation de l'accessoire, demander conseil à un concessionnaire Mazda avant de l'utiliser.

• Mazda et ses fournisseurs ne sont pas responsables des blessures, des accidents et des dommages aux personnes et à la propriété qui résultent du manque par le concessionnaire ou par l'installateur de suivre ces instructions.

• Pour assurer la sécurité et la fiabilité du travail, l'installation, le retrait et la mise au rebut doivent être effectués par un concessionnaire agréé Mazda.

• Faire attention de ne pas perdre des pièces retirées, et s'assurer qu'elles ne sont pas éraflées ou souillées par de la graisse ou d'autres impuretés.

PACKAGE CONTENTS

Contenido del paquete
Contenu de l'emballage

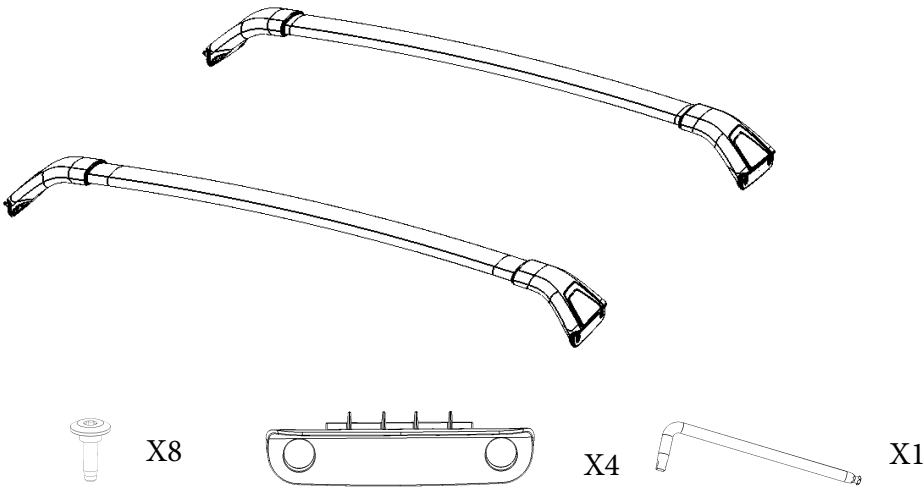

TOOLS REQUIRED

Herramientas necesarias
Outils requis

Torque Wrench
Dinamométrica

Clé Dynamométrique



T-30 Socket
T-30 Dado

T-30 Clé à Douille



0

Before Installation

Antes de la instalación
Avant l'installation

A) Read entire installation instruction sheet before proceeding.

Lea toda la hoja de las instrucciones de instalación antes de proceder
Lire toutes les instructions avant de procéder à l'installation.

B) Wear eye protection.

Use protección visual.
Porter des lunettes de protection.

C) Note orientation arrows to assure proper installation.

Preste atención a las flechas de orientación para garantizar una instalación correcta.
Noter l'orientation des flèches pour bien installer.

D) If there are any missing or flawed parts, please contact your Mazda dealer.

Si faltan piezas o alguna está defectuosa, póngase en contacto con su concesionario de Mazda.
En cas d'élément manquant ou défectueux, veuillez contacter votre revendeur Mazda.

Note: Maximum Load - 75 kg/165 lbs Evenly Distributed
Carga Máxima - 75 kg/165 lbs Distribuidas Uniformemente
Charge Maximum 75 kg/165 lbs Également Distribuées

2

Ensure the stanchions have the ability to slide and compress the crossbar to narrowest configuration by pressing the stanchion mounts inward as shown below.

Asegure que cada extremo de la barra pueda deslizarse y comprima a la configuración mas angosta presionando hacia el centro como esta indicado abajo.

Veillez à ce que les supports puissent glisser et comprimer la barre transversale le plus possible en poussant les supports vers l'intérieur, comme indiqué ci-dessous.



1

Identify the front and rear assemblies with the part marking on the crossbar stanchion mounts as shown.

Identifique el ensamble delantero y trasero con las letras colocadas en el extremo de cada barra. FL (delantera izquierda), RL (trasera izquierda), FR (delantero derecho), RR (trasero derecho)
Identifier les barres avant et arrière grâce à la marque sur le support de barre transversale comme montré. FL (Avant gauche), RL (Arrière gauche), FR (Avant droit), RR (Arrière droit)

Insert isolator pad into each stanchion.

Inserte la almohadilla aisladora en cada soporte.
Insérez le coussinet isolant dans chaque support.

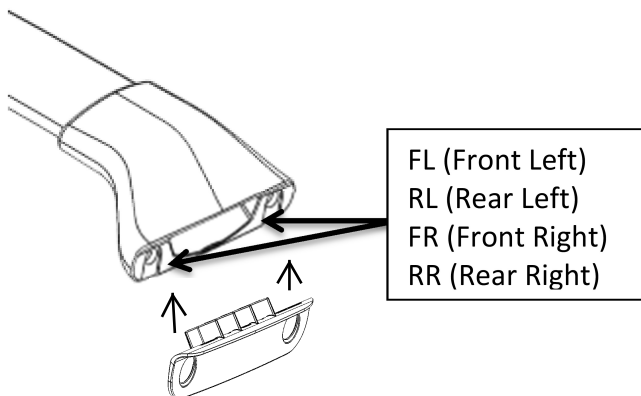

3

Select the rear crossbar assembly and locate the rear right stanchion over corresponding holes in the vehicle side rail.

Seleccione la barra trasera y coloque el extremo trasero derecho sobre los agujeros que le corresponden en el riel de techo.

Sélectionner la barre transversale arrière et placer le support arrière droit sur les trous correspondants du longeron de toit.

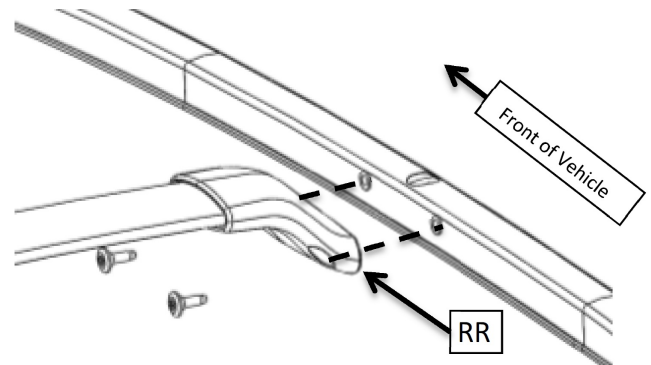

4

Attach the rear right stanchion using two bolts and wrench supplied. Hand tighten bolts only at this step.

Agregue los tornillos a el extremo derecho de la barra trasera usando la llave incluida. Apriete a mano solamente.
Fixer le support arrière droit à l'aide des deux boulons et de la clé fournis. Serrer les boulons à la main seulement à ce stade.

Make sure that isolator pad is not pinched or folded.

Asegúrese de que la almohadilla del aislador no esté pellizcada o doblada.

Assurez-vous que le coussinet isolant n'est pas pincé ou plié.

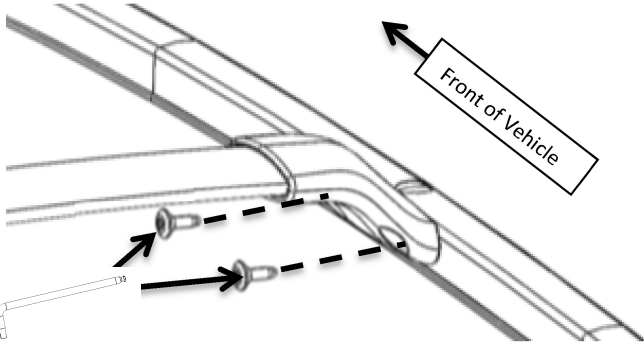
**5**

Pull left side of crossbar to the side rail, align the holes, and attach using two bolts and wrench. Hand tighten bolts only at this step.

Jale el extremo izquierdo de la barra hasta que haga contacto con el riel de techo. Agregue los tornillos y apriete a mano solamente.

Tirer le côté gauche de la barre transversale sur le longeron de toit et l'aligner sur les trous. Fixer à l'aide de deux boulons et de la clé.

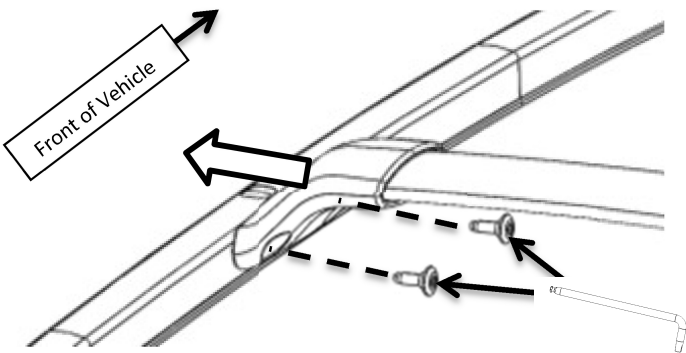
**6**

Repeat steps 3-5 with the front crossbar.

Repita los pasos 3-5 con la barra delantera.

Répéter les étapes 3 à 5 pour la barre transversale avant.

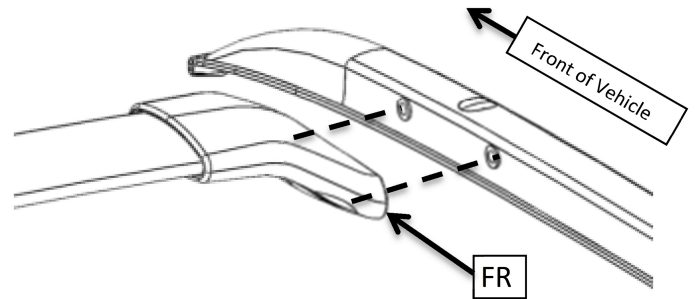
**7**

Using a torque wrench, tighten the eight crossbar attachment bolts to 11-14 Nm

Usando una llave de torsion apriete los 8 tornillos de las barras a 11-14 Nm.

À l'aide d'une clé dynamométrique, serrer les huit boulons de fixation des barres transversales au couple de 11-14 Nm.

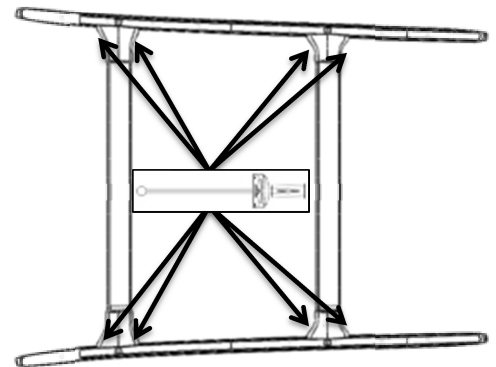

8

Before Operating



WARNING
ADVERTENCIA
AVERTISSEMENT

- The cross bars are not designed to bear a load by itself. Purchase an appropriate genuine attachment (sold separately) depending on the loadage and use the cross bars with it.
- As for vehicles with a sun roof, the sun roof may not tilt or slide when any genuine attachment is attached to the cross bars. Be careful not to try too hard to tilt or slide it, or breakage may occur.
- Initial instability may happen, be sure to re-tighten the bolts and nuts. Check for loose bolts and nuts regularly (about every 100 km travel).
- When a lengthy object such as a ski or a mast is on the cross bars, be careful not to hit the back door against the load in opening it.
- Long loads should be secured with non-elastic straps to the front and rear of the vehicle.

Note: Maximum Load - 75 kg / 165 lbs Evenly Distributed

Antes de operar

- Las barras transversales no han sido diseñadas para soportar una carga por sí misma. Adquiera un accesorio legítimo apropiado (se compra por separado) según el tipo de carga y use las barras transversales con el mismo.
- En vehículos con techo corredizo, es posible que el techo corredizo no se incline o deslice cuando se coloque cualquier accesorio legítimo a las barras transversales. Tenga cuidado de no forzar demasiado para inclinarlo o deslizarlo, ya que podrían producirse roturas.
- Es posible que ocurra cierta inestabilidad inicial, asegúrese de reajustar los tornillos y tuercas. Verifique regularmente el ajuste de los tornillos y tuercas (aproximadamente cada 100 km de recorrido).
- Cuando un objeto largo tal como un esquí o un mástil está sobre las barras transversales, al abrir el portón trasero tenga cuidado de no golpearlo contra la carga.
- Las cargas largas deberán estar aseguradas con cintas no elásticas en la delantera y trasera del vehículo.

Nota: Carga Máxim - 75 kg / 165 lbs Distribuidas Uniformemente

Avant d'utiliser

- Les barres transversales ne sont pas conçues pour supporter une charge par elles-mêmes. Acheter un dispositif de fixation authentique approprié (vendu séparément) en fonction de la charge et l'utiliser avec les barres transversales.
- Pour les véhicules équipés d'un toit vitré, le toit vitré peut ne pas s'incliner ou glisser lorsqu'un dispositif de fixation est monté aux barres transversales. Être prudent et ne pas tenter pas d'incliner ou d'ouvrir le toit vitré ; un bris pourrait survenir.
- Une instabilité peut exister au départ; s'assurer de resserrer tous les boulons et les écrous. Vérifier régulièrement que les boulons et les écrous soient bien serrés (à environ tous les 100 kilomètres).
- Lorsqu'un objet long (skis, mât, etc.) est monté sur les barres transversales, s'assurer de ne pas y frapper la portière arrière lorsque vous l'ouvrez.
- Les charges longues doivent être attachées avec des sangles non élastiques à l'avant et l'arrière du véhicule.

Remarque: Charge Maximum - 75 kg / 165 lbs Également Distribuées

9

Driving



WARNING
ADVERTENCIA
AVERTISSEMENT

- Avoid sudden braking and steering when the cross bars are installed. The load may fall and accident may occur.
- Operation characteristics may vary significantly depending on road (curve or rough road) and weather conditions (strong crosswind / headwind, rain, snow or fog) when the cross bars are installed. Avoid driving at high speed and always drive slow enough to be able to handle the unexpected situations.
- Be sure to check if the total height of the vehicle is within the limit before going into a tunnel or a multilevel parking garage.

Conducción

- Evite frenadas o maniobras súbitas cuando las barras transversales estén instaladas. La carga podría caerse y ocasionar un accidente.
- Las características de operación pueden variar significativamente según las condiciones del camino (curva o camino irregular) y las condiciones climáticas (fuerte viento de costado / viento de frente, lluvia, nieve o niebla) cuando las barras transversales están instaladas. Evite conducir a velocidad alta y siempre conduzca lo suficientemente lento para poder resolver situaciones inesperadas.
- Asegúrese de verificar si el peso total del vehículo está dentro del límite antes de entrar a un túnel o a un estacionamiento de varios pisos.

Conduite

- Éviter les freinages brusques et la conduite saccadée lorsque les barres transversales sont installées. La charge peut se détacher, tomber et causer un accident.
- Les caractéristiques de fonctionnement peuvent varier considérablement selon les conditions de la route (courbe ou route cahoteuse) et atmosphériques (vent de travers violent, vent de face, pluie, neige ou brume) lorsque les barres transversales sont installées. Éviter de conduire à haute vitesse. Conduire suffisamment lentement pour pouvoir réagir correctement dans les situations inattendues.
- S'assurer que la hauteur globale du véhicule demeure dans les limites avant de pénétrer dans un tunnel ou dans un garage de stationnement à plusieurs niveaux.

Washing

- Avoid using an automatic car washing machine when the cross bars are installed. Otherwise the cross bars or the vehicle roof may get damaged. Uninstall the cross bars whenever using an automatic car washing machine, or hand-wash the vehicle when the cross bars cannot be uninstalled.

Lavado

- Evite ingresar a un lavadero automático de automóviles cuando las barras transversales están instaladas. Si lo hace, es posible que se dañen las barras transversales o el techo del vehículo. Desinstale las barras transversales antes de ingresar a un lavadero automático de automóviles, o lave el vehículo manualmente cuando las barras transversales no se puedan desinstalar.

Lavage

- Éviter d'utiliser un lave-auto automatique lorsque les barres transversales sont installées, puisque les barres transversales et le toit du véhicule pourraient être endommagés. Démonter les barres transversales avant d'utiliser un lave-auto automatique, ou le laver véhicule à la main si les barres transversales ne peuvent pas être démontées.

Installation inspection sheet

Hoja de inspección para la instalación

Feuille d'inspection de l'installation

[To be used by installation workshop]

[A ser utilizada por el taller de instalación]

[À être utilisée par l'atelier effectuant l'installation]

CX-5	CROSS BARS BARRAS TRANSVERSALES CROISILLONS
	0000-8L-R07

Inspection items after installation

Artículos de inspección después de la instalación

Éléments à inspecter suite à l'installation

- Inspect the installed parts and removed and re-installed parts following the items below.
Revisar las partes instaladas y las partes extraídas y re-instaladas siguiendo la lista de abajo.
Inspecter les pièces installées et les pièces démontées et réinstallées selon la liste qui suit.

Section to be inspected Sección a ser revisada Section à inspecter	Inspection item (circle) Artículo de inspección (marcar con un círculo) Élément à inspecter (encercler)		
	Scratch, stain, tape residue Rayas, manchas y residuos de cinta adhesiva Égratignures, taches, résidus de ruban gommé	Tightening & engagement Ajuste y posicionamiento Serrage et montage	Operation check Verificación de operación Vérification du fonctionnement
Crossbar Barras transversales Croisillons	○	○	○
Mounting Hardware Montaje del soporte Quincaillerie d'assemblage	○	○	○

Cross bars installation inspection

Revisión de la instalación de las barras transversales

Inspection de l'installation des barres transversales

Date Fecha Date		(year/month/day) (año/mes/día) (jour/mois/année)	
VIN No. Número de identificación del vehículo N° d'identification du véhicule			
Approved Aprobado Approbation		Checked Verificado Vérification	Prepared Preparado Préparation

Retention period of the sheet : 36 months

Tiempo que se debe conservar la hoja: 36 meses

Conserver la feuille d'inspection pendant : 36 mois