

INSTALLATION INSTRUCTIONS

INSTRUCCIONES DE INSTALACIÓN

INSTRUCTIONS D'INSTALLATION

Part Number:

Número De Parte:
 Numéro De Pièce:

0000-8L-R02

CROSS BARS

BARRAS TRANSVERSALES
 CROISILLONS

Applicable Models:

Modelos Aplicables:
 Modèles Concernés:

2013 > CX-5

PACKAGE CONTENTS

Contenido del paquete
 Contenu de l'emballage

Rear Cross Bar
 Barra transversal trasera
 Traverse arrière a bar

Front Cross Bar
 la barra transversal delantera
 cruzada frente a bar



Tie Down Loops (Qty. 4)
 Fijaciones (Cant. 4)
 Boucles d'arrimage (qté 4)



Slider Mounts (2 LH, 2 RH)
 Soportes deslizables (2 lado derecho, 2 lado izquierdo)
 Supports coulissants (2 dt 2 gch)

TOOLS REQUIRED

Herramientas necesarias
 Outils requis



Flat Head Screwdriver
 Destornillador de cabeza plana
 Tournevis à tête plate

0 Before Installation

Antes de la instalación
 Avant l'installation

- Read entire installation instruction sheet before proceeding.**
 Lea toda la hoja de las instrucciones de instalación antes de proceder
 Lire toutes les instructions avant de procéder à l'installation.
- Wear eye protection.**
 Use protección visual.
 Porter des lunettes de protection.
- Note orientation arrows to assure proper installation.**
 Preste atención a las flechas de orientación para garantizar una instalación correcta.
 Noter l'orientation des flèches pour bien installer.

Note: Maximum Load - 165 Lbs Evenly Distributed
Carga Máxima - 165 lbs Distribuidas Uniformemente
Charge Maximum - 165 lbs Également Distribuées

2 Install Sliders

Instale los deslizadores
 Installez les supports coulissants

Front of vehicle arrows
 Flecha indicadora de frente del vehículo
 Flèche indiquant l'avant du véhicule

Break off the rear (longer) tabs before installing
 Separe las lengüetas traseras (más largas) antes de instalar
 Cassez les taquets arrière (plus longs) avant d'installer

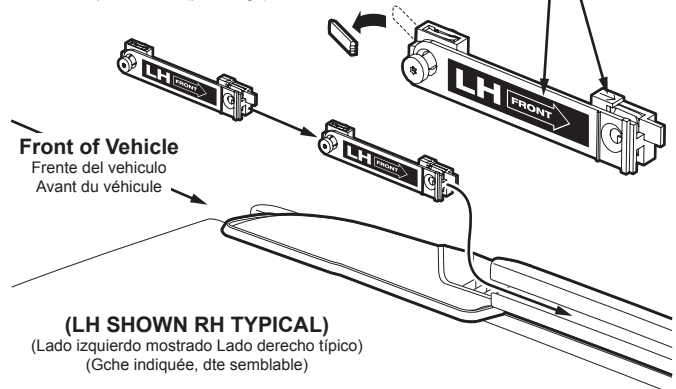

1 Remove Rear Covers

Retire las cubiertas traseras
 Enlevez les couvercles arrière

Front of Vehicle
 Frente del vehículo
 Avant du véhicule

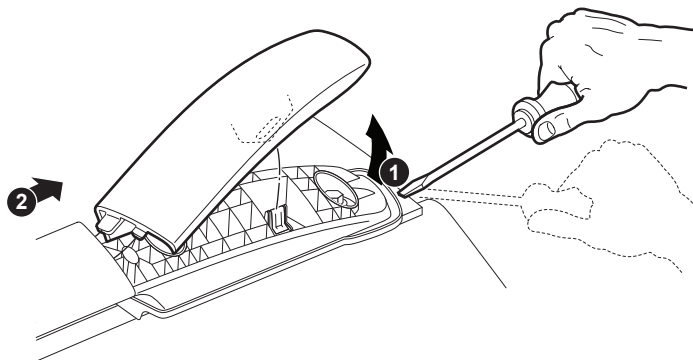

(LH SHOWN RH TYPICAL)
 (Lado izquierdo mostrado Lado derecho típico)
 (Gche indiquée, dte semblable)

3 Install Cross Bars

Instale las barras transversales
 Installez les croisillons

Front of Vehicle
 Frente del vehículo
 Avant du véhicule

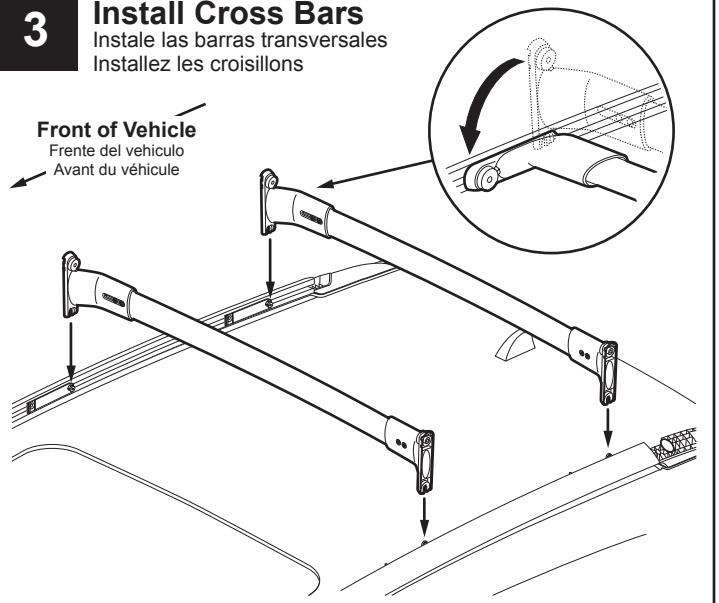

4 Install Tie-Down Loops

Instale los sujetadores
Installez les boucles d'arrimage

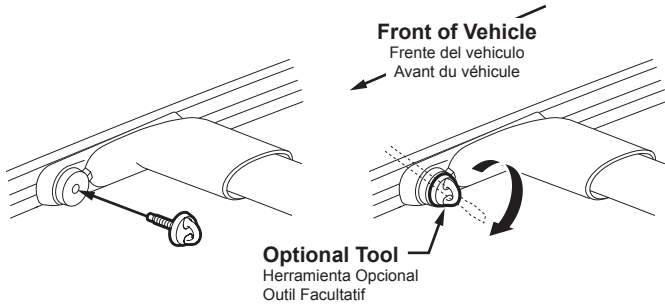

Rotate tie down clockwise (audible "Click" will be heard)
continue until tie down is tight (2.5 N.m Torque MINIMUM)

Gire el sujetador en sentido de las agujas del reloj (se oirá un "clic")
y continúe hasta que esté bien fijo (Torsión 2.5 N.m)

Faites tourner les boucles dans le sens des aiguilles d'une montre (un «click» se fera entendre)
Continuez jusqu'à ce que les boucles soient bien serrées (2,5 N.m. couple minimum)

7 Cross Bar Storage

Almacenamiento de barra lateral
Rangement des croisillons

NOT IN USE POSITION
NO EN POSICIÓN DE USO
POSITION DE REPOS

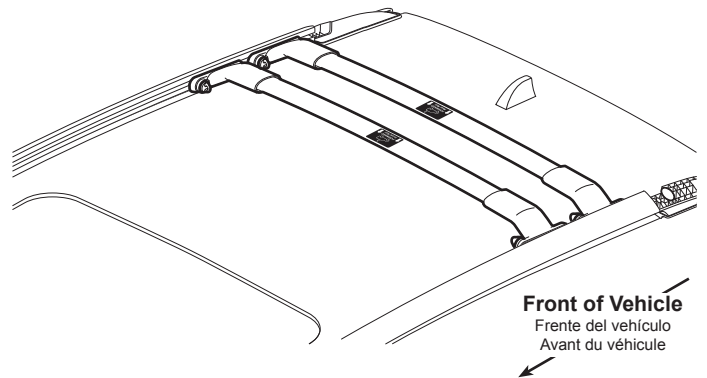

5 Re-install Rear Covers

Vuelva a instalar cubiertas traseras
Re-installer Couvre arrière

Front of Vehicle
Frente del vehículo
Avant du véhicule

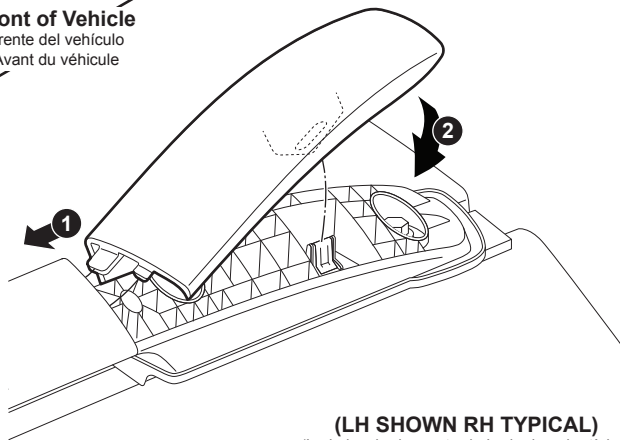

(LH SHOWN RH TYPICAL)
(Lado izquierdo mostrado Lado derecho típico)
(Gche indiquée, dte semblable)

8 Cross Bar Removal

Remoción de la barra lateral
Enlèvement des croisillons

Follow these steps to remove the cross bars:

Siga estos pasos para quitar las barras laterales:
Suivez les étapes suivantes pour enlever les croisillons:

- 1) Remove Access Covers (see step 1)**
Quite las tapas de acceso (Ver paso 1)
Enlevez les couvercles d'accès (voir étape 1)
- 2) Remove Tie-Down Loops (see step 4)**
Quite los sujetadores (Ver paso 4)
Enlevez les boucles d'arrimage (voir étape 4)
- 3) Remove Cross Bars (see step 3)**
Quite las barras transversales (Ver paso 3)
Enlevez les croisillons (voir étape 3)
- 4) Remove Sliders (see step 2)**
Quite los deslizadores (Ver paso 2)
Enlevez les supports coulissants (voir étape 2)
- 5) Re-Install Access Covers**
Vuelva a instalar las tapas de acceso
Remettez en place les couvercles d'accès

6 Cross Bars

Barras transversales
Croisillons

IN USE POSITION
POSICIÓN DE USO
POSITION D'UTILISATION

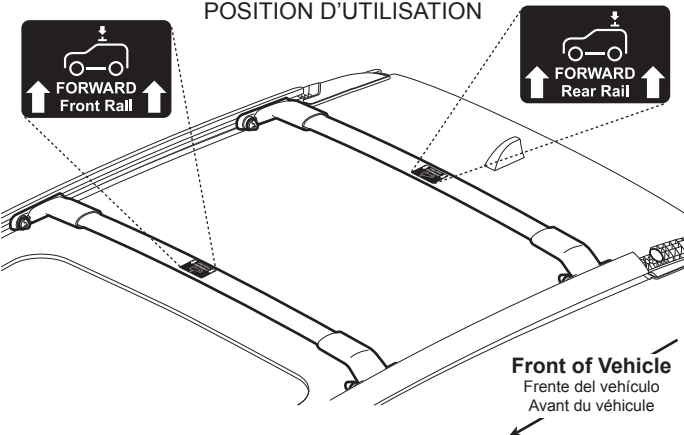

9 Complete Side Rails

Rieles laterales completos
Terminez les rails de côté

Replace side rail instructions (in glove box) with these cross bar installation instructions.

Reemplace las instrucciones de los rieles laterales (en la guantera) con estas instrucciones de instalación de barras transversales

Remettez les instructions sur les rails (dans la boîte à gants) avec ces instructions sur les croisillons.

NOTE: Discard side rail instructions

NOTA: Elimine las instrucciones de rieles laterales

NOTE: Jetez les instructions sur les rails